



VN	VIETNAM
----	---------

Sơ đồ / Danh sách bộ phận

UG001G

CORDLESS GROUND TRIMMER



(VN) UG001G / CORDLESS GROUND TRIMMER

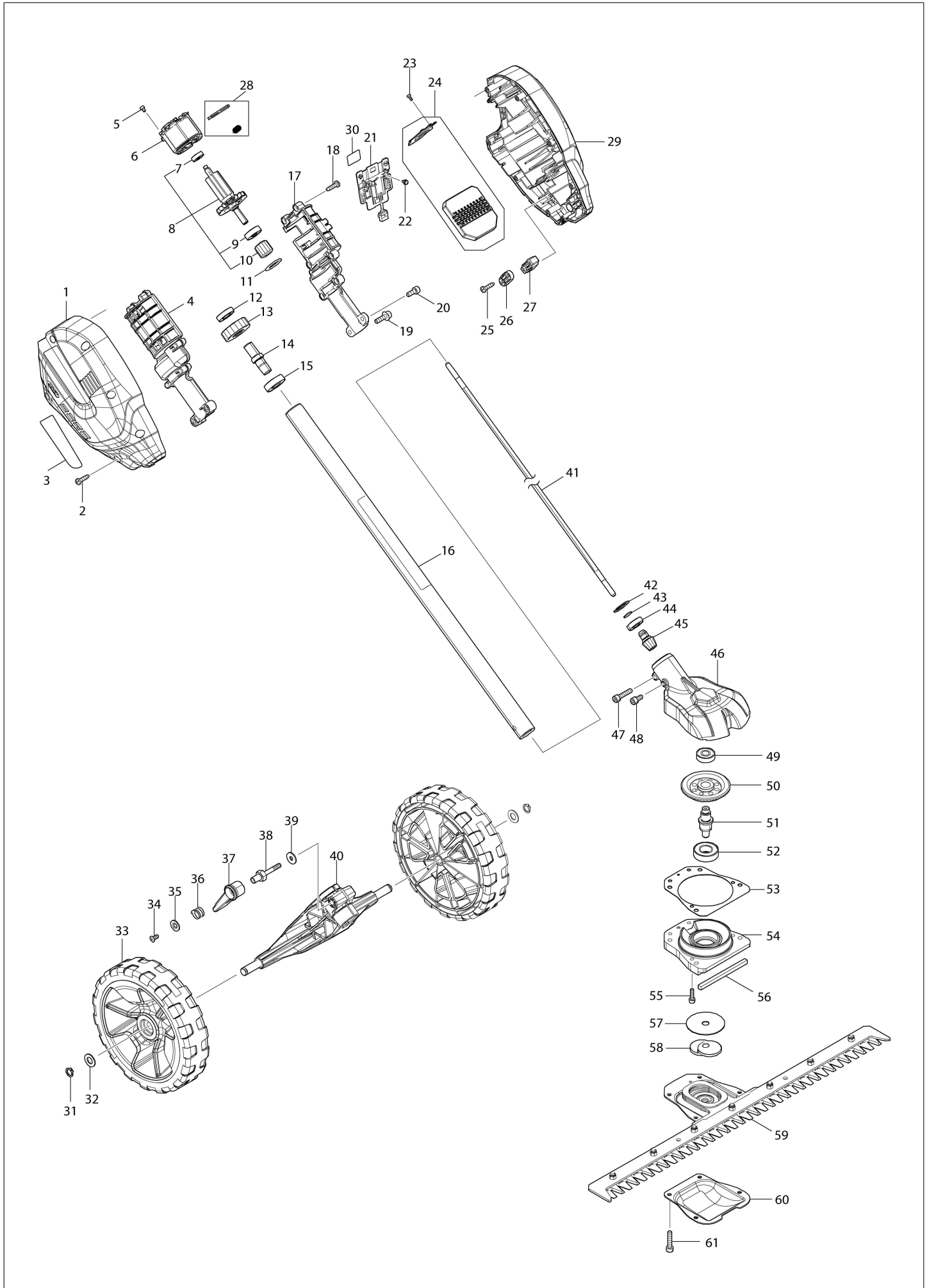

(VN) UG001G / CORDLESS GROUND TRIMMER

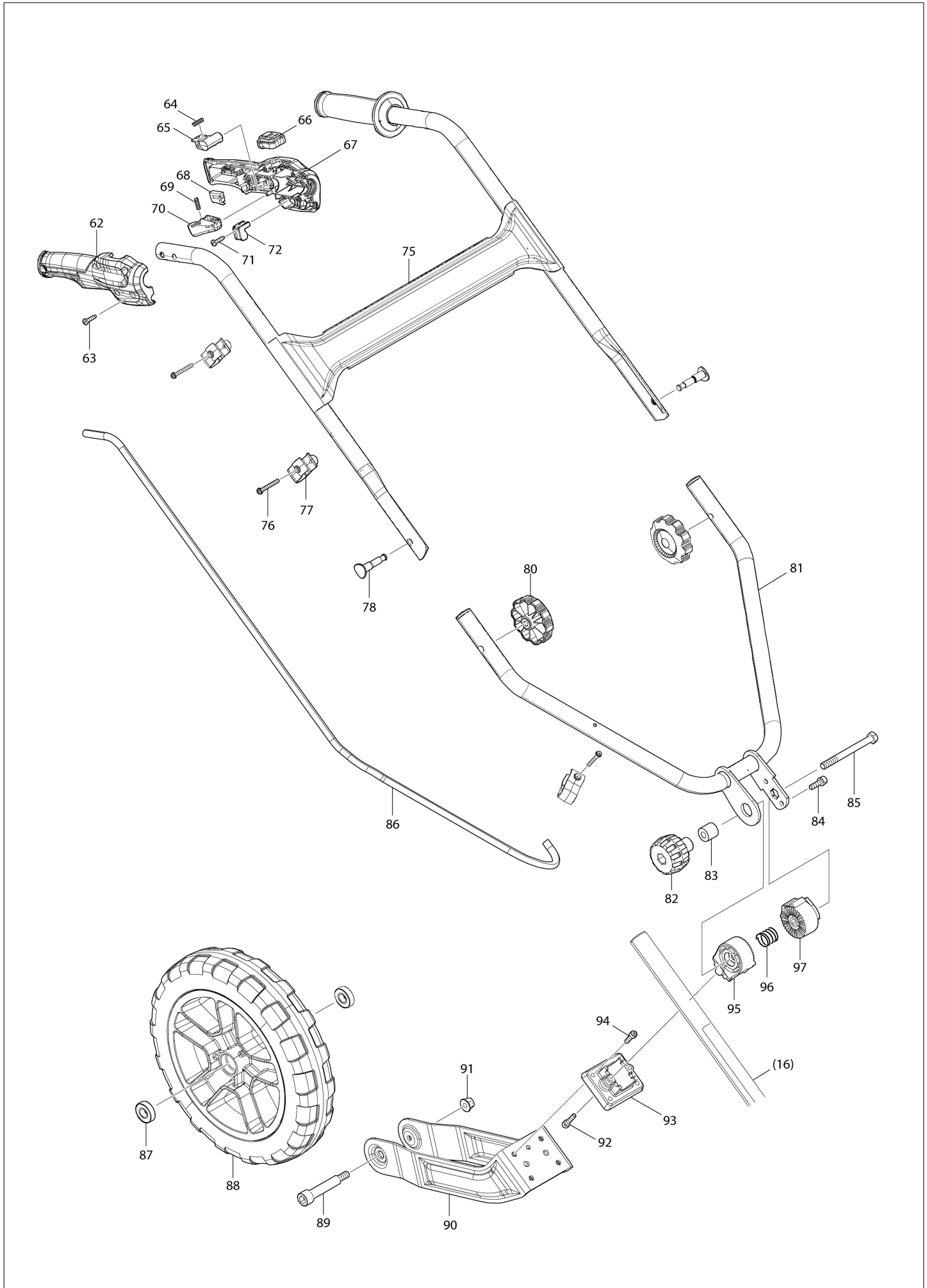

UG001G / CORDLESS GROUND TRIMMER

Mục	Phụ	Số bộ phận	Mô tả bộ phận	SLg	I/C	Số E/C	Số đóng	Ghi chú
001		1832G1-5	HOUSING SET	1				
	C10	263005-3	Chốt cao su 6	2				
	D10		INC. 29					
002		266326-2	Vít tự cắt ren đầu siết 4X18	7				
003		8155B8-3	UG001G NAME PLATE	1				
004		183X80-6	Bộ vỏ ngoài động cơ	1				
	D10		INC. 17					
005		652069-6	Vít đầu bằng M3X6	3				
006		629340-3	Stato	1				
007		210235-7	Bạc đạn 625ZZ	1				
008		519940-6	ROTOR ASS'Y	1				
	D10		INC. 7,9,10					
009		210236-5	Bạc đạn 627ZZ	1				
010		227A68-9	Nhông xoắn 16	1				
011		213925-1	Vòng đệm-o 21	1				
012		210243-8	Bạc đạn 6901ZZ	1				
013		227848-7	Nhông xoắn 33	1				
014		327719-9	Trục nối dài đầu mang ranh	1				
015		210244-6	Bạc đạn 6001ZZ	1				
016		1413D3-2	SHAFT PIPE COMPLETE A	1				
	C10	8098V2-3	CAUTION LABEL	1				
017		183X80-6	Bộ vỏ ngoài động cơ	1				
	D10		INC. 4					
018		266326-2	Vít tự cắt ren đầu siết 4X18	6				
019		922234-4	Bu-lông đầu lỗ lục giác M5X20 WG	2				
020		922216-6	Bu-lông đầu lỗ lục giác M5X14 W	1				
021		632W79-7	Bộ thiết bị đầu cuối	1				
022		652031-1	Vít đầu dùi M3X6	2				
023		266490-9	Vít đầu dùi răng thừa 2X6	3				
024		620T54-7	CONTROLLER	1				
025		266326-2	Vít tự cắt ren đầu siết 4X18	2				
026		687123-7	Miếng chắn	1				
027		687051-6	Miếng chắn	1				
029		1832G1-5	HOUSING SET	1				
	C10	263005-3	Chốt cao su 6	2				
	D10		INC. 1					
030		8155C2-2	UG001G SERIAL NO. LABEL	1				
031		961006-2	Vòng giữ (ext) S-10	2				
032		253828-7	Long đèn đệm phẳng 10	2				
033		4135D5-3	WHEEL 180	2				
034		265135-6	Vít đầu chìm M4X10	1				
035		347577-7	Núm hơi 6	1				
036		234347-2	Lò xo nển 11	1				
037		271477-8	LEVER 53	1				
038		265E61-9	HEX.BOLT M5X32	1				
039		253047-5	Long đèn đệm phẳng 6	1				
040		4133U0-0	WHEEL HOLDER 300	1				
041		327G55-5	SHAFT A	1				
042		962102-9	Vòng giữ (int) R-22	1				
043		961036-3	Vòng giữ (ext) WR-10	1				
044		210167-8	Bạc đạn 6900LLB	1				
045		227A88-3	Nhông côn xoắn 11	1				
046		141S15-3	Vỏ ngoài hộp số hoàn chỉnh	1				
047		922241-7	Bu-lông đầu lỗ lục giác M5X25 W	1				
048		922211-6	Bu-lông đầu lỗ lục giác M5X12 W	1				
049		211493-8	Bạc đạn 609DDW	1				
050		227A89-1	Nhông côn xoắn 52	1				
051		327C06-4	Trục nhông chuyên	1				
052		211247-3	Bạc đạn 6002DDW	1				
053		422A36-9	Miếng đệm nong	1				
054		141S16-1	Cụm vỏ chứa nhông	1				
055		922126-7	Bu-lông đầu lỗ lục giác M4X16 W	4				
056		422A37-7	Chụp chắn bụi	1				
057		347B34-7	Tấm ma sát U	1				
058		327C07-2	Tay quay	1				

Thay thế

O : O : Có

X : X : Không

< : < : bộ phận mới có thể thay thế bộ phận hiện tại.

> : > : bộ phận hiện tại có thể thay thế bộ phận mới.

S : S : Có thể thay thế như một bộ.

