



Makita[®]

06-2026

CATALOGUE TỔNG HỢP



Bất Vít/
Vặn Vít/
Khoan

24

Trộn

52

Khoan Búa/
Đục

54

Mài/
Chà Nhám/
Đánh Bóng

65

Cắt

86

Máy
Đa Năng

97

Combo Kit

101

Cưa

102

Phay/ Bào

113

Siết chặt/
Cố định

120

Hút Bụi

125

Dòng Máy
Chăm Sóc
Cảnh Quan

153

Cân Mực/
Đo
Khoảng Cách

204

Đèn

206

Tiện Ích

212

Áo

217

Máy
Chuyên Dụng

219

Máy Điện
MAKITA MT

223

Dụng Cụ
Cầm Tay

233

Danh Mục

1000			C			D			D			D			G		
1805N		118	CG100D	12Vmax	220	DFN350	18V	122	DML814	18V 14.4V	206	DUB362	18V x2	182	GA4031		71
1911B		118	CL001G	40Vmax	133	DFR452	18V	51	DML815	18V 14.4V	208	DUB363	18V x2	182	GA4032		71
2000			CL002G	40Vmax	133	DFR551	18V	51	DML816	18V 14.4V	209	DUC101	18V	169	GA4034		71
2012NB		118	CL003G	40Vmax	133	DFS251	18V	50	DML818	18V	206	DUC150	18V	169	GA4040C		69
2107FK		93	CL004G	40Vmax	133	DFS452	18V	50	DML819	18V	207	DUC254	18V	168	GA4050		70
2704N		104	CL100D	10.8V	133	DFV214A	18V 14.4V 12Vmax	218	DMP180	18V	215	DUC258	18V	168	GA4100		70
3000			CL106FD	12Vmax	133	DG001G	40Vmax	177	DMP181	18V	215	DUC353	18V x2	168	GA5010		70
3711		83	CL107FD	12Vmax	133	DGA402	18V	68	DMR050	18V 14.4V	212	DUC357	18V	168	GA5020		70
4000			CL108FD	12Vmax	133	DGA404	18V	68	DMR055	18V 14.4V	212	DUC406	18V x2	168	GA5021C		69
4100KB		86	CL117FD	12V	133	DGA406	18V	67	DMR057	18V 14.4V	212	DUH502	18V	172	GA5050		70
4100NH		86	CL121D	12Vmax	131	DGA408	18V	68	DMR203	18V 14.4V 12Vmax	212	DUH504S	18V	173	GA5080R		70
4100NH2		86	CL200FD	12Vmax	133	DGA414	18V	67	DMR300	18V 14.4V 12Vmax	212	DUH507	18V	172	GA5091		68
4100NH3		86	CLX224S	12Vmax	101	DGA418	18V	68	DP2010		39	DUH602	18V	172	GA5092		69
4107R		86	CLX225SX1	12Vmax	101	DGA419	18V	68	DP4010		39	DUH604S	18V	173	GA5093		69
4112HS		90	CLX228S	12Vmax	101	DGA506	18V	67	DP4020		39	DUH606	18V	172	GA5095		69
4114S		90	CP100D	12Vmax	92	DGA508	18V	68	DP4021		39	DUH754S	18V	173	GA5100		70
4131		87	CS002G	40Vmax	87	DGA518	18V	68	DPB180	18V	93	DUM111	18V	163	GA6010		70
4327		110	CW002G	40Vmax 18V 14.4V	216	DGA519	18V	68	DPB182	18V	93	DUM604	18V	163	GA6020		70
4328		110	CW003G	40Vmax 18V 14.4V	216	DGA700	18V x2	67	DPB183	18V	93	DUN461W	18V	174	GA6021C		69
4350CT		110	CW004G	40Vmax 18V x2	216	DGD800	18V	78	DPB184	18V	93	DUN500W	18V	174	GA7020		73
5000			D			DGD801	18V	78	DPJ180	18V	117	DUN600L	18V	174	GA7050		73
5806B		107	DA001G	40Vmax	40	DGP180	18V	219	DPO500	18V	81	DUP180	18V	175	GA7060		73
6000			DA3010		40	DHG180	18V	221	DPP200	18V	94	DUP181	18V	175	GA7070		72
6412		39	DA332D	12Vmax	40	DHG181	18V	221	DPT353	18V	122	DUP362	18V x2	174	GA7071		72
6413		39	DA333D	12Vmax	40	DHK180	18V	64	DPV300	18V	77	DUR190L	18V	161	GA7080		72
6501		39	DAS180	18V	136	DHP453	18V	28	DRC300	18V	131	DUR190U	18V	161	GA7081		72
6905H		46	DBO180	18V	81	DHP482	18V	28	DRT50	18V	114	DUR191U	18V	161	GA7082		72
6906		46	DBO380	18V	82	DHP484	18V	26	DRT52	18V	114	DUR192L	18V	161	GA7090		73
6922NB		50	DBO381	18V	82	DHP485	18V	27	DRV150	18V	120	DUR193	18V	162	GA9020		73
6924N		50	DBO480	18V	82	DHP486	18V	26	DRV250	18V	120	DUR369A	18V x2	161	GA9030		73
6952		36	DBO481	18V	82	DHP487	18V	27	DSS5000		39	DUS054	18V	176	GA9060		73
9000			DBO482	18V	82	DHP489	18V	26	DSC102	18V	92	DUS108	18V	176	GA9070		72
9032		84	DBS180	18V	84	DHP490	18V	27	DSC121	18V	91	DUS158	18V	176	GA9080		72
9035H		83	DCC500	18V	86	DHR171	18V	56	DSC163	18V	91	DUT130	18V	163	GA9081		72
9237C		76	DCE090	18V x2	90	DHR182	18V	56	DSC251	18V	91	DUT131	18V	53	GA9082		72
9403		85	DCF102	18V 14.4V	214	DHR183	18V	56	DSL800	18V	84	DUX18	18V	53	GA9090		73
9500NB		71	DCF201	18V 14.4V	214	DHR202	18V	56	DSL801	18V	84	DUX60	18V x2	163	GB602		80
9553B		71	DCF301	18V 14.4V	214	DHR241	18V	56	DSP600	18V	107	DVC150L	18V x2	127	GB801		80
9553NB		71	DCF303	18V 14.4V	213	DHR242	18V	55	DST121	18V	123	DVC156L	18V x2	127	GD001G		78
9556HB		70	DCG180	18V	220	DHS661	18V	106	DST421	18V	123	DVC157L	18V x2	127	GD002G		78
9556HN		70	DCL180	18V	133	DHS680	18V	106	DTC100	18V	96	DVC660	18V x2	129	GD0600		79
9556HP		70	DCL182	18V	133	DHS710	18V x2	105	DTC101	18V	96	DVC665	18V x2	129	GD0601		79
9558HN		70	DCL184	18V	131	DHS783	18V x2	105	DTC102	18V	96	DVC750L	18V	128	GD0602		79
9565CVR		69	DCL281F	18V	133	DHS900	18V x2	105	DTC103	18V	96	DVC860L	18V x2	127	GD0603		79
9741		85	DCL282F	18V	133	DHW080	18V x2	183	DTD302	18V	96	DVF154	18V	177	GD0800C		78
9910		85	DCL284F	18V	133	DHW180	18V	185	DTD153	18V	34	DVP180	18V	220	GD0801C		79
9924DB		85	DCL285F	18V	133	DJN161	18V	95	DTD155	18V	34	DVP181	18V x2	220	GD0810C		78
A			DCL286F	18V	133	DJR183	18V	112	DTD156	18V	34	DWD181	18V	221	GP001G	40Vmax	219
AC001G		40Vmax	DCO181	18V	119	DJR185	18V	112	DTD157	18V	34	DWR180	18V	47	GS5000		80
ADP001G		40Vmax	DCS550	18V	87	DJR186	18V	112	DTD158	18V	34	DWT310	18V x2	49	GU01G12501	40Vmax	10
ADP08		217	DCS551	18V	87	DJR187	18V	111	DTD171	18V	34	ELM4120		158	GV6010		76
AF201Z	AIR	122	DCS553	18V	87	DJR188	18V	112	DTD173	18V	34	E			GV7000		76
AF301Z	AIR	123	DCU180	18V	178	DJR189	18V	111	DTD201	18V	33	F			GV7000C		76
AF353	AIR	122	DCU601	18V x2	178	DJS161	18V	95	DTL061	18V	36	G			HN001G	40Vmax	122
AF504Z	AIR	122	DCU602	18V x2	178	DJV181	18V	108	DTL063	18V	48	GA003G	40Vmax	66	FN001G	40Vmax	122
AS001G	40Vmax	136	DCU603	18V x2	178	DJV182	18V	108	DTL300	18V	47	FS2500		50	FS2500		50
ATI022AZ	AIR	123	DCU604	18V x2	178	DJV184	18V	109	DTL301	18V	47	FS4000		50	FS4000		50
AT422AZ	AIR	123	DCU605	18V x2	178	DJV185	18V	109	DTL302	18V	47	FS6300		51	FS6300		51
B			DCX201	18V 12Vmax	218	DJV186	18V	109	DTM51	18V	97	H			HB350		41
BO3710		83	DDA450	18V	40	DKP181	18V	117	DTM52	18V	97	GA005G	40Vmax	66	HB351		40
BO3711		83	DDF083	18V	28	DLM160	18V	158	DTM53	18V	97	GA011G	40Vmax	66	HB501		40
BO4510H		83	DDF453	18V	28	DLM230	18V	158	DTP141	18V	37	GA013G	40Vmax	66	HB850		40
BO4557		83	DDF482	18V	28	DLM460	18V x2	158	DTR180	18V	121	GA021G	40Vmax	66	HG001G	40Vmax	221
BO4565		83	DDF484	18V	26	DLM462	18V x2	157	DTR181	18V	121	GA023G	40Vmax	66	HG5030		222
BO4901		83	DDF485	18V	27	DLM481	18V x2	157	DTW1001	18V	44	GA027G	40Vmax	66	HG6030		222
BO5041		82	DDF486	18V	26	DLM530	18V x2	157	DTW1002	18V	44	GA029G	40Vmax	66	HG6530V		222
BO6030		81	DDF487	18V	27	DLM532	18V x2	157	DTW1004	18V	45	GA035G	40Vmax	67	HG6531C		222
BS001G	40Vmax	84	DDF489	18V	26	DLM533	18V x2	157	DTW1005	18V	44	GA036G	40Vmax	67	HM001G	40Vmax	62
BS002G	40Vmax	85	DDF490	18V	27	DLM538	18V x2	157	DTW180	18V	45	GA027G	40Vmax	66	HM002G	40Vmax x2	62
C			DDF491	18V	26	DLM539	18V x2	157	DTW181	18V	45	GA037G	40Vmax	67	HM004G	40Vmax x2	62
CA5000X		90	DF001G	40Vmax	25	DLM540	18V x2	156	DTW190	18V	45	GA038G	40Vmax	67	HM00810A		63
CC301D	12Vmax	86	DF002G	40Vmax	25	DLS111	18V x2	102	DTW300	18V	45	GA039G	40Vmax	66	HM0810TA		63
CE001G	40Vmax x2	89	DF003G	40Vmax	25	DLS211	18V x2	102	DTW302	18V	45	GA041G	40Vmax	66	HM08110A		63
CE002G	40Vmax x2	89	DF012D	7.2V	29	DL5600	18V	102	DTW302	18V	45	GA042G	40Vmax	66	HM0871C		62
CE003G	40Vmax	89	DF0300		30	DLW140	18V x2	90	DTW700	18V	45	GA044G	40Vmax	66	HM1201		62
CE004G	40Vmax	89	DF030D	10.8V	29	DLX2580X1	18V x2	101	DUA200	18V	170	GA048G	40Vmax	67	HM1203C		62
CF001G	40Vmax	214	DF032D	12Vmax	28	DMC300	18V	92	DUA300	18V x2	170	GA050G	40Vmax	67	HM1213C		62
CF002G	40Vmax	213	DF033D	12Vmax	29	DML805	18V										

Danh Mục

H		L		M		T		V								
HP1630	64	LM002J	64Vmax	156	ML010G	40Vmax 18V 14.4V	206	TW004G	40Vmax	44	VC004GL	40Vmax	126			
HP2050	64	LM004G	40Vmax	156	ML011G	40Vmax	209	TW007G	40Vmax	44	VC005GL	40Vmax	126			
HP2051	64	LM004J	64Vmax	156	ML012G	40Vmax	206	TW009G	40Vmax	43	VC006GM	40Vmax x2	126			
HP2070	64	LS002G	40Vmax	102	ML013G	40Vmax	207	TW010G	40Vmax	43	VC007GL	40Vmax x2	126			
HP330D	10.8V	29	LS003G	40Vmax	102	ML104	12Vmax	208	TW011G	40Vmax	44	VC008G	40Vmax	129		
HP332D	12Vmax	28	LS004G	40Vmax	102	ML106	12Vmax	208	TW0200		47	VC009G	40Vmax	129		
HP333D	12Vmax	29	LS0816F		103	ML107	12Vmax	209	TW0350		47	VC011G	40Vmax	128		
HP488D	18V	30	LS1018L		103	ML187	18V 14.4V	209	TW060D	12Vmax	46	VC014GL	40Vmax	128		
HR001G	40Vmax	55	LS1019L		103	MLT100		104	TW1000		46	VC1310L		127		
HR003G	40Vmax	55	LS1030N		103	MP001G	40Vmax	215	TW140D	12Vmax	46	VC2000L		128		
HR005G	40Vmax	54	LS1040		103	MP100D	12Vmax	215	TW141D	12Vmax	46	VC3210L		127		
HR006G	40Vmax x2	54	LS1110F		103	MR010G	40Vmax	212	TW161D	12Vmax	45	VL001G	40Vmax	51		
HR007G	40Vmax	54	LS1219L		103	N			TW202D	18V	46	VR001C		52		
HR008G	40Vmax	54	LW1401		91	N3701		114	U			VR001G	40Vmax	52		
HR010G	40Vmax	55	M		N5900B		106	UA003G	40Vmax	170	VR002C		52			
HR011G	40Vmax	55	M0401B		229	P		UA004G	40Vmax	169	VR003C		52			
HR166D	12Vmax	56	M0600B		224	PB002G	40Vmax	92	UB001C		180	VR004C		52		
HR2300	58	M0601B		224	PB003G	40Vmax	92	UB001G	40Vmax	181	VS001G	40Vmax	132			
HR2652	58	M0800B		226	PC5000C		119	UB002C		180	W					
HR2653	58	M0801B		225	PC5010C		119	UB002G	40Vmax	181	WR100D	12Vmax	47			
HR2670	58	M0900B		227	PE001G	40Vmax	137	UB003C		180	WT001G	40Vmax	49			
HR2670FT	58	M0910B		227	PDC01		10	UB003G	40Vmax	180						
HR2670X5	58	M0920B		227	PDC1200		10	UB004C		180						
HR2810	57	M0921B		227	PDC1500		10	UB004G	40Vmax	182						
HR3001CJ	57	M1100B		230	PJ7000		117	UB005G	40Vmax	182						
HR3011FCWJ	57	M1901B		230	PM001G	40Vmax	175	UB100D	12Vmax	136						
HR3200C	57	M1902B		230	PO5000C		81	UB101D	12Vmax	182						
HR3530	57	M2300B		229	PP001G	40Vmax	94	UB1103		136						
HR4002	57	M2400B		229	PS001G	40Vmax	137	UC004G	40Vmax	166						
HR4030C	56	M2401B		229	PT001G	40Vmax	122	UC007G	40Vmax	166						
HR5212C	56	M2403B		229	PT354D	12Vmax	122	UC012G	40Vmax	167						
HS003G	40Vmax	105	M3600B		231	PV001G	40Vmax	76	UC016G	40Vmax	167					
HS004G	40Vmax	105	M3700B		230	PV301D	12Vmax	77	UC020G	40Vmax	167					
HS009G	40Vmax	105	M3701B		230	PV7001C		76	UC022G	40Vmax	166					
HS011G	40Vmax	105	M4000B		231	R			UC029G	40Vmax	169					
HS012G	40Vmax	105	M4001B		231	RM350D		155	UC030G	40Vmax	166					
HS013G	40Vmax	104	M4100B		229	RP001G	40Vmax	114	UC031G	40Vmax	166					
HS014G	40Vmax	104	M4101B		229	RP0900		115	UC033G	40Vmax	167					
HS0600	106	M4301B		230	RP1801		115	UC100D	12Vmax	169						
HS300D	10.8V	106	M4302B		230	RP1803F		115	UC3041A		169					
HS301D	12Vmax	106	M4500B		230	RP2303FC		115	UC4041A		169					
HS6600	107	M5801B		229	RS001G	40Vmax	107	UC4551A		169						
HS7010	106	M6000B		224	RS002G	40Vmax	107	UE001G	40Vmax	163						
HS7600	106	M6001B		224	RT001G	40Vmax	113	UG001G	40Vmax	162						
HW001G	40Vmax	183	M6002B		224	RT0702C		114	UH004G	40Vmax	171					
HW1200	183	M6200B		225	S				UH006G	40Vmax	171					
HW1300	183	M6201B		225	SC001G	40Vmax	91	UH007G	40Vmax	171						
J		M6500B		224	SC103D	12Vmax	92	UH008G	40Vmax	171						
JN1601	95	M6501B		224	SD100D	12Vmax	113	UH009G	40Vmax	171						
JN3201	96	M6600XB		225	SG1251J		90	UH013G	40Vmax	172						
JR001G	40Vmax	111	M8100B		SJ401		113	UH014G	40Vmax	172						
JR002G	40Vmax	111	M8101B		SK103P	Pin AA	204	UH020G	40Vmax	171						
JR003G	40Vmax	111	M8103B		SK20GD	12Vmax	204	UH021G	40Vmax	171						
JR102D	10.8V	112	M8104B		SK40GD	12Vmax	204	UH023G	40Vmax	172						
JR103D	12Vmax	112	M8600B		SK700GD	12Vmax	204	UH201D	12Vmax	173						
JR105D	12Vmax	112	M8701B		SP001G	40Vmax	107	UH3502		172						
JR3051TK	113	M9000B		227	SP6000		107	UM110D	18V	173						
JR3070CT	113	M9001B		227	ST001G	40Vmax	123	UM600D	12Vmax	163						
JS1601	95	M9002B		227	ST002G	40Vmax	123	UN001G	40Vmax	173						
JS1602	95	M9003B		227	T			UN460WD	12Vmax	174						
JS3201	95	M9100B		228	TD002G	40Vmax	33	UP100D	12Vmax	175						
JV001G	40Vmax	108	M9200B		TD003G	40Vmax	33	UR002G	40Vmax	160						
JV002G	40Vmax	108	M9201B		TD004G	40Vmax	33	UR006G	40Vmax	160						
JV0600K	110	M9202B		228	TD0100		36	UR007G	40Vmax	160						
JV100D	10.8V	109	M9203B		TD0101		36	UR012G	40Vmax x2	160						
JV101D	12Vmax	109	M9204B		TD0101F		36	UR013G	40Vmax	160						
JV103D	12Vmax	109	M9400B		TD022D	7.2V	35	UR014G	40Vmax	160						
K		M9506B		226	TD023D	7.2V	35	UR016G	40Vmax	161						
KP001G	40Vmax	117	M9508B		TD090D	10.8V	35	UR017G	40Vmax	161						
KP0800X	118	M9509B		226	TD110D	12Vmax	35	UR100D	12Vmax	162						
KT001G	40Vmax	217	M9511B		TD111D	12Vmax	35	UR101C		160						
L		M9512B		227	TD112D	12Vmax	35	US053D	12Vmax	176						
LB1200F	108	M9513B		226	TL064D	12Vmax	36	UT001G	40Vmax	53						
LC1230	88	M9800B		231	TL065D	12Vmax	48	UT002G	40Vmax	53						
LD030P	Pin AA	205	ML001G	40Vmax	208	TM001G	40Vmax	97	UT1305		53					
LD050P	Pin AA	205	ML002G	40Vmax	208	TM3000C		97	UT2204		53					
LD080P	Pin AA	205	ML003G	40Vmax 18V 14.4V	207	TM30D		97	UV001G	40Vmax	159					
LH001G	40Vmax	102	ML005G	40Vmax 18V 14.4V	206	TR001G	40Vmax	120	UX01G	40Vmax	163					
LH1040	103	ML006G	40Vmax	208	TW001G	40Vmax	43	VC001GL	40Vmax	126						
LM001C	156	ML007G	40Vmax	207	TW002G	40Vmax	43	VC002GL	40Vmax	126						
LM002G	40Vmax	156	ML009G	40Vmax 18V 14.4V	206	TW003G	40Vmax	43	VC003GL	40Vmax	126					



Sản phẩm mới

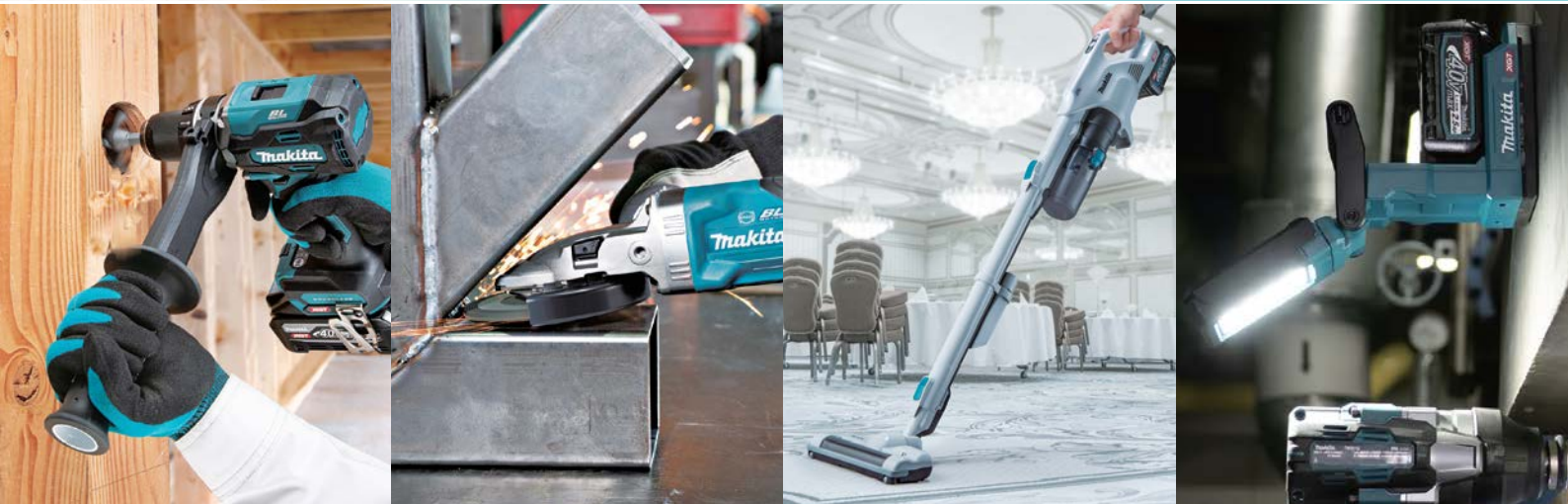

Máy Khoan, Vặn Vít Dùng Pin

40Vmax

DF003G Tr.25



Máy Khoan Búa, Vặn Vít Dùng Pin

40Vmax

HP003G Tr.25



Máy Khoan, Vặn Vít Dùng Pin

18V

DDF491 Tr.26



Máy Bắt Vít Dùng Pin

18V

DTD201 Tr.33



Máy Bắt Vít Dùng Pin

18V

DTD158 Tr.34



Máy Bắt Vít Dùng Pin

7.2V

TD023D Tr.35



Máy Khoan Từ Dùng Điện

AC

HB351/HB501 Tr.40



HB351

HB501

Máy Khoan Từ Dùng Điện

AC

HB850 Tr.41



Máy Siết Bu Lông Dùng Pin

40Vmax

TW011G Tr.44



Máy Siết Bu Lông Dùng Pin

18V

DTW1005 Tr.44



Máy Siết Bu Lông Góc Dùng Pin

18V

DTL300/DTL301/DTL302 Tr.47



DTL300

DTL301

DTL302

Máy Đâm Thuốc Không Dây Dùng Pin

40Vmax

VL001G Tr.51



Sản phẩm mới

Máy Khoan Bê Tông 3 Chức Năng Dùng Pin

40Vmax

HR011G

Tr.55



Bộ Sản Phẩm Máy Khoan Búa, Vặn Vít

18V

DLX2580X1

Tr.101



Máy Hút Bụi Dùng Pin

12Vmax

CL200FD

Tr.133



Máy Cắt Cành Dùng Pin

18V

DUP181

Tr.175



Máy Mài Góc Đầu Dẹt Dùng Pin

40Vmax

GA055G/GA056G

Tr.65



Máy Cưa Đa Góc Để Bàn Dùng Pin

40Vmax

LH001G

Tr.102



Máy Giặt Thảm Dùng Pin

40Vmax

PE001G

Tr.137



Máy Thổi Dùng Pin

40Vmax

UB003G

Tr.181



Máy Mài Góc

AC

GA5021C/GA6021C

Tr.69



Máy Cưa Đĩa Dùng Pin

40Vmax

HS014G

Tr.104



Máy Cắt Cỏ Đẩy Dùng Pin

18V x2

DLM540

Tr.156



Máy Thổi Đeo Vai Dùng Pin

40Vmax

UB004G

Tr.182



Máy Mài Góc

AC

GA4100/GA5100

Tr.70



Máy Cưa Lọng Dùng Pin

18V

DJV186

Tr.109



Máy Cắt Tỉa Cỏ Sắt Đất Dùng Pin

40Vmax

UG001G

Tr.162



Máy Cưa Xích Dùng Pin

40Vmax

UB005G

Tr.182



Máy Mài Khuôn Dùng Pin

40Vmax

GD002G/GD001G

Tr.78



Máy Cưa Kiếm Dùng Pin

40Vmax

JR003G

Tr.111



Máy Cưa Xích Dùng Pin

40Vmax

UC031G/UC030G

Tr.166



Đèn Từ Tính Dùng Pin

40Vmax

ML013G

Tr.207



Máy Chà Nhám Bề Mặt Cho Ống Dùng Pin

40Vmax

BS002G

Tr.85



Máy Buộc Dây Thép Dùng Pin

40Vmax

TR001G

Tr.120



Máy Cưa Xích Dùng Pin

40Vmax

UC033G

Tr.167



Đèn Từ Tính Dùng Pin

18V

DML819

Tr.207



Máy Cưa Vòng Dùng Pin

40Vmax

PB003G

Tr.92



Máy Hút Bụi Đa Năng Dùng Pin

40Vmax

VC014GL

Tr.128



Máy Cưa Xích Dùng Pin

18V

DUC258

Tr.168



Máy Bơm Mỡ Dùng Pin

40Vmax

GP001G

Tr.219



Máy Đa Năng Dùng Pin

18V

DTM53

Tr.97



Máy Hút Bụi Dùng Pin

40Vmax

CL004G

Tr.133



Máy Tỉa Hàng Rào Dùng Pin

40Vmax

UH023G

Tr.172



Máy Thổi Nóng Dùng Pin

40Vmax

HG001G

Tr.221



Biểu tượng

	Cách điện kép		Chuôi gài SDS-PLUS		Chuôi gài SDS-MAX		Lưỡi cưa lọng, chuôi kiểu Makita		Bộ đánh lửa của tu điện
	Hãm bằng điện		Chuôi gài SDS-MAX		Chuôi gài SDS-MAX		Lưỡi cưa lọng, chuôi kiểu lưỡi lê		Van giảm áp
	Kiểu đảo chiều quay		Chuôi lục giác 17mm		Chuôi lục giác 17mm		Dẫn hướng bằng tia laser		Giảm áp tự động
	2 tốc độ cơ		Chuôi lục giác 21mm		Chuôi lục giác 21mm		Nhám dính dạng gai và xù		Khởi động nhanh
	3 tốc độ cơ		Chuôi lục giác 28.6mm		Chuôi lục giác 28.6mm		Điều chỉnh độ sâu		Bình chứa bằng inox
	2 tốc độ điện tử		Chuôi lục giác 30mm		Chuôi lục giác 30mm		Liên tục hoặc đều đặn		Kiểu ống xoay
	3 tốc độ điện tử		Cơ cấu giới hạn lực mô-men xoắn		Cơ cấu giới hạn lực mô-men xoắn		Đinh dầy		Dây không tĩnh điện
	4 tốc độ điện tử		Nhiều tốc độ		Nhiều tốc độ		Tấm cách âm		Hệ thống hút bụi
	Đầu cấp không khoá		Ổ định tốc độ điện tử		Ổ định tốc độ điện tử		Bộ lọc dầu vào		Thay lưỡi dao không cần dụng cụ
	Có ly hợp		Khởi động êm		Khởi động êm		Cơ chế bảo vệ bề mặt làm việc		Có đèn
	Tự động trượt 9 cấp độ		Chống khởi động lại		Chống khởi động lại		Chống rung		Hộp gỗ
	Tự động trượt 16 cấp độ		Cắt nghiêng trái 45°		Cắt nghiêng trái 45°		Tự động tra dầu		Hộp đựng đồ
	Tự động trượt 18 cấp độ		Cắt nghiêng 45° trái, phải		Cắt nghiêng 45° trái, phải		Phanh xích		4 chế độ
	Tự động trượt 20 cấp độ		Cắt nghiêng 45° trái, 5° phải		Cắt nghiêng 45° trái, 5° phải		Bơm kích nổ		Mã QR » Xem video hướng dẫn
	Tự động trượt 21 cấp độ		Cắt quỹ đạo		Cắt quỹ đạo		Đánh lửa điện tử		Đáp ứng tiêu chuẩn khí thải Châu Âu



Bắt Vít/ Vặn Vít/ Khoan Tr. 24



Trộn Tr. 52



Khoan Búa/ Đục Tr. 54



Mài/ Chà Nhám/ Đánh Bóng Tr. 65



Cắt Tr. 86



Máy Đa Năng Tr. 97



Cưa Tr. 102



Phay/ Bào Tr. 113



Siết Chặt/ Cố Định Tr. 120



Hút Bụi Tr. 125



Chăm Sóc Cảnh Quan Tr. 153



Cân Mực/ Đo Khoảng Cách Tr. 204



Đèn Tr. 206



Tiện ích Tr. 212



Áo Tr. 217



Máy Chuyên Dụng Tr. 219



Máy Điện Makita MT Tr. 223



Dụng Cụ Cầm Tay Tr. 233

Makita - Một thương hiệu toàn cầu đến từ Nhật Bản

Makita đã thành lập các văn phòng kinh doanh trực tiếp tại khoảng 50 quốc gia trên thế giới và đã nâng cấp mạng lưới bán hàng của chúng tôi tại hơn 170 quốc gia và chế độ dịch vụ hậu mãi tốt để trở thành một trong những công ty hàng đầu tại ngành công nghiệp của chúng tôi. Ngoài ra, Makita đang sản xuất các công cụ điện trong các nhà máy ở Nhật Bản, Hoa Kỳ, Đức, Brazil, Rumani, Thái Lan và Trung Quốc. Hiện tại, khoảng 90% công việc sản xuất nhóm của chúng tôi về khối lượng sản xuất được thực hiện ở nước ngoài.

Mạng lưới bán hàng và dịch vụ trên toàn thế giới của Makita, cũng như chất lượng sản xuất cao, ổn định được đảm bảo tại các nhà máy của hãng trên toàn thế giới, là hiện thân của thương hiệu Makita.

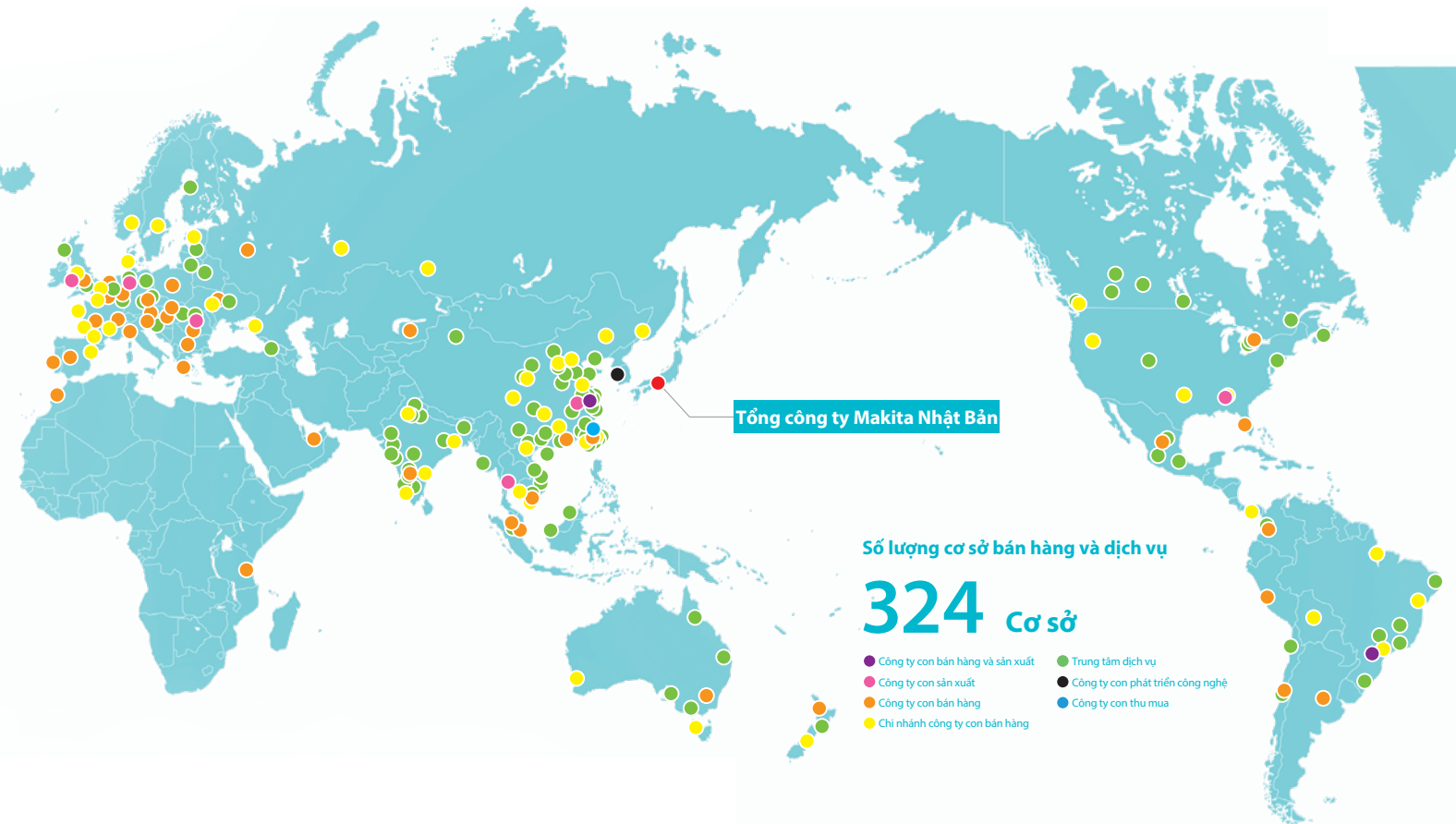

NHẬT BẢN

Trụ sở chính của tập đoàn Makita



NHẬT BẢN

Nhà máy Okazaki



HOA KỲ

Nhà Máy Makita tại Mỹ



VƯƠNG QUỐC ANH

Nhà máy Makita Vương Quốc Anh



RUMANI

Nhà máy Makita Rumani



ĐỨC

Nhà máy Makita Đức



BRAZIL

Nhà máy Makita Brazil



TRUNG QUỐC

Nhà máy Makita Trung Quốc



TRUNG QUỐC

Nhà máy Makita Trung Quốc tại Kunshan



THÁI LAN

Nhà máy Makita Thái Lan



PIN LI-ION & BIỂU ĐỒ THAM CHIẾU THỜI GIẠN NẠP ĐIỆN TƯƠNG THÍCH

	Sạc nhanh		Sạc tiêu chuẩn		Sạc tiêu chuẩn									
	Thời gian sạc thực tế	Thời gian sạc đầy pin	Thời gian sạc thực tế	Thời gian sạc đầy pin	Thời gian sạc thực tế	Thời gian sạc đầy pin								
40V max XGT Li-ion														
DC40RA (191E07-8) (Trọng lượng: 1.0 Kg)	DC40RB (191N09-8) (Sạc nhanh 2 cổng) (Trọng lượng: 2.0 Kg)		DC40RC (191M90-3) (Trọng lượng: 0.82 Kg)		DC40WA (191L19-4) (Sạc 2 cổng) (Trọng lượng: 1 Kg)									
BL4080H (1913S3-7) 8.0Ah	60 phút	76 phút	130 phút	170 phút	335 phút	420 phút								
BL4080F (191X65-8) (Trọng lượng: 1.9 Kg) (Tối ưu cho việc tải nặng) 8.0Ah	60 phút	76 phút	130 phút	170 phút	335 phút	420 phút								
BL4050F (191L47-8) (Trọng lượng: 1.3 Kg) (Tối ưu cho việc tải nặng) 5.0Ah	38 phút	50 phút	65 phút	85 phút	205 phút	260 phút								
BL4040F (1917Y6-7) BL4040 (191B26-6) (Trọng lượng: 1.0 Kg) 4.0Ah	31 phút	45 phút	52 phút	67 phút	165 phút	210 phút								
BL4025 (191B36-3) (Hộp đựng bằng giấy) (Trọng lượng: 0.71 Kg) 2.5Ah	19 phút	28 phút	27 phút	38 phút	105 phút	130 phút								
BL4020 (191L29-0) (Trọng lượng: 0.66 Kg) 2.0Ah	15 phút	22 phút	22 phút	30 phút	85 phút	110 phút								
18V LITHIUM-ION	Sạc nhanh		Sạc tiêu chuẩn		Sạc nhanh	Sạc tiêu chuẩn	Sạc giá tiết kiệm	Sạc tiêu chuẩn	Sạc tiêu chuẩn	Sạc tiêu chuẩn				
DC40RA + ADP10 (191E07-8) (Hộp đựng bằng giấy) (Trọng lượng: 1.0 Kg)	ADP10 (191C11-5) (Trọng lượng: 0.24 Kg) Tương thích với UT Li-ion	DC40RC + ADP10 (191M90-3) (Trọng lượng: 0.82 Kg) Tương thích với UT Li-ion	DC18RC (195584-2) (Trọng lượng: 0.75 Kg)	DC18SD (194533-6) (Trọng lượng: 0.7 Kg)	DC18WC (1910G0-1) (Trọng lượng: 0.34 Kg)	DC18SF (196426-3) (Trọng lượng: 2.1 Kg) (Sạc 4 cổng)	DC18SJ (1916D9-8) (Trọng lượng: 0.13 Kg)	1 đến 2 pin	3 đến 4 pin	PD 60W	PD 80W	PD 100W		
BL18120 (1915J2-8) (Trọng lượng: 1.3 Kg) 12.0Ah	48 phút	70 phút	130 phút	175 phút	120 phút	265 phút	325 phút	265 phút	530 phút	280 phút	210 phút	220 phút		
BL1890 (1915H4-0) (Trọng lượng: 0.97 Kg) 9.0Ah	35 phút	59 phút	100 phút	135 phút	85 phút	200 phút	245 phút	200 phút	400 phút	215 phút	155 phút	150 phút		
BL1860B (197422-4) (Trọng lượng: 0.66 Kg) 6.0Ah	27 phút	40 phút	66 phút	85 phút	55 phút	130 phút	160 phút	130 phút	260 phút	145 phút	105 phút	100 phút		
BL1850B (197280-8) (Trọng lượng: 0.64 Kg) 5.0Ah	26 phút	35 phút	56 phút	70 phút	45 phút	110 phút	135 phút	110 phút	220 phút	120 phút	90 phút	84 phút		
BL1830B (197599-5) (Trọng lượng: 0.64 Kg) 3.0Ah	17 phút	22 phút	32 phút	42 phút	22 phút	60 phút	80 phút	60 phút	120 phút	70 phút	50 phút	48 phút		
BL1820B (197254-9) (Trọng lượng: 0.38 Kg) 2.0Ah	-	24 phút	-	33 phút	24 phút	45 phút	55 phút	45 phút	90 phút	50 phút	39 phút	38 phút		
BL1815N (196235-0) (Trọng lượng: 0.35 Kg) 1.5Ah	-	15 phút	-	22 phút	15 phút	30 phút	40 phút	30 phút	60 phút	35 phút	28 phút	27 phút		
14.4V LITHIUM-ION	Sạc nhanh	Sạc tiêu chuẩn	Sạc giá tiết kiệm	Sạc tiêu chuẩn	Sạc tiêu chuẩn		Sạc tiêu chuẩn		Sạc tiêu chuẩn		Sạc tiêu chuẩn			
DC18RC (195584-2) (Trọng lượng: 0.75 Kg)	DC18RD* (196933-6) (Trọng lượng: 2.1 Kg) (Sạc nhanh 2 cổng)	DC18SD (194533-6) (Trọng lượng: 0.7 Kg)	DC18SH* (199687-4) (Trọng lượng: 1.4 Kg) (Sạc 2 cổng)	DC18WC (1910G0-1) (Trọng lượng: 0.34 Kg)	DC18SF (196426-3) (Trọng lượng: 2.1 Kg) (Sạc 4 cổng)	1 đến 2 pin	3 đến 4 pin							
BL1460B (197709-4) (Trọng lượng: 0.53 Kg) 6.0Ah	55 phút	130 phút	160 phút	130 phút	260 phút									
BL1460A (632G42-4) (Trọng lượng: 0.53 Kg) 6.0Ah	55 phút	130 phút	160 phút	130 phút	260 phút									
BL1430B (197615-3) (Trọng lượng: 0.49 Kg) 3.0Ah	22 phút	60 phút	80 phút	60 phút	120 phút									
BL1415N (196877-0) (Trọng lượng: 0.29 Kg) BL1415NA (196280-5) (Trọng lượng: 0.30 Kg) 1.5Ah	15 phút	30 phút	40 phút	30 phút	60 phút									
18V LITHIUM-ION LXT BASIC														
BLB182 2.0Ah														
DCB18WA														
90 phút														
													<p>Sạc pin LXT bằng các bộ sạc pin LXT và sạc pin LXT BASIC bằng bộ sạc pin LXT BASIC.</p>	

*DC18RD / DC18SH: Sạc đồng thời hai pin LXT.

PIN LI-ION & BIỂU ĐỒ THAM CHIẾU THỜI GIẠN NẠP ĐIỆN TƯƠNG THÍCH

		Sạc nhanh DC105B (197363-0) (Trọng lượng: 0.63 Kg)	Sạc tiêu chuẩn DC10WD (197343-0) (Trọng lượng: 0.35 Kg)		DC64WA (191W19-9) (Trọng lượng: 1.0 Kg)			
BL1050B (1913G0-9) (Trọng lượng: 0.31 Kg) 5.0Ah		75 phút	160 phút	BL64100 (191Y69-6) (Trọng lượng 3.2 Kg) 10.0Ah (Dùng cho LM002J, LM004J)		300 phút		
BL1041B (197406-2) (Trọng lượng: 0.38 Kg)		60 phút	130 phút	BL6440 (191R06-8) (Trọng lượng 2.2 Kg) 4.0Ah (Dùng cho LM002J, LM004J)		120 phút		
BL1021B (197396-9) (Trọng lượng: 0.21 Kg)		30 phút	70 phút	10.8V Lithium-ion	BL1015K (1913U9-9) (Trọng lượng: 0.17 Kg) 1.5Ah		DC10WA (194588-1) (Trọng lượng: 0.4 Kg)	DC10WB (194588-1) (Trọng lượng: 0.4 Kg)
BL1016 (197393-5) (Trọng lượng: 0.21 Kg)		22 phút	50 phút	7.2V Lithium-ion	BL0715 (1913W2-7) (Trọng lượng: 0.12 Kg) 1.5Ah		55 phút	55 phút
18V Lithium-ion	Sạc tiêu chuẩn DC18WA (195423-6) (Trọng lượng: 0.35 Kg)	Sạc giá tiết kiệm DC18WB (191W37-7) (Trọng lượng: 0.25 Kg)	14.4V Lithium-ion	Sạc tiêu chuẩn DC18WA (195423-6) (Trọng lượng: 0.35 Kg)	Sạc giá tiết kiệm DC18WB (191W37-7) (Trọng lượng: 0.25 Kg)	12Vmax Lithium-ion	DC1002 (191L80-0)	DC1001 (196629-1)
BL1820G (191N69-0) (Trọng lượng: 0.39 Kg)		90 phút	105 phút	BL1420G (191N76-3) (Trọng lượng: 0.33 Kg)		2.0Ah		
BL1815G (198186-3) (Trọng lượng: 0.39 Kg)		70 phút	80 phút	BL1415G (198192-6) (Trọng lượng: 0.33 Kg)		1.5Ah	63R12-9	120 phút
2.0Ah		90 phút	105 phút	90 phút		105 phút	2.0Ah	Dùng cho máy hút bụi: CL1170 (Pin có định sẵn trong máy)
1.5Ah		70 phút	80 phút	70 phút		80 phút	2.0Ah	-

BỘ PIN SẠC

	Mã số	Loại MAKPAC	Bao gồm				
			Pin	Ah	Số lượng	Sạc	Bộ chuyển đổi
40Vmax Lithium-ion	PSKG1 (191T62-0)	Loại 1 (821549-5) (KT: 395x295x105)	BL4025, BL1860B	40V (2.5Ah), 18V (6.0Ah)	1	DC40RA	ADP10
	PSKG2 (191T64-6)	Loại 2 (821550-0) (KT: 395x295x157)	BL4025, BL1860B	40V (2.5Ah), 18V (6.0Ah)	2	DC40RA	ADP10
	MKP1G002 (191J97-1)	Loại 1 (821549-5) (KT: 395x295x105)	BL4040	40V (4.0Ah)	2	DC40RA	
	PSKG3 (191U28-6)	Loại 3 (821551-8) (KT: 395x295x210)	BL4040	40V (4.0Ah)	4	DC40RB	
	PSKG2 (191V35-5)	Loại 2 (821550-0) (KT: 395x295x157)	BL4050F	40V (5.0Ah)	2	DC40RA	
18V Lithium-ion	PSKG3 (191U42-2)	Loại 3 (821551-8) (KT: 395x295x210)	BL4050F	40V (5.0Ah)	4	DC40RB	
	MKP1RF182 (197952-5)	Loại 1 (821549-5) (KT: 395x295x105)	BL1830B	18V (3.0Ah)	2	DC18RC	
	MKP1RT182 (197624-2)	Loại 1 (821549-5) (KT: 395x295x105)	BL1850B	18V (5.0Ah)	2	DC18RC	
	MKP1RG182 (198116-4)	Loại 1 (821549-5) (KT: 395x295x105)	BL1860B	18V (6.0Ah)	2	DC18RC	

Bộ Chuyển Đổi Pin BAC01

Chỉ bộ chuyển đổi

Đầu ra AC Có thể chuyển đổi 50/60 Hz với sóng hình sin thuần túy

Công suất tối đa* 2,800 w
 *Giá trị xếp hạng trong 4 giây

Công suất liên tục 1,400 w

Bộ chuyển đổi nguồn được cung cấp bởi bộ nguồn di động của Makita gồm PDC1500, PDC1200 và PDC01.

Thiết bị chuyển đổi nguồn DC thành nguồn AC, tối ưu cho nhiều ứng dụng.



Dùng cho nguồn điện khẩn cấp

Dùng cho những nơi không có ổ cắm AC

Dùng cho hoạt động giải trí ngoài trời

Phụ kiện Xe đẩy MAKPAC Thiết kế thông minh cho phép việc di chuyển dễ dàng bộ chuyển đổi pin trên xe đẩy MAKPAC. Mã số TR0000001

Cổng đầu ra

- Đầu ra AC** x2
- Đầu ra USB Loại-A x2
- Đầu ra USB Loại-C x2
- Đầu ra DC 12V/10A Ổ cắm đầu tàu

**Điện áp đầu ra và hình dáng ổ cắm thay đổi tùy thuộc vào quốc gia.

Bộ chuyển đổi pin BAC01

Cách nhiệt kép

Điện áp đầu ra AC 230 V
 Công suất liên tục Công suất biến tần: 1,400 W
 Với bộ trữ pin PDC01: 750 W

Công suất tối đa 2,800 W
 Năng lượng điện Với bộ trữ pin PDC1200: 1,206 Wh
 Kích thước (L x W x H) 395 x 345 x 163 mm
 Trọng lượng 7.3kg (không gồm pin)

Bộ chuyển đổi pin 18V BAP18C (191M50-5)

Giúp chuyển trọng lượng của pin từ máy hút bụi sang vai người dùng để giảm sức nặng cho tay khi sử dụng

Máy	Sức nặng trên tay (g)	
	Không dùng BAP18C	Dùng BAP18C
DCL281F	1,479 *	1,090
DCL282F	1,537 *	1,148

Độ dài dây nối: 100 cm
 Dùng cho dòng máy hút bụi cầm tay 18V
 Dùng cho pin: BL1815N, BL1820(B), BL1830(B), BL1840(B), BL1850(B), BL1860B

Bộ phụ kiện kết nối pin với máy BAP182 (197581-4)

Giúp giảm trọng lượng cho tay người dùng

Giảm đến 0.7kg cho máy dùng 2 pin 18V (BL1860B)

Dùng cho các dòng máy 18Vx2, 36V
 Dùng cho pin: BL1815N, BL1820(B), BL1830(B), BL1840(B), BL1850(B), BL1860B

Bộ vỏ chứa pin cho BAP182
 Vỏ chứa pin (Bán riêng) Dây đeo vai (Bán riêng)

Tên	Mã
Vỏ chứa pin	196818-6
Dây đeo vai	199486-4 / 162523-7 (Số lượng có hạn)

Độ dài dây nối giữa 2 pin: 26 cm
 Độ dài dây nối giữa pin và bộ phận chính: 160 cm

BỘ TRỮ PIN ĐEO VAI



Bộ Trữ Pin Đeo Vai/Portable Power Pack PDC1500 / PDC1200 / PDC01

Bộ trữ pin đeo vai (PDC1500 / PDC1200)

	PDC1500A01	PDC1200A02	PDC01 (191M44-0/191A67-6/191A62-6)
Dung lượng	43,55 Ah	33,5 Ah	24 / 12 Ah
Công suất	1,567,8 Wh	1,206 Wh	432 Wh (BL1860Bx4)
Số lượng cell pin	130	100	-
Thời gian sạc	7,5 giờ	6 giờ	-
Dây cung cấp điện	Dây pin: 1,2 m Dây bộ chuyển đổi: 0,6 m	Dây pin: 1,1 m Dây bộ chuyển đổi: 0,6 m	1,7 m
Kích thước	Không bộ dây đeo vai: 369 x 312 x 131 mm Với bộ dây đeo vai: 516 x 312 x 193 mm	Không bộ dây đeo vai: 369 x 261 x 139 mm Với bộ dây đeo vai: 428 x 261 x 164 mm	Không bộ dây đeo vai: 400 x 195 x 132 mm Với bộ dây đeo vai: 400 x 270 x 149 mm
Trọng lượng	10,9 kg (không kèm dây đeo vai) 12,9 kg (bao gồm dây đeo vai)	8,86 kg (không kèm dây đeo vai) 1,6kg (trọng lượng dây đeo vai)	2,8kg (chỉ hộp chứa pin) - 5,5kg (BL1860B x4) 1,6kg (trọng lượng dây đeo vai)

Phụ kiện kèm theo:

PDC1500A01: Dây đeo vai (1913P9-4), sạc (DC4001), dây dẫn (667234-4).

PDC1200A02: Sạc DC4001 (191L00-4).

PDC01: Dây đeo vai (127347-8).



Điều chỉnh được độ cao của dây thắt lưng. Vị trí của dây thắt lưng có thể điều chỉnh phù hợp với từng cá nhân để tạo sự thoải mái.

Dây đeo vai có thể tháo rời nhanh chóng. Có thể tháo/lắp với bộ trữ pin một cách dễ dàng.

Đèn chiếu sáng. Giữ cho người sử dụng có thể nhìn thấy từ xa ngay cả trong bóng tối.

PDC1500A01

40V max
Lithium-ion
18V x2

DC4001
(191L00-4)

450
phút

PDC1200A02

40V max
Lithium-ion
18V x2

DC4001
(191L00-4)

360
phút

PDC01 (191M44-0/191A67-6/191A62-6)

18V x2
Lithium-ion
18V

Được cung cấp
bởi tối đa
4 pin LXT 18V

PDC01 (191M44-0)

Không kèm theo
bộ chuyển đổi



PDC01 (191A67-6) (Số lượng có hạn)

Kèm theo bộ chuyển đổi 18V x2 (191A52-9)



PDC01 (191A62-6) (Số lượng có hạn)

Kèm theo bộ chuyển đổi 18V x2 (191A52-9) và bộ chuyển đổi 18V (191A53-7)



PDC1500A01

Cấp nguồn bởi pin tích hợp 36V-40Vmax

Công suất cao 1,500Wh

IPX4

Sạc: DC4001

Thời gian sạc:
450 phút



PDC1200A02

Cấp nguồn bởi pin tích hợp 36V-40Vmax

Công suất cao 1,200 Wh

IPX4

Sạc: DC4001

Thời gian sạc:
360 phút



PDC01 (191M44-0/191A67-6/191A62-6)

Được cấp nguồn bởi tối đa 4 pin 18V LXT

Công suất cao 432 Wh
(với pin BL1860Bx4)

IPX4



Những model sử dụng pin



Bộ chuyển đổi + XGT 40Vmax

Mã số. 191N62-4



Bộ chuyển đổi + 18V → 36V

Mã số. 191J51-5/ 191A52-9



Bộ chuyển đổi + 18V LITHIUM-ION

Mã số. 191J50-7/ 191A53-7



GU01G12501

Thiết kế cho phép chuyển đổi máy dùng động cơ nhỏ sang nguồn pin, tương thích với động cơ HONDA

XGT

CÔNG SUẤT TỐI ĐA

1,5 kW

với pin BL4080H

TƯƠNG ĐƯƠNG NHƯ ĐỘNG CƠ

~ 25 - 50cc



- Tính linh hoạt vượt trội
- Không hạn chế hướng lắp đặt
- Giao diện điều khiển với khả năng hiển thị và vận hành tuyệt vời
- Khoảng cách lắp đặt tương thích với HONDA GX35
- Tương thích với PDC1200/PDC1500

IPX5/XPT

TƯƠNG THÍCH VỚI CÁC DÒNG MÁY PHỔ BIẾN TRÊN THỊ TRƯỜNG



Mô Tơ Vận Hành Dùng Pin/Battery Powered Motor Unit GU01G12501

Động cơ	Motor DC
Công suất đầu ra tối đa	1,500 W (BL4080H)
Tốc độ không tải	3,000 - 10,000 v/p
Mô-men xoắn tối đa	2.1 N-m (BL4080H)
Đường kính ly hợp	ø78 mm
Đường kính trong hốc lắp	ø88 mm
Đường kính vòng chia	ø100 mm
Kích thước (L x W x H)	198 x 203 x 274 mm (Không phần nhô của trục đầu ra và ly hợp; không bao gồm cáp và bộ lọc.)
Trọng lượng	4,7 kg (chỉ thân máy)

MAKTRAK™



NGƯỜI DÙNG TRÊN KHẮP CẢ NƯỚC ĐÃ PHẢN HỒI VỚI CHÚNG TÔI VỀ NHỮNG KHÓ KHĂN VÀ HẠN CHẾ KHI SỬ DỤNG NHIỀU HỆ THỐNG LƯU TRỮ DỤNG CỤ DẠNG ĐỨNG HIỆN NAY

VẬN CHUYỂN

TỐI ƯU QUY TRÌNH XẾP VÀ DỠ DỤNG CỤ



Tay cầm cao cấp với công nghệ Gecko Grips™ giúp việc sắp xếp và lấy dụng cụ nhanh chóng, hiệu quả.

KHẢ NĂNG TIẾP CẬN

MỞ BẤT KỲ THÙNG NÀO MÀ KHÔNG CẦN THÁO CHỖNG



Nắp mở ngang, bản lề kép giúp dễ dàng tiếp cận từng thùng mà không cần dỡ chỗng, không vướng tay cầm.

LƯU TRỮ

KHÔNG GIAN CHỨA CHO CÁC DỤNG CỤ VÀ PHỤ KIỆN KÍCH THƯỚC LỚN

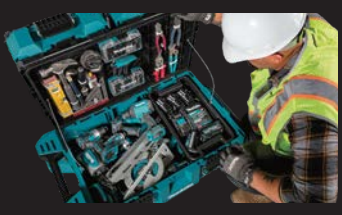

Thiết kế dạng ngang giúp mở rộng không gian chứa cho dụng cụ và phụ kiện cỡ lớn.

SẮP XẾP

BỐ TRÍ LINH HOẠT TÙY THEO NHU CẦU SỬ DỤNG



Có thể tùy chỉnh với các điểm lắp trên nắp, vách ngăn dạng MOLLE, khay chia ngăn và khay lưu trữ pin/sạc.

LẮNG NGHE NGƯỜI SỬ DỤNG, CHÚNG TÔI TÁI ĐỊNH NGHĨA PHÂN KHÚC VỚI THIẾT KẾ DẠNG NGANG



ĐỔI MỚI

TAY CẮM GECKO GRIP™ BỌC CAO SU, HỖ TRỢ BỐC XẾP XE TẢI/VAN NHANH CHÓNG VÀ THUẬN TIỆN.



TIỆN LỢI

MỞ BẤT KỲ THÙNG NÀO MÀ KHÔNG BỊ VƯỚNG TAY CẮM HOẶC CẦN DỠ CHỖNG.



AN TOÀN

THIẾT KẾ DẠNG NGANG VỪA VẬN DƯỚI NẮP THÙNG XE BÁN TẢI, THUẬN TIỆN KHI VẬN CHUYỂN.



THIẾT KẾ

THIẾT KẾ DẠNG NGANG GIÚP DỄ TIẾP CẬN VÀ CHỨA ĐƯỢC DỤNG CỤ DÀI.



Tủ Đựng Dụng Cụ Có Bánh Xe Và Tay Kéo 99 T-90009/P-91001

Số lượng có hạn



Hộp Đựng Dụng Cụ T-90015/P-91017

Số lượng có hạn

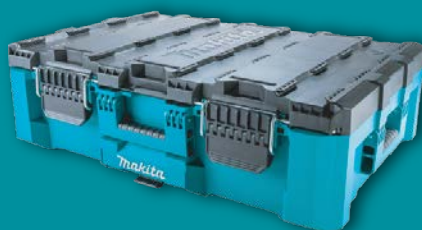

Hộp Đựng Dụng Cụ Dạng Mở Rộng P-91023



Hộp Đựng Dụng Cụ P-91039



Hộp Đựng Dụng Cụ Chia Ngăn Dạng Sâu P-91045



Hộp Đựng Dụng Cụ Chia Ngăn Dạng Nông T-90059/P-91051

Số lượng có hạn



Hộp Đựng Dụng Cụ Chia Ngăn Dạng Sâu T-90065/P-91067

Số lượng có hạn



	T-90009/P-91001 <i>Số lượng có hạn</i>	T-90015/P-91017 <i>Số lượng có hạn</i>	P-91023	P-91039	P-91045	T-90059/P-91051 <i>Số lượng có hạn</i>	T-90065/P-91067 <i>Số lượng có hạn</i>
Chiều dài tay cầm tối đa	387mm	-	-	-	-	-	-
Kích thước (HxWxD)	295 x 1011 x 565mm	252 x 802 x 565mm	402 x 394 x 565mm	161 x 387 x 562mm	163 x 387 x 562mm	85 x 387 x 596mm	162 x 278 x 389mm
Tải trọng tối đa	113kg	45kg	45kg	34kg	22.6kg	-	-
Dung tích	81.9L	63L	58.4L	18.4L	18.4L	8.14L	8.55L
Trọng lượng	17.44kg	10.11kg	7.21kg	4.45kg	4.87kg	2.89kg	2.59kg
Kèm theo	(1) Vách ngăn MOLLE 10" (1) Khay lưu trữ cỡ lớn (1) Thanh chống mạ kẽm	(1) Khay lưu trữ cỡ lớn (1) Vách ngăn MOLLE 8" (1) Thanh chống mạ kẽm	(1) Khay lưu trữ cỡ rất lớn	(2) Khay sâu phía trên (2) Khay nông phía dưới	(8) Khay chứa sâu tiêu chuẩn (2) Khay chứa sâu cỡ trung (1) Khay chứa sâu dài	(8) Khay chứa sâu tiêu chuẩn (2) Khay chứa thấp cỡ trung (1) Khay chứa sâu dài	(4) Khay chứa sâu tiêu chuẩn (2) Khay chứa sâu cỡ trung

THÙNG MAKPAC, BỘ KẾT NỐI & BỘ CHUYỂN ĐỔI THU VÀ PHÁT KHÔNG DÂY

Thùng Makpac

SỰ LỰA CHỌN TỐI ƯU DÀNH CHO CÁC MÁY MÃ Z (KHÔNG KÈM PIN, SẠC)



Có thể kết nối các bộ pin sạc Makpac với nhau, giúp:

- Tận dụng và tiết kiệm được không gian
- Vận chuyển đơn giản và dễ dàng



Sắp xếp thông minh, vận chuyển dễ dàng

Xếp chồng lên nhau, cố định bằng chốt. Vận chuyển được nhiều dụng cụ

Chốt (màu đen)
453974-8



ĐẶC ĐIỂM CHUNG

- Sức chịu đựng của mặt trên : dưới 200kg
- Trọng lượng tối đa : 20kg
- Khả năng chịu nhiệt : -20~50°C

Phụ kiện liên kết máy hút bụi và Makpac

198730-6/198599-8
Số lượng có hạn

Dùng cho máy:
VC1310L, VC2510L, VC3210L

Trọng lượng tối đa: 20kg - Chiều cao tối đa: 315mm



Phụ kiện cho thùng Makpac

Có thể sắp xếp thùng giữ máy, thùng Makpac, bộ pin, sạc Makpac trên xe đẩy Makpac để dễ dàng di chuyển



TR00000001
Tải trọng tối đa 125kg

Khay đựng bên trong thùng Makpac

839726-5

(Dùng với thùng Makpac Loại 1)
Chứa được 12 pin 12Vmax



839742-7

(Dùng với thùng Makpac Loại 1)
Chứa được 8 pin 18V



839725-7

(Dùng với thùng Makpac Loại 2)
Chứa được 12 pin 18V, trữ pin 1.5Ah



Dây đeo vai 196817-8

Nắp xếp 197978-0

Đế xếp 198975-6

Khay nhựa chứa phụ kiện

A-60551

Chỉ dùng cho thùng Makpac Loại 1.
Để xuất dùng chung Nắp xếp (197978-0).



Thùng Makpac cho phụ kiện 191X80-2

Chiều dài	Chiều rộng	Chiều cao	Trọng lượng	Chất liệu
295mm	395mm	110mm	2.5kg	nhựa PP

Thùng gồm 13 hộp nhỏ kèm theo

Loại hộp	Số lượng	Hình ảnh
(1) 50x50mm	6	
(2) 100x50mm	3	
(3) 100x100mm	2	
(4) 150x100mm	1	
(5) 150x150mm	1	

- Có thể chứa nhiều hộp nhỏ với kích thước khác nhau
- Khi tay cầm được nâng lên cơ chế khóa đơn giản sẽ được kích hoạt để khóa nắp, hạn chế phụ kiện bị rơi ra
- Có thể kết nối với MAKPAC/ Xe đẩy

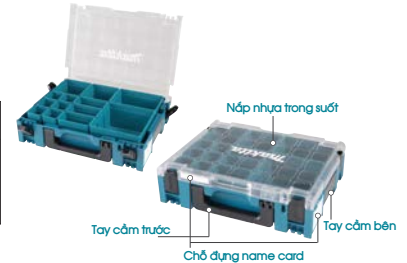

Bộ kết nối & Bộ chuyển đổi thu và phát không dây

Mở rộng chức năng AWS



Chip bluetooth tương thích với tất cả các máy có hỗ trợ chức năng này
Chip bluetooth WUT01
199393-1

AWS

Hệ thống tự động khởi động không dây.



Bộ kết nối không dây
Mã số WUT01 (199393-1)

Bật công tắc nguồn trên máy. Máy hút bụi được kích hoạt thông qua Bộ kết nối không dây WUT01
Vui lòng mua thêm bộ WUT01 để sử dụng

Bộ chuyển đổi thu và phát không dây

Bộ chuyển đổi này được sử dụng để hỗ trợ cho máy hút bụi AC được trang bị chức năng tự động khởi động và dừng.

Mã số WUT02U (199818-5)
đó bao gồm: WUT01



Pin Ni-Cd

	9.6V	7.2V	4.8V
Ni-Cd 2.0 Ah	9122 (192595-8) <i>Số lượng có hạn</i>	-	Ni-Cd 0.6 Ah (TP0000164) <i>Số lượng có hạn</i>
Ni-Cd 1.3 Ah	9000 (191681-2) <i>Số lượng có hạn</i>	7000 (191679-9) <i>Số lượng có hạn</i>	Dùng cho máy vận vít: 6723DW (Pin cố định sẵn trong máy)

40V^{Li-ION}max XGT

Dòng Pin XGT



Đầu ra tối đa

0.9 kW



2.0 Ah BL4020



Đầu ra tối đa

1.1 kW



2.5 Ah BL4025



Đầu ra tối đa

1.5 kW



4.0 Ah BL4040

XGT là một công nghệ mới của máy, pin và bộ sạc của chúng tôi. Một sự kết hợp giữa thiết kế máy sáng tạo và công suất đầu ra của pin cao hơn, cung cấp một giải pháp hiệu quả cho người dùng có nhu cầu sử dụng công suất cao.

Cơ chế tiếp xúc

Thiết kế đặc biệt với thông số kỹ thuật độ bền cao dành cho dòng pin Li-ion 40Vmax



Cấu trúc ngăn chặn ngắt mạch điện bên trong. Là một bức tường bảo vệ giữa mạch bên trong với nước và bụi.

Cung cấp năng lượng và hệ thống sạc tối ưu.

Công nghệ XGT được tích hợp giữa máy và pin, cung cấp thông tin truyền đạt bằng tín hiệu điện tử.

Cho phép không chỉ pin có thể liên kết với máy và ngược lại. Công nghệ pin và động cơ làm việc cùng nhau một cách hiệu quả.

Máy ↔ Pin ↔ Sạc
Truyền tín hiệu điện tử



Hệ thống nạp điện tối ưu

Tự động làm mát với 2 quạt tạo điều kiện sạc hiệu quả nhanh chóng.

4 đèn LED hiển thị mức pin



Cấu trúc hấp thụ sốc



Rãnh pin có độ cứng cao.
Rãnh trượt bên trong đường ray pin giữ pin và máy chắc chắn và an toàn để chịu được các sản phẩm công suất cao.

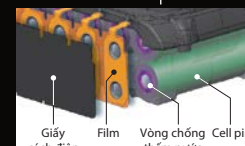

Cấu trúc ba lớp chống thấm nước
Ngăn chặn cell pin hư hỏng do nước và bụi.

Video cơ chế 40Vmax

Video này được quay ở Nhật Bản. Model và thông số kỹ thuật có thể khác nhau tùy theo quốc gia.



Đầu ra tối đa

3.8 kW



Đầu ra tối đa

2.8 kW



Đầu ra tối đa

2.1 kW



POWER



4.0Ah BL4040F **5.0Ah** BL4050F



8.0Ah BL4080F



8.0Ah BL4080H

Sạc nhanh tối ưu

Cần phải làm nguội pin trước khi bắt đầu sạc khi pin còn nóng sau khi sử dụng. Quạt tích hợp lưu thông không khí qua pin trước khi bắt đầu sạc và trong quá trình sạc để làm mát pin giúp thời gian sạc nhanh hơn.

Bộ sạc pin tối ưu của Makita kết nối với bộ vi mạch tích hợp trên pin trong suốt quá trình sạc để tối ưu hóa tuổi thọ pin bằng cách chủ động kiểm soát dòng điện, điện áp và nhiệt độ.

Hệ thống nạp điện tối ưu

Luồng khí làm mát

Sạc nhanh

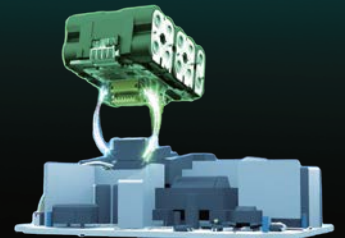
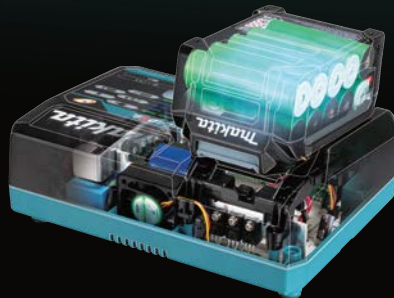

Phương pháp nạp điện truyền thống

Tản nhiệt tự nhiên

Thời gian chờ để sạc



Nạp điện tối ưu

Phương pháp nạp điện truyền thống

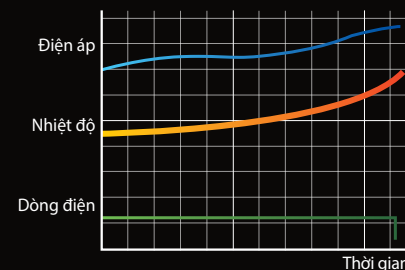
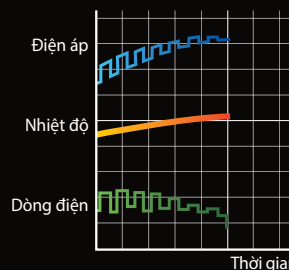



Dòng pin hiệu suất cao



BL4040F
[Không Tab]



BL4050F



BL4080F



BL4080H
[Không Tab]



**Khai thác toàn diện
sức mạnh cho
một số mẫu máy
nhất định**



**Thể hiện sự bền bỉ
ngay cả khi
chịu tải nặng**

Pin không Tab BL4040F

Pin truyền thống



Điện trở cao hơn

Năng lượng chuyển hóa
thành nhiệt

Dẫn đến thất thoát
năng lượng

Pin không Tab



Điện trở thấp hơn

Năng lượng không dễ
chuyển hóa thành nhiệt

Tồn thất năng lượng
tối thiểu

BL4050F (Pin truyền thống)



20 cells
(2P10S)

BL4040F (Pin không Tab)

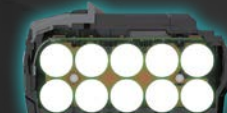

10 cells
(1P10S)



Khai thác toàn diện sức mạnh cho một số mẫu máy nhất định.

Bằng cách sử dụng pin có hiệu suất cao, thiết lập báo quá tải thay đổi nhờ vào hệ thống thông minh, cho phép làm việc liên tục với tải trọng nặng, do đó cải thiện hiệu quả và khai thác toàn bộ sức mạnh của một số mẫu máy nhất định.

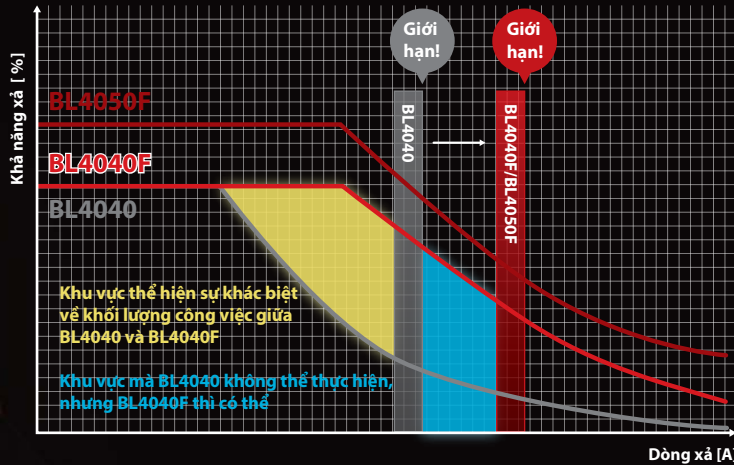

Máy Cửa Xích Dùng Pin
(Công suất tương đương máy xăng 42cc)
Cửa gỗ tuyết tùng ø300mm

Tiêu chuẩn
[BL4040]

9.7 giây

Công suất cao
[BL4040F / BL4050F]

6.9 giây

LÊN ĐẾN **29%**
NHANH HƠN



Thể hiện sự bền bỉ ngay cả khi chịu tải nặng.

Bằng cách sử dụng pin công suất cao, máy ít khi chậm lại khi tải nặng, thể hiện sự bền bỉ và dẫn đến việc tăng năng suất.

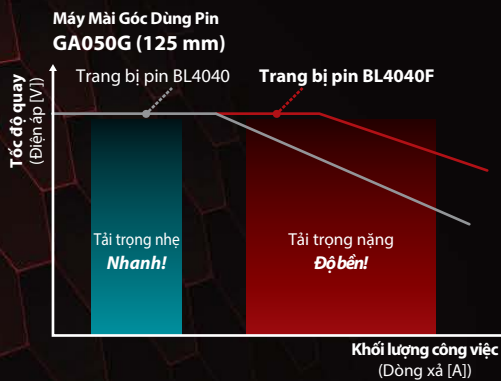

Máy Mài Góc Dùng Pin
GA038G (230mm)
Cắt bê tông liên tục ở độ sâu 40mm

Khối lượng công việc trên một lần sạc

Tiêu chuẩn
[BL4040]

240 cm

Hiệu suất cao
[BL4040F / BL4050F]

410 cm

LÊN ĐẾN **71%**
DÀI HƠN

Đạt hiệu suất đầu ra liên tục cao hơn dưới tải nặng, tương đương với BL4050F, đồng thời vẫn giữ nguyên kích thước như BL4040.

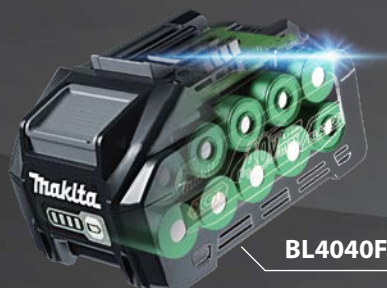

với BL4040



36%
MẠNH HƠN



32%
MÁT HƠN

với BL4050F



28%
NHẸ HƠN



32%
NHỎ GỌN HƠN

XGT

40V Li-ion max

Công suất cao**Độ bền cao****Truyền tín hiệu
Điện tử****XGT****40V Li-ion max****XGT X2
80V max**

Máy Khoan Bê Tông

Máy Đục Bê Tông

Máy Cắt Bê Tông

Máy Đục Bê Tông

Máy Cắt Cỏ

Máy Hút Bụi

Máy Phun Thuốc
Đeo Vai

Máy Thổi Nóng

Máy Bơm Mỡ

Ấm Đun Nước

Loa
Công Trường

Máy Nén Khí

Máy Bơm Hơi

Lò Vi Sóng

Quạt

Máy Làm Mát Và Ấm

Đèn LED

Đèn Công Trường

Đèn Từ Tính

Đèn Công Trường

Bộ Chuyển Đổi
USBRadio
Kết Hợp
Đèn LồngĐèn Công Trường
Dạng ThanhMáy Cưa Cảnh
Trên Cao

Máy Cưa Cảnh

Máy Cưa Xích

Máy
Tỉa Hàng Rào

Máy Xới Đất

Máy
Cắt Cỏ ĐẩyMáy
Tỉa Hàng Rào

Máy Đa Năng

Máy Cắt Cỏ

Máy Thổi

PinBL4020
2.0AhBL4025
2.5AhBL4040
4.0AhBL4040F
4.0Ah

Máy Bắt Vít

Máy Khoan, Vặn Vít

Máy Khoan Búa, Vặn Vít

Máy Khoan Bê Tông

Máy Đục Bê Tông

Máy Mài Khuôn

Máy Siết Cắt Bu Lông

Máy Khoan Bê Tông 3 Chức Năng

Máy Siết Bu Lông

Máy Khoan Góc

Máy Khoan Đất

Máy Đánh Bóng

Máy Mài Góc

Máy Trộn

Máy Đầm Dùi Bê Tông

Máy Cửa Đĩa Tay Cầm Phía Sau

Máy Chà Nhám Quý Đạo

Máy Chà Nhám

Máy Chà Nhám Băng

Máy Chấn Sắt

Máy Đốt Lỗ Thủy Lực

Máy Đa Năng

Máy Cắt Bê Tông

Máy Cửa Đĩa Cắt Sâu

240+ MÁY

Máy Thổi Bụi

Máy Buộc Dây Thép

Máy Cửa Đĩa

Máy Phay

Máy Xịt Rửa Áp Lực Cao

Máy Hút Bụi Đeo Vai

Máy Chà Sàn

Máy Cửa Vòng

Máy Đánh Chạm

Máy Quét Rác Đẩy Tay

Máy Hút Bụi

Máy Hút Bụi Thẳng Đứng

Máy Bào

Máy Bắn Đinh

Máy Hút Bụi Cầm Tay

Sạc

BL4050F 5.0Ah

BL4080F 8.0Ah

BL4080H 8.0Ah

DC40RA

DC40RB

DC40WA

DC40RC

ADP10



Bộ chuyển đổi cho pin LXT

18V LITHIUM-ION



18V Lithium-ion



Máy Thổi Nóng
Súng Bắn Silicon
Máy Hút Chân Không
Áo Khoác Làm Mát

Áo Vest Làm Mát
Áo Làm Ấm Dài Tay
Đèn Led
Đèn Công Trường

Đèn Công Trường Dạng Thanh
Đèn Dừng Pin
Đèn Công Trường

Máy Bơm Mỡ
Máy Pha Cà Phê
Máy Làm Mát Và Ấm
Loa Công Trường

Máy Bơm Hơi
Quạt
Radio Công Trường

Máy Hút Bụi Đeo Vai
Máy Hút Bụi Thăng Đứng

Xe Vận Chuyển Hàng Hóa

Máy Xới Cỏ
Máy Tỉa Cỏ
Máy Tỉa Hàng Rào

Máy Cắt Cành
Máy Cắt Cỏ Đẩy
Máy Cửa Xích
Máy Cửa Cành Trên Cao

Máy Thổi
Máy Thổi Và Hút Bụi
Máy Bảo

Máy Tỉa Hàng Rào
Máy Phun Thuốc

Máy Xịt Rửa
Máy Hút Bụi Robot
Máy Hút Bụi Đa Năng

Máy Thổi Bụi
Máy Bắn Đinh
Máy Tấn Đinh Rivet
Máy Đánh Cạnh

Máy Tấn Đinh Rivet
Máy Đánh Cạnh

Máy Cắt Cỏ

Máy Hút Bụi Đa Năng
Máy Hút Bụi Cầm Tay
Máy Đa Năng

Máy Hút Bụi Đa Năng
Máy Bắn Đinh
Máy Bắn Đinh

Máy Cắt Thạch Cao
Máy Cửa Xích

Máy Đa Năng

Máy Hút Bụi Ly Tâm

Máy Hút Bụi Đa Năng
Máy Bắn Đinh

Máy Buộc Dây Thép
Máy Cắt Thạch Cao

Máy Đa Năng

Máy Hút Bụi Ly Tâm

Máy Bắn Đinh

Máy Cắt Thạch Cao

Máy Đa Năng

Máy Hút Bụi Ly Tâm

Máy Bắn Đinh

Máy Ghép Mộng
Máy Cửa Lọng



Máy Cưa Xích

Máy Cưa Cảnh Trên Cao

Máy Cắt Cỏ

Máy Cắt Cỏ Đẩy

Máy Khoan Đất Ấm Đun Nước

Máy Hút Chân Không

Máy Xịt Rửa Áp Lực Cao

Máy Siết Bu Lông

Máy Cắt Cảnh

Xe Vận Chuyển Hàng Hóa

Bộ Cấp Nguồn Di Động

Máy Thổi

Máy Trộn Sơn

Máy Hút Bụi

Máy Đâm Dùi Bê Tông

Máy Bắt Vít 4 Chế Độ

Máy Làm Vườn Đa Năng

Máy Vận Vít

18V x2

Máy Vận Vít Cuộn

Máy Bắt Vít Xung Dầu

Máy Khoan, Vận Vít

Máy Khoan Góc

Máy Siết Bu Lông Góc

Máy Siết Bu Lông Xuyên Tâm

Máy Bắt Vít

420+
MÁY

6.0Ah 5.0Ah 4.0Ah
3.0Ah 2.0Ah 1.5Ah

Máy Bắt Vít Góc

Máy Khoan Búa Vận Vít

Máy Khoan Bê Tông

Máy Mài Khuôn

Máy Đánh Bóng

Máy Cạo Động Lực

Máy Khoan Bê Tông 3 Chức Năng

Máy Đa Năng

Máy Chấn Sắt

Máy Đánh Bóng

Máy Mài Góc

Máy Cưa Kiếm

Máy Cắt Kim Loại

Máy chà Nhám Rung

Máy chà Nhám Tường

Máy chà Nhám Quý Đạo Tròn

Máy Cắt Sắt Ren

Máy Cắt

Máy chà Nhám Bề Mặt

Máy Cắt Tôn

Máy Cắt Cáp

Máy Cắt Kim Loại

Máy Cưa Vòng

Máy Cắt

Máy Cưa Đa Góc Trượt

Máy Cưa Đa Góc

Mở Rộng Dòng Sản Phẩm Lithium Của Bạn



Máy Cưa Xích

Máy Cưa Cảnh Trên Cao

Máy Cắt Cỏ

Máy Cắt Cỏ Đẩy

Máy Khoan Đất Ấm Đun Nước

Máy Hút Chân Không

Máy Xịt Rửa Áp Lực Cao

Máy Siết Bu Lông

Máy Cắt Cảnh

Xe Vận Chuyển Hàng Hóa

Bộ Cấp Nguồn Di Động

Máy Thổi

Máy Trộn Sơn

Máy Hút Bụi

Máy Đám Dùi Bê Tông

Máy Bắt Vít 4 Chế Độ

Máy Làm Vườn Đa Năng

Máy Vận Vít

18V x2

Máy Vận Vít Cuộn

Máy Bắt Vít Xung Dầu

Máy Khoan, Vận Vít

Máy Khoan Góc

Máy Siết Bu Lông Góc

Máy Siết Bu Lông Xuyên Tâm

Máy Bắt Vít

420+
MÁY

6.0Ah 5.0Ah 4.0Ah
3.0Ah 2.0Ah 1.5Ah

Máy Bắt Vít Góc

Máy Khoan Búa Vận Vít

Máy Khoan Bê Tông

Máy Mài Khuôn

Máy Đánh Bóng

Máy Cạo Động Lực

Máy Khoan Bê Tông 3 Chức Năng

Máy Đa Năng

Máy Chấn Sắt

Máy Đánh Bóng

Máy Mài Góc

Máy Cưa Kiếm

Máy Cắt Kim Loại

Máy chà Nhám Rung

Máy chà Nhám Tường

Máy Đốt Lỗ Thủy Lực

Máy chà Nhám Quỹ Đạo Tròn

Máy Cắt Sắt Ren

Máy Cắt

Máy chà Nhám Băng

Máy Cắt Tôn

Máy Cắt Cáp

Máy Cắt Kim Loại

Máy Cưa Vòng

Máy Cắt

Máy Cưa Đa Góc Trượt

Máy Cưa Đa Góc

Mở Rộng Dòng Sản Phẩm Lithium Của Bạn

12V_{max} LITHIUM-ION

90+ MÁY
MỞ RỘNG DÒNG LITHIUM-ION CỦA BẠN

4.0Ah 2.0Ah 1.5Ah

- Radio Công Trường
- Loa Công Trường
- Bộ Chuyển Đổi Cho USB
- Máy Cân Mục Laser Tia Xanh
- Áo Làm Ấm Dài Tay
- Áo Khoác Không Tay Làm Mát
- Quạt
- Đèn LED
- Đèn LED Công Trường
- Máy Hút Bụi
- Máy Bơm Hơi
- Máy Thổi
- Máy Tỉa Hàng Rào
- Máy Cưa Cảnh
- Máy Cưa Cành
- Máy Cưa Góc
- Máy Khoan, Vận Vít
- Máy Khoan Búa, Vận Vít
- Máy Bắt Vít
- Máy Siết Bu Lông
- Máy Khoan Bê Tông
- Máy Siết Bu Lông Xuyên Tâm
- Máy Bắt Vít Góc
- Máy Cưa Đĩa
- Máy Cắt Đa Năng
- Máy Cắt Sắt Ren
- Máy Cắt
- Máy Cưa Kiểm
- Máy Cắt Thạch Cao
- Máy Đa Năng
- Máy Bắn Đinh
- Máy Cưa Long
- Máy Đánh Bóng
- Máy Phun Thuốc
- Súng Bắn Silicon
- Máy Tỉa Cỏ
- Máy Cắt Cỏ
- Máy Bấm Đinh
- Máy Cưa Kiếm
- Máy Cắt Đa Năng
- Máy Cắt Sắt Ren
- Máy Cắt
- Máy Cưa Kiểm
- Máy Cắt Thạch Cao
- Máy Bắn Đinh
- Máy Cưa Long
- Máy Đánh Bóng
- Máy Phun Thuốc
- Súng Bắn Silicon



10.8V

Lithium-ion



7.2V

Lithium-ion

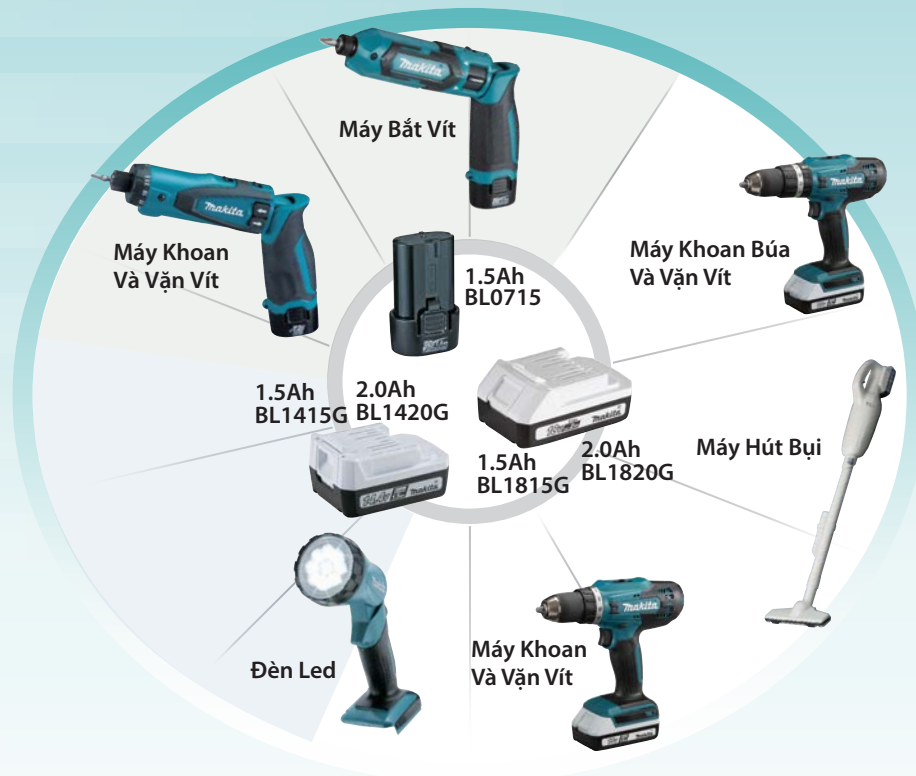

18V

Lithium-ion

14.4V

Lithium-ion

BẮT VÍT/VẶN VÍT/KHOAN



Cứng Mềm

Cao

Thấp

XGT

BL MOTOR Động cơ không chổi than

40V max **new**
HP003G 150 N·m
DF003G **new** 88 N·m
 XGT BL MOTOR AFT XPT

40V max
HP001G 140 N·m
DF001G 68 N·m
 XGT BL MOTOR AFT XPT

40V max
HP002G 64 N·m
DF002G 30 N·m
 XGT BL MOTOR XPT

18V PIN TIẾT KIỆM Động cơ chổi than

18V
HP488D 42 N·m
 24 N·m
 XPT

LXT

BL MOTOR Động cơ không chổi than

18V
DHP486 130 N·m
DDF486 65 N·m
 LXT BL MOTOR XPT

18V
DHP489 73 N·m
DDF489 40 N·m
 LXT BL MOTOR XPT

18V
DHP484 54 N·m
DDF484 30 N·m
 LXT BL MOTOR XPT

18V
DHP485/DHP490 50 N·m
DDF485/DDF490 27 N·m
DDF491 **new**
 LXT BL MOTOR XPT

18V
DHP487 40 N·m
DDF487 25 N·m
 LXT BL MOTOR XPT

18V
DDF083 40 N·m
 23 N·m
 LXT BL MOTOR XPT

Động cơ chổi than

18V
DHP482 62 N·m
DDF482 36 N·m
 LXT XPT

18V
DHP453 42 N·m
DDF453 27 N·m
 LXT

10.8V

Động cơ chổi than

10.8V
HP330D 24 N·m
DF330D 14 N·m
 XPT

10.8V
DF030D 24 N·m
 14 N·m
 XPT

CXT

BL MOTOR Động cơ không chổi than

12Vmax
HP332D 35 N·m
DF332D 21 N·m
 BL MOTOR XPT

12Vmax
DF032D 35 N·m
 21 N·m
 BL MOTOR XPT

Động cơ chổi than

12Vmax
HP333D 30 N·m
DF333D 14 N·m
 XPT

12Vmax
DF033D 30 N·m
 14 N·m
 XPT

Mô-men xoắn tối đa (N·m)

Tự động trượt:
 16 cấp độ 18 cấp độ 20 cấp độ 21 cấp độ 21 và 41 cấp độ

Bắt vít/
 Vặn vít/
 Khoan

Tên

Khoan Bọc/
 Dục

Mũi/
 Chốt Nhôm/
 Đánh Bông

Cốt

Máy/
 Đa Năng

Combo Kit

Cửa

Phay/Bào

Siết chốt/
 Cơ định

Hết Bụi

Đánh Máy/
 Chạm Séc
 Cảnh Quan

Cắm Mũi/
 Đo
 Khương Cách

Đèn

Tiện Ích

Áo

Máy/
 Chuyên Dụng
 MÀKITA MT

Dùng Cho
 Công Việc

BẮT VÍT/VẶN VÍT/KHOAN



Máy Khoan, Vặn Vít Dùng Pin/Cordless Driver Drill DF003G 13mm 40Vmax

DF003GZ

new



Khả năng

Thép: 20 mm
Gỗ (Mũi khoan): 92mm
Gỗ (Mũi khoét lỗ): 152 mm

Khả năng đầu cấp

1.5 - 13 mm

Tốc độ không tải

Cao /Trung bình/Thấp: 0 - 2.400 / 0 - 1.800 / 0 - 650 v/p

Mô-men siết tối đa

Tối đa: 180 Nm

Cứng / Mềm

Cứng: 150 Nm

Kích thước (L x W x H)

Mềm: Cao /Trung bình/Thấp: 28 / 36 / 88 Nm
196 x 86 x 277 mm (BL4020/BL4025)
196 x 86 x 284 mm (BL4040/BL4040F)
196 x 86 x 325 mm (BL4080F/BL4080H)

Trong lượng

2,8 kg (BL4020, tay cầm) - 4,0 kg (BL4080F, tay cầm)
--

DF003GZ: Không kèm pin, sạc

Phụ kiện kèm theo: Tay cầm bên (122J1-3), 2 vít (+) M4X12 (251314-2), móc treo (346317-0), phụ kiện giữ mũi vít (452947-8), 2 mũi vít 2-45 (+/-) (784637-8).

TỜ RỜI SẢN PHẨM



XGT MOTOR XPT AFT

Máy Khoan Búa, Vặn Vít Dùng Pin/Cordless Hammer Driver Drill HP003G 13mm 40Vmax

HP003GZ

new



Khả năng

Thép: 20 mm
Gỗ (Mũi khoan): 92mm
Gỗ (Mũi khoét lỗ): 152 mm

Khả năng đầu cấp

1.5 - 13 mm

Tốc độ không tải

Cao /Trung bình/Thấp: 0 - 2.400 / 0 - 1.800 / 0 - 650 v/p

Mô-men siết tối đa

Tối đa: 180 Nm

Cứng / Mềm

Cứng: 150 Nm

Kích thước (L x W x H)

Mềm: Cao /Trung bình/Thấp: 28 / 36 / 88 Nm
197 x 86 x 277 mm (BL4020/BL4025)
197 x 86 x 284 mm (BL4040/BL4040F)
197 x 86 x 325 mm (BL4080F/BL4080H)

Trong lượng

2,8 kg (BL4020, tay cầm) - 4,0 kg (BL4080F, tay cầm)
--

HP003GZ: Không kèm pin, sạc

Phụ kiện kèm theo: Tay cầm bên (122J0-5), 2 vít (+) M4X12 (251314-2), móc treo (346317-0), phụ kiện giữ mũi vít (452947-8), 2 mũi vít 2-45 (+/-) (784637-8), thước cạnh độ sâu (122576-8)

TỜ RỜI SẢN PHẨM



XGT MOTOR XPT AFT

Nâng cao hiệu quả trong các công việc nặng với 3 chế độ tốc độ

Hiệu quả công việc tăng lên

khoảng **2 lần*** (Chế độ tốc độ vừa)



DF003G 13mm (1/2")

HP003GZ 13mm (1/2")

Lực siết tối đa 180 N·m

Bắt vít SPAX (ø8 x 400 mm) vào gỗ thông Douglas Với pin BL4040F

HP/DF003G

* Chế độ tốc độ trung bình	210
----------------------------	------------

Máy tiến nhiệm 100

* Chế độ tốc độ thấp	100
----------------------	------------

Chậm Tốc độ khoan Nhanh

*Bắt vít SPAX (ø8 x 400 mm) vào gỗ thông Douglas So với những mẫu tiền nhiệm

Tốc độ quay cao 2,400 v/p

3 chế độ tốc độ:

Có thể điều chỉnh phù hợp với công việc và vật liệu.

Tốc độ quay (v/p)	Thấp	Vừa	Cao
	0 - 650	0 - 1,800	0 - 2,400

Chuyển đổi mượt mà với tiếng 'click' rõ ràng.

4 đèn LED

Được đặt bên dưới tay cầm để bao phủ rộng hơn.

AFT Công nghệ cảm biến tốc độ điều tốc

Tự động tắt động cơ nếu vòng quay của mũi khoan đột ngột bị dừng lại.

Tự động dừng lại

XPT Khả năng chống nước cao

Máy Khoan, Vặn Vít Dùng Pin/Cordless Driver Drill DF001G 13mm 40Vmax

DF001GM201/DF001GZ



Khả năng

Thép: 20 mm
Gỗ (Mũi khoan xoắn ốc): 50 mm
Gỗ (Mũi tu khoan): 76 mm
Gỗ (Mũi khoét lỗ): 152 mm

Khả năng đầu cấp

1.5 - 13 mm

Tốc độ không tải

Cao /Thấp: 0 - 2.600 / 0 - 650 v/p

Mô-men siết tối đa

Cứng / Mềm: 140 / 68 Nm

Lực siết khóa tối đa

125 Nm

Kích thước (L x W x H)

181 x 86 x 275 mm (BL4025)
181 x 86 x 282 mm (BL4040)

Trong lượng

2,7 kg (BL4025, tay cầm) - 3,0 kg (BL4040, tay cầm)

DF001GM201: 2 pin 4.0Ah (BL4040), sạc nhanh (DC40RA) (Máy kèm thùng Makpac loại 3 (821551-8))

DF001GZ: Không kèm pin, sạc

Phụ kiện kèm theo: Tay cầm (127552-7), vít (+) M4X12 (251314-2), móc treo (346317-0), 2 mũi vít 2-45 (+/-) (784637-8), giữ mũi vít (452947-8).

TỜ RỜI SẢN PHẨM



DF001GM201

XGT MOTOR XPT AFT

Máy Khoan Búa, Vặn Vít Dùng Pin/Cordless Hammer Driver Drill HP001G 13mm 40Vmax

HP001GM201/HP001GZ



Khả năng

Thép: 20 mm / Tường gạch: 20 mm
Gỗ (Mũi khoan xoắn ốc): 50 mm
Gỗ (Mũi tu khoan): 76 mm
Gỗ (Mũi khoét lỗ): 152 mm

Khả năng đầu cấp

1.5 - 13 mm

Lực đập

Cao /Thấp: 0 - 39.000 / 0 - 9.750 l/p

Tốc độ không tải

Cao /Thấp: 0 - 2.600 / 0 - 650 v/p

Mô-men siết tối đa

Cứng / Mềm: 140 / 68 Nm

Lực siết khóa tối đa

125 Nm

Kích thước (L x W x H)

182 x 86 x 275 mm (BL4025)
182 x 86 x 282 mm (BL4040)

Trong lượng

2,7 kg (BL4025, tay cầm) - 3,0 kg (BL4040, tay cầm)

HP001GM201: 2 pin 4.0Ah (BL4040), sạc nhanh (DC40RA) (Máy kèm thùng Makpac loại 3 (821551-8))

HP001GZ: Không kèm pin, sạc

Phụ kiện kèm theo: Tay cầm (127551-9), vít (+) M4X12 (251314-2), móc treo (346317-0), 2 mũi vít 2-45 (+/-) (784637-8), giữ mũi vít (452947-8), thước cạnh độ sâu (122576-8).

TỜ RỜI SẢN PHẨM



HP001GM201

XGT MOTOR XPT AFT

Máy Khoan, Vặn Vít Dùng Pin/Cordless Driver Drill DF002G 13mm 40Vmax

DF002GD201/DF002GA201/DF002GZ



Khả năng

Thép: 13 mm
Gỗ (Mũi khoan xoắn ốc): 38 mm
Gỗ (Mũi tu khoan): 38 mm
Gỗ (Mũi khoét lỗ): 51 mm

Khả năng đầu cấp

1.5 - 13 mm

Tốc độ không tải

Cao /Thấp: 0 - 2.200 / 0 - 600 v/p

Mô-men siết tối đa

Cứng / Mềm: 64 / 30 Nm

Lực siết khóa tối đa

65 N·m

Kích thước (L x W x H)

164 x 86 x 215 mm (chỉ thân máy)
164 x 86 x 265 mm (BL4020/BL4025)
164 x 86 x 272 mm (BL4040)

Trong lượng

1,9 kg (BL4020) - 2,5 kg (BL4040, tay cầm)
--

DF002GD201: 2 pin 2.5Ah (BL4025), sạc nhanh (DC40RA) (Máy kèm thùng Makpac loại 2 (821550-0))

DF002GA201: 2 pin 2.0Ah (BL4020), sạc (DC40RC) (Máy kèm thùng Makpac loại 2 (821550-0))

DF002GZ: Không kèm pin, sạc

Phụ kiện kèm theo: Vít (+) M4X12 (251314-2), móc treo (346317-0), mũi vít 2-45 (+/-) (784637-8).

TỜ RỜI SẢN PHẨM



DF002GD201

DF002GA201

XGT MOTOR XPT AFT

Máy Khoan Búa, Vặn Vít Dùng Pin/Cordless Hammer Driver Drill HP002G 13mm 40Vmax

HP002GD201/HP002GA201/HP002GZ



Khả năng

Thép / Tường: 13 mm
Gỗ (Mũi khoan xoắn ốc): 38 mm
Gỗ (Mũi tu khoan): 38 mm
Gỗ (Mũi khoét lỗ): 51 mm

Khả năng đầu cấp

1.5 - 13 mm

Tốc độ đập

Cao /Thấp: 0 - 33.000 / 0 - 9.000 l/p

Tốc độ không tải

Cao /Thấp: 0 - 2.200 / 0 - 600 v/p

Mô-men siết tối đa

Cứng / Mềm: 64 / 30 Nm

Lực siết khóa tối đa

65 N·m

Kích thước (L x W x H)

174 x 86 x 215 mm (chỉ thân máy)
174 x 86 x 265 mm (BL4020/BL4025)
174 x 86 x 272 mm (BL4040)

Trong lượng

2,0 kg (BL4020) - 2,6 kg (BL4040, tay cầm)
--

HP002GD201: 2 pin 2.5Ah (BL4025), sạc nhanh (DC40RA) (Máy kèm thùng Makpac loại 2 (821550-0))

HP002GA201: 2 pin 2.0Ah (BL4020), sạc (DC40RC) (Máy kèm thùng Makpac loại 2 (821550-0))

HP002GZ: Không kèm pin, sạc

Phụ kiện kèm theo: Vít (+) M4X12 (251314-2), móc treo (346317-0), mũi vít 2-45 (+/-) (784637-8)

TỜ RỜI SẢN PHẨM



HP002GD201

HP002GA201

XGT MOTOR XPT AFT

Bảng tham chiếu pin & thời gian sạc Tr.08
 Đối với những máy mà dưới 2 cần mua thêm pin, sạc - bộ pin sạc là lựa chọn tối ưu (Tham khảo Tr.08 & 09)

BẮT VÍT/VẶN VÍT/KHOAN



Máy Khoan, Vặn Vít Dùng Pin/Cordless Driver Drill **DDF486** 13mm 18V

DDF486RTE/DDF486Z



TỜ RỜI SẢN PHẨM

Khả năng khoan	Thép / Gỗ nhựa: 13 / 170 mm Gỗ (Mũi khoan xoắn ốc): 50 mm Gỗ (Mũi tự khoan): 76 mm Gỗ (Mũi khoét lỗ): 152 mm
Khả năng đầu cấp	1.5 - 13 mm
Tốc độ không tải	Cao / Thấp: 0 - 2,100 / 0 - 550 v/p
Mô-men siết tối đa	Cứng / Mềm: 130 / 65 N.m
Lực siết khóa tối đa	125 N.m
Kích thước (L x W x H)	178 x 81 x 217 mm (chỉ thân máy) 178 x 81 x 248 mm (BL1820B) 178 x 81 x 265 mm (BL1860B)
Trọng lượng	1.6 kg (chỉ thân máy) 2.3 kg (BL1815N, tay cầm) 2.6 kg (BL1860B, tay cầm)

DDF486RTE: 2 pin 5.0Ah (BL1850B), sạc nhanh (DC18RC)
DDF486Z: Không kèm pin, sạc
Phụ kiện kèm theo: Tay cầm (122C02-5), vít (+) M4X12 (251314-2), móc treo (346317-0), phụ kiện giữ mũi vít (452947-8), 2 mũi vít 2-45 (+)(-)(784637-8).



DDF486RTE



Máy Khoan Búa, Vặn Vít Dùng Pin/Cordless Hammer Driver Drill **DHP486** 13mm 18V

DHP486RTE/DHP486Z



TỜ RỜI SẢN PHẨM

Khả năng khoan	Thép / Tường / Gỗ nhựa: 13 / 16 / 170 mm Gỗ (Mũi khoan xoắn ốc): 50 mm Gỗ (Mũi tự khoan): 76 mm Gỗ (Mũi khoét lỗ): 152 mm
Khả năng đầu cấp	1.5 - 13 mm
Tốc độ đập	Cao / Thấp: 0 - 31,500 / 0 - 8,250 l/p
Tốc độ không tải	Cao / Thấp: 0 - 2,100 / 0 - 550 v/p
Mô-men siết tối đa	Cứng / Mềm: 130 / 65 N.m
Lực siết khóa tối đa	125 N.m
Kích thước (L x W x H)	178 x 81 x 217 mm (chỉ thân máy) 178 x 81 x 248 mm (BL1820B) 178 x 81 x 265 mm (BL1860B)
Trọng lượng	1.7 kg (chỉ thân máy) 2.3 kg (BL1815N, tay cầm) 2.7 kg (BL1860B, tay cầm)

DHP486RTE: 2 pin 5.0Ah (BL1850B), sạc nhanh (DC18RC),
DHP486Z: Không kèm pin, sạc
Phụ kiện kèm theo: Thuộc cạnh (122576-8), tay cầm (127701-6), vít (+) M4X12 (251314-2), móc treo (346317-0), phụ kiện giữ mũi vít (452947-8), 2 mũi vít 2-45 (+)(-)(784637-8)



DHP486RTE



Máy Khoan, Vặn Vít Dùng Pin/Cordless Driver Drill **DDF489** 13mm 18V

DDF489RTJ/ DDF489Z



TỜ RỜI SẢN PHẨM

Khả năng khoan	Thép / Gỗ nhựa: 13 / 70 mm Gỗ (Mũi khoan xoắn ốc): 38 mm Gỗ (Mũi tự khoan): 51 mm Gỗ (Mũi khoét lỗ): 51 mm
Khả năng đầu cấp	1.5 - 13 mm
Tốc độ không tải	Cao: 0 - 1,800 v/p Thấp: 0 - 550 v/p
Mô-men siết tối đa	Cứng / Mềm: 73 / 40 N.m
Lực siết khóa tối đa	80 N.m
Kích thước (L x W x H)	174 x 81 x 213 mm (chỉ thân máy) 174 x 81 x 244 mm (BL1820B)
Trọng lượng	1.8 kg (BL1815N) - 2.5 kg (BL1860B, tay cầm)

DDF489RTJ: 2 pin 5.0Ah (BL1850B), sạc nhanh (DC18RC)
(Mây kèm thùng Makpac loại 2 (821550-0))
DDF489Z: Không kèm pin, sạc
Phụ kiện kèm theo: Vít (+) M4X12 (251314-2), móc treo (346317-0), mũi vít 2-45 (+)(-) (784637-8).



DDF489RTJ



Máy Khoan Búa, Vặn Vít Dùng Pin/Cordless Hammer Driver Drill **DHP489** 13mm 18V

DHP489RTJ/ DHP489Z



TỜ RỜI SẢN PHẨM

Khả năng khoan	Thép / Tường / Gỗ nhựa: 13 / 16 / 70 mm Gỗ (Mũi khoan xoắn ốc): 38 mm Gỗ (Mũi tự khoan): 51 mm Gỗ (Mũi khoét lỗ): 51 mm
Khả năng đầu cấp	1.5 - 13 mm
Tốc độ đập	Cao / Thấp: 27,000 / 8,250 l/p
Tốc độ không tải	Cao: 0 - 1,800 v/p Thấp: 0 - 550 v/p
Mô-men siết tối đa	Cứng / Mềm: 73 / 40 N.m
Lực siết khóa tối đa	80 N.m
Kích thước (L x W x H)	175 x 81 x 213 mm (chỉ thân máy) 175 x 81 x 244 mm (BL1820B)
Trọng lượng	1.8 kg (BL1815N) - 2.5 kg (BL1860B, tay cầm)

DHP489RTJ: 2 pin 5.0Ah (BL1850B), sạc nhanh (DC18RC)
(Mây kèm thùng Makpac loại 2 (821550-0))
DHP489Z: Không kèm pin, sạc
Phụ kiện kèm theo: Vít (+) M4X12 (251314-2), móc treo (346317-0), mũi vít 2-45 (+)(-) (784637-8).



DHP489RTJ



Máy Khoan, Vặn Vít Dùng Pin/Cordless Driver Drill **DDF484** 13mm 18V

DDF484RTE/DDF484RFE/DDF484Z



TỜ RỜI SẢN PHẨM

Khả năng khoan	Thép: 13 mm Gỗ: 38 mm Gỗ (Mũi tự khoan): 76 mm
Khả năng đầu cấp	1.5 - 13 mm
Tốc độ không tải	Cao: 0 - 2,000 v/p Thấp: 0 - 500 v/p
Mô-men siết tối đa	Cứng / Mềm: 54 / 30 N.m
Lực siết khóa tối đa	60 N.m
Kích thước (L x W x H)	172 x 79 x 244 mm (BL1815N, BL1820B) 1.5 kg (BL1815N, BL1820B) - 1.8 kg (BL1830B, BL1850B, BL1860B)
Trọng lượng	1.5 kg (BL1815N, BL1820B) - 1.8 kg (BL1830B, BL1850B, BL1860B)

DDF484RTE: 2 pin 5.0Ah (BL1850B), sạc nhanh (DC18RC)
DDF484RFE: 2 pin 3.0Ah (BL1830B), sạc nhanh (DC18RC)
DDF484Z: Không kèm pin, sạc
Phụ kiện kèm theo: Vít (+) M4X12 (251314-2), móc treo (346317-0), mũi vít 2-45 (+)(-)(784637-8).



DDF484RTE
DDF484RFE



Máy Khoan Búa, Vặn Vít Dùng Pin/Cordless Hammer Driver Drill **DHP484** 13mm 18V

DHP484RTE/DHP484RFE/DHP484RT/DHP484Z



TỜ RỜI SẢN PHẨM

Khả năng khoan	Thép / Gỗ / Tường: 13 / 38 / 13 mm Gỗ (Mũi tự khoan): 76 mm
Khả năng đầu cấp	1.5 - 13 mm
Tốc độ đập	Cao / Thấp: 0 - 30,000 / 0 - 7,500 l/p
Tốc độ không tải	Cao / Thấp: 0 - 2,000 / 0 - 500 v/p
Mô-men siết tối đa	Cứng / Mềm: 54 / 30 N.m
Lực siết khóa tối đa	60 N.m
Kích thước (L x W x H)	182 x 79 x 244 mm (BL1815N, BL1820B) 182 x 79 x 261 mm (BL1830B, BL1850B, BL1860B)
Trọng lượng	1.6 kg (BL1815N) - 1.9 kg (BL1860B)

DHP484RTE: 2 pin 5.0Ah (BL1850B), sạc nhanh (DC18RC)
DHP484RFE: 2 pin 3.0Ah (BL1830B), sạc nhanh (DC18RC)
DHP484RT: 1 pin 5.0Ah (BL1850B), sạc nhanh (DC18RC)
DHP484Z: Không kèm pin, sạc
Phụ kiện kèm theo: Vít (+) M4X12 (251314-2), móc treo (346317-0), mũi vít 2-45 (+)(-)(784637-8).



DHP484RTE
DHP484RFE
DHP484RT



Máy Khoan, Vặn Vít Dùng Pin/Cordless Driver Drill **DDF491** 13mm 18V

DDF491RTJ/DDF491ZJ01/DDF491Z

new



DDF491RTJ
DDF491ZJ01

Khả năng đầu cấp	1.5 - 13 mm
Tốc độ không tải	Cao: 0 - 1,900 v/p Thấp: 0 - 500 v/p
Mô-men siết tối đa	Tối đa / Cứng / Mềm: 65 / 50 / 27 N.m
Kích thước (L x W x H)	186 x 81 x 255 mm (BL1860B)
Trọng lượng	1.5 kg (BL1815N) - 1.8 kg (BL1860B)

DDF491RTJ: 2 pin 5.0Ah (BL1850B), sạc nhanh (DC18RC)
(Mây kèm thùng Makpac loại 2 (821550-0))
DDF491ZJ01: Không kèm pin, sạc
(Mây kèm thùng Makpac loại 2 (821550-0))
DDF491Z: Không kèm pin, sạc

Phụ kiện kèm theo: Đầu kẹp mũi khoan (1918F1-0), vít (+) M4X12 (251314-2), móc treo (346317-0), mũi vít 2-45 (+)(-)(784043-7), **DDF491RTJ/DDF491ZJ01:** Bộ phụ kiện mũi vít lực góc (1918F3-6), bộ phụ kiện đầu gắn lệch tâm (1918F5-2), bộ phụ kiện đầu gắn góc (1918F6-0).



BẮT VÍT/VẶN VÍT/KHOAN



Máy Khoan, Vặn Vít Dùng Pin/Cordless Driver Drill **DDF490** 13mm 18V

DDF490SFX/DDF490Z



Khả năng khoan
Thép: 13 mm
Gỗ (Mũi khoan xoắn ốc): 38 mm
Gỗ (Mũi tự khoan): 38 mm
Gỗ (Mũi khoét lỗ): 51 mm

Khả năng đầu cấp
Tốc độ không tải Cao/Thấp: 0 - 1.900 / 0 - 500 v/p
Mô-men xoắn tối đa 65 N·m
Mô-men siết tối đa Cứng/Mềm: 50 / 27 N·m
Kích thước (LxWxH) 167 x 81 x 237 mm (BL1820B)
Trọng lượng 1,4 kg (BL1815N) - 1,7 kg (BL1860B)

DDF490SFX: 1 pin 3.0Ah (BL1830B), sạc (DC18SD)
DDF490Z: Không kèm pin, sạc
Phụ kiện kèm theo:
DDF490SFX: Túi đựng đồ (832758-1).

TỜ RỜI SẢN PHẨM

DDF490SFX

LXT BL MOTOR XPT* *Không áp dụng khi sử dụng pin BLB182

Máy Khoan Búa, Vặn Vít Dùng Pin/Cordless Hammer Driver Drill **DHP490** 13mm 18V

DHP490SFX1/DHP490Z



Khả năng khoan
Thép: 13 mm
Tường: 13 mm
Gỗ (Mũi khoan xoắn ốc): 38 mm
Gỗ (Mũi tự khoan): 38 mm
Gỗ (Mũi khoét lỗ): 51 mm

Khả năng đầu cấp
Tốc độ đập Cao/Thấp: 0 - 28.500 / 0 - 7.500 l/p
Tốc độ không tải Cao/Thấp: 0 - 1.900 / 0 - 500 v/p
Mô-men xoắn tối đa 65 N·m
Lực siết tối đa Cứng/Mềm: 50 / 27 N·m
Kích thước (LxWxH) 172 x 81 x 237 mm (BL1820B)
Trọng lượng 1,4 kg (BL1815N) - 1,7 kg (BL1860B)

DHP490SFX1: 1 pin 3.0Ah (BL1830B), sạc (DC18SD)
DHP490Z: Không kèm pin, sạc
Phụ kiện kèm theo:
DHP490SFX1: Túi đựng đồ (832758-1).

TỜ RỜI SẢN PHẨM

DHP490SFX1

LXT BL MOTOR XPT* *Không áp dụng khi sử dụng pin BLB182

Thiết kế nhẹ và nhỏ gọn, linh hoạt khi sử dụng ở những vị trí chật hẹp



Mô-men xoắn tối đa 65 N·m với động cơ không chổi than mạnh mẽ

Trọng lượng nhẹ 1.4 kg
Với pin BLB182 / BL1815N

Chiều dài tổng thể nhỏ gọn
DDF490: 167mm, DHP490: 172mm
Máy tiền nhiệm: 169mm, 182mm

2 tốc độ cơ
Tốc độ cao dành cho công việc nhẹ 0 - 1.900 v/p
Tốc độ thấp dành cho công việc nặng 0 - 500 v/p

Đầu khoan không khóa
Cho phép tháo/lắp mũi khoan dễ dàng chỉ với một tay

Khả năng đầu cấp 1.5 mm - 13 mm

Đèn LED
Đèn LED đơn với chức năng sáng

Điều chỉnh tốc độ bằng cơ
Cho phép điều chỉnh tốc độ tùy theo vật liệu hoặc ứng dụng.

20 cấp độ
Cho phép điều chỉnh chính xác phù hợp với từng công việc

Có thể gắn móc treo
(Phụ kiện bán riêng)
Ngân: Mã số: 346449-3
Tiêu chuẩn: Mã số: 346317-0

Tương thích với pin và bộ sạc

LXT BASIC

Sạc pin LXT bằng các bộ sạc pin LXT và sạc pin LXT BASIC bằng bộ sạc pin LXT BASIC.

Hình ảnh: DDF490

XPT* *Không áp dụng khi sử dụng pin BLB182

Máy Khoan, Vặn Vít Dùng Pin/Cordless Driver Drill **DDF485** 13mm 18V

DDF485SFE/DDF485Z



Khả năng khoan
Thép: 13 mm
Gỗ: 38 mm
Gỗ (Mũi tự khoan): 76 mm

Khả năng đầu cấp
Tốc độ không tải Cao: 0 - 1.900 v/p
Thấp: 0 - 500 v/p

Mô-men siết tối đa 50 N·m
Lực siết khóa tối đa 50 N·m
Kích thước (L x W x H) 169 x 79 x 237 mm (BL1820B)
Trọng lượng 1 kg (chỉ máy) - 1,4 kg (BL1815N) - 1,7 kg (BL1860B)

DDF485SFE: 2 pin 3.0Ah (BL1830B), sạc (DC18SD)
DDF485Z: Không kèm pin, sạc
Phụ kiện kèm theo: Vít (+) M4X12 (251314-2), móc treo (346317-0), mũi vít 2-45 (+)/(-) (784637-8).

TỜ RỜI SẢN PHẨM

DDF485SFE

LXT BL MOTOR XPT

Máy Khoan Búa, Vặn Vít Dùng Pin/Cordless Hammer Driver Drill **DHP485** 13mm 18V

DHP485SFE/DHP485Z



Khả năng khoan
Thép / Gỗ / Tường: 13 / 38 / 13 mm
Gỗ (Mũi tự khoan): 76 mm

Khả năng đầu cấp
Tốc độ đập Cao/Thấp: 0 - 28.500 / 0 - 7.500 l/p
Tốc độ không tải Cao/Thấp: 0 - 1.900 / 0 - 500 v/p
Mô-men siết tối đa Cứng / Mềm: 50 / 27 N·m
Lực siết khóa tối đa 50 N·m
Kích thước (L x W x H) 182 x 79 x 255 mm (BL1860B)
Trọng lượng 1,1 kg (chỉ máy) - 1,5 kg (BL1815N) - 1,8 kg (BL1860B)

DHP485SFE: 2 pin 3.0Ah (BL1830B), sạc (DC18SD)
DHP485Z: Không kèm pin, sạc

Phụ kiện kèm theo: Vít (+) M4X12 (251314-2), móc treo (346317-0), mũi vít 2-45 (+)/(-) (784637-8).

TỜ RỜI SẢN PHẨM

DHP485SFE

LXT BL MOTOR XPT

Máy Khoan, Vặn Vít Dùng Pin/Cordless Driver Drill **DDF487** 13mm 18V

DDF487RFJ/DDF487Z



Khả năng khoan
Thép: 13 mm
Gỗ (Mũi khoan xoắn ốc): 36 mm
Gỗ (Mũi tự khoan): 35 mm
Gỗ (Mũi khoét lỗ): 51 mm

Khả năng đầu cấp
Tốc độ không tải Cao/Thấp: 0 - 1.700 / 0 - 500 v/p
Mô-men siết tối đa Cứng / Mềm: 40 / 25 N·m
Lực siết khóa tối đa 40 N·m
Kích thước (L x W x H) 150 x 81 x 201 mm (chỉ thân máy)
150 x 81 x 232 mm (BL1820B)
150 x 81 x 248 mm (BL1860B)

Trọng lượng 1,3 kg (BL1820B) - 1,6 kg (BL1860B)
DDF487RFJ: 2 pin 3.0Ah (BL1830B), sạc nhanh (DC18RC) (Máy kèm thùng Makpac loại 2 (821550-0))
DDF487Z: Không kèm pin, sạc
Phụ kiện kèm theo: Vít (+) M4X12 (251314-2), móc treo (346317-0), mũi vít 2-45 (+)/(-) (784637-8).

TỜ RỜI SẢN PHẨM

DDF487RFJ

LXT BL MOTOR XPT

Máy Khoan Búa, Vặn Vít Dùng Pin/Cordless Hammer Driver Drill **DHP487** 13mm 18V

DHP487RFJ/DHP487Z



Khả năng khoan
Thép / Tường: 13 / 13 mm
Gỗ (Mũi khoan xoắn ốc): 36 mm
Gỗ (Mũi tự khoan): 35 mm
Gỗ (Mũi khoét lỗ): 51 mm

Khả năng đầu cấp
Tốc độ đập Cao/Thấp: 0 - 25.500 / 0 - 7.500 l/p
Tốc độ không tải Cao/Thấp: 0 - 1.700 / 0 - 500 v/p
Mô-men siết tối đa Cứng / Mềm: 40 / 25 N·m
Lực siết khóa tối đa 40 N·m
Kích thước (L x W x H) 164 x 81 x 201 mm (chỉ thân máy)
164 x 81 x 232 mm (BL1820B)
164 x 81 x 248 mm (BL1860B)

Trọng lượng 1,4 kg (BL1820B) - 1,7 kg (BL1860B)
DHP487RFJ: 2 pin 3.0Ah (BL1830B), sạc nhanh (DC18RC) (Máy kèm thùng Makpac loại 2 (821550-0))
DHP487Z: Không kèm pin, sạc
Phụ kiện kèm theo: Vít (+) M4X12 (251314-2), móc treo (346317-0), mũi vít 2-45 (+)/(-) (784637-8).

TỜ RỜI SẢN PHẨM

DHP487RFJ

LXT BL MOTOR XPT

BẮT VÍT/VẶN VÍT/KHOAN



Máy Khoan, Vặn Vít Dùng Pin/Cordless Driver Drill **DDF482** 13mm 18V

DDF482RFE/DDF482Z



Vặn vít Khoan	
Khả năng khoan	Thép: 13 mm Gỗ: 38 mm Gỗ (Mũi tự khoan): 60 mm
Khả năng đầu cặp	1.5 - 13 mm
Tốc độ không tải	Cao/Thấp: 0 - 1.900 / 0 - 600 v/p
Mô-men siết tối đa	Cứng/Mềm: 62 / 36 N-m
Lực siết khóa tối đa	54 N-m
Kích thước (L x W x H)	185 x 79 x 232 mm (BL1815N, BL1820)
Trọng lượng	1.5 kg (BL1815N, BL1820) - 1.7 kg (BL1830, BL1850)
DDF482RFE: 2 pin 3.0Ah (BL1830B), sạc nhanh (DC18RC)	
DDF482Z: Không kèm pin, sạc	
Phụ kiện kèm theo: Vít (+) M4X12 (251314-2), móc treo (346317-0), mũi vít 2-45 (+)(-) (784637-8).	



TỜ RỜI SẢN PHẨM



DDF482RFE



440 mm

LXI XPT

Máy Khoan Búa, Vặn Vít Dùng Pin/Cordless Hammer Driver Drill **DHP482** 13mm 18V

DHP482RFE/DHP482Z



Vặn vít Khoan Khoan búa	
Khả năng khoan	Thép / Gỗ / Tường: 13 / 38 / 13 mm Gỗ (Mũi tự khoan): 60 mm
Khả năng đầu cặp	1.5 - 13 mm
Tốc độ đập	Cao/Thấp: 0 - 28.500 / 0 - 9.000 l/p
Tốc độ không tải	Cao/Thấp: 0 - 1.900 / 0 - 600 v/p
Mô-men siết tối đa	Cứng/Mềm: 62 / 36 N-m
Lực siết khóa tối đa	54 N-m
Kích thước (L x W x H)	198 x 79 x 249 mm (BL1830, BL1850)
Trọng lượng	1.98 kg (BL1815N, BL1820) - 1.8 kg (BL1830, BL1850)
DHP482RFE: 2 pin 3.0Ah (BL1830B), sạc nhanh (DC18RC)	
DHP482Z: Không kèm pin, sạc	
Phụ kiện kèm theo: Vít (+) M4X12 (251314-2), móc treo (346317-0), mũi vít 2-45 (+)(-) (784637-8).	



TỜ RỜI SẢN PHẨM

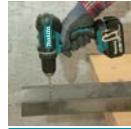

DHP482RFE



440 mm

LXI XPT

Máy Khoan, Vặn Vít Dùng Pin/Cordless Driver Drill **DDF453** 13mm 18V

DDF453SYE/DDF453Z



Vặn vít Khoan	
Khả năng	Thép: 13 mm Gỗ: 36 mm Gỗ (Mũi tự khoan): 72 mm
Khả năng đầu cặp	1.5 - 13 mm
Tốc độ không tải	Cao: 0 - 1.300 v/p Thấp: 0 - 400 v/p
Mô-men siết tối đa	Cứng/Mềm: 42 / 27 N-m
Lực siết khóa tối đa	38 N-m
Kích thước (L x W x H)	214 x 79 x 227 mm (BL1815N)
Trọng lượng	1.6 kg (BL1815N) - 1.8 kg (BL1860B)
DDF453SYE: 2 pin 1.5Ah (BL1815N), sạc (DC18SD)	
DDF453Z: Không kèm pin, sạc	
Phụ kiện kèm theo: Mũi vít 2-65 (+)(-) (784636-0).	

Phụ kiện kèm theo: Mũi vít 2-65 (+)(-) (784636-0).



DDF453SYE



440 mm

LXI

Máy Khoan Búa, Vặn Vít Dùng Pin/Cordless Hammer Driver Drill **DHP453** 13mm 18V

DHP453Z



Vặn vít Khoan Khoan búa	
Khả năng khoan	Thép / Gỗ / Tường: 13 / 36 / 13 mm Gỗ (Mũi tự khoan): 72 mm
Khả năng đầu cặp	1.5 - 13 mm
Tốc độ đập	Cao/thấp: 0 - 19.500 / 0 - 6.000 l/p
Tốc độ không tải	Cao/thấp: 0 - 1.300 / 0 - 400 v/p
Mô-men siết tối đa	Cứng/Mềm: 42 / 27 N-m
Lực siết khóa tối đa	38 N-m
Kích thước (L x W x H)	232 x 79 x 227 mm (BL1815N)
Trọng lượng	1.7 kg (BL1815N) - 1.9 kg (BL1860B)
DHP453Z: Không kèm pin, sạc	
Phụ kiện kèm theo: Mũi vít 2-65 (+)(-) (784636-0).	

Phụ kiện kèm theo: Mũi vít 2-65 (+)(-) (784636-0).



440 mm

LXI

Máy Khoan, Vặn Vít Dùng Pin/Cordless Driver Drill **DDF083** 6.35mm 18V

DDF083Z



Vặn vít Khoan	
Khả năng khoan	Thép: 13 mm Gỗ: 36 mm Gỗ (Mũi tự khoan): 72 mm
Khả năng đầu cặp	6.35 mm
Tốc độ không tải	Cao: 0 - 1.700 v/p Thấp: 0 - 500 v/p
Mô-men siết tối đa	Cứng/Mềm: 40 / 23 N-m
Lực siết khóa tối đa	40 N-m
Kích thước (L x W x H)	124 x 79 x 230 mm (BL1815N, BL1820B)
Trọng lượng	1.1 kg (BL1815N) - 1.3 kg (BL1860B)
DDF083Z: Không kèm pin, sạc	
Phụ kiện kèm theo: Vít (+) M4X12 (251314-2), móc treo (346317-0), mũi vít (+)(+) (784202-3)	

Phụ kiện kèm theo: Vít (+) M4X12 (251314-2), móc treo (346317-0), mũi vít (+)(+) (784202-3)



440 mm

LXI BL MOTOR XPT

Máy Khoan, Vặn Vít Dùng Pin/Cordless Driver Drill **DF032D** 6.35mm 12Vmax

DF032D SAE/DF032DZ



Vặn vít Khoan	
Khả năng	Thép: 10 mm Gỗ: 28 mm Gỗ (Mũi tự khoan): 56 mm
Khả năng đầu cặp	6.35 mm
Tốc độ không tải	Cao: 0 - 1.500 v/p Thấp: 0 - 450 v/p
Mô-men siết tối đa	Cứng/Mềm: 35 / 21 N-m
Lực siết khóa tối đa	32 N-m
Kích thước (L x W x H)	124 x 66 x 217 mm (BL1016, BL1021B)
Trọng lượng	0.88 kg (BL1016, BL1021B) - 1.0 kg (BL1041B)
DF032DAE: 2 pin 2.0Ah (BL1021B), sạc nhanh (DC10SB)	
DF032DZ: Không kèm pin, sạc	
Phụ kiện kèm theo: Vít (+) M4X12 (251314-2), móc treo (346909-5), mũi vít 2-45 (+)(+) (784202-3).	

Phụ kiện kèm theo: Vít (+) M4X12 (251314-2), móc treo (346909-5), mũi vít 2-45 (+)(+) (784202-3).



DF032DAE



440 mm

CXI BL MOTOR XPT

Máy Khoan, Vặn Vít Dùng Pin/Cordless Driver Drill **DF332D** 10mm 12Vmax

DF332D SAE/DF332DZ



Vặn vít Khoan	
Khả năng	Thép: 10 mm Gỗ: 28 mm Gỗ (Mũi tự khoan): 56 mm
Khả năng đầu cặp	0.8 - 10 mm
Tốc độ không tải	Cao: 0 - 1.500 v/p Thấp: 0 - 450 v/p
Mô-men siết tối đa	Cứng/Mềm: 35 / 21 N-m
Lực siết khóa tối đa	32 N-m
Kích thước (L x W x H)	154 x 66 x 217 mm (BL1016, BL1021B)
Trọng lượng	1.0 kg (BL1016, BL1021B) - 1.2 kg (BL1041B)
DF332DAE: 2 pin 2.0Ah (BL1021B), sạc nhanh (DC10SB)	
DF332DZ: Không kèm pin, sạc	
Phụ kiện kèm theo: Vít (+) M4X12 (251314-2), móc treo (346909-5), mũi vít 2-45 (+)(+) (784202-3)	

Phụ kiện kèm theo: Vít (+) M4X12 (251314-2), móc treo (346909-5), mũi vít 2-45 (+)(+) (784202-3)



DF332DAE



440 mm

CXI BL MOTOR XPT

Máy Khoan Búa, Vặn Vít Dùng Pin/Cordless Hammer Driver Drill **HP332D** 10mm 12Vmax

HP332D SAE/HP332DZ



Vặn vít Khoan Khoan búa	
Khả năng	Thép / Gỗ / Tường: 10 / 28 / 8 mm Gỗ (Mũi tự khoan): 56 mm
Khả năng đầu cặp	0.8 - 10 mm
Tốc độ đập	Cao/Thấp: 0 - 22.500 / 0 - 6.750 l/p
Tốc độ không tải	Cao/Thấp: 0 - 1.500 / 0 - 450 v/p
Mô-men siết tối đa	Cứng/Mềm: 35 / 21 N-m
Lực siết khóa tối đa	32 N-m
Kích thước (L x W x H)	168 x 66 x 217 mm (BL1016, BL1021B)
Trọng lượng	1.1 kg (BL1016, BL1021B) - 1.3 kg (BL1041B)
HP332DAE: 2 pin 2.0Ah (BL1021B), sạc nhanh (DC10SB)	
HP332DZ: Không kèm pin, sạc	
Phụ kiện kèm theo: Vít (+) M4X12 (251314-2), móc treo (346909-5), mũi vít 2-45 (+)(+) (784202-3).	

Phụ kiện kèm theo: Vít (+) M4X12 (251314-2), móc treo (346909-5), mũi vít 2-45 (+)(+) (784202-3).



HP332DAE



440 mm

CXI BL MOTOR XPT

Bảng tham chiếu pin & thời gian sạc Tr.08

Đối với những máy mã đuôi Z cần mua thêm pin, sạc - bộ pin sạc là lựa chọn tối ưu (Tham khảo Tr.08 & 09)

BẮT VÍT/VẶN VÍT/KHOAN



Máy Khoan, Vặn Vít Dùng Pin/Cordless Driver Drill **DF333D** 10mm **12Vmax**

DF333DSAE/DF333DSYE/DF333DZ



Khả năng	Thép: 10 / 21 mm Gỗ (Mũi tự khoan): 42 mm
Khả năng đầu cặp	0.8 - 10 mm
Tốc độ không tải	Cao: 0 - 1,700 v/p Thấp: 0 - 450 v/p
Mô-men siết tối đa	Cứng/Mềm: 30 / 14 N.m
Lực siết khóa tối đa	28 N.m
Kích thước (L x W x H)	179 x 66 x 212 mm (BL1016, BL1021B)
Trọng lượng	1.1 kg (BL1016, BL1021B) - 1.2 kg (BL1041B)

DF333DSAE: 2 pin 2.0Ah (BL1021B), sạc nhanh (DC10SB)
DF333DSYE: 2 pin 1.5Ah (BL1016), sạc nhanh (DC10SB)
DF333DZ: Không kèm pin, sạc
Phụ kiện kèm theo: Vít (+) M4X12 (251314-2), móc treo (346909-5), mũi vít 2-45(+)(+) (784202-3).



Máy Khoan Búa, Vặn Vít Dùng Pin/Cordless Hammer Driver Drill **HP333D** 10mm **12Vmax**

HP333DSAE/HP333DZ



Khả năng	Thép: 10 / 21 / 8 mm Gỗ (Mũi tự khoan): 42 mm
Khả năng đầu cặp	0.8 - 10 mm
Tốc độ đập	Cao/Thấp: 0 - 25,500 / 0 - 6,750 l/p
Tốc độ không tải	Cao/Thấp: 0 - 1,700 / 0 - 450 v/p
Mô-men siết tối đa	Cứng/Mềm: 30 / 14 N.m
Lực siết khóa tối đa	28 N.m
Kích thước (L x W x H)	193 x 66 x 212 mm (BL1016, BL1021B)
Trọng lượng	1.1 kg (BL1016, BL1021B) - 1.3 kg (BL1041B)

HP333DSAE: 2 pin 2.0Ah (BL1021B), sạc nhanh (DC10SB)
HP333DZ: Không kèm pin, sạc
Phụ kiện kèm theo: Vít (+) M4X12 (251314-2), móc treo (346909-5), mũi vít 2-45(+)(+) (784202-3).



Máy Khoan, Vặn Vít Dùng Pin/Cordless Driver Drill **DF033D** 6.35mm **12Vmax**

DF033DZ



Khả năng	Thép: 10 mm Gỗ: 21 mm Gỗ (Mũi tự khoan): 42 mm
Khả năng đầu cặp	6.35 mm
Tốc độ không tải	Cao: 0 - 1,700 v/p Thấp: 0 - 450 v/p
Mô-men siết tối đa	Cứng/Mềm: 30 / 14 N.m
Lực siết khóa tối đa	28 N.m
Kích thước (L x W x H)	149 x 66 x 212 mm (BL1016, BL1021B)
Trọng lượng	0.9 kg (BL1016, BL1021B) - 1.1 kg (BL1041B)

DF033DZ: Không kèm pin, sạc



Máy Khoan, Vặn Vít Dùng Pin/Cordless Driver Drill **DF030D** 10mm **10.8V**

DF030DWE/DF030DZ



Khả năng khoan	Thép: 10mm Gỗ: 21 mm Gỗ (Mũi tự khoan): 42 mm
Khả năng đầu cặp	6.35 mm
Tốc độ không tải	Cao: 0 - 1,300 v/p Thấp: 0 - 350 v/p
Mô-men siết tối đa	Cứng/Mềm: 24 / 14 N.m
Lực siết khóa tối đa	22 N.m
Kích thước (L x W x H)	157 x 53 x 183mm
Trọng lượng	0.89 kg (BL1013)

DF030DWE: 2 pin 1.3Ah (BL1013), sạc (DC10WA)
DF030DZ: Không kèm pin, sạc



Máy Khoan, Vặn Vít Dùng Pin/Cordless Driver Drill **DF330D** 10mm **10.8V**

DF330DWE/DF330DZ



Khả năng khoan	Thép: 10mm Gỗ: 21mm Gỗ (Mũi tự khoan): 42mm
Khả năng đầu cặp	0.8 - 10 mm
Tốc độ không tải	Cao: 0 - 1,300 v/p Thấp: 0 - 350 v/p
Mô-men siết tối đa	Cứng/Mềm: 24/14N.m
Kích thước	189x53x183mm
Trọng lượng	1.0 kg (BL1013)

DF330DWE: 2 pin 1.3Ah (BL1013), sạc (DC10WA)
DF330DZ: Không kèm pin, sạc
Phụ kiện kèm theo: DF330DWE: Bao tay cầm (168467-9), mũi vít 2-45 (+)(+) (784202-3).
DF330DZ: Mũi vít 2-45 (+)(+) (784202-3).



Máy Khoan Búa, Vặn Vít Dùng Pin/Cordless Hammer Driver Drill **HP330D** 10mm **10.8V**

HP330DWE/HP330DZ



Khả năng khoan	Thép: 10mm Gỗ: 21mm Tường: 8mm Gỗ (Mũi tự khoan): 42mm
Khả năng đầu cặp	0.8 - 10 mm
Tốc độ đập	Cao: 0 - 22,500 l/p Thấp: 0 - 6,000 l/p
Tốc độ không tải	Cao: 0 - 1,500 v/p Thấp: 0 - 400 v/p
Mô-men siết tối đa	Cứng/Mềm: 24/12N.m
Lực siết khóa tối đa	201x53x183mm
Trọng lượng	1.1 kg (BL1013)

HP330DWE: 2 pin 1.3Ah (BL1013), sạc (DC10WA)
HP330DZ: Không kèm pin, sạc
Phụ kiện kèm theo: HP330DWE: Bao tay cầm (168467-9), mũi vít 2-65 (+)(+) (784203-1).
HP330DZ: Mũi vít 2-65 (+)(+) (784203-1)



Máy Khoan, Vặn Vít Dùng Pin/Cordless Driver Drill **DF012D** 10mm **7.2V**

DF012DSE/DF012DZ



Khả năng	Thép: 5 mm Gỗ: 6 mm Gỗ (Mũi tự khoan): 12mm
Khả năng đầu cặp	6.35mm
Tốc độ không tải	Cao: 650 v/p Thấp: 200 v/p
Mô-men siết tối đa	Cứng/Mềm: 5.6/ 3.6 N.m
Lực siết khóa tối đa	8.0 N.m
Kích thước	Dạng súng: 218x44x142 mm Dạng thẳng: 273x44 mm
Trọng lượng	0.53 kg

DF012DSE: 2 pin 1.5Ah (BL0715), sạc (DC10WA)
DF012DZ: Không kèm pin, sạc
Phụ kiện kèm theo: Mũi vít 2-45 (+)(+) (784202-3), mũi vít 1-45 (+)(+) (784243-9).



Lực siết cao chính xác



Lượng công việc nhiều hơn



Gọn và nhẹ

- Dễ dàng thay đổi từ dạng thẳng sang dạng súng
- Dễ cầm nắm



Trọng lượng nhẹ chỉ **0.53kg** (với pin)

Bảng tham chiếu pin & thời gian sạc Tr.08

Đổi với những máy mã dưới Z cần mua thêm pin, sạc - bộ pin sạc là lựa chọn tối ưu (Tham khảo Tr.08 & 09)

BẮT VÍT/VẶN VÍT/KHOAN



Máy Khoan Búa, Vặn Vít Dùng Pin/Cordless Hammer/Driver Drill

HP488D 13mm

18V

HP488DWAE/HP488DZ



Khả năng	Thép / Gỗ / Tường: 13 / 36 / 13 mm
Khả năng đầu cấp	1.5 - 13 mm
Tốc độ đập	Cao/Thấp: 0 - 21,000 / 0 - 6,000 l/p
Tốc độ không tải	Cao/Thấp: 0 - 1,400 / 0 - 400 v/p
Mô-men siết tối đa	Cứng/Mềm: 42 / 24 N-m
Lực siết khóa tối đa	38 N-m
Kích thước	239x83x240 mm (BL1815G)
Trọng lượng	1.8 kg (BL1815G)
HP488DWAE:	2 pin 2.0Ah (BL1820G), sạc DC18WA
HP488DZ:	Không kèm pin, sạc

Phụ kiện kèm theo: Mũi vít 2-45 (+)(-) (784637-8).



TỜ RỜI SẢN PHẨM



Máy Khoan Và Vặn Vít/Driver Drill

DF0300 10mm

18V

DF0300

Số lượng có hạn



Công suất	320 W
Khả năng khoan	Thép: 10 mm
Khả năng đầu cấp	Gỗ: 28 mm
Tốc độ không tải	Cao: 0 - 1,500 v/p
	Thấp: 0 - 450 v/p
Mô-men siết tối đa	Cứng/mềm: 56.0 / 21.0 N-m
Lực siết khóa tối đa	42.0 N-m
Kích thước	220x67x206 mm
Trọng lượng	1.2 kg
Dây dẫn điện	2.5 m

Phụ kiện kèm theo: Mũi vít 2-45 (+)(-) (784637-8).



TỜ RỜI SẢN PHẨM



Khả năng sử dụng tuyệt vời và nhỏ gọn

Mũi khoan 2 đầu không khóa
Cho phép dễ dàng lắp/tháo mũi khoan bằng 1 tay.

Khả năng khoan
1.0 - 10 mm (1/32 - 3/8")

Cài đặt 20 cấp độ trượt

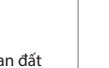
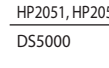
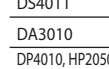
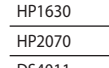
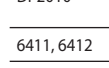
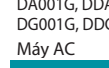
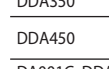
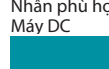
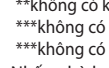

220mm

Điều khiển tốc độ bằng công tắc bóp

Tay cầm thiết kế để cầm nắm với bọc cao su mềm cho việc khoan dễ dàng hơn.

Phụ kiện kèm theo: Mũi vít 2-45 (+)(-) (784637-8).

Phụ kiện giữ mũi khoan. Mã số: 452947-8

Phụ kiện Móc treo Mã số: 194759-0

Lực siết tối đa 42 N·m

Cơ chế điều chỉnh 2 tốc độ cao/thấp: 0 - 1,500 / 0 - 450

Đầu khoan không khóa



Đầu khoan

*với khóa đầu khoan

**không có khóa đầu khoan

***không có khóa đầu khoan với bu lông socket lục giác M6X25 & vòng đệm chống trượt 6 x 2

***không có khóa đầu khoan với bu lông socket lục giác M6X25 & vòng đệm 6

Nhấn phù hợp

Máy DC

Dùng cho máy	Khả năng	Kích thước ren	Đóng gói	Không đóng gói
			Mã số	Mã số
DA331D	0.8-10mm	3/8-24 UNF	196308-9	---
DA333D, DF330D	0.8-10mm	3/8-24 UNF	191A86-2	---
DF332D, DF333D, HP332D, HP333D	0.8-10mm	3/8-24 UNF	---	763238-5
DF347D	0.8-10mm	1/2-20 UNF	196309-7	763243-2 (Số lượng có hạn)
HP330D, HP347D	0.8-10mm	1/2-20 UNF	191A87-0	---
DF001G, DDF481, DDF486, HP001G, DHP481, DHP486	1.5-13mm	1/2-20 UNF	---	763252-1
DDF486, DDF489, DHP486, DHP489	1.5-13mm	1/2-20 UNF	---	763261-0
DDF453, DF488D, DHP453, HP488D	1.5-13mm	1/2-20 UNF	196306-3	---
DF488D, HP488D	1.5-13mm	1/2-20 UNF	---	763260-2
DDF482, DDF484, DDF485, DDF487, DF002G, DF457D, DHP482, DHP484, DHP485, DHP487, HP457D	1.5-13mm	1/2-20 UNF	199154-9	---
DDF487, DF002G, DHP482, DHP487, HP002G	1.5-13mm	1/2-20 UNF	---	763262-8
DDF483, DHP483	1.5-13mm	1/2-20 UNF	---	763241-6

Máy AC

Dùng cho máy	Khả năng	Kích thước ren	Đóng gói	Không đóng gói
			Mã số	Mã số
6413	0.8-10mm	3/8-24 UNF	---	763242-4
DF0300, HP0300	1.0-10mm	1/2-20 UNF	---	766012-0
HP2051	1.5-13mm	1/2-20 UNF	194254-0	---

Mũi khoan đất



Công việc ví dụ	Loại chuỗi	Danh mục	Hình ảnh	Đường kính mũi (mm)	Chiều dài (mm)	Độ dài làm việc (mm)	Mã số
Khoan lỗ cho đường ống nhà kính	Chuỗi lục giác	Mũi khoan đất		30	600	200	D-75415
Khoan lỗ cho đường ống thông thường				45	600	200	D-75421
Khoan lỗ trồng cây thân mỏng				70	600	200	D-75437
Khoan lỗ cho cọc gỗ thông thường				100	600	240	D-75443
Khoan lỗ trồng cây thân dày				130	600	280	D-75459

BẢNG SO SÁNH MÁY KHOAN/VẶN VÍT



Mã máy	Tốc độ không tải (rpm)	3-tốc độ cơ / 2-tốc độ cơ	Cài đặt lực siết (Cao/thấp)	Mô-men siết tối đa Cứng/mềm (N·m)	Tổng chiều dài (mm)	Trọng lượng (kg)	BL motor
Máy khoan và vắn vít dùng pin							
DF001G	0-2,600 / 650	2-Tốc độ	21 / 41	140 / 68	181	2.7 - 3.0 kg	●
DF002G	0-2,200 / 600	2-Tốc độ	21	64 / 30	164	1.9 - 2.5 kg	●
DF003G	0 - 2,400 / 1,800 / 650	3-Tốc độ	25 / 30 / 41	150 / 88	196	2.8 - 4.0 kg	●
DDF486	0-2,100 / 550	2-Tốc độ	21	130 / 65	178	2.3 - 2.6 kg	●
DDF489	0-1,800 / 550	2-Tốc độ	21	73 / 40	174	1.8 - 2.5 kg	●
DDF484	0-2,000 / 500	2-Tốc độ	21	54 / 30	172	1.5 - 1.8 kg	●
DDF485	0-1,900 / 500	2-Tốc độ	21	50 / 27	169	1.4 - 1.7 kg	●
DDF490	0-1,900 / 500	2-Tốc độ	20	50 / 27	167	1.4 - 1.7 kg	●
DDF491	0-1,900 / 500	2-Tốc độ	-	50 / 27	186	1.5 - 1.8 kg	●
DDF487	0-1,700 / 500	2-Tốc độ	20	40 / 25	150	1.3 - 1.6 kg	●
DDF482	0-1,900 / 600	2-Tốc độ	21	62 / 36	185	1.5 - 1.8 kg	-
DDF453	0-1,300 / 400	2-Tốc độ	16	42 / 27	222	1.7 - 2.0 kg	-
DDF083	0-1,700 / 500	2-Tốc độ	20	40 / 23	124	1.1 - 1.4 kg	●
DF332D	0-1,500 / 450	2-Tốc độ	20	35 / 21	154	1 - 1.2 kg	●
DF032D	0-1,500 / 450	2-Tốc độ	20	35 / 21	124	0.88 - 1 kg	●
DF333D	0-1,700 / 450	2-Tốc độ	20	30 / 14	179	1.1 - 1.2 kg	-
DF033D	0-1,700 / 450	2-Tốc độ	20	30 / 14	149	0.9 - 1.1 kg	-
DF030D	0-1,300 / 350	2-Tốc độ	18	24 / 14	157	0.89 kg	-
DF330D	0-1,300 / 350	2-Tốc độ	18	24 / 14	189	1 kg	-
DF012D	650 / 200	2-Tốc độ	21	5.6 / 3.6	218	0.53 kg	-
Máy khoan búa và vắn vít dùng pin							
HP001G	0-2,600 / 650	2-Tốc độ	21 / 41	140 / 68	182	2.7 - 3.0 kg	●
HP002G	0-2,200 / 600	2-Tốc độ	21	64 / 30	174	2.0 - 2.6 kg	●
HP003G	0 - 2,400 / 1,800 / 650	3-Tốc độ	25 / 30 / 41	150 / 88	197	2.8 - 4.0 kg	●
DHP486	0-2,100 / 550	2-Tốc độ	21	130 / 65	178	2.3 - 2.7 kg	●
DHP489	0-1,800 / 550	2-Tốc độ	21	73 / 40	175	1.8 - 2.5 kg	●
DHP484	0-2,000 / 500	2-Tốc độ	21	54 / 30	182	1.6 - 1.9 kg	●
DHP485	0-1,900 / 500	2-Tốc độ	21	50 / 27	182	1.5 - 1.8 kg	●
DHP490	0-1,900 / 500	2-Tốc độ	20	50 / 27	172	1.4 - 1.7 kg	●
DHP487	0-1,700 / 500	2-Tốc độ	20	40 / 25	164	1.4 - 1.7 kg	●
DHP482	0-1,900 / 600	2-Tốc độ	21	62 / 36	198	1.5 - 1.8 kg	-
DHP453	0-1,300 / 400	2-Tốc độ	16	42 / 27	240	1.7 - 2.0 kg	-
HP333D	0-1,700 / 450	2-Tốc độ	20	30 / 14	193	1.1 - 1.3 kg	-
HP332D	0-1,500 / 450	2-Tốc độ	20	35 / 21	168	1.1 - 1.3 kg	●
HP330D	0-1,500 / 450	2-Tốc độ	18	24 / 12	201	1.1 kg	-
HP488D	0-1,400 / 400	2-Tốc độ	16	42 / 24	239	1.8 kg	-

Bất Vít/
Vắn Vít/
Khoan

Trộn

Khoan Búa/
ĐụcMài/
Chà Nhám/
Đánh Bề Mặt

Cắt

Máy
Đa Năng

Combo Kit

Cưa

Phay/Bào

Siết chặt/
Cố định

Hút Bụi

Động Máy
Chạm Sốc
Cảnh QuanCảm Ứng/
Đo
Khoảng Cách

Đèn

Tiện Ích

Áo

Máy
Chuyên DụngMáy Điện
MAKITA MTDụng Cụ
Cầm Tay

BẮT VÍT/VẶN VÍT/KHOAN



Cao

Thấp

Mô-men siết tối đa (N-m)

XGT

LXT

40V max **BL MOTOR**
TD004G
XGT XPT

4 cấp độ + 1 chế độ hỗ trợ
Chế độ (T)

230 N-m

40V max **BL MOTOR**
TD002G TD001G
XGT XPT

4 cấp độ + 6 chế độ hỗ trợ
chế độ (Gỗ/3 Bulong/2T)

220 N-m

40V max **BL MOTOR**
TD003G
XGT XPT

4 cấp độ + 1 chế độ hỗ trợ
Chế độ (T)

210 N-m

18V **BL MOTOR**
DTD201 new
LXT XPT

4 cấp độ + Chế độ T

210 N-m

18V **BL MOTOR**
DTD173 DTD171
LXT XPT

4 cấp độ + 4 chế độ hỗ trợ
Chế độ (Gỗ/Bu lông/2T)

180 N-m

18V **BL MOTOR**
DTD153 DTD158 new
LXT XPT

170 N-m

18V
DTD149
LXT XPT
Động cơ chổi than

165 N-m

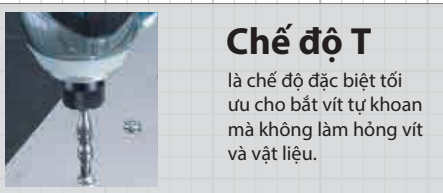
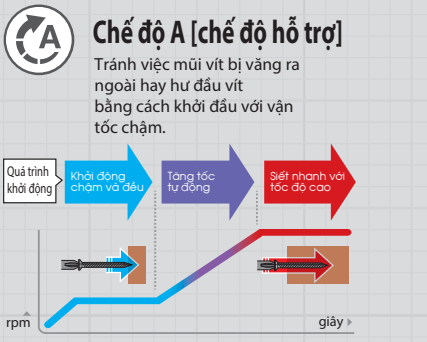

18V
DTD156
LXT
Động cơ chổi than

155 N-m

18V **BL MOTOR**
DTD157 DTD155
LXT XPT

2 cấp độ + Chế độ hỗ trợ + 3 cấp độ + Chế độ hỗ trợ

140 N-m

12Vmax
TD112D TD111D
XPT

135 N-m

12Vmax
TD110D
Động cơ chổi than

110 N-m

CXT

Máy bắt vít 4 chế độ dùng pin

18V
DTP141
LXT

3 cấp độ + Chế độ T

150 N-m



4 chế độ hoạt động

- Khoan bắt vít
- Khoan búa
- Khoan
- Bắt vít



BẮT VÍT/VẶN VÍT/KHOAN



Máy Bắt Vít Dừng Pin/Cordless Impact Driver TD004G 40Vmax

TD004GZ

Lắp mũi vít một chạm

Khả năng: Thép: 22 mm / Gỗ (Mũi khoan xoắn ốc): 24 mm
 Mô-men siết tối đa: 230 N·m
 Tốc độ không tải: Rất cứng / Cứng / Trung bình / Mềm: 0-3,900 / 0-3,000 / 0-2,100 / 0-1,200 v/p

Lực đập: Rất cứng / Cứng / Trung bình / Mềm: 0-3,900 / 0-3,600 / 0-3,100 / 0-1,900 l/p

Độ rung (EN62841-2-2): Siết vít với khả năng tối đa của máy: 23.5 m/s²
 Cường độ áp suất (EN62841-2-2): 100 dB (A)
 Cường độ âm thanh (EN62841-2-2): 108 dB (A)
 Kích thước (L x W x H): 136 x 86 x 248 mm (BL4025)
 Trọng lượng: 1.8 kg (BL4020) - 3.1 kg (BL4080F)

TD004GZ: Không kèm pin, sạc
 Phụ kiện kèm theo: Vít M4X12 (266622-8), móc treo (346317-0)

TỜ RƠI SẢN PHẨM

XGT BL MOTOR XPT

Máy Bắt Vít Dừng Pin/Cordless Impact Driver TD002G 40Vmax

TD002GD202/TD002GZ01

Lắp mũi vít một chạm

Khả năng: Ốc máy/ Ốc tiêu chuẩn/ Ốc dẫn hơi cao: M4 - M8/ M5 - M16/ M5 - M14
 Ren thô (ren dài): 22, Thép: 22 mm, Gỗ (Mũi khoan xoắn ốc): 24 mm

Chuôi lục giác: 6.35 mm
 Tốc độ không tải: Tối đa/ Cứng / Trung bình / Mềm: 3,700/ 3,200/ 2,100/ 1,100 v/p
 Góc/Bu lông (1)-(2)-(3)/Chế độ T (1) - (2): 1,800 / 2,700 - 3,700 - 3,700 / 2,900 - 3,700

Tốc độ đập: Tối đa/ Cứng / Trung bình / Mềm: 4,600/ 3,600/ 2,600/ 1,400 l/p
 Góc/Bu lông (2)-(3)/Chế độ T (2): 4,600 / 4,600 - 4,600 / 2,600

Mô-men siết tối đa: 220 N·m
 Mô-men siết: Cứng / Trung bình / Mềm: 170/ 50/ 20 N·m
 Kích thước: 119 x 86 x 197 mm (chỉ thân máy)
 Trọng lượng: 1.7 kg (BL4020) - 2.9 kg (BL4080F)

TD002GD202: 2 pin 2.5Ah (BL4025), sạc nhanh (DC40RA)
TD002GZ01: Không kèm pin, sạc
 Phụ kiện kèm theo: Vít (+) M4X12 (266622-8), móc treo (346317-0), mũi vít 2-65 (+)(+) (784203-1)

TỜ RƠI SẢN PHẨM

XGT BL MOTOR XPT

Máy Bắt Vít Dừng Pin/Cordless Impact Driver TD003G 40Vmax

TD003GA201/TD003GZ

Lắp mũi vít một chạm

Khả năng: Ốc máy: M4 - M8, Ốc tiêu chuẩn: M5 - M16
 Ốc dẫn hơi cao: M5 - M14, Thép: 22 mm
 Ren thô (ren dài): 22 - 125 mm
 Thép: 22 mm, Gỗ (Mũi khoan xoắn ốc): 24 mm

Chuôi lục giác: 6.35 mm
 Tốc độ không tải: Tối đa/ Cứng / Trung bình / Mềm/T: 0-3,700 / 0-3,200 / 0-2,100 / 0-1,100 / 0-2,400 v/p

Tốc độ đập: Tối đa/ Cứng / Trung bình / Mềm: 0-4,100 / 0-3,600 / 0-2,600 / 0-1,400 l/p

Mô-men siết tối đa: 210 N·m
 Mô-men siết: Cứng / Trung bình / Mềm: 170/ 50/ 20 N·m
 Kích thước: không pin: 121 x 86 x 195 mm
 121 x 86 x 245 mm (BL4020 / BL4025)
 121 x 86 x 252 mm (BL4040)

Trọng lượng: 1.7 kg (BL4020) - 2.9 kg (BL4080F)

TD003GA201: 2 Pin 2.0Ah (BL4020), sạc (DC40RC), thùng Makpac loại 2 (821550-0)
TD003GZ: Không kèm pin, sạc
 Phụ kiện kèm theo: Vít (+) M4X12 (266622-8), móc treo (346317-0), mũi vít (+) 2-65 (784042-9)

BỘ CHẤT GÀI 191F58-7 (bán riêng)

TỜ RƠI SẢN PHẨM

XGT BL MOTOR XPT

	TD004G	TD002G	TD003G
Lượng công việc trên 1 lần sạc đầy pin (khoảng)	-	310	210
Lắp mũi vít 1 chạm	Có	Có	Có
Đèn LED	2 đèn LED	4 đèn LED	2 đèn LED

Mô-men siết tối đa

	TD004G	TD002G	TD003G
	230 N·m	220 N·m	210 N·m

Chế độ siết

	TD004G	TD002G	TD003G
	4 mức tốc độ búa, 1 chế độ T	4 mức tốc độ búa, 2 chế độ T, gỗ, 3 chế độ bu lông	4 mức tốc độ búa, 1 chế độ T

Lựa chọn 4 tốc độ

Mềm [1]
 Ví dụ về ứng dụng: Siết chặt vít nẹp hoặc vít nhỏ như M6.
 Cứng [3]
 Ví dụ về ứng dụng: Bắt vít vào vật liệu, siết chặt bu lông.

Trung bình [2]
 Ví dụ về ứng dụng: Bắt vít vào tấm hoàn thiện hoặc tấm thạch cao.
 Tối đa [4]
 Bắt vít vào vật liệu, siết vít hoặc bu lông dài.

6 Chế độ hỗ trợ

Chế độ gỗ
 Chế độ T1 (tám kim loại mỏng)
 Chế độ T2 (tám kim loại dày)
 Chế độ bu lông

Chế độ bu lông 1
 Theo chiều kim đồng hồ: Dụng cụ sẽ tự động dừng ngay khi nó bắt đầu siết.
 Ngược chiều kim đồng hồ: Lực siết là 2. Máy tự động ngừng khi đai ốc/ vít được nới lỏng.

Chế độ bu lông 2
 Theo chiều kim đồng hồ: Máy sẽ tự động dừng sau khoảng 0,3 giây kể từ thời điểm khi phát sinh lực siết.
 Ngược chiều kim đồng hồ: Lực siết là 4. Máy tự động ngừng khi đai ốc/ vít được nới lỏng.

Chế độ bu lông 3
 Theo chiều kim đồng hồ: Máy sẽ tự động dừng sau khoảng 1 giây kể từ thời điểm khi phát sinh lực siết.
 Ngược chiều kim đồng hồ: Tốc độ máy sẽ giảm sau khi ốc/ vít được nới lỏng.

6 Chế độ hỗ trợ (Tốc độ không tải / Tốc độ đập)

	TD004G	TD002G	TD003G
Chế độ gỗ	-	1,800/4,600	-
Chế độ T1	-	2,900/ -	2,400/ -
Chế độ T2	-	3,100/2,600	-
Chế độ bu lông			
Chế độ bu lông 1	-	2,700/ -	-
Chế độ bu lông 2	-	3,700/4,600	-
Chế độ bu lông 3	-	3,700/4,600	-

Lựa chọn 4 tốc độ (Tốc độ không tải / Tốc độ đập)

	TD004G	TD002G	TD003G
Mềm [1]	1,200/1,900	1,100/1,400	1,100/1,400
Trung bình [2]	2,100/3,100	2,100/2,600	2,100/2,600
Cứng [3]	3,000/3,600	3,200/3,600	3,200/3,600
Tối đa [4]	3,900/3,900	3,700/4,600	3,700/4,100

Thay đổi tốc độ nhanh

	Không	Có	Không
Chế độ bu lông 1			
Chế độ bu lông 2			
Chế độ bu lông 3			

Máy Bắt Vít Dừng Pin/Cordless Impact Driver DTD201 18V

DTD201RTJ/DTD201Z

Lắp mũi vít một chạm

Khả năng: Thép: 22 mm / Gỗ (Mũi khoan xoắn ốc): 24 mm
 Mô-men siết tối đa: 210 N·m
 Tốc độ không tải: Tối đa / Cứng / Trung bình / Mềm: 0-3,700 / 0-3,200 / 0-2,100 / 0-1,100 v/p

Tốc độ đập: Tối đa / Cứng / Trung bình / Mềm: 0-4,400 / 0-4,200 / 0-3,600 / 0-2,000 l/p

Độ rung: 9.9 m/s² (EN62841-2-2)
 Chế độ: Siết chặt với khả năng tối đa
 Độ ồn áp suất: 97 dB (A) (EN62841-2-2)
 Độ ồn động cơ: 105 dB (A) (EN62841-2-2)
 Kích thước (L x W x H): 121 x 81 x 246 mm (BL1860B)
 Trọng lượng: 1.3 kg (BL1815N) - 2.3 kg (BL18120)

DTD201RTJ: 2 pin 5.0 Ah BL1850B (197280-8), sạc nhanh (DC18RC), thùng Makpac loại 2 (821550-0)
DTD201Z: Không kèm pin, sạc

Phụ kiện kèm theo: Vít M4X12 (266622-8), móc treo (346317-0).

TỜ RƠI SẢN PHẨM

LXT BL MOTOR XPT

Tốc độ cao, công suất lớn cho các công việc nặng

Mô-men siết tối đa 210 N·m

Tốc độ không tải cao 3,700 v/p

Lựa chọn 4 cấp độ siết + Chế độ T (Chỉ dành cho tám kim loại mỏng)
 4 cấp tốc độ có thể lựa chọn giúp dễ dàng điều chỉnh dụng cụ phù hợp với nhiều loại ứng dụng khác nhau.

4 cấp độ
 4 (Tối đa)
 3 (Cứng)
 2 (Trung bình)
 1 (Mềm)

Chế độ T

Bảng tham chiếu pin & thời gian sạc Tr.08
 Đối với những máy mã dưới Z cần mua thêm pin, sạc - bộ pin sạc là lựa chọn tối ưu (Tham khảo Tr.08 & 09)

Bắt Vít/
Vặn Vít/
Khoan

Trộn

Khoan Búa/
Đục

Mài/
Chà Nhám/
Đánh bóng

Cắt

Máy
Đa Năng

Combo Kit

Cưa

Phay/Bào

Siết chặt/
Cố định

Hữi Bui

Dòng Máy
Chăm Sóc
Cảnh Quan

Cắm Mực/
Đào
Khoảng Cách

Đèn

Tiện Ích

Áo

Máy
Chuyên Dụng

Máy Điện
MAKITA MT

Dung Cụ
Cầm tay

BẮT VÍT/VẶN VÍT/KHOAN



Máy Bắt Vít Dùng Pin/Cordless Impact Driver **DTD173** 18V

DTD173RTJ/DTD173Z

Lắp mũi vít một chạm

Khả năng	Ốc máy: M4 - M8 Ốc tiêu chuẩn: M5 - M16 Ốc dãn hồi cao: M5 - M14
Tốc độ không tải	Tối đa/Cứng/Trung bình/Mềm: 0 - 3,600 / 0 - 3,200 / 0 - 2,100 / 0 - 1,100 v/p
Lực đập	Tối đa/Cứng/Trung bình/Mềm: 0 - 3,800 / 0 - 3,600 / 0 - 2,600 / 0 - 1,100 l/p
Mô-men siết tối đa	180 N.m
Mô-men siết	Cứng/Trung bình/Mềm: 170 / 50 / 20 N.m
Đòn rung (EN62841-2-2)	Siết tối đa: 12.9 m/s ²
Cường độ áp suất (EN62841-2-2)	100 dB(A)
Cường độ âm thanh (EN62841-2-2)	108 dB(A)
Kích thước	111 x 81 x 234 mm (BL1860B)
Trọng lượng	1.5 kg (BL1860B)

DTD173RTJ: 2 pin 5.0 Ah BL1850B (197280-8), sạc nhanh (DC18RC), thùng Makpac loại 2 (821550-0).

DTD173Z: Không kèm pin, sạc.

Phụ kiện kèm theo: Vít M4X12 (266622-8), móc treo (346317-0).

TỜ RƠI SẢN PHẨM

DTD173RTJ

LXI BL MOTOR XPT

Đèn LED chiếu sáng dạng vòng

Độ sáng (3 mức) có thể thay đổi được.

Giảm đáng kể bóng của mũi vít.

Có thể sử dụng như đèn làm việc.

Lực siết tối đa

180 N.m

Hỗ trợ nhiều công việc siết khác nhau

Lựa chọn 4 tốc độ + **4-chế độ hỗ trợ**

Gỗ Siết vít dài. **T1** Tấm kim loại mỏng

Tốc độ không tải / Lực đập: 0 - 1,800 / 0 - 3,800

Tốc độ không tải / Lực đập: 0 - 2,900 / -

Bu lông Nới lỏng bu lông. **T2** Tấm kim loại dày

Tốc độ không tải / Lực đập: 0 - 3,600 / 0 - 2,600

Chế độ anay ngược tự động ngừng

Công tắc kích hoạt MỚI

Có thể thay đổi tốc độ kích hoạt trực quan từ tốc độ thấp đến tốc độ cao.

Nút chuyển đổi chế độ nhanh

Được trang bị chức năng nhớ chế độ sử dụng

Có thể tinh chỉnh

Máy Bắt Vít Dùng Pin/Cordless Impact Driver **DTD171** 18V

DTD171Z
Số lượng có hạn

Khả năng	Ốc máy: M4 - M8, Ốc tiêu chuẩn: M5 - M16 Ốc dãn hồi cao: M5 - M14 Ren thô (ren dài): 22 - 125 mm, Thiếp: 22mm Gỗ (Mũi khoan xoắn ốc): 24mm
Chiều dài trục	6.35mm
Tốc độ đập	Tối đa/Cứng/Trung bình/Mềm/Chế độ T1(T)/T2: 0 - 3,800 / 3,600 / 2,600 / 1,100 / N/A / 2,600 l/p
Tốc độ không tải	Tối đa/Cứng/Trung bình/Mềm/Chế độ T1(T)/T2: 0 - 3,600 / 3,200 / 2,100 / 1,100 / 2,900 / 3,600 v/p
Mô-men siết tối đa	180 N.m
Kích thước	116x79x218 mm (BL1815N, BL1820B)
Trọng lượng	1.2 kg (BL1815N, BL1820B) - 1.6 kg (BL1830B, BL1850B, BL1860B)

DTD171Z: Không kèm pin, sạc.

Phụ kiện kèm theo: Vít (+) M4X12 (266622-8), móc treo (346317-0), mũi vít xoắn Torision PH2-120 (B-66743).

TỜ RƠI SẢN PHẨM

DTD171Z

LXI BL MOTOR XPT

Máy Bắt Vít Dùng Pin / Cordless Impact Driver **DTD153** 18V

DTD153RTE/DTD153RFE/DTD153Z

Khả năng	Ốc máy: M4 - M8, Ốc tiêu chuẩn: M5 - M16 Ốc dãn hồi cao: M5 - M14 Ren thô (ren dài): 22 - 125 mm, Thiếp: 22mm Gỗ (Mũi khoan xoắn ốc): 24mm
Chiều dài trục	6.35mm
Tốc độ đập	0 - 3,600 l/p
Tốc độ không tải	0 - 3,400 v/p
Mô-men siết tối đa	170 N.m
Kích thước	126x79x220 mm (BL1815N, BL1820B) 126x79x238 mm (BL1830B, BL1850B, BL1860B)
Trọng lượng	1.3 kg (BL1815N, BL1820B) - 1.5 kg (BL1830B, BL1850B, BL1860B)

DTD153RTE: 2 pin 5.0Ah (BL1850B), sạc nhanh (DC18RC)

DTD153RFE: 2 pin 3.0Ah (BL1830B), sạc nhanh (DC18RC)

DTD153Z: Không kèm pin, sạc.

Phụ kiện kèm theo: Vít (+) M4X12 (266622-8), móc treo (346317-0), mũi vít xoắn Torision PH2-120 (B-66743).

TỜ RƠI SẢN PHẨM

DTD153RTE
DTD153RFE

LXI BL MOTOR XPT

Máy Bắt Vít Dùng Pin / Cordless Impact Driver **DTD158** 18V

DTD158RFJ/DTD158WVE/DTD158Z

new

Khả năng	Ốc máy: M4 - M8 (5/32" - 5/16"), Ốc tiêu chuẩn: M5 - M16 (3/16" - 5/8") Ốc dãn hồi cao: M5 - M14 (3/16" - 9/16") Ren thô (chiều dài): 22 - 125mm (7/8" - 4-7/8")
Mô-men siết tối đa	170 N.m
Tốc độ đập	0 - 3,600 l/p
Tốc độ không tải	0 - 3,400 v/p
Đòn rung	10.9 m/s ² ; (EN62841-2-2) Siết chặt các ốc vít bằng lực tác động tối đa của máy.
Đòn áp suất	97 dB (A)/EN62841-2-2
Đòn động cơ	105 dB (A)/EN62841-2-2
Kích thước (L x W x H)	125 x 81 x 233 - 251 mm (BL182 - BL1860B)
Trọng lượng	1.3 kg (BL182) - 1.6 kg (BL1860B)

DTD158RFJ: 2 pin 3.0Ah BL1830B (197600-6), sạc nhanh DC18RC, thùng Makpac loại 2 (821550-0)

DTD158WVE: 2 pin 2.0Ah BL182, sạc DCB18WA

DTD158Z: Không kèm pin, sạc.

Phụ kiện kèm theo:
DTD158RFJ/DTD158Z: Vít M4X12 (266622-8), móc treo (346317-0)
DTD158WVE: Vít M4X12 (266622-8), móc treo (346449-3)

TỜ RƠI SẢN PHẨM

DTD158RFJ
DTD158WVE

LXI BL MOTOR XPT

Máy Bắt Vít Dùng Pin / Cordless Impact Driver **DTD156** 18V

DTD156SFE/DTD156SF1J/DTD156Z

Khả năng	Ốc máy: M4 - M8 Ốc tiêu chuẩn: M5 - M14 Ốc dãn hồi cao: M5 - M12 Ren thô (ren dài): 22 - 125 mm Thiếp: 22mm Gỗ (Mũi khoan xoắn ốc): 24mm
Chiều dài trục	6.35mm (1/4")
Tốc độ đập	0 - 3,000 l/p
Tốc độ không tải	0 - 2,500 v/p
Mô-men siết tối đa	155 N.m
Kích thước	143x79x223 mm (BL1815N)
Trọng lượng	1.3 kg (BL1815N) - 1.6 kg (BL1860B)

DTD156SFE: 2 pin 3.0Ah (BL1830B), sạc (DC18SD)

DTD156SF1J: 1 pin 3.0Ah (BL1830B), sạc (DC18SD)

DTD156Z: Không kèm pin, sạc.

Phụ kiện kèm theo: Móc treo (346317-0), vít (+) M4X12 (266622-8)
DTD156SF1J: Mũi vít xoắn Torision PH2-120 (E-10833).

TỜ RƠI SẢN PHẨM

DTD156SFE
DTD156SF1J

LXI

Máy Bắt Vít Dùng Pin / Cordless Impact Driver **DTD157** 18V

DTD157RTJ/DTD157RT1J/DTD157RT/DTD157Z

Khả năng	Ốc máy: M4 - M8 mm, Ốc tiêu chuẩn: M5 - M14 Ốc dãn hồi cao: M5 - M12, Ren thô (ren dài): 22 - 90 mm
Chiều dài trục	6.35 mm (1/4")
Tốc độ không tải	Cứng/Mềm: 0 - 3,000 / 0 - 1,300 v/p
Lực đập	Cứng/Mềm: 0 - 4,100 / 0 - 2,000 l/p
Mô-men siết tối đa	140 N.m
Đòn rung	Lực đập tối đa của máy: 11.5 m/s ²
Cường độ áp suất	95 dB(A)
Cường độ âm thanh	106 dB(A)
Kích thước (L x W x H)	133 x 81 x 185 mm (chi thân máy) 133 x 81 x 232 mm (BL1830B/BL1840B/BL1850B/BL1860B) (BL1830B/BL1850B) - 1.5 kg (BL1860B)

DTD157RTJ: 2 pin 5.0Ah (BL1850B), sạc nhanh (DC18RC) (Mây kèm thùng Makpac loại 2 (821550-0))

DTD157RT1J: 1 pin 5.0Ah (BL1850B), sạc nhanh (DC18RC) (Mây kèm thùng Makpac loại 2 (821550-0))

DTD157RT: 1 pin 5.0Ah (BL1850B), sạc nhanh (DC18RC)

DTD157Z: Không kèm pin, sạc.

Phụ kiện kèm theo: Móc treo (346317-0), vít (+) M4X12 (266622-8) (Mây không kèm mũi vít).

TỜ RƠI SẢN PHẨM

DTD157RTJ
DTD157RT1J
DTD157Z

LXI BL MOTOR XPT

Máy Bắt Vít Dùng Pin / Cordless Impact Driver **DTD155** 18V

DTD155Z
Số lượng có hạn

Khả năng	Ốc máy: M4 - M8 mm Ốc tiêu chuẩn: M5 - M14 Ốc dãn hồi cao: M5 - M12 Ren thô (ren dài): 22 - 90 mm
Chiều dài trục	6.35 mm (1/4")
Tốc độ đập	Cứng/ Mềm: 0 - 3,900 / 0 - 1,600 l/p
Tốc độ không tải	Cứng/ Mềm: 0 - 3,000 / 0 - 1,300 v/p
Mô-men siết tối đa	140 N.m
Kích thước	135x79x214 mm (BL1815N, BL1820B)
Trọng lượng	1.2 kg (BL1815N, BL1820B) 1.4 kg (BL1830B, BL1850B, BL1860B)

DTD155Z: Không kèm pin, sạc.

Phụ kiện kèm theo: Vít (+) M4X12 (266622-8), móc treo (346317-0), mũi vít xoắn TORISION PH-120.

TỜ RƠI SẢN PHẨM

LXI BL MOTOR XPT

Bảng tham chiếu pin & thời gian sạc Tr.08

Đổi với những máy mà dưới Z cần mua thêm pin, sạc - bộ pin sạc là lựa chọn tối ưu (Tham khảo Tr.08 & 09)

BẮT VÍT/VẶN VÍT/KHOAN



Máy Bắt Vít Dùng Pin/Cordless Impact Driver TD112D **12Vmax**

TD112DNZ



Khả năng	Ốc tiêu chuẩn: M5 - M14 (3/16 - 9/16") Ốc dẫn hồi cao: M5 - M12 (3/16 - 1/2") 6.35 mm (1/4")
Chiều cao trung tâm	25 mm
Lực đập	Cứng / Mềm: 0 - 3,900 / 0 - 3,300 l/p
Tốc độ không tải	Cứng / Mềm: 0 - 3,000 / 0 - 2,000 v/p
Mô-men siết tối đa	Cứng / Mềm: 135 / 80 N-m
Cường độ âm thanh	104 dB(A)
Cường độ áp suất	93 dB(A)
Độ rung	10.9 m/s ²
Kích thước (L x W x H)	145 x 64 x 221 mm (BL1016, BL1021B) 145 x 64 x 240 mm (BL1041B)
Trọng lượng	145 x 52 x 195 mm (chỉ thân máy) 0.99 kg (BL1016) - 1.2 kg (BL1041B)

Phụ kiện kèm theo: Không có phụ kiện kèm theo.

Thay đổi lực siết bằng cách nhấn vào lỗ chốt

Máy Bắt Vít Dùng Pin/Cordless Impact Driver TD112D **12Vmax**

Lực siết mô men xoắn tối đa 135 N-m từ thân máy nhỏ gọn



Mô-men siết tối đa
135 N-m (Chế độ cao) **80 N-m** (Chế độ thấp)

Dùng que nhấn vào lỗ chốt để thay đổi lực siết

Án và giữ để bật tắt đèn

Phụ kiện
Vỏ bảo vệ Mã số 422718-7
Móc treo Mã số 281012-4

Đầu mũi bọc cao su
bảo vệ phôi khoan khi bị trượt xuống và hư hỏng

Giảm thiểu tối đa sự chao đảo.
Giảm tối đa sự chao đảo giữa 2 bậc đàn.

Đèn LED đơn
với chức năng sáng trước tắt sau.

Thay đổi tốc độ bằng
vòng công tắc nút ngăn hành trình để đạt được tốc độ cao nhất.

Lựa chọn lực siết

Lực siết mô men xoắn tối đa
135 N-m (Chế độ cao) **80 N-m** (Chế độ thấp)

Máy Bắt Vít Dùng Pin/Cordless Impact Driver TD111D **12Vmax**

TD111DSAJ/TD111DZ



Khả năng	Ốc máy: M4 - M8, Ốc tiêu chuẩn: M5 - M14 Ốc dẫn hồi cao: M5 - M12 Ren thô (ren dài): 22 - 90 mm Thép: 6mm Gỗ (Mũi khoan xoắn ốc): 6mm 6.35 mm
Chiều lục giác	6.35 mm
Tốc độ không tải	Cao/Thấp: 0 - 3,000 / 0 - 1,300 v/p
Tốc độ đập	Cao/Thấp: 0 - 3,900 / 0 - 1,600 l/p
Mô-men siết tối đa	135 N-m
Kích thước	135x66x210 mm
Trọng lượng	0.97 kg (BL1016) - 1.1 kg (BL1041B)

TD111DSAJ: 2 pin 2.0Ah (BL1021B), sạc nhanh (DC10SB) (Mũi kèm thùng Makpac loại 1 (821549-5))
TD111DZ: Không kèm pin, sạc

Phụ kiện kèm theo: Vít (+) M4X12 (266622-8), móc treo (346909-5), mũi vít xoắn Torsion PH2-120 (B-66743).

Máy Bắt Vít Dùng Pin/Cordless Impact Driver TD110D **12Vmax**

TD110DSAE/TD110DSYE/TD110DZ



Khả năng	Ốc máy/Ốc tiêu chuẩn: M4 - M8/ M5 - M12 Ốc dẫn hồi cao: M5 - M10 Ren thô (ren dài): 22 - 90 mm Thép: 6mm Gỗ (Mũi khoan xoắn ốc): 6mm 6.35 mm
Chiều lục giác	6.35 mm
Tốc độ không tải	0 - 2,600 v/p
Tốc độ đập	0 - 3,500 l/p
Mô-men siết tối đa	110 N-m
Kích thước	153x66x204 mm
Trọng lượng	1.0 kg (BL1016) - 1.2 kg (BL1041B)

TD110DSAE: 2 pin 2.0Ah (BL1021B), sạc nhanh (DC10SB)
TD110DSYE: 2 pin 1.5Ah (BL1016), sạc nhanh (DC10SB)
TD110DZ: Không kèm pin, sạc

Phụ kiện kèm theo: Vít (+) M4X12 (266622-8), móc treo (346909-5), mũi vít 2-45 (+) (784202-3).

Máy Bắt Vít Dùng Pin/Cordless Impact Driver TD090D **10.8V**

TD090DWE/TD090DZ



Khả năng	Ốc máy: M4 - M8 Ốc tiêu chuẩn: M5 - M12 Ốc dẫn hồi cao: M5 - M10 Ren thô (ren dài): 22 - 90mm Thép: 6mm Gỗ (Mũi khoan xoắn ốc): 6mm 6.35mm
Chiều lục giác	6.35mm
Tốc độ đập	0 - 3,000 l/p
Tốc độ không tải	0 - 2,400 v/p
Mô-men siết tối đa	90N.m
Kích thước	155x54x178mm
Trọng lượng	0.92 kg (BL1013)

TD090DWE: 2 pin 1.3Ah (BL1013), sạc (DC10WA)
TD090DZ: Không kèm pin, sạc

Phụ kiện kèm theo: Bao tay cầm (168467-9), mũi vít 2-45 (+) (784250-2).

Máy Bắt Vít Dùng Pin/Cordless Impact Driver TD022D **7.2V**

TD022DSE/TD022DZ



Khả năng	Ốc máy: M3 - M8 Ốc tiêu chuẩn: M3 - M8 Ốc dẫn hồi cao: M3 - M6 Ren thô: 22 - 45 mm Thép: 3.5mm Gỗ (Mũi khoan xoắn ốc): 6mm 6.35mm
Chiều lục giác	6.35mm
Tốc độ đập	0 - 3,000 l/p
Tốc độ không tải	0 - 2,450 v/p
Mô-men siết tối đa	25 N.m
Kích thước	Dạng súng: 227x42x142 mm Dạng thẳng: 282x42x52 mm
Trọng lượng	0.56 kg

TD022DSE: 2 pin 1.5Ah (BL0715), sạc (DC10WA)
TD022DZ: Không kèm pin, sạc

Phụ kiện kèm theo: Mũi vít 2-45 (+)(+) (784202-3), bao tay cầm (168435-2)
TD022DSE: Túi đựng máy (831277-4).

Máy Bắt Vít Dùng Pin/Cordless Impact Driver TD023D **7.2V**

TD023DSE/TD023DZ



Khả năng	Ốc máy: M3 - M8 Ốc tiêu chuẩn: M3 - M8 Ốc dẫn hồi cao: M3 - M6 Ren thô: 22 - 45 mm 6.35mm
Chiều lục giác	6.35mm
Tốc độ đập	0 - 3,000 l/p
Tốc độ không tải	0 - 2,450 v/p
Mô-men siết tối đa	25 N.m
Kích thước	Dạng súng: 222x42x120 mm Dạng thẳng: 260x42x52 mm
Trọng lượng	0.58 kg (BL0715)

TD023DSE: 2 pin 1.5Ah (BL0715), sạc (DC10WA)
TD023DZ: Không kèm pin, sạc

Phụ kiện kèm theo: Mũi vít 2-45 (+)(+) (784043-7), **TD023DSE:** Hộp đựng đồ (821954-6).

Được cải tiến để dễ sử dụng hơn



Tốc độ không tải cao
0-2,450 v/p

Mô-men siết tối đa
25 N-m

Trọng lượng nhẹ
Chỉ **0.58 kg**
Với pin BL0715

Đầu gắn mũi hình nón để cầm nắm
Thiết kế giúp tháo mũi vít nhanh chóng và dễ dàng.

Công tắc xoay đa năng
Để dễ dàng điều chỉnh tốc độ quay và đảo chiều quay.

Lắp mũi vít một chạm
Mũi vít có thể được khóa cố định chỉ bằng thao tác đẩy vào đơn giản, không cần kéo lùi đầu gắn mũi vít. (Sử dụng cơ chế tương tự DTD173)

Đèn LED làm việc
• Đèn LED đơn
• Có chức năng sáng trước

Tay cầm mềm giúp tăng sự thoải mái khi làm việc

Phụ kiện
Phụ kiện buộc thép Mã số: 194731-2
Bao tay cầm Mã số: 168435-2

Khối lượng công việc
Pin: BL0715 với một lần sạc đầy pin
Ø3.1 x 25 mm 320 lần
Vật vụn gỗ vào Mapei

Tương tự như một tua vít cầm tay

BẮT VÍT/VẶN VÍT/KHOAN



Máy Bắt Vít/Impact Driver

6952



6952

Số lượng có hạn



Công suất	270W
Khả năng	Ốc máy: M4 - M10 Ốc tiêu chuẩn: M6 - M14 Ốc đũa hồi cao: M6 - M10 Thép: 22mm Gỗ (Mũi khoan xoắn ốc): 24mm
Chuôi lục giác	6.35 mm
Tốc độ đập	0 - 3,100 l/p
Tốc độ không tải	0 - 3,200 v/p
Mô-men siết tối đa	120 N.m
Tổng chiều dài	229 mm
Trọng lượng	1.4 kg
Dây dẫn điện	2.5 m

Phụ kiện kèm theo: Mũi vít PH2 2-65 (784203-1).



Máy Bắt Vít/Impact Driver

TD0100



TD0100



Công suất	230 W
Khả năng	Ốc máy: M4 - M8 Ốc tiêu chuẩn: M5 - M14 Ốc đũa hồi cao: M5 - M10 Ren thô (ren dài): 22 - 90 mm Thép: 22mm Gỗ (Mũi khoan xoắn ốc): 24mm
Chuôi lục giác	6.35 mm
Tốc độ đập	0 - 3,200 l/p
Tốc độ không tải	0 - 3,600 v/p
Mô-men siết tối đa	100 N.m
Kích thước	218x60x180 mm
Trọng lượng	0.96 kg
Dây dẫn điện	2.5 m

Phụ kiện kèm theo: Mũi vít PH2 2-65 (784203-1).



TỜ RƠI SẢN PHẨM

Máy Bắt Vít/Impact Driver

TD0101F



TD0101F



Công suất	230 W
Khả năng	Ốc máy: M4 - M8 Ốc tiêu chuẩn: M5 - M14 Ốc đũa hồi cao: M5 - M10 Ren thô (ren dài): 22 - 90 mm Thép: 22mm Gỗ (Mũi khoan xoắn ốc): 24mm
Chuôi lục giác	6.35 mm
Tốc độ đập	0 - 3,200 l/p
Tốc độ không tải	0 - 3,600 v/p
Mô-men siết tối đa	100 N.m
Kích thước	184x67x192 mm
Trọng lượng	0.99 kg
Dây dẫn điện	2.5 m

Phụ kiện kèm theo: Mũi vít PH2 2-65 (784203-1).



TỜ RƠI SẢN PHẨM

Máy Bắt Vít/Impact Driver

TD0101



TD0101



Công suất	230 W
Khả năng	Ốc máy: M4 - M8 Ốc tiêu chuẩn: M5 - M14 Ốc đũa hồi cao: M5 - M10 Ren thô (ren dài): 22 - 90 mm Thép: 22mm Gỗ (Mũi khoan xoắn ốc): 24mm
Chuôi lục giác	6.35 mm
Tốc độ đập	0 - 3,200 l/p
Tốc độ không tải	0 - 3,600 v/p
Mô-men siết tối đa	100 N.m
Kích thước	184x67x192 mm
Trọng lượng	0.99 kg
Dây dẫn điện	2.5 m

Phụ kiện kèm theo: Mũi vít PH2 2-65 (784203-1).



TỜ RƠI SẢN PHẨM

Máy Bắt Vít Góc Dùng Pin/Cordless Angle Impact Driver

DTL061

18V

DTL061Z



Khả năng	Ốc máy: M4 - M8 Ốc tiêu chuẩn: M4 - M12 Ốc đũa hồi cao: M4 - M8 Ren thô (ren dài): 22 - 75 mm
Chuôi lục giác	6.35 mm
Tốc độ không tải	0 - 2,000 v/p
Tốc độ đập	0 - 3,000 l/p
Mô-men siết tối đa	60 N.m
Kích thước (L x W x H)	387 x 78 x 116 mm
Trọng lượng	1.7 kg (BL1830B)

DTL061Z: Không kèm pin, sạc
Phụ kiện kèm theo: Móc treo (346317-0), mũi vít 2-45 (+) (784202-3).



Máy Bắt Vít Góc Dùng Pin/Cordless Angle Impact Driver

TL064D

12Vmax

TL064DZ



Khả năng	Ốc máy: M4 - M8 Ốc tiêu chuẩn: M4 - M12 Ốc đũa hồi cao: M4 - M8 Ren thô (ren dài): 22 - 75 mm
Chuôi lục giác	6.35 mm
Tốc độ không tải	0 - 2,000 v/p
Tốc độ đập	0 - 3,000 l/p
Mô-men siết tối đa	60 N.m
Kích thước (L x W x H)	361 x 66 x 86 mm
Trọng lượng	1.2 kg (BL1016) - 1.6 kg (BL1041B)

TL064DZ: Không kèm pin, sạc
Phụ kiện kèm theo: Vít (+) M4X12 (266622-8), móc treo (346909-5), mũi vít 2-45 (+) (784202-3).



TỜ RƠI SẢN PHẨM

Đầu siết thẳng, đầu siết góc, đầu siết bu lông góc, đầu siết 2 chiều

Đầu siết thẳng



Đầu siết góc



Đầu siết bu lông góc



Đầu chuyển siết bu lông



Dùng cho máy: DTL061, DTL063, TL064D, TL065D

Mô tả	Loại	Mã số
Đầu siết thẳng	NZ	192440-7
	MZ dùng cho form E	192486-3
	-	135183-8
Đầu siết góc	Dùng cho form C	135200-4
	Dùng cho form E	135125-2
	9.5mm (3/8") SQ	135201-2
Đầu siết bu lông góc		
Đầu chuyển siết bu lông	Lục giác Kích thước 21mm	192439-2

Đầu chuyển siết bu lông (socket, bộ chuyển đổi socket)

Sử dụng với đầu chuyển siết bu lông

Socket

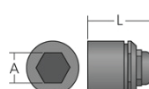

Bộ chuyển đổi Socket



Dùng cho máy: DTL061, DTL063, TL064D, TL065D

Mô tả	Loại	Mã số
Socket	17 x 31 (A x L)	134743-3
	19 x 33 (A x L)	134744-1
Bộ chuyển đổi Socket	9.5mm (3/8")	134745-9
	12.7mm (1/2")	134746-7
Dùng cho máy: WR100D, DWR180		
Bộ chuyển đổi Socket	6.35mm (1/4")	191A51-1
	9.5mm (3/8")	191A50-3

Bảng tham chiếu pin & thời gian sạc Tr.08

Đổi với những máy mã đuôi Z cần mua thêm pin, sạc - bộ pin sạc là lựa chọn tối ưu (Tham khảo Tr.08 & 09)

PHỤ KIỆN MÁY VẶN VÍT/ KHOAN



Máy Bắt Vít 4 Chế Độ Dừng Pin / Cordless 4 Mode Impact Driver **DTP141** 18V

DTP141Z

Khả năng
Thép / gỗ / bê tông: 10 / 21 / 8 mm
Gỗ (Mũi khoan xoắn ốc): 24 mm

Chuôi lục giác
6.35 mm

Tốc độ đập
Bắt vít (cứng / vừa / mềm):
0 - 3.200 / 0 - 2.400 / 0 - 1.200 l/p
Khoan búa (cao / thấp): 0 - 32.400 / 0 - 8.400 l/p

Tốc độ không tải
Bắt vít (cứng / vừa / mềm):
0 - 2.700 / 0 - 2.200 / 0 - 1.300 v/p
Khoan (cao / thấp): 0 - 2.700 / 0 - 700 v/p
Khoan búa (cao / thấp): 0 - 2.700 / 0 - 700 v/p
Bắt vít (cao / thấp): 0 - 1.100 / 0 - 300 v/p

Mô-men siết tối đa
Bắt vít: 150 Nm, Khoan (cứng / mềm): 22 / 13 Nm

Kích thước
171 x 79 x 250 mm

Trọng lượng
1.6 kg (BL1415) - 1.8 kg (BL1830)

DTP141Z: Không kèm pin, sạc
Phụ kiện kèm theo: Vít (+) M4X12 (251314-2),
mũi vít (346317-0), mũi vít PH2-120 (B-66743).

4 TOOLS

4 Chế độ

Siết Bu lông và ốc vít tốc độ cao

Khoan búa
Khoan lỗ nhỏ trong bê tông

Khoan
Khoan lỗ trên gỗ và kim loại

Bắt vít có lực
Siết Bu lông và ốc vít tốc độ cao

Bắt vít
Bắt vít đường kính nhỏ

Cơ cấu ly hợp điện tử cung cấp phạm vi mô-men xoắn mở rộng 0,7 - 12,0 Nm cho nhiều ứng dụng.

Cơ cấu ly hợp điện tử cho phép vặn vít tự khoan ở tốc độ 2.300 v/p tốc độ cao.

7+ Cao 0.7N.m **9+ Thấp 12N.m** **9+ Cao hoặc Thấp**

TỜ RƠI SẢN PHẨM

LXT BL MOTOR

Thiết kế nhỏ gọn hơn

đạt được bằng cách sử dụng động cơ BLDC và cơ cấu ly hợp điện tử.

4+ **Bắt vít có lực**
(2.300 v/p)

Siết Bu lông và ốc vít tốc độ cao

11 **Khoan búa**
(2.300 v/p)

Khoan lỗ nhỏ trong bê tông

16 **Khoan**
(2.300 v/p)

Khoan lỗ trên gỗ và kim loại

4 Chế độ
và lựa chọn chế độ
vặn vít tự khoan

Đầu khoan cho máy bắt vít

Chuyển đổi từ máy bắt vít thành máy khoan vặn vít

Hình dạng	Mô tả	Máy	Khả năng (mm)	Loại	Mã máy
	BỘ ĐẦU KHOAN & KHOÁ	DF030D, TD0100, TD0101, TD0101F, TD090D, TD091D, TD111D	10	44-NZ	198913-8
		DTD171, DTP141, TD001G, TD002G, TD003G, TD0100, TD0101, TD0101F	10	44-NZ	192173-4
		DTP141, TD0100, TD0101, TD0101F	10	44-NZ	192121-3
	BỘ ĐẦU KHOAN KHÔNG KHOÁ	DTP141, TD0100, TD0101, TD0101F	10	44-NZ	192121-3

Mũi khoan gỗ chuôi lục giác 1/4" (6.35mm)

Hạng	Đường kính (mm)	Chiều dài (mm)	Độ dài làm việc (mm)	Loại chuôi	Cái/hộp	Mã số
★★★★☆	3	80	33	1/4" Lục giác NZ	1	D-31245
	4	95	43		1	D-31251
	5	105	52		1	D-31267
	6	115	57		1	D-31273
	8	117	75		1	D-31289
	10	133	87		1	D-31295
	12	151	96		1	D-31304
	15	162	100		1	D-31310

Mũi khoan kim loại HSS-TiN chuôi lục giác 1/4"

Hạng	Đường kính (mm)	Chiều dài (mm)	Độ dài làm việc (mm)	Loại chuôi	Cái/hộp	Mã số
★★★★☆	2.5	78	30	1/4 inch Lục giác NZ	1	D-46539
	3	91	33		1	D-31114
	3.2	95	36		1	D-31120
	3.3	95	36		1	D-31136
	4	105	43		1	D-31142
	4.1	91	43		1	D-31158
	4.2	105	43		1	D-31164
	5	116	52		1	D-31170
	5.2	102	52		1	D-46545
	6	123	57		1	D-31186
	6.5	131	63		1	D-31192
	8	117	75		1	D-31201
	10	133	87		1	D-31217
	12	151	101		1	D-31223
	13	151	101		1	D-31239

Mũi khoan bê tông chuôi lục giác 1/4"

Hạng	Loại chuôi	Đường kính mũi (mm)	Kích thước (mm)	Chiều dài (mm)	Độ dài làm việc (mm)	Cái/hộp	Mã số
★★★☆☆	Lục giác NZ 1/4"	3	3x80	80	35	1	D-31463
		3.2	3.2x80			1	D-63694
		4	4x80			1	D-31479
		5	5x90	90	45	1	D-31485
		6	6x100			1	D-31491
		6.5	6.5x100			1	D-55061
		8	8x100	100	55	1	D-31500

Nam châm tăng lực hút IMPACT PREMIER

PREMIER

Hạng	Cái/hộp	Mã số
★★★★★	1	E-03442

Mũi khoan thủy tinh chuôi 1/4"

Hạng	Đường kính (mm)	Chiều dài (mm)	Loại chuôi	Cái/hộp	Mã số
★★★★☆	4	65	1/4 inch Hex NZ	1	D-31413
	5	65		1	D-31429
	6	65		1	D-31435
	8	70		1	D-31441
	10	80		1	D-31457

Mũi vặn vít IMPACT BLACK (Dạng chữ E)

Hạng	Loại chuôi	Loại mũi	Chiều dài (mm)	Cái/bộ	Mã số
★★★★☆	E-form (NZ)	PH 2	50	2	E-08763
		PH 3	50	2	E-08779

Đầu tuýp vặn ốc IMPACT BLACK

Hạng	Loại chuôi	Kích thước Socket (mm)	Chiều dài (mm)	Cái/hộp	Mã số
★★★★☆	E-form (NZ)	6	50	1	E-08800
		8	50	1	E-08816
		10	50	1	E-08822
		13	50	1	E-08838

Bắt Vít/
Vặn Vít/
Khoan

Trộn

Khoan Búa/
Đục

Mũi/
Chìa Nhãm/
Đánh Bắn

Cắt

Máy
Đa Năng

Combo Kit

Cưa

Phay/Bào

Siết chặt/
Cố định

Hệ Bụi

Đồng Máy
Chăm Sóc
Cảnh Quan

Cần Mực/
Đo
Khoảng Cách

Đèn

Tiện Ích

Áo

Máy
Chuyên Dụng

Máy Điện
MAKITA MIT

Dùng Cụ
Cầm tay

PHỤ KIỆN MÁY VẬN VÍT/ KHOAN



Đầu chuyển vít sang bu lông Impact BLACK

Hạng	Loại chuỗi	Loại mũi	Chiều dài (mm)	Cái/hộp	Mã số
★★★★☆	E-form (NZ)	1/2"	50	1	E-08850
		3/8"		1	E-08844

Mũi vít 2 đầu

Hạng	Loại chuỗi	Loại mũi	Chiều dài (mm)	Cái/hộp	Mã số
★★★★☆	E-form (NZ)	PH 2	45	10	D-34827 (Chỉ dùng cho máy)
			65	10	D-33679
			110	10	D-31653

Đầu vít dẹt

Hạng	Loại chuỗi	Chiều dài (mm)	Cái/hộp	Mã số
★★★★☆	1/4 Inch Hex	200	1	B-29072
		300	1	B-29094

Mũi vít dẹt

Hạng	Loại chuỗi	Chiều dài (mm)	Cái/hộp	Mã số
★★★★★	E-form (NZ)	300	1	B-51851

Đầu chuyển đổi socket

Hạng	Loại chuỗi	Loại mũi	Chiều dài (mm)	Cái/hộp	Mã số
★★★★☆	E-form (NZ)	1/2 inch Drive	50	1	B-54695
		3/8 inch Drive	50	1	B-54689

Bộ đầu tuýp siết bu lông có đầu chuyển

Hạng	Loại chuỗi	Loại mũi	Kích thước socket (mm)	Chiều dài (mm)	Cái/hộp	Mã số
★★★★☆	E-form (NZ)	1/4"	6, 7, 8, 10, 11, 12, 13	23	8	E-14336

Đầu giữ mũi vít có nam châm IMPACT BLACK

Hạng	Loại chuỗi	Chiều dài (mm)	Cái/bộ	Mã số
★★★★☆	E-form (NZ)	60	1	E-08785

Đầu giữ mũi vít có khóa IMPACT BLACK

Hạng	Loại chuỗi	Chiều dài (mm)	Cái/bộ	Mã số
★★★★☆	E-form (NZ)	60	1	E-08791

Mã Máy	Tốc độ không tải (rpm)	Tốc độ điện tử	Mô-men siết tối đa (N.m)	Tổng chiều dài (mm)	Trọng lượng (kg)	Động cơ BL
Máy Bất Vết Dừng Pin						
TD004G	0 - 3,900 / 3,000 / 2,100 / 1,200	4-Tốc độ	230	136	4.0 kg - 3.1 kg	●
TD002G	0 - 3,700 / 3,200 / 2,100 / 1,100	4-Tốc độ	220	119	1.7 kg (BL4020) - 2.9 kg (BL4080F)	●
TD001G	0 - 3,700 / 3,200 / 2,100 / 1,100	4-Tốc độ	220	120	1.7 kg (BL4025) - 2.0 kg (BL4040)	●
TD003G	0 - 3,700 / 3,200 / 2,100 / 1,100	4-Tốc độ	210	121	1.7 kg (BL4020) - 2.9 kg (BL4080F)	●
DTD201	0 - 3,700 / 3,200 / 2,100 / 1,100	4-Tốc độ	210	121	1.3 kg (BL1815N) - 2.3 kg (BL18120)	●
DTD173	0 - 3,600 / 3,200 / 2,100 / 1,100	4-Tốc độ	180	111	1.5 kg (BL1860B)	●
DTD171	0 - 3,600 / 3,200 / 2,100 / 1,100	4-Tốc độ	180	116	1.2 kg (BL1815N) - 1.6 kg (BL1860B)	●
DTD153	0 - 3,400	-	170	126	1.3 kg (BL1815N) - 1.6 kg (BL1860B)	●
DTD158	0 - 3,400	-	170	125	1.3 kg (BL18182) - 1.6 kg (BL1860B)	●
DTD157	0 - 3,000 / 1,300	2-Tốc độ	140	133	1.2 kg (BL1815N) - 1.5 kg (BL1860B)	●
DTD156	0 - 2,500	-	155	143	1.3 kg (BL1815N) - 1.6 kg (BL1860B)	-
DTD155	0 - 3,000 / 0 - 1,300	2-Tốc độ	140	135	1.2 kg (BL1815N) - 1.4 kg (BL1860B)	●
TD112D	0 - 3,000 / 0 - 2,000	2-Tốc độ	135	145	0.99 kg (BL1016) - 1.2 kg (BL1041B)	●
TD111D	0 - 3,000 / 1,300	2-Tốc độ	135	135	0.97 kg (BL1015) - 1.1 kg (BL1041B)	●
TD110D	0 - 2,600	-	110	153	1 kg (BL1015) - 1.2 kg (BL1040B)	-
TD090D	0 - 2,400	-	90	155	0.92 kg (BL1013)	-
TD022D	0 - 2,450	-	25	227	0.55 kg - 0.56 kg	-
Máy Bất Vết 4 Chế Độ Dừng Pin (Chế độ vận vít)						
DTP141	0 - 2,700 / 2,200 / 1,300	3-Tốc độ	150	171	1.5 kg - 1.9 kg	●

BẮT VÍT/VẶN VÍT/KHOAN



Máy Khoan 2 Tốc Độ/2-Speed Drill DP4010 13mm



DP4010



Công suất	720 W
Khả năng khoan	Thép: Cao/thấp: 8/13 mm Gỗ: Cao/thấp: 25/40 mm Gỗ (Mũi tự khoan): 90 mm Gỗ (Mũi khoan): 40 mm
Tốc độ không tải	Cao: 0 - 2,900 v/p Thấp: 0 - 1,200 v/p
Kích thước (L x W x H)	347x70x220 mm
Trọng lượng	2.2 kg
Dây dẫn điện	2.5 m

Phụ kiện kèm theo: Tay cầm 36 (153503-4), thước cạnh độ sâu (324219-0), khóa đầu khoan S13 (763430-3).



Máy Khoan/Drill DS5000 16mm



DS5000



Công suất	750 W
Khả năng khoan	Thép: 16 mm Gỗ: 36 mm Gỗ (Mũi tự khoan): 127 mm Gỗ (Mũi khoan): 36 mm
Tốc độ không tải	600 v/p
Kích thước (L x W x H)	348 x 83 x 401 mm
Trọng lượng	3.0 kg
Dây dẫn điện	2.5 m

Phụ kiện kèm theo: Tay cầm (152492-0), khóa đầu khoan S13 (763432-9).



Máy Khoan/Drill DP4021 13mm



DP4021



Đầu khoan tự động không khóa

Công suất	630W
Khả năng khoan	Thép: 13 mm, Gỗ: 30 mm
Khả năng kẹp	13 mm
Tốc độ không tải	0-3,000 v/p
Độ ồn áp suất	84 dB(A)
Độ ồn động cơ	92 dB(A)
Độ rung	Khoan kim loại: 3.5 m/s ²
Kích thước (L x W x H)	271 x 66 x 209 mm
Trọng lượng	Không tay cầm bên: 1.6 kg Tay cầm bên: 1.8 kg
Dây dẫn điện	2.0 m

Phụ kiện kèm theo: Không kèm phụ kiện.



Máy Khoan/Drill DP4020 13mm



DP4020



Công suất	630W
Khả năng khoan	Thép: 13 mm, Gỗ: 30 mm
Khả năng kẹp	13 mm
Tốc độ không tải	0-3,000 v/p
Độ ồn áp suất	84 dB(A)
Độ ồn động cơ	92 dB(A)
Độ rung	Khoan kim loại: 3.5 m/s ²
Kích thước (L x W x H)	269 x 66 x 209 mm
Trọng lượng	Không tay cầm bên: 1.7 kg Tay cầm bên: 1.9 kg
Dây dẫn điện	2.0 m

Phụ kiện kèm theo: Khóa đầu khoan S13 (763453-1).



Máy Khoan/Drill 6413 10mm



6413



Đầu khoan tự động không khóa

Công suất	450 W
Khả năng khoan	Thép: 10 mm Gỗ: 25 mm Gỗ (Mũi tự khoan): 50 mm Gỗ (Mũi khoan): 25 mm
Tốc độ không tải	0 - 3,000 v/p
Kích thước (L x W x H)	234 x 64 x 183 mm
Trọng lượng	1.2 kg
Dây dẫn điện	2.0 m

Phụ kiện kèm theo: Không kèm phụ kiện.



Máy Khoan/Drill 6412 10mm



6412



Công suất	450 W
Khả năng khoan	Thép: 10 mm Gỗ: 25 mm Gỗ (Mũi tự khoan): 50 mm Gỗ (Mũi khoan): 25 mm
Tốc độ không tải	0 - 3,000 v/p
Kích thước (L x W x H)	234 x 64 x 183 mm
Trọng lượng	1.2 kg
Dây dẫn điện	2.0 m

Phụ kiện kèm theo: Khóa đầu khoan S10 (763444-2).



Máy Khoan Tốc Độ Cao/High Speed Drill DP2010 6.5mm



DP2010



Công suất	370 W
Khả năng khoan	Thép: 6.5 mm Gỗ: 15 mm Gỗ (Mũi tự khoan): 30 mm Gỗ (Mũi khoan): 15 mm
Tốc độ không tải	0 - 4,200 v/p
Kích thước (L x W x H)	209 x 64 x 175 mm
Trọng lượng	1.0 kg
Dây dẫn điện	2.0 m

Phụ kiện kèm theo: Khóa đầu khoan S10 (763418-3).



Máy Khoan Tốc Độ Cao/High Speed Drill 6501 6.5mm



6501

Số lượng có hạn



Công suất	230 W
Khả năng khoan	Thép: 6.5 mm Gỗ: 9 mm Gỗ (Mũi tự khoan): 141 mm
Tốc độ không tải	4,500 v/p
Kích thước (L x W x H)	206 x 63 x 141 mm
Trọng lượng	0.9 kg
Dây dẫn điện	2.0 m

Phụ kiện kèm theo: Thước cạnh (687052-4), khóa đầu khoan S10 (763418-3).



Bắt vít/
Vặn vít/
Khoan

Trộn

Khoan Búa/
Đục

Mài/
Chà Nhám/
Đánh bóng

Cắt

Máy
Đa Năng

Combo Kit

Cưa

Phay/Bào

Siết chặt/
Cố định

Hút Bụi

Dòng Máy
Chăm Sóc
Cánh Quạt

Cần Mực/
Đo
Khoảng Cách

Đèn

Tiện Ích

Áo

Máy
Chuyên Dụng

Máy Điện
MAKITA MIT

Dùng Cũ
Cầm tay

BẮT VÍT/VẶN VÍT/KHOAN



Máy Khoan Góc Dừng Pin/Cordless Angle Drill **DA001G** 13mm **40Vmax**

DA001GZ



Khả năng khoan
Thép: 13 mm
Gỗ (mũi khoét gỗ tự thoát phôi)
Cao / Thấp: 65 / 118 mm
Gỗ (mũi khoét lỗ)
Cao / Thấp: 105 / 159 mm
Gỗ (mũi khoan xoắn ốc): 50 mm
2 - 13 mm

Khả năng đầu cặp
Tốc độ không tải Cao / Thấp: 0 - 1,500 / 0 - 400 v/p
Mô-men xoắn tối đa Cao / Thấp: 55 / 136 N-m
Kích thước 491 x 128 x 199 mm (chỉ thân máy)
(L x W x H) 539 x 128 x 199 mm (BL4020)
Trọng lượng 5.3 kg (BL4020) - 6.2 kg (BL4050F)

DA001GZ: Không kèm pin, sạc
Phụ kiện kèm theo: Tay cầm chữ D (458431-1), tay cầm bên (122A18-8), khóa lục giác 6 (783204-6), khóa mở đầu khoan (141C01-8), vít (+) M4X12 (251314-2), khóa đầu khoan (763251-3), móc treo (127811-9), vít M5X12 (911211-1).



TỜ RƠI SẢN PHẨM



Đầu chuyên đổi (mua thêm)
Mã số: 327687-6



Máy Khoan Góc Dừng Pin/Cordless Angle Drill **DDA450** 13mm **18V**

DDA450Z



Khả năng khoan
Thép: 13 mm
Gỗ (Mũi khoét gỗ):
Cao / Thấp: 50 / 65 mm
Gỗ (Mũi khoét):
Cao / Thấp: 101 / 127 mm
Gỗ (Mũi khoan): 38 mm

Khả năng đầu cặp
Tốc độ không tải Cao / Thấp: 0 - 1,400 / 0 - 450 v/p
Mô-men xoắn tối đa Cao / Thấp: 26 / 70 N-m
Kích thước (L x W x H) 434 x 82 x 179 mm
Trọng lượng 3.2 kg (BL1815N) - 3.5 kg (BL1860B)

DDA450Z: Không kèm pin, sạc
Phụ kiện kèm theo: Tay cầm 36 (158237-4), vít (+) M4X12 (251314-2), đầu khoan (763183-4), móc treo (127778-1), khóa đầu khoan (763259-7), vít M5X12 (911211-1).



TỜ RƠI SẢN PHẨM



Máy Khoan Góc Dừng Pin/Cordless Angle Drill **DA333D** 10mm **12Vmax**

DA333DZ



Khả năng khoan
Thép: 10 mm
Gỗ: 12 mm
Gỗ (Mũi tự khoan): 24 mm
Gỗ (Mũi khoan): 18 mm

Khả năng đầu cặp
Tốc độ không tải 0 - 1,100 v/p
Chiều cao đầu khoan 84 mm
Chiều cao mũi tâm 23.5 mm
Kích thước 313 x 68 x 95 mm (BL1016/ BL1021B)
(L x W x H) 332 x 68 x 95 mm (BL1041B)
Trọng lượng 1.2 kg (BL1016) - 1.4 kg (BL1041B)

DA333DZ: Không kèm pin, sạc



TỜ RƠI SẢN PHẨM



Máy Khoan Góc Dừng Pin/Cordless Angle Drill **DA332D** 10mm **12Vmax**

DA332DZ



Khả năng khoan
Thép: 10 mm
Gỗ: 12 mm
Gỗ (Mũi tự khoan): 24 mm
Gỗ (Mũi khoan): 18 mm

Khả năng đầu cặp
Tốc độ không tải 0 - 1,100 v/p
Chiều cao đầu khoan 63 mm
Chiều cao mũi tâm 23.5 mm
Kích thước 313 x 68 x 86 mm (BL1016/ BL1021B)
(L x W x H) 332 x 68 x 86 mm (BL1041B)
Trọng lượng 1.2 kg (BL1016) - 1.3 kg (BL1041B)

DA332DZ: Không kèm pin, sạc



TỜ RƠI SẢN PHẨM



Máy Khoan Góc/Angle Drill **DA3010** 10mm **40V**

DA3010



Công suất 450 W
Khả năng khoan
Thép: 10 mm
Gỗ: 25 mm
Gỗ (Mũi tự khoan): 50 mm
Gỗ (Mũi khoan): 25 mm

Tốc độ không tải 0 - 2,400 v/p
Tổng chiều dài 270 mm
Trọng lượng 1.4 kg
Điện áp 2.5 m

Phụ kiện đi kèm: Khóa đầu khoan S10 (763415-9).



TỜ RƠI SẢN PHẨM



419 mm

Bộ kẹp



Tay cầm phụ
273466-9

134279-2

Dùng cho máy	Mã số
DP4010	134279-2 <i>Số lượng có hạn</i>
Tay cầm phụ dùng cho 134279-2	273466-9

Chân khoan loại 43

Đối với các mẫu có đường kính cổ 43mm



Dùng cho máy	Mã số
DP2010, DP4010, HP1300, HP1630 HP2050, HP2051, HP2070, HP2071, M8100 M8101, MT80A, MT80B, MT81A	A-36712

Máy Khoan Từ/Magnetic Drill **HB351/HB501/HB850**

HB351

new



ES00000001

Công suất 1050W
Khả năng cắt
Đường kính: 35 mm
Độ sâu: 50 mm

Tốc độ không tải 790 v/p
Lực kẹp từ tính 11,000 N
Kích thước 263 x 156 x 323 mm
Trọng lượng 10.5 kg

HB501

new



ES00000001

Công suất 1200W
Khả năng cắt
Đường kính: 50 mm
Độ sâu: 50 mm

Tốc độ không tải 450 / 750 v/p
Lực kẹp từ tính 12,000 N
Kích thước 270 x 156 x 432 mm
Trọng lượng 17.5 kg

HB850

new



ES00000140

Công suất 1800W
Khả năng cắt
Đường kính: 85 mm
Độ sâu: 75 mm

Tốc độ không tải 450/750 v/p
Lực kẹp từ tính 22,000 N
Kích thước 364 x 272 x 622 mm
Trọng lượng 29 kg

Phụ kiện kèm theo: Chốt định tâm 6X104mm (ES00000075) (HB351/HB501), chốt định tâm 8X105mm (ES00000076) (HB351/HB501), chốt định tâm 8X155MM (ES00000223) (HB850), chốt định tâm 6X118MM (ES00000224) (HB850), chốt định tâm 7X118MM (ES00000225) (HB850), vò chốt định tâm (ES00000077), vít lục giác M10X (ES00000066) (HB351), vít lục giác M10X (ES00000121) (HB510/HB850), dây an toàn (ES00000074), cầu chì sứ 2A 250VAC 5x20mm (ES00000035), khóa lục giác 2.5 (783208-8), khóa lục giác 3 (783201-2), khóa lục giác 4 (783202-0), khóa lục giác 5 (783217-7) (HB501/HB850), khóa lục giác 6 (783204-6) (HB850), cờ lê vòng miệng 8mm (ES00000078), bộ chuyển đổi đầu kẹp 1/2-20UNF (ES00000079) (HB351), chốt tháo mũi khoan MT3 (ES00000222) (HB850), đầu kẹp mũi khoan MT3 chuẩn 19mm Weldon (ES00000226) (HB850).

BẮT VÍT/VẶN VÍT/KHOAN



Máy khoan từ mạnh mẽ dùng cho thép và các kim loại từ tính khác

Lực kẹp từ mạnh mẽ

HB351: **11,000 N**

HB501: **12,000 N**

HB850: **22,000 N**

Loại nam châm: Nam châm điện

Máy	HB351	HB501	HB850
Đường kính cắt tối đa	ø35 mm (1-3/8")	ø50 mm (2")	ø85 mm (3-3/8")
Độ sâu cắt tối đa	50 mm (2")	50 mm (2")	75 mm (2-15/16")
Tốc độ không tải (Thay đổi tốc độ cơ học)	1 cấp tốc độ: 790 v/p	2 cấp tốc độ: 450 / 750 v/p	3 cấp tốc độ: 170 / 320 / 470 v/p

Phụ Kiện Phụ kiện kèm theo ● HB351 ● HB501 ● HB850

Mũi khoan T.C.T



Độ sâu cắt: 35mm

Đường kính	Mã số	Đường kính	Mã số
12	B-90641	26	B-90716
14	B-90657	28	B-90722
16	B-90663	32	B-90738
18	B-90679	36	B-90744
20	B-90685	40	B-90750
22	B-90691	50	B-90766
24	B-90700		

Độ sâu cắt: 50 mm

Đường kính	Mã số	Đường kính	Mã số
12	B-90772	26	B-90847
14	B-90788	28	B-90853
16	B-90794	32	B-90869
18	B-90803	36	B-90875
20	B-90819	40	B-90881
22	B-90825	50	B-90897
24	B-90831	64	B-90906

Chốt định tâm

Máy	Kích thước	Mã số
HB351	6x104mm	ES00000075
HB501	8x105mm	ES00000076
	8x155mm	ES00000223
HB850	6x118mm	ES00000224
	7x118mm	ES00000225

Dây an toàn

HB850: Mã số ES00000074 ● ● ● MT3 chuẩn 19mm
 Bộ chuyển đổi đầu kẹp Weldon
 HB850: Mã số ES00000226 ●

Đầu kẹp mũi khoan từ

HB351: Mã số ES00000079 ●
 Chốt tháo mũi khoan MT3
 HB850: Mã số ES00000222 ●

Máy Khoan Từ/Magnetic Drill

HB350 35 mm



HB350



Công suất	1050W
Khả năng	35mm
Khả năng đầu cặp	13mm
Tốc độ không tải	850 v/p
Lực kẹp từ tính	Tối thiểu 8,000 N
Kích thước	225 x 195 x 490 mm
Trọng lượng	11.5 kg

Phụ kiện kèm theo: Hộp đựng đồ (UD00CASE50), lực giác mở khóa 2.5mm, 4mm, 5mm (UD000KEY01, UD000KEY03, UD000KEY04), dây đeo (UD0STRAP01)



TỜ RỜI SẢN PHẨM



PHỤ KIỆN (Bán riêng)

Mũi khoan TCT tuổi thọ dài hơn gấp 4 lần so với mũi khoan HSS
 Mũi khoan HSS có lượng công việc nhiều hơn, thời gian cắt nhanh và nhẹ hơn so với mũi khoan TCT

Mũi khoan từ HSS (Bán riêng)
 12mm - 35mm ngắn & dài



Mũi định tâm	Mô tả	Mũi khoan	Loại	Kích thước
PILOTS	MŨI KHOAN ĐỊNH TÂM ĐƯỜNG KÍNH 11MM DÙNG CHO MŨI KHOAN TỪ 12S ĐẾN 35S	12S	Ngắn	12X35MM
		13S	Ngắn	13X35MM
		14S	Ngắn	14X35MM
		15S	Ngắn	15X35MM
		16S	Ngắn	16X35MM
		17S	Ngắn	17X35MM
		18S	Ngắn	18X35MM
		19S	Ngắn	19X35MM
		20S	Ngắn	20X35MM
		21S	Ngắn	21X35MM
		22S	Ngắn	22X35MM
		23S	Ngắn	23X35MM
		24S	Ngắn	24X35MM
		25S	Ngắn	25X35MM
		26S	Ngắn	26X35MM
		27S	Ngắn	27X35MM
		28S	Ngắn	28X35MM
		29S	Ngắn	29X35MM
		30S	Ngắn	30X35MM
		31S	Ngắn	31X35MM
32S	Ngắn	32X35MM		
33S	Ngắn	33X35MM		
34S	Ngắn	34X35MM		
35S	Ngắn	35X35MM		
PILOTL	MŨI KHOAN ĐỊNH TÂM ĐƯỜNG KÍNH 11MM DÙNG CHO MŨI KHOAN TỪ 12L ĐẾN 35L	12L	Dài	12X55MM
		13L	Dài	13X55MM
		14L	Dài	14X55MM
		15L	Dài	15X55MM
		16L	Dài	16X55MM
		17L	Dài	17X55MM
		18L	Dài	18X55MM
		19L	Dài	19X55MM
		20L	Dài	20X55MM
		21L	Dài	21X55MM
		22L	Dài	22X55MM
		23L	Dài	23X55MM
		24L	Dài	24X55MM
		25L	Dài	25X55MM
		26L	Dài	26X55MM
		27L	Dài	27X55MM
		28L	Dài	28X55MM
		29L	Dài	29X55MM
		30L	Dài	30X55MM
		31L	Dài	31X55MM
32L	Dài	32X55MM		
33L	Dài	33X55MM		
34L	Dài	34X55MM		
35L	Dài	35X55MM		

Kết quả khi thử nghiệm với mũi khoan 25mm

Loại	Thép chịu lực	Số lần cắt	Thời gian cắt
Mũi khoan HSS	480Nmm ²	350-450 lần	42 giây
Mũi khoan TCT	480Nmm ²	1,500-2,000 lần	39 giây
Mũi khoan HSS	800Nmm ²	20-30 lần	45 giây
Mũi khoan TCT	800Nmm ²	800-1,000 lần	40 giây



Mũi khoan từ TCT (Bán riêng)

14mm x 35mm - 35mm x 55mm ngắn & dài

Mũi định tâm	Mô tả	Mũi khoan	Loại	Kích thước		
PILOTU1A	MŨI KHOAN ĐỊNH TÂM S/R TCT KHOAN TỪ 14 ĐẾN 17MM (90MMX6.34MM) /HB350	UD00UPC14S	Ngắn	14X35MM		
		UD00UPC15S	Ngắn	15X35MM		
		UD00UPC16S	Ngắn	16X35MM		
		UD00UPC17S	Ngắn	17X35MM		
		UD00UPC18S	Ngắn	18X35MM		
		UD00UPC19S	Ngắn	19X35MM		
PILOTU1B	MŨI KHOAN ĐỊNH TÂM S/R TCT KHOAN TỪ 18 ĐẾN 35MM (90MMX7.98MM) /HB350	UD00UPC20S	Ngắn	20X35MM		
		UD00UPC21S	Ngắn	21X35MM		
		UD00UPC22S	Ngắn	22X35MM		
		UD00UPC23S	Ngắn	23X35MM		
		UD00UPC24S	Ngắn	24X35MM		
		UD00UPC25S	Ngắn	25X35MM		
		UD00UPC26S	Ngắn	26X35MM		
		UD00UPC27S	Ngắn	27X35MM		
		UD00UPC28S	Ngắn	28X35MM		
		UD00UPC29S	Ngắn	29X35MM		
		UD00UPC30S	Ngắn	30X35MM		
		UD00UPC31S	Ngắn	31X35MM		
		UD00UPC32S	Ngắn	32X35MM		
		UD00UPC33S	Ngắn	33X35MM		
		UD00UPC34S	Ngắn	34X35MM		
		UD00UPC35S	Ngắn	35X35MM		
		PILOTU2A	MŨI KHOAN ĐỊNH TÂM L/R TCT KHOAN TỪ 14 ĐẾN 17MM (106MMX6.34MM) /HB350	UD00UPC14L	Dài	14X55MM
				UD00UPC15L	Dài	15X55MM
UD00UPC16L	Dài			16X55MM		
UD00UPC17L	Dài			17X55MM		
UD00UPC18L	Dài			18X55MM		
UD00UPC19L	Dài			19X55MM		
PILOTU2B	MŨI KHOAN ĐỊNH TÂM L/R TCT KHOAN TỪ 18 ĐẾN 35MM (106MMX7.98MM) /HB350	UD00UPC20L	Dài	20X55MM		
		UD00UPC21L	Dài	21X55MM		
		UD00UPC22L	Dài	22X55MM		
		UD00UPC23L	Dài	23X55MM		
		UD00UPC24L	Dài	24X55MM		
		UD00UPC25L	Dài	25X55MM		
		UD00UPC26L	Dài	26X55MM		
		UD00UPC27L	Dài	27X55MM		
		UD00UPC28L	Dài	28X55MM		
		UD00UPC29L	Dài	29X55MM		
		UD00UPC30L	Dài	30X55MM		
		UD00UPC31L	Dài	31X55MM		
		UD00UPC32L	Dài	32X55MM		
		UD00UPC33L	Dài	33X55MM		
		UD00UPC34L	Dài	34X55MM		
		UD00UPC35L	Dài	35X55MM		

Bắt vít/
Vặn vít/
Khoan
Trộn
Khoan Búa/
Đục
Mũi/
Chà Nhám/
Đánh bóng
Cắt
Máy
Đa Năng
Combo Kit
Cưa
Phay/Bào
Siết chặt/
Cố định
Hữt Bụi
Đồng Máy
Chăm Sóc
Cánh Quan
Cầm Mực/
Đo
Khoảng Cách
Đèn
Tiện Lich
Áo
Máy Điện
Makita MT
Dùng Cũ
Cầm tay

BẮT VÍT/VẶN VÍT/KHOAN



Ốc tiêu chuẩn Ốc đàn hồi cao

Bắt Vít/
Vặn Vít/
Khoan

Tên

Khoan Bọc/
Đục

Mũi/
Chìa Nhôm/
Đánh Bông

Cốt

Mũi/
Đa Năng

Combo Kit

Cưa

Phay/Bào

Sử dụng/
Cơ định

Hết Bụi

Đánh Mũi/
Chăm Sóc

Cẩn Mục/
Đo

Đèn

Tiện Ích

Áo

Mũi/
Chuyên Dụng

Mũi Điện/
Makita MT

Dùng Cho
Cẩn Tay

Cao

XGT

40V max **BL MOTOR** **3,150 N-m**

TW009G
TW010G

XGT XPT

Cốt M27 - 42
 M20 - 33

1" (25.4mm)

40V max **BL MOTOR** **1,800 N-m**

TW001G

XGT XPT

Cốt M12 - 36
 M10 - 27

3/4" (19mm)

40V max **BL MOTOR** **1,700 N-m**

TW002G

Vòng chữ C

XGT XPT

Cốt M12 - 36
 M10 - 27

1/2" (12.7mm)

40V max **BL MOTOR** **1,500 N-m**

TW011G **new**

Trục dài

XGT XPT

Cốt M12 - 36
 M10 - 27

3/4" (19mm)

40V max **BL MOTOR** **1,360 N-m**

TW003G

Chốt cố định

XGT XPT

Cốt M12 - 36
 M10 - 27

1/2" (12.7mm)

40V max **BL MOTOR** **760 N-m**

TW007G

Vòng chữ C

XGT XPT

Cốt M10 - 24
 M10 - 16

1/2" (12.7mm)

40V max **BL MOTOR** **350 N-m**

TW004G

Vòng chữ C

XGT XPT

Cốt M10 - 20
 M10 - 16

1/2" (12.7mm)

CXT

12Vmax **165 N-m**

TW161D

Cốt M8 - 16
 M6 - 10

1/2" (12.7mm)

12Vmax **60 N-m**

TW060D

Cốt M8 - 16
 M6 - 10

1/4" (6.35mm)

LXT

18V **BL MOTOR** **1,200 N-m**

DTW1002

LXT

Cốt M12 - 30
 M10 - 24

1/2" (12.7mm)

18V **BL MOTOR** **1,050 N-m**

DTW1004

LXT

Cốt M12 - 30
 M10 - 20

1/2" (12.7mm)

18V **BL MOTOR** **700 N-m**

DTW700

Vòng chữ C

LXT XPT

Cốt M10 - 24
 M10 - 16

1/2" (12.7mm)

18V **BL MOTOR** **330 N-m**

DTW300

Vòng chữ C

LXT XPT

Chuyên dùng cho hệ thống điện cao thế chỉ DTW300XVZ

Cốt M10 - 20
 M10 - 16

1/2" (12.7mm)

18V **1,200 N-m**

DTW251

LXT Động cơ chổi than

Cốt M10 - 16
 M10 - 14

1/2" (12.7mm)

18V **1,200 N-m**

DTW190

LXT Động cơ chổi than

Cốt M8 - 16
 M8 - 12

1/2" (12.7mm)

12Vmax **140 N-m**

TW140D

Cốt M8 - 16
 M6 - 12

3/8" (9.5mm)

18V **BL MOTOR** **1,360 N-m**

DTW1005 **new**

LXT

Cốt M12 - 33
 M10 - 24

3/4" (19mm)

18V **BL MOTOR** **1,250 N-m**

DTW1001

LXT

Cốt M12 - 30
 M10 - 24

3/4" (19mm)

18V **BL MOTOR** **300 N-m**

DTW302

LXT XPT

Cốt M10 - 20
 M10 - 16

3/8" (9.5mm)

18V **BL MOTOR** **210 N-m**

DTW181

LXT XPT

Cốt M8 - 16
 M6 - 12

1/2" (12.7mm)

18V **BL MOTOR** **180 N-m**

DTW180

LXT XPT

Cốt M8 - 16
 M6 - 12

3/8" (9.5mm)

12Vmax **145 N-m**

TW141D

Cốt M8 - 16
 M6 - 12

1/2" (12.7mm)

Thấp

Mô-men siết tối đa (N-m)

BẮT VÍT/VẶN VÍT/KHOAN



Máy Siết Bu Lông Dùng Pin/Cordless Impact Wrench **TW009G** 25.4mm (1") **40Vmax**

TW009GT201/TW009GZ



Cốt	25.4 mm
Tốc độ không tải	Tối đa/ Cứng/Vừa/Mềm: 0 - 1,200 / 0 - 850 / 0 - 700 / 0 - 600 v/p
Tốc độ đập	Tối đa/ Cứng/Vừa/Mềm: 0 - 1,750 / 0 - 1,500 / 0 - 1,300 / 0 - 1,200 l/p
Mô-men siết tối đa	2,850 N·m (Khi siết ốc đàn hồi cao M36 sau 3 giây) 3,150 N·m (Khi siết ốc đàn hồi cao M36 sau 6 giây)
Lực tháo ốc	4,000 N·m
Kích thước	435 x 135 x 297 mm (BL4050F)
Trọng lượng	11.8 kg (BL4080F)

TW009GT201: 2 pin 5.0Ah BL4050F, sạc nhanh DC40RA.
TW009GZ: Không kèm pin, sạc.
Phụ kiện kèm theo: Tay cầm chữ D (122G63-9).



TỜ RỜI SẢN PHẨM



Máy Siết Bu Lông Dùng Pin/Cordless Impact Wrench **TW010G** 25.4mm (1") **40Vmax**

TW010GT201/TW010GZ



Cốt	25.4 mm
Tốc độ không tải	Tối đa/ Cứng/Vừa/Mềm: 0 - 1,200 / 0 - 850 / 0 - 700 / 0 - 600 v/p
Tốc độ đập	Tối đa/ Cứng/Vừa/Mềm: 0 - 1,750 / 0 - 1,500 / 0 - 1,300 / 0 - 1,200 l/p
Mô-men siết tối đa	2,850 N·m (Khi siết ốc đàn hồi cao M36 sau 3 giây) 3,150 N·m (Khi siết ốc đàn hồi cao M36 sau 6 giây)
Lực tháo ốc	4,000 N·m
Kích thước	570 x 135 x 297 mm (BL4050F)
Trọng lượng	11 kg (chỉ thân máy) - 12.9 kg (BL4080F)

TW010GT201: 2 pin 5.0Ah BL4050F, sạc nhanh DC40RA.
TW010GZ: Không kèm pin, sạc.
Phụ kiện kèm theo: Tay cầm chữ D (122G63-9).



TỜ RỜI SẢN PHẨM



ĐỂ SIẾT CHẶT BU LÔNG ĐƯỜNG KÍNH LỚN

Cốt phe gai 1" (25.4mm)
Mô-men siết tối đa **3,150 N·m** sau khi siết 6 giây, khi siết ốc

Lực tháo ốc 4,000 N·m trong vòng 3 giây, khi tháo ốc

Chế độ tự động dừng siết và tháo ốc
Có 3 chế độ thời gian phản ứng để dừng tự động ở cả chế độ siết và tháo ốc.

	Siết	Tháo ốc
Chế độ 1	Ở mức lực siết 2, máy sẽ tự động dừng lại ngay khi phát hiện cú va đập đầu tiên.	Ở mức công suất siết 4, máy sẽ tự động dừng lại ngay khi dừng siết.
Chế độ 2	Ở mức lực siết 3, máy sẽ tự động dừng lại khoảng 0,5 giây sau khi phát hiện cú va đập đầu tiên.	Ở mức công suất siết 4, máy sẽ tự động dừng lại khoảng 0,2 giây sau khi dừng siết.
Chế độ 3	Ở mức lực siết 4, máy sẽ tự động dừng lại khoảng 1,0 giây sau khi phát hiện cú va đập.	Ở mức công suất siết 4, máy sẽ tự động dừng lại sau khi dừng siết.

Đối với chế độ quay ngược (để tháo ốc), thời gian phản ứng được đặt ở công suất siết tối đa, đây là công suất tối đa vì không cần điều chỉnh công suất siết cho chế độ này.

4 cấp độ điện tử lựa chọn lực siết

Ở cả chế độ siết và tháo ốc, lực siết tối đa (4)/cứng (3)/vừa (2)/mềm (1) có thể được lựa chọn để phù hợp với vật liệu hoặc loại bu lông chỉ bằng cách nhấn nút.



Chế độ	Chế độ tối đa (4)	Chế độ cứng (3)	Chế độ vừa (2)	Chế độ mềm (1)
Mô-men siết (N·m)*1	2,850	1,600	1,000	600
Tốc độ không tải (v/p)	0-1,200	0-850	0-700	0-600
Nhịp đập (l/p)	0-1,750	0-1,500	0-1,300	0-1,200

*1 3 giây sau khi lắp, khi siết chặt

Đèn LED chiếu sáng vòng



Lắp đặt tay cầm bên hông không cần dụng cụ



Bảng chuyển đổi



Công tắc đèn LED chiếu sáng vòng với chức năng sáng trước tắt sau

Đèn chế độ tốc độ tối đa

Nút chế độ tốc độ đẩy đủ (Tốc độ thay đổi / Tốc độ tối đa)

- Đạt tốc độ tối đa với lực bóp có ít hơn, giảm mệt mỏi khi vận hành liên tục.
- Có thể chọn chế độ tốc độ thay đổi hoặc chế độ tốc độ tối đa tùy theo ứng dụng.

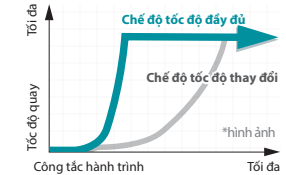

Máy Siết Bu Lông Dùng Pin/Cordless Impact Wrench **TW001G** 19mm (3/4") **40Vmax**

TW001GM201/TW001GZ



Khả năng siết	Ốc tiêu chuẩn: M12 - M36 Ốc đàn hồi cao: M10 - M27
Cốt	19 mm
Tốc độ không tải	Tối đa/ Cứng/Vừa/Mềm: 0 - 1,800 / 0 - 1,400 / 0 - 1,150 / 0 - 950 v/p
Tốc độ đập	Tối đa/ Cứng/Vừa/Mềm: 0 - 2,500 / 0 - 2,400 / 0 - 2,200 / 0 - 1,900 l/p
Mô-men siết tối đa	1,800 N·m
Lực tháo ốc	2,050 N·m
Kích thước	217x94x297 mm (BL4025) 217x94x303 mm (BL4040)
Trọng lượng	3.9 kg (BL4025) - 4.2 kg (BL4040)

TW001GM201: 2 pin 4.0Ah (BL4040), sạc nhanh (DC40RA) (Mày kèm thùng Makpac loại 3 (821551-8)).
TW001GZ: Không kèm pin, sạc.
Phụ kiện kèm theo: Vít (+) M4X12 (251314-2), móc treo (346949-3).



TỜ RỜI SẢN PHẨM



Tay cầm nổi dài 191G67-2 (bán riêng)

Máy Siết Bu Lông Dùng Pin/Cordless Impact Wrench **TW002G** 12.7 mm (1/2") **40Vmax**

TW002GM201/TW002GZ



Khả năng siết	Ốc tiêu chuẩn: M12 - M36 Ốc đàn hồi cao: M10 - M27
Cốt	12.7 mm
Tốc độ không tải	Tối đa/ Cứng/Vừa/Mềm: 0 - 1,800 / 0 - 1,000 / 0 - 900 / 0 - 850 v/p
Tốc độ đập	Tối đa/ Cứng/Vừa/Mềm: 0 - 2,400 / 0 - 2,000 / 0 - 1,800 / 0 - 1,700 l/p
Mô-men siết tối đa	1,700 N·m
Lực tháo ốc	2,200 N·m
Kích thước	213 x 94 x 297 mm (BL4025)
Trọng lượng	3.9 kg (BL4025) - 5.1 kg (BL4080F)

TW002GM201: 2 pin 4.0Ah (BL4040), sạc nhanh (DC40RA) (Mày kèm thùng Makpac loại 3 (821551-8)).
TW002GZ: Không kèm pin, sạc.
Phụ kiện kèm theo: Vít (+) M4X12 (251314-2), móc treo (346949-3).



TỜ RỜI SẢN PHẨM



Tay cầm nổi dài 191G67-2 (bán riêng)

Máy Siết Bu Lông Dùng Pin/Cordless Impact Wrench **TW003G** 12.7 mm (1/2") **40Vmax**

TW003GM201/TW003GZ



Khả năng siết	Ốc tiêu chuẩn: M12 - M36 Ốc đàn hồi cao: M10 - M27
Cốt	12.7 mm
Tốc độ không tải	Tối đa/ Cứng/Vừa/Mềm: 0 - 1,800 / 0 - 1,200 / 0 - 1,000 / 0 - 800 v/p
Tốc độ đập	Tối đa/ Cứng/Vừa/Mềm: 0 - 2,400 / 0 - 2,300 / 0 - 2,000 / 0 - 1,600 l/p
Mô-men siết tối đa	1,360 N·m
Lực tháo ốc	1,600 N·m
Kích thước	213 x 94 x 297 mm (BL4025)
Trọng lượng	3.8 kg (BL4020) - 5.0 kg (BL4080F)

TW003GM201: 2 pin 4.0Ah (BL4040), sạc nhanh (DC40RA) (Mày kèm thùng Makpac loại 3 (821551-8)).
TW003GZ: Không kèm pin, sạc.
Phụ kiện kèm theo: Vít (+) M4X12 (251314-2), móc treo (346949-3).



TỜ RỜI SẢN PHẨM



Tay cầm nổi dài 191G67-2 (bán riêng)

Công suất mạnh mẽ

TW001G 19mm (3/4") Cốt phe gai, vòng chữ C

TW002G 12.7mm (1/2") Cốt phe gai, vòng chữ C (không lồng)

TW003G 12.7mm (1/2") Cốt phe gai, chốt cố định

Đèn LED đôi

Đế pin có đệm lót

Chốt máy 4 Chỉ TW003G Mã số: 194485-1

Chế độ tự động dừng siết và tháo ốc

Phụ kiện
Tay cầm nổi Mã số: 191G67-2

BL MOTOR Động cơ BL công suất cao

Hình ảnh: TW001G

BẮT VÍT/VẶN VÍT/KHOAN



Máy Siết Bu Lông Dừng Pin/Impact Wrench **TW007G** 12.7mm (1/2") **40Vmax**

TW007GD202/TW007GZ02



Khả năng siết Ốc tiêu chuẩn: M10 - M24
Ốc đàn hồi cao: M10 - M16

Cốt 12,7 mm

Tốc độ không tải Tối đa/ Cứng/Vừa/ Mềm:
0 - 2,300/ 1,900/ 1,200/ 600 v/p

Tốc độ đập Tối đa/ Cứng/Vừa/ Mềm:
0 - 2,900/ 2,700/ 1,900/ 1,200 l/p

Mô-men siết tối đa 760 N-m

Lực tháo ốc 1,100 N-m

Kích thước 170x86x285 mm (BL4020/BL4025)

Trọng lượng 2,7 kg (BL4020) - 3,3 kg (BL4050F)

TW007GD202: 2 pin 2,5Ah (BL4025), sạc nhanh (DC40RA) (Máy kèm thùng Makpac loại 3 (821551-8))

Phụ kiện kèm theo: Vít (+) M4X12 (251314-2), móc treo (346949-3), dây đeo (161347-8).



TỜ RƠI SẢN PHẨM



Máy Siết Bu Lông Dừng Pin/Impact Wrench **TW004G** 12.7mm (1/2") **40Vmax**

TW004GD201/TW004GZ



Khả năng siết Ốc tiêu chuẩn: M10 - M20
Ốc đàn hồi cao: M10 - M16

Cốt 12,7 mm

Tốc độ không tải Tối đa/ Cứng/Vừa/ Mềm:
0 - 3,200/ 2,600/ 1,800/ 1,000 v/p

Tốc độ đập Tối đa/ Cứng/Vừa/ Mềm:
0 - 4,000/ 3,400/ 2,600/ 1,800 l/p

Mô-men siết tối đa 350 N-m

Lực tháo ốc 630 N-m

Kích thước 144x86x248 mm (BL4025)

Trọng lượng 1,9 kg (BL4025) - 2,2 kg (BL4040)

TW004GD201: 2 pin 2,5Ah (BL4025), sạc nhanh (DC40RA) (Máy kèm thùng Makpac loại 2 (821550-0))

TW004GZ: Không kèm pin, sạc

Phụ kiện kèm theo: Vít (+) M4X12 (266622-8), móc treo (346317-0), bộ chốt gài (191K57-9).



BỘ CHỐT GÀI 191K57-9 (kèm theo máy)



TỜ RƠI SẢN PHẨM



Máy Siết Bu Lông Dừng Pin/Impact Wrench **TW011G** 19mm (3/4") **40Vmax**

TW011GM201/TW011GZ



Cốt 19 mm

Mô-men siết tối đa Siết trong 6 giây: 1,500 N-m
Siết trong 3 giây: 1,250 N-m

Lực tháo ốc 1,900 N-m

Tốc độ không tải Tối đa/ Cứng/Vừa/ Mềm:
0 - 1,800/ 0 - 1,100/ 0 - 700/ 0 - 500 v/p

Tốc độ đập Tối đa/ Cứng/Vừa/ Mềm: 0 - 2,600/ 0 - 2,000/ 0 - 1,400 l/p

Độ rung 15,6 m/s² (EN62841-2-2)

Độ ồn áp suất 104 dB(A) (EN62841-2-2)

Độ ồn đồng cơ 112 dB(A) (EN62841-2-2)

Kích thước (L x W x H) 329 x 94 x 297 mm (BL4025)

Trọng lượng 4,3 kg (BL4020) - 5,5 kg (BL4080F)

TW011GM201: 2 pin 4,0Ah (BL4040), sạc nhanh DC40RA (Máy kèm thùng Makpac loại 4 (821552-6))

TW011GZ: Không kèm pin, sạc

Phụ kiện kèm theo: Vít (+) M4X12 (251314-2), móc treo (346949-3).



TỜ RƠI SẢN PHẨM



Máy Siết Bu Lông Dừng Pin/Impact Wrench **DTW1005** 19mm (3/4") **18V**

DTW1005Z



Cốt 19 mm

Mô-men siết tối đa Siết trong 6 giây: 1,360 N-m
Siết trong 3 giây: 1,150 N-m

Lực tháo ốc 1,700 N-m

Tốc độ không tải Tối đa/ Cứng/Vừa/ Mềm:
0 - 1,800/ 0 - 1,000/ 0 - 900/ 0 - 800 v/p

Tốc độ đập Tối đa/ Cứng/Vừa/ Mềm: 0 - 2,200/ 0 - 1,800/ 0 - 1,600 l/p

Độ rung 14,2 m/s² (EN62841-2-2)

Độ ồn áp suất 100 dB(A) (EN62841-2-2)

Độ ồn đồng cơ 108 dB(A) (EN62841-2-2)

Kích thước (L x W x H) 339 x 91 x 291 mm (BL18608)

Trọng lượng 3,9 kg (BL1815N) - 4,2 kg (BL18608)

DTW1005Z: Không kèm pin, sạc

Phụ kiện kèm theo: Vít (+) M4X12 (251314-2), móc treo (347723-2).



TỜ RƠI SẢN PHẨM



Công suất cao & trực dài với cốt 19mm (3/4")

	TW011G	DTW1005
19mm Cốt phe gài, vòng chữ C (với lỗ)	138mm	137mm
Đèn LED đôi x2 với chức năng sáng trước-tối-sau	Đèn LED đôi	Đèn LED đôi
Điều chỉnh tốc độ bằng cơ	Điều chỉnh tốc độ bằng cơ	Điều chỉnh tốc độ bằng cơ
Mô-men siết tối đa 1,500 N-m	Mô-men siết tối đa 1,360 N-m	
Lực tháo ốc 1,900 N-m	Lực tháo ốc 1,700 N-m	

*Khi siết bu lông cường độ cao M30.
**Giá trị mô-men xoắn tối đa mà bu lông cường độ cao M33 có thể được tháo trong vòng 3 giây.

4 cấp độ điện tử lựa chọn lực siết

(Tốc độ không tải / Tốc độ đập/Lực siết mục tiêu)
(V/p) (L/p) (N-m)

	TW011G	DTW005
Mềm [1]	0-500	30-50
Trung bình [2]	0-700	50-150
Cứng [3]	0-1,100	300-450
Tối đa [4]	0-1,800	300-450

4 cấp độ điện tử lựa chọn lực siết

Cho phép người sử dụng kiểm soát công suất và tốc độ tùy thuộc vào ứng dụng công việc.

- Mềm
- Vừa
- Cứng
- Tối đa

Chế độ toàn tốc độ
Đạt tốc độ tối đa với ít lần bóp cò hơn để giảm thiểu sự mệt mỏi khi làm việc liên tục.

Điều khiển tốc độ ổn định
Đảm bảo mô-men xoắn ổn định cho đến khi hết dung lượng pin.
(Không áp dụng cho chế độ tháo và siết tối đa)

XPT
Công nghệ bảo vệ vượt trội

BL MOTOR
Động cơ BL công suất cao

Máy Siết Bu Lông Dừng Pin/Impact Wrench **DTW1001** 19mm (3/4") **18V**

DTW1001RTJ/DTW1001Z/DTW1001ZX2



Khả năng Ốc tiêu chuẩn: M12 - M30
Ốc đàn hồi cao: M10 - M24

Cốt 19 mm

Tốc độ không tải Cứng/ vừa/ mềm:
0 - 1,800/ 0 - 1,000/ 0 - 900 v/p

Tốc độ đập Cứng/ vừa/ mềm:
0 - 2,200/ 0 - 2,000/ 0 - 1,800 l/p

Mô-men siết tối đa 1,250 N-m

Kích thước 229x91x272 mm (BL1815N, BL1820B)

Trọng lượng 3,4 kg (BL1815N, BL1820B) - 3,7 kg (BL1850B)

DTW1001RTJ: 2 pin 5,0Ah (BL1850B), sạc nhanh (DC18RC) (Máy kèm thùng Makpac loại 3 (821551-8))

DTW1001Z, DTW1001ZX2: Không kèm pin, sạc

Phụ kiện kèm theo: Móc treo (346949-3), vít (+) M4X12 (251314-2) (máy không kèm đầu tuýp).



TỜ RƠI SẢN PHẨM

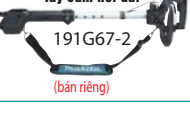

Máy Siết Bu Lông Dừng Pin/Impact Wrench **DTW1002** 12.7mm (1/2") **18V**

DTW1002RTJ/DTW1002Z



Khả năng Ốc tiêu chuẩn: M12 - M30
Ốc đàn hồi cao: M10 - M24

Cốt 12,7 mm

Tốc độ không tải Cứng/ vừa/ mềm:
0 - 1,800/ 0 - 1,000/ 0 - 900 v/p

Tốc độ đập Cứng/ vừa/ mềm:
0 - 2,200/ 0 - 2,000/ 0 - 1,800 l/p

Mô-men siết tối đa 1,250 N-m

Kích thước 229x91x272 mm (BL1815N, BL1820B)

Trọng lượng 3,3 kg (BL1815N, BL1820B) - 3,6 kg (BL1850B)

DTW1002RTJ: 2 pin 5,0Ah (BL1850B), sạc nhanh (DC18RC) (Máy kèm thùng Makpac loại 3 (821551-8))

DTW1002Z: Không kèm pin, sạc

Phụ kiện kèm theo: Móc treo (346949-3), vít (+) M4X12 (251314-2) (máy không kèm đầu tuýp).



TỜ RƠI SẢN PHẨM



Bảng tham chiếu pin & thời gian sạc Tr.08
Đổi với những máy mà dưới Z cần mua thêm pin, sạc - bộ pin sạc là lựa chọn tối ưu (Tham khảo Tr.08 & 09)



BẮT VÍT/VẶN VÍT/KHOAN

Máy Siết Bu Lông Dùng Dung Pin/Impact Wrench DTW1004 12.7mm (1/2") 18V

DTW1004Z



Khả năng	Ốc tiêu chuẩn: M12 - M30 Ốc dãn hồi cao: M10 - M24
Cốt	12,7 mm
Tốc độ không tải	0 - 2.000 / 0 - 1.000 / 0 - 900 v/p
Tốc độ đập	0 - 2.400 / 0 - 2.000 / 0 - 1.800 l/p
Mô-men siết tối đa	1.050 Nm (Khi siết ốc dãn hồi cao M27 sau 6 giây)
Kích thước	223 x 91 x 289 mm (BL1860B)
Trọng lượng	3,1 kg (BL1815N) - 3,4 kg (BL1860B)

DTW1004Z: Không kèm pin, sạc.
Phụ kiện kèm theo: Vít (+) M412 (251314-2), móc treo (346949-3) (Máy không kèm đầu tuýp).



TỜ RƠI SẢN PHẨM



191G67-2 (bán riêng)



Máy Siết Bu Lông Dùng Dung Pin/Impact Wrench DTW700 12.7mm (1/2") 18V

DTW700RTJ/DTW700RT1J/DTW700RT/DTW700Z





Chi DTW700XVZ

Khả năng	Ốc tiêu chuẩn: M10 - M24 Ốc dãn hồi cao: M10 - M16
Cốt	12,7 mm (1/2")
Tốc độ không tải	Tối đa / Cứng / Vữa / Mềm: 0 - 2.200 / 1.900 / 1.200 / 500 v/p
Tốc độ đập	Tối đa / Cứng / Vữa / Mềm: 0 - 2.700 / 2.400 / 1.700 / 1.000 l/p
Mô-men siết tối đa	700 N.m (Khi siết ốc dãn hồi cao M24 sau 6 giây)
Lực tháo ốc	1.000 Nm
Kích thước	170x81x276 mm (BL1860B)
Trọng lượng	2,3 kg (BL1815N) - 2,7 kg (BL1860B)

DTW700RTJ: 2 pin 5.0Ah (BL1850B), sạc nhanh (DC18RC) (Máy kèm thùng Makpac loại 3 (821551-8))
DTW700RT1J: 1 pin 5.0Ah (BL1850B), sạc nhanh (DC18RC) (Máy kèm thùng Makpac loại 2 (821550-0))
DTW700RT: 1 pin 5.0Ah (BL1850B), sạc nhanh (DC18RC)
DTW700Z: Không kèm pin, sạc.
Phụ kiện kèm theo: Vít (+) M412 (251314-2), móc treo (347723-2) (Máy không kèm đầu tuýp).



TỜ RƠI SẢN PHẨM



191G67-2 (bán riêng)



Máy Siết Bu Lông Dùng Dung Pin/Cordless Impact Wrench DTW300 12.7mm (1/2") 18V

DTW300RTJ/DTW300Z/DTW300XVZ



197941-0 (kèm theo máy) dây đeo tải trọng 40kg

Khả năng	Ốc tiêu chuẩn: M10 - M20 Ốc dãn hồi cao: M10 - M16
Cốt	12,7 mm
Tốc độ không tải	Tối đa / Cứng / Vữa / Mềm: 0 - 3.200 / 0 - 2.600 / 0 - 1.800 / 0 - 1.000 v/p
Tốc độ đập	Tối đa / Cứng / Vữa / Mềm: 0 - 4.000 / 0 - 3.400 / 0 - 2.600 / 0 - 1.800 l/p
Mô-men siết tối đa	330 Nm
Lực tháo ốc	580 Nm
Kích thước (L x W x H)	144 x 81 x 228 mm (BL1815N / BL1820B)
Trọng lượng	1,5 kg (BL1815N) - 1,8 kg (BL1860B)

DTW300RTJ: 2 pin 5.0Ah (BL1850B), sạc nhanh (DC18RC) (Máy kèm thùng Makpac loại 2 (821550-0))
DTW300Z/DTW300XVZ: Không kèm pin, sạc.
Phụ kiện kèm theo: Vít (+) M4X12 (266622-8), móc treo (346317-0), bộ phụ kiện móc treo (197941-0) (Máy không kèm đầu tuýp - DTW300RTJ & DTW300Z).



TỜ RƠI SẢN PHẨM



Chuyên dùng cho hệ thống điện cao thế



Máy Siết Bu Lông Dùng Dung Pin/Cordless Impact Wrench DTW302 9.5mm (3/8") 18V

DTW302RTJ/DTW302Z



197941-0 (kèm theo máy) dây đeo tải trọng 40kg

Khả năng	Ốc tiêu chuẩn: M10 - M20 Ốc dãn hồi cao: M10 - M16
Cốt	9,5 mm (3/8")
Tốc độ đập	Tối đa / Cứng / Vữa / Mềm: 0 - 4.000 / 0 - 3.400 / 0 - 2.600 / 0 - 1.800 l/p
Tốc độ không tải	Tối đa / Cứng / Vữa / Mềm: 0 - 3.200 / 0 - 2.600 / 0 - 1.800 / 0 - 1.000 v/p
Mô-men siết tối đa	300 Nm
Kích thước (L x W x H)	138 x 81 x 246 mm (BL1850B)
Trọng lượng	1,4 kg (BL1815N) - 1,8 kg (BL1860B)

DTW302RTJ: 2 pin 5.0Ah (BL1850B), sạc nhanh (DC18RC) (Máy kèm thùng Makpac loại 2 (821550-0))
DTW302Z: Không kèm pin, sạc.
Phụ kiện kèm theo: Vít (+) M4X12 (266622-8), móc treo (346317-0) (Máy không kèm đầu tuýp).



TỜ RƠI SẢN PHẨM



Máy Siết Bu Lông Dùng Dung Pin/Cordless Impact Wrench DTW181 12.7mm (1/2") 18V

DTW181RFE/DTW181Z



197941-0 (bán riêng) dây đeo tải trọng 40kg

Khả năng	Ốc tiêu chuẩn: M8 - M16 Ốc dãn hồi cao: M6 - M12
Cốt	12,7 mm
Tốc độ đập	Cứng / mềm: 0 - 3.600 / 0 - 2.000 l/p
Tốc độ không tải	Cứng / mềm: 0 - 2.400 / 0 - 1.300 v/p
Mô-men siết tối đa	210 N.m
Kích thước (L x W x H)	151 x 79 x 218 mm (BL1815N / BL1820B) / 151 x 79 x 235 mm (BL1830B / BL1840B) / BL1850B / BL1860B
Trọng lượng	1,2 kg (BL1815N) - 1,5 kg (BL1860B)

DTW181RFE: 2 pin 3.0Ah (BL1830B), sạc nhanh (DC18RC)
DTW181Z: Không kèm pin, sạc.
Phụ kiện kèm theo: Móc treo (346317-0), vít (+) M4X12 (266622-8) (Máy không kèm đầu tuýp).



TỜ RƠI SẢN PHẨM



Máy Siết Bu Lông Dùng Dung Pin/Cordless Impact Wrench DTW190 12.7mm (1/2") 18V

DTW190RFX/DTW190FJX8/DTW190ZX



197941-0 (kèm theo máy DTW190RFX/DTW190ZX) dây đeo tải trọng 40kg

Khả năng	Ốc tiêu chuẩn: M8 - M16 Ốc dãn hồi cao: M8 - M12
Cốt	12,7 mm
Tốc độ đập	0 - 3.000 l/p
Tốc độ không tải	0 - 2.300 v/p
Mô-men siết tối đa	190 N.m
Kích thước (L x W x H)	176 x 79 x 219 mm (BL1815N / BL1820B / BL1820B)
Trọng lượng	1,4 kg (BL1815N) - 1,7 kg (BL1860B)

DTW190RFX: 2 pin 3.0Ah (BL1830B), sạc nhanh (DC18RC) (Máy kèm thùng Makpac loại 2 (821550-0))
DTW190FJX8: 1 pin 3.0Ah (BL1830B), sạc nhanh (DC18RC) (Máy kèm thùng Makpac loại 2 (821550-0))
DTW190ZX: Không kèm pin, sạc.
Phụ kiện kèm theo: Bộ phụ kiện móc treo (197941-0) (Máy không kèm đầu tuýp).



TỜ RƠI SẢN PHẨM



Máy Siết Bu Lông Dùng Dung Pin/Cordless Impact Wrench DTW180 9.5mm (3/8") 18V

DTW180RFE/DTW180Z



197941-0 (bán riêng) dây đeo tải trọng 40kg

Khả năng	Ốc tiêu chuẩn: M8 - M16 Ốc dãn hồi cao: M6 - M12
Cốt	9,5 mm
Tốc độ đập	Cứng / mềm: 0 - 3.600 / 0 - 2.000 l/p
Tốc độ không tải	Cứng / mềm: 0 - 2.400 / 0 - 1.300 v/p
Mô-men siết tối đa	180 N.m
Kích thước (L x W x H)	144 x 79 x 218 mm (BL1815N / BL1820B) / 144 x 79 x 235 mm (BL1830B / BL1840B) / BL1850B / BL1860B
Trọng lượng	1,2 kg (BL1815N) - 1,5 kg (BL1860B)

DTW180RFE: 2 pin 3.0Ah (BL1830B), sạc nhanh (DC18RC)
DTW180Z: Không kèm pin, sạc.
Phụ kiện kèm theo: Móc treo (346317-0), vít (+) M4X12 (266622-8) (Máy không kèm đầu tuýp).



TỜ RƠI SẢN PHẨM



Máy Siết Bu Lông Dùng Dung Pin/Cordless Impact Wrench TW161D 12.7mm (1/2") 12Vmax

TW161DZ



Khả năng	Ốc tiêu chuẩn: M8 - M16 Ốc dãn hồi cao: M6 - M12
Cốt	12,7 mm
Mô-men siết tối đa	165 N.m
Tốc độ không tải	Cứng / Mềm: 0 - 2.400 / 0 - 1.300 v/p
Tốc độ đập	Cứng / Mềm: 0 - 3.600 / 0 - 2.000 l/p
Kích thước (L x W x H)	150 x 66 x 213 mm (BL1016 / BL1021B) / 150 x 66 x 232 mm (BL1041B)
Trọng lượng	1,0 kg (BL1016) - 1,2 kg (BL1041B)

TW161DZ: Không kèm pin, sạc.
Phụ kiện kèm theo: Vít (+) M4X12 (266622-8), móc treo (346909-5).



TỜ RƠI SẢN PHẨM



Bảng tham chiếu pin & thời gian sạc Tr.08

Đối với những máy mà dưới Z cần mua thêm pin, sạc - bộ pin sạc là lựa chọn tối ưu (Tham khảo Tr.08 & 09)

Bắt vít/
Vặn vít/
Khoan

Trộn

Khoan Búa/
Đục

Mài/
Chà Nhám/
Đánh bóng

Cắt

Máy
Đa Năng

Combo Kit

Cưa

Phay/Bào

Siết chốt/
Cố định

Hợp Bù

Dong Máy
Chăm Sóc
Cánh Quạt

Cần Mực/
Đo
Khoảng Cách

Đèn

Tiện Ích

Áo

Máy
Chuyên Dụng

Máy Điện
MAKITA MT

Dung Cụ
Cầm tay

BẮT VÍT/VẶN VÍT/KHOAN



Máy Siết Bu Lông Dừng Pin/Cordless Impact Wrench **TW141D** 12.7mm (1/2") 12Vmax

TW141DSAE/TW141DZ



Khả năng	Ốc tiêu chuẩn: M8 - M16 Ốc đản hồi cao: M6 - M12
Cốt	12.7 mm
Mô-men siết tối đa	145 N·m
Tốc độ không tải	0 - 2,600 v/p
Tốc độ đập	0 - 3,200 l/p
Kích thước (L x W x H)	168 x 66 x 205 mm (BL1016/ BL1021B) 168 x 66 x 224 mm (BL1041B)
Trọng lượng	1.1 kg (BL1016) - 1.2 kg (BL1041B)
TW141DSAE:	2 pin 2.0Ah (BL1021B), sạc nhanh (DC105B)
TW141DZ:	Không kèm pin, sạc

Phụ kiện kèm theo: Vít (+) M4X12 (266622-8), móc treo (346909-5).



TỜ RỜI SẢN PHẨM



Máy Siết Bu Lông Dừng Pin/Cordless Impact Wrench **TW140D** 9.5mm (3/8") 12Vmax

TW140DZ



Khả năng	Ốc tiêu chuẩn: M8 - M16 Ốc đản hồi cao: M6 - M12
Cốt	9.5 mm
Mô-men siết tối đa	140 N·m
Tốc độ không tải	0 - 2,600 v/p
Tốc độ đập	0 - 3,200 l/p
Kích thước (L x W x H)	161 x 66 x 205 mm (BL1016/ BL1021B) 161 x 66 x 224 mm (BL1041B)
Trọng lượng	1.0 kg (BL1016) - 1.2 kg (BL1041B)
TW140DZ:	Không kèm pin, sạc

Phụ kiện kèm theo: Vít (+) M4X12 (266622-8), móc treo (346909-5).



TỜ RỜI SẢN PHẨM



Máy Siết Bu Lông Dừng Pin/Cordless Impact Wrench **TW060D** 6.35mm (1/4") 12Vmax

TW060DZ



Khả năng	Ốc tiêu chuẩn: M8 - M12 Ốc đản hồi cao: M6 - M10
Cốt	6.35 mm
Mô-men siết tối đa	60 N·m
Tốc độ không tải	0 - 2,600 v/p
Tốc độ đập	0 - 3,200 l/p
Kích thước (L x W x H)	161 x 66 x 205 mm (BL1016/ BL1021B) 161 x 66 x 224 mm (BL1041B)
Trọng lượng	1.0 kg (BL1016) - 1.2 kg (BL1041B)
TW060DZ:	Không kèm pin, sạc

Phụ kiện kèm theo: Vít (+) M4X12 (266622-8), móc treo (346909-5).



TỜ RỜI SẢN PHẨM



Máy Siết Bu Lông Dừng Pin/Cordless Impact Wrench **TW202D** 12.7mm (1/2") 18V

TW202D001/ TW202DZ

Số lượng có hạn



Khả năng	Ốc tiêu chuẩn: M8 - M16 Ốc đản hồi cao: M8 - M12
Cốt	12.7 mm (1/2")
Mô-men siết tối đa	200 N·m
Tốc độ không tải	0 - 2,300 v/p
Tốc độ đập	0 - 3,000 l/p
Kích thước (L x W x H)	176 x 79 x 191 mm (chỉ thân máy) 176 x 79 x 223 mm (BL1820G)
Trọng lượng	1.5 kg (BL1820G)
TW202D001:	2 pin 2.0Ah (BL1820G), sạc giá tiết kiệm (DC18WB), hộp đựng đồ (821909-1).
TW202DZ:	Không kèm pin, sạc

Phụ kiện kèm theo: **TW202D001:** Dây đeo kèm móc treo (197941-0), móc treo (346449-3), vít (+) M4X12 (251314-2).



TỜ RỜI SẢN PHẨM



Máy Siết Bu Lông/Impact Wrench **TW1000** 25.4mm (1") 18V

TW1000



Công suất	1,200 W
Khả năng	Ốc tiêu chuẩn: M24 - M30 Ốc đản hồi cao: M22 - M24
Cốt	25.4 mm
Tốc độ đập	1,500 l/p
Tốc độ không tải	1,400 v/p
Mô-men siết tối đa	1,000 N·m
Kích thước (L x W x H)	382 x 121 x 290 mm
Trọng lượng	8.4 kg
Dây dẫn điện	2.5 m

Phụ kiện kèm theo: Tay cầm (122727-3)



Máy Siết Bu Lông/Impact Wrench **6906** 19mm (3/4") 18V

6906



Công suất	850 W
Khả năng	Ốc tiêu chuẩn: M16 - M22 Ốc đản hồi cao: M16 - M20
Cốt	19 mm
Tốc độ đập	1,600 l/p
Tốc độ không tải	1,700 v/p
Mô-men siết tối đa	588 N·m
Tổng chiều dài	327 mm
Trọng lượng	5.6 kg
Dây dẫn điện	2.5 m

Phụ kiện kèm theo: Tay cầm (122464-9)



Máy Siết Bu Lông/Impact Wrench **6905H** 12.7mm (1/2") 18V

6905H

Số lượng có hạn



Công suất	470 W
Khả năng	Ốc tiêu chuẩn: M12 - M20 Ốc đản hồi cao: M12 - M16
Cốt	12.7 mm
Tốc độ đập	2,600 l/p
Tốc độ không tải	2,200 v/p
Mô-men siết tối đa	294 N·m
Kích thước (L x W x H)	275 x 86 x 197 mm
Trọng lượng	2.3 kg
Dây dẫn điện	2.5 m

Phụ kiện kèm theo:
Đầu tuyp siết bu lông 19-38 (134831-6),
Đầu tuyp siết bu lông 22-38 (134851-0),
Đầu tuyp siết bu lông 24-45 (134841-3).

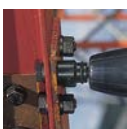

Bảng tham chiếu pin & thời gian sạc Tr.08

Đối với những máy mà dưới Z cần mua thêm pin, sạc - bộ pin sạc là lựa chọn tối ưu (Tham khảo Tr.08 & 09)

BẮT VÍT/VẶN VÍT/KHOAN



Máy Siết Bu Lông/Impact Wrench TW0350 12.7mm (1/2")

TW0350



Công suất	400 W
Khả năng	Ốc tiêu chuẩn: M12 - M22 Ốc đũa hồi cao: M12 - M16
Cốt	12.7 mm
Tốc độ đập	2,000 l/p
Tốc độ không tải	2,000 v/p
Mô-men siết tối đa	350 N-m
Kích thước (L x W x H)	283 x 87 x 233 mm
Trọng lượng	3.0 kg
Dây dẫn điện	2.5 m

Phụ kiện kèm theo: Đầu tuýp siết bu lông 24-45 (134841-3).



TỜ RƠI SẢN PHẨM



Máy Siết Bu Lông/Impact Wrench TW0200 12.7mm (1/2")

TW0200



Công suất	380 W
Khả năng	Ốc tiêu chuẩn: M10 - M16 Ốc đũa hồi cao: M10 - M12
Cốt	12.7 mm
Tốc độ đập	0 - 2,200 l/p
Tốc độ không tải	0 - 2,200 v/p
Mô-men siết tối đa	200 N-m
Kích thước (L x W x H)	251 x 72 x 220 mm
Trọng lượng	2.1 kg
Dây dẫn điện	2.5 m

Phụ kiện kèm theo: Móc treo (324284-9) đầu tuýp siết bu lông 24-45 (134841-3).



TỜ RƠI SẢN PHẨM



Máy Siết Bu Lông Xuyên Tâm Dùng Pin/Cordless Ratchet Wrench DWR180 6.35/9.5mm (1/4" / 3/8")

DWR180Z



Khả năng	Ốc tiêu chuẩn/Ốc đũa hồi cao: M5 - M12/ M5 - M10
Cốt	6.35 / 9.5 mm
Tốc độ không tải	0 - 800 v/p
Mô-men siết tối đa	47.5 N-m
Kích thước (L x W x H)	350 x 79 x 67 mm (chỉ thân máy) 369 x 79 x 87 mm (BL1830B/BL1850B/BL1860B)
Trọng lượng	1.2 kg (BL1815N) - 1.6 kg (BL1860B)

DWR180Z: Không kèm pin, sạc
Phụ kiện kèm theo: Đầu chuyển đổi 9.5mm (191A50-3), đầu chuyển đổi 6.35mm (191A51-1).



TỜ RƠI SẢN PHẨM



Đầu chuyển đổi 9.5 mm (3/8")
Mã số: 191A50-3
(xem theo máy)

Đầu chuyển đổi 6.35 mm (1/4")
Mã số: 191A51-1
(xem theo máy)

Máy Siết Bu Lông Xuyên Tâm Dùng Pin/Cordless Ratchet Wrench WR100D 9.5/6.35mm (3/8" / 1/4")

WR100DSA/WR100DZ



Khả năng	Ốc tiêu chuẩn: M5 - M12 Ốc đũa hồi cao: M5 - M10
Cốt	9.5 / 6.35 mm (3/8" / 1/4")
Mô-men siết tối đa	47.5 N-m
Tốc độ không tải	0 - 800 v/p
Kích thước (L x W x H)	341 x 67 x 63 mm (BL1016/ BL1021B) 341 x 67 x 84 mm (BL1041B)
Trọng lượng	1.0 kg (BL1016) - 1.2 kg (BL1041B)

WR100DSA: 1 pin 2.0Ah (BL1021B), sạc nhanh (DC10SB)
WR100DZ: Không kèm pin, sạc

Phụ kiện kèm theo: Bộ chuyển đầu cốt 9.5 (191A50-3), bộ chuyển đầu cốt 6.35 (191A51-1)
WR100DSA: Túi đựng (832071-7)



TỜ RƠI SẢN PHẨM



Đầu chuyển đổi 9.5 mm (3/8")
Mã số: 191A50-3
(xem theo máy)

Đầu chuyển đổi 6.35 mm (1/4")
Mã số: 191A51-1
(xem theo máy)

Máy Siết Bu Lông Góc Dùng Pin/Cordless Angle Impact Wrench DTL300/DTL301/DTL302

18V

DTL300Z

new



12.7(1/2")
Vòng chữ C
Có lỗ



TỜ RƠI SẢN PHẨM



DTL300

Mô-men siết tối đa	310 N-m (BL1820B) - 340 N-m (BL1860B)
Lực tháo ốc	500 N-m (BL1820B) - 530 N-m (BL1860B)
Cốt phệ gai	12.7 mm
Tốc độ không tải	Cứng/vừa/mềm: 0 - 3,200 / 0 - 1,500 / 0 - 1,000 v/p
Tốc độ đập	Cứng/vừa/mềm: 0 - 4,000 / 0 - 2,800 / 0 - 1,800 l/p
Chiều cao đầu máy	81.0 mm
Độ rung*1	14.4 m/s ² (Chế độ*2)
Độ ồn áp suất*1	100 dB (A)
Độ ồn động cơ*1	108 dB (A)
Kích thước (L x W x H)	396x80x86 mm (chỉ thân máy) 414x80x92 mm (BL1860B)
Trọng lượng	1.8 kg (BL1820B) - 2.1 kg (BL1860B)

*1: EN62841-2-2
*2: Siết chặt ốc vít với công suất tối đa của máy
DTL300Z/DTL301Z/DTL302Z: Không kèm pin, sạc.
Phụ kiện kèm theo: Không kèm theo phụ kiện.

DTL301Z

new



12.7(1/2")
Chốt cố định



TỜ RƠI SẢN PHẨM



DTL301

Mô-men siết tối đa	310 N-m (BL1820B) - 340 N-m (BL1860B)
Lực tháo ốc	500 N-m (BL1820B) - 530 N-m (BL1860B)
Cốt	12.7 mm
Tốc độ không tải	Cứng/vừa/mềm: 0 - 3,200 / 0 - 1,500 / 0 - 1,000 v/p
Tốc độ đập	Cứng/vừa/mềm: 0 - 4,000 / 0 - 2,800 / 0 - 1,800 l/p
Chiều cao đầu máy	81.0 mm
Độ rung*1	14.4 m/s ² (Chế độ*2)
Độ ồn áp suất*1	100 dB (A)
Độ ồn động cơ*1	108 dB (A)
Kích thước (L x W x H)	396x80x86 mm (chỉ thân máy) 414x80x92 mm (BL1860B)
Trọng lượng	1.8 kg (BL1820B) - 2.1 kg (BL1860B)

DTL302Z

new



9.5(3/8")
Vòng chữ C
Không có lỗ



TỜ RƠI SẢN PHẨM



DTL302

Mô-men siết tối đa	310 N-m (BL1820B) - 340 N-m (BL1860B)
Lực tháo ốc	500 N-m (BL1820B) - 530 N-m (BL1860B)
Cốt	DTL302: 9.5 mm
Tốc độ không tải	Cứng/vừa/mềm: 0 - 3,200 / 0 - 1,500 / 0 - 1,000 v/p
Tốc độ đập	Cứng/vừa/mềm: 0 - 4,000 / 0 - 2,800 / 0 - 1,800 l/p
Chiều cao đầu máy	78.0 mm
Độ rung*1	18.0 m/s ² (Chế độ*2)
Độ ồn áp suất*1	-
Độ ồn động cơ*1	-
Kích thước (L x W x H)	396x80x86 mm (chỉ thân máy) 414x80x92 mm (BL1860B)
Trọng lượng	1.8 kg (BL1820B) - 2.1 kg (BL1860B)

Mô-men siết tối đa
340 N-m
Sau 6 giây kể từ khi bu lông được đặt vào vị trí khi siết

Lực tháo ốc
530 N-m
Trong vòng 3 giây, khi nối lỏng

Dùng cho bảo dưỡng ô tô

Siết công suất cao và tốc độ cao
Phù hợp cho không gian chật hẹp trong bảo dưỡng xe và thiết bị nông nghiệp

Thân máy mỏng dùng cho không gian chật hẹp với khả năng siết công suất cao

Chiều cao đầu máy DTL302: 81mm
Chiều cao đầu máy DTL300/DTL301: 81mm

Chế độ tự động dừng siết và tháo ốc
Để siết tam thời liên tục và ngắt đai ốc rời ra trong quá trình nối lỏng

Siết	Mô tả	Ứng dụng
Siết	Xoay trong chế độ và chạm nhẹ và dừng lại ngay sau khi siết bắt đầu.	Cố định tam thời bu lông và đai ốc
Tháo	Xoay trong chế độ và chạm mạnh và dừng lại ngay sau khi va chạm kết thúc.	Ngăn ngừa mất đai ốc khi nối lỏng bu lông và đai ốc

3 mức lựa chọn công suất

Chế độ	Tốc độ đập tối đa
Cứng	4,000 l/p
Vừa	2,800 l/p
Mềm	1,800 l/p

Bảng điều khiển

Đèn LED 3 mức độ sáng

Tay cầm thon gọn
115 mm chu vi ở phía ngón út

Đèn LED 3 mức độ sáng

Trọng tâm
Khả năng cơ động tuyệt vời
Trọng tâm nằm gần công tắc, giúp giảm thiểu sự mỏi tay.

Bảng tham chiếu pin & thời gian sạc Tr.08
Đối với những máy mà đầu Z của máy thêm pin, sạc - bộ pin sạc là lựa chọn tối ưu (Tham khảo Tr.08 & 09)

BẮT VÍT/VẶN VÍT/KHOAN



Máy Siết Bu Lông Góc Dùng Pin/Cordless Angle Impact Wrench **DTL063** 9.5mm (3/8") **18V**

DTL063Z



Khả năng vặn vít
 Ốc tiêu chuẩn: M4 - M12
 Ốc đũa hồi cao: M4 - M8
Cốt
 9.5 mm
Tốc độ không tải
 0 - 2,000 v/p
Tốc độ đập
 0 - 3,000 l/p
Mô-men siết tối đa
 60 N-m
Kích thước (L x W x H)
 387 x 78 x 116 mm
Trọng lượng
 1.6 kg (BL1430B) -
 1.7 kg (BL1830B)
DTL063Z: Không kèm pin, sạc

Phụ kiện kèm theo: Vít (+) M4X12 (251314-2), móc treo (346317-0).



Máy Siết Bu Lông Góc Dùng Pin/Cordless Angle Impact Wrench **TL065D** 9.5mm (3/8") **12Vmax**

TL065DZ



Khả năng
 Ốc tiêu chuẩn: M4 - M12
 Ốc đũa hồi cao: M4 - M8
Cốt: 9.5 mm
Tốc độ không tải
 0 - 2,000 v/p
Tốc độ đập
 0 - 3,000 l/p
Mô-men siết tối đa
 60 N-m
Kích thước (L x W x H)
 361 x 66 x 86 mm
Trọng lượng
 1.2 kg (BL1016) -
 1.6 kg (BL1041B)
TL065DZ: Không kèm pin, sạc

Phụ kiện kèm theo: Vít (+) M4X12 (266622-8), móc treo (346909-5)



Đầu siết thẳng, đầu siết góc, đầu siết bu lông góc, đầu siết 2 chiều



Dùng cho máy: DTL061, DTL063, TL064D, TL065D

Mô tả	Loại	Mã số
Đầu siết thẳng	NZ	192440-7
	MZ dùng cho form E	192486-3
	-	135183-8
Đầu siết góc	Dùng cho form C	135200-4
	Dùng cho form E	135125-2
	-	-
Đầu siết bu lông góc	9.5mm (3/8") SQ	135201-2
Đầu chuyển siết bu lông	Lục giác Kích thước 21mm	192439-2

Đầu chuyển siết bu lông (socket, bộ chuyển đổi socket)

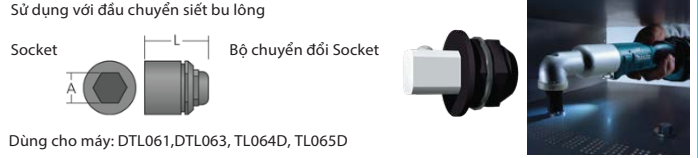

Sử dụng với đầu chuyển siết bu lông

Mô tả	Loại	Mã số
Socket	17 x 31 (A xL)	134743-3
	19 x 33 (A xL)	134744-1
Bộ chuyển đổi Socket	9.5mm (3/8")	134745-9
	12.7mm (1/2")	134746-7
Bộ chuyển đổi Socket	6.35mm (1/4")	191A51-1
	9.5mm (3/8")	191A50-3

Dùng cho máy: DTL061, DTL063, TL064D, TL065D
 Dùng cho máy: WR100D, DWR180

Phụ kiện máy siết bu lông

Mũi bắn vít chuỗi đầu tuýp siết bu lông IMPACK BLACK

Loại chuỗi	Loại mũi	Chiều dài mm	Cái/hộp	Mã số
1/2"	T30	78	1	E-19794
	T35	78	1	E-19803
	T40	78	1	E-19819
	T45	78	1	E-19825
	T50	78	1	E-19831
	T55	78	1	E-19847
	T60	78	1	E-19853

Đầu tuýp

Loại chuỗi	Kích thước Socket mm	Chiều dài mm	Cái/bộ	Mã số
3/8"	6	28	1	B-39883/E-15877
	7	28	1	B-39899/E-15883
	8	28	1	B-39908/E-15899
	9	28	1	B-39914/E-15908
	10	28	1	B-39920/E-15914
	11	28	1	B-39936/E-15920
	12	28	1	B-39942/E-15936
	13	28	1	B-39958/E-15942
	14	28	1	B-39964/E-15958
	15	28	1	B-39970/E-15964
	16	28	1	B-39986/E-15970
	17	30	1	B-39992/E-15986
	18	30	1	B-40004/E-15992
	19	30	1	B-40010/E-16003
	20	30	1	B-40026/E-16019
	21	30	1	B-40032/E-16025
	22	30	1	B-40048/E-16031
	8	38	1	B-40054/E-16047
	9	38	1	B-40060/E-16053
	10	38	1	E-16069
	11	38	1	B-40082/E-16075
	12	38	1	B-40098/E-16081
	13	38	1	E-16097
	14	38	1	B-40113/E-16106
	15	38	1	B-40129/E-16112
	16	38	1	B-40135/E-16128
	17	38	1	E-16134
	18	38	1	B-40157/E-16140
	19	38	1	E-16156
	20	38	1	B-40179/E-16162
	21	38	1	B-40185/E-16178
	22	38	1	B-40191/E-16184
23	38	1	B-40200/E-16190	
24	38	1	E-16209	
27	42	1	B-40222/E-16215	
30	44	1	B-40238/E-16221	
32	44	1	B-40244/E-16237	

Đầu tuýp (Không đóng gói)

Loại chuỗi	Kích thước Socket mm	Chiều dài mm	Cái/bộ	Mã số
1/2"	13	38	1	134825-1
	23	38	1	134840-5
	17	50	1	E-22224
	19	50	1	E-22230
	21	52	1	A-85531/E-22246
	22	52	1	A-85533/E-22252
3/4"	24	52	1	E-22268
	26	52	1	134853-6/E-22274
	27	52	1	134855-2/E-22280
	30	52	1	134857-8/E-22296
	32	52	1	E-22305
	35	56	1	134860-9/E-22311
	36	56	1	134862-5/E-22327
	41	80	1	134872-2

Đầu tuýp siết bu lông

Loại chuỗi	Kích thước Socket mm	Chiều dài mm	Cái/bộ	Mã số
1"	27	60	1	E-24511
	30	62	1	E-24527
	32	63	1	E-24533
	33	63	1	E-24549
	34	63	1	E-24555
	36	66	1	E-24561
	41	68	1	E-24599
	46	72	1	E-24620
	50	76	1	E-24636
	55	84	1	E-24642
	65	88	1	E-24664
	70	96	1	E-24670
	27	90	1	E-24686
	30	90	1	E-24692
	32	90	1	E-24701
	33	90	1	E-24717
	34	90	1	E-24723
	36	90	1	E-24739
	41	100	1	E-22420
	46	100	1	E-24773
	50	100	1	E-24789
	55	100	1	E-24795
	65	100	1	E-24810

Đầu tuýp dài

Loại chuỗi	Kích thước Socket mm	Chiều dài mm	Cái/bộ	Mã số
3/8"	7	63	1	B-55398/E-16243
	8	63	1	B-55407/E-16259
	9	63	1	B-55413/E-16265
	10	63	1	B-55429/E-16271
	11	63	1	B-55435/E-16287
	12	63	1	B-55441/E-16293
	13	63	1	B-55457/E-16302
	14	63	1	B-55463/E-16318
	15	63	1	B-55479/E-16324
	16	63	1	B-55485/E-16330
	17	63	1	B-55491/E-16346
	18	63	1	B-55500/E-16352
	19	63	1	B-55516/E-16368
	20	63	1	B-55522/E-16374
	21	63	1	B-55538/E-16380
	22	63	1	B-55544/E-16396
	8	81.5	1	B-52146/E-16405
	10	81.5	1	E-16411
	11	81.5	1	B-52168/E-16427
	12	81.5	1	B-52174/E-16433
	13	81.5	1	E-16449
	14	81.5	1	E-16455
16	81.5	1	B-52205/E-16461	
17	81.5	1	E-16477	
18	81.5	1	B-52227/E-16483	
19	81.5	1	E-16499	
21	81.5	1	B-52249/E-16508	
22	81.5	1	B-52255/E-16514	
24	81.5	1	B-52261/E-16520	
27	81.5	1	B-52277/E-16536	
30	81.5	1	B-52283/E-16542	
32	81.5	1	B-52299/E-16558	

Đầu tuýp (Không đóng gói)

Loại chuỗi	Kích thước Socket mm	Kích thước mm	Cái/bộ	Mã số
3/4"	17	95	1	A-85503
	19	95	1	A-85525/E-22333
	21	95	1	E-22349
	22	95	1	A-85569
	24	95	1	E-22355
	27	95	1	134856-0/E-22361
	30	95	1	E-22377
	32	95	1	134859-4/E-22383
	36	95	1	134863-3/E-22399



BẮT VÍT/VẶN VÍT/KHOAN

Phụ kiện máy siết bu lông

Bộ đầu tuýp siết bu lông

Loại chuỗi	Kích thước socket mm	Chiều dài mm	Cái/bộ	Mã số
1/2"	8, 10, 12, 13, 14, 17, 19, 21	Nhiều kích thước	8	E-02989 E-16601
	8, 10, 12, 13, 14, 16, 17, 19, 21		9	E-16570
	8, 10, 13, 16, 17, 18, 19, 21, 24		9	D-41517 E-16564
	10, 11, 13, 17, 19, 21, 22, 24, 27		9	E-16617

Bộ đầu tuýp siết bu lông và đầu chuyển

Loại chuỗi	Loại mũi	Kích thước socket mm	Chiều dài mm	Cái/bộ	Mã số
E-form (NZ)	3/8"	8, 10, 12, 13, 14, 15, 17, 18	28	9	B-55778
	1/2"	8, 10, 12, 13, 14, 15, 17, 18	38	9	B-55762 E-16623

Bộ đầu tuýp dài

Loại chuỗi	Kích thước socket mm	Chiều dài mm	Cái/bộ	Mã số
1/2"	10, 11, 12, 13, 14, 16, 17, 19, 21, 22, 24, 27, 30, 32	81.5	14	E-16586

Bộ đầu tuýp 3 cái

Loại chuỗi	Kích thước socket mm	Kích thước mm	Cái/bộ	Mã số
1/2"	17, 19, 21	86	3	E-12354

Đầu nối siết bu lông kéo dài

Loại chuỗi	Loại mũi	Kích thước mm	Cái/bộ	Mã số
1/2"	1/2"	75	1	B-55728
		150	1	B-55712
		250	1	B-55706

TAY CÀM MỞ RỘNG

Được phát triển để giảm mệt mỏi khi sử dụng liên tục

Hình dáng	Mã máy	Mã số
	TW001G, TW007G, DTW1001, DTW1002, DTW700	191G67-2

Mã	Cốt	Mô-men siết tối đa (N.m)	Tốc độ không tải (v/p)	Tổng chiều dài (mm)	Trọng lượng (kg)	Động cơ BL
Máy Siết Bu Lông Dùng Pin						
TW002G	1/2" (12.7mm)	1,700	0 - 1,800/1,000/900/850	213	3.9 kg - 5.1 kg	•
TW003G	1/2" (12.7mm)	1,360	0 - 1,800/1,200/1,000/800	213	3.8 kg - 5.0 kg	•
TW009G	1" (25.4mm)	2,850	0 - 1,200/850/700/600	435	10.8kg - 11.8kg	•
TW010G	1" (25.4mm)	2,850	0 - 1,200/850/700/600	570	11.8kg - 12.8kg	•
TW011G	3/4" (19mm)	1,500	0 - 1,800/1,100/700/500	329	43. - 5.5 kg	•
TW001G	3/4" (19mm)	1,800	0 - 1,800/1,400/1,150/950	217	3.9 - 4.2 kg	•
TW007G	1/2" (12.7mm)	760	0 - 2,300/1,900/1,200/600	170	2.7 - 3.3 kg	•
TW004G	1/2" (12.7mm)	350	0 - 3,200/2,600/1,800/1,000	144	1.9 - 2.2 kg	•
DTW1005	3/4" (19mm)	1,360	0-1,800/1,000/900/800	339	3.2 - 4.2 kg	•
DTW1001	3/4" (19mm)	1,050	0-1,800/1,000/900	229	3.4 - 3.7 kg	•
DTW1002	1/2" (12.7mm)	1,000	0-1,800/1,000/900	229	3.3 - 3.6 kg	•
DTW1004	1/2" (12.7mm)	1,050	0-2,000/1,000/900	223	3.1 - 3.4 kg	•
DTW700	1/2" (12.7mm)	700	0 - 2,200/1,900/1,200/500	170	2.3 - 2.7 kg	•
DTW300	1/2" (12.7mm)	330	0 - 3,200/2,600/1,800/1,000	144	1.5 - 1.8 kg	•
DTW302	3/8" (9.5mm)	300	0 - 3,200/2,600/1,800/1,000	138	1.4 - 1.8 kg	•
DTW251	1/2" (12.7mm)	230	0-2,100	165	1.5 - 1.8 kg	-
DTW181	1/2" (12.7mm)	210	0-2,400/1,300	151	1.2 - 1.5 kg	•
DTW190	1/2" (12.7mm)	190	0-2,300	176	1.4 - 1.8 kg	-
DTW180	3/8" (9.5mm)	180	0-2,400/1,300	144	1.2 - 1.5 kg	•
TW161D	1/2" (12.7mm)	165	0-2,400/1,300	150	1.1 - 1.2 kg	•
TW160D	3/8" (9.5mm)	160	0-2,400/1,300	144	1.0 - 1.2 kg	•
TW141D	1/2" (12.7mm)	145	0-2,600	168	1.1 - 1.2 kg	-
TW140D	3/8" (9.5mm)	140	0-2,600	161	1.0 - 1.2 kg	-
TW100D	3/8" (9.5mm)	110	0-2,300	163	0.95 kg	-
TW202D	1/2" (12.7mm)	200	0 - 2,300	176	1.5 kg	-

Bộ chuyển đổi siết bu lông

Loại chuỗi	Loại mũi	Kích thước mm	Cái/bộ	Mã số
1/2"	E-form (NZ)	57	1	B-68476
3/8"	E-form (NZ)	57	1	B-68482

Bộ mũi khoan đất (gồm socket, chốt và vòng chữ O)

Đường kính mũi (mm)	Đầu chốt (mm)	Chiều dài (mm)	Độ dài làm việc (mm)	Mã số
20	19 (3/4")	600	530	B-54302
25	19 (3/4")	600	530	B-54318
30	19 (3/4")	600	530	B-54324
35	19 (3/4")	600	530	B-54330
40	19 (3/4")	600	530	B-57576

Socket cho mũi khoan đất

Mã số
B-54380

Chốt cho mũi khoan đất

Mã số
B-54396

Vòng chữ O

Mã số
B-54405

Vòng chữ O và chốt dùng cho đầu tuýp

Loại chuỗi	Kích thước socket mm	Tên	Cái/bộ	Mã số
1/2"	8 đến 16	Vòng chữ O	3	B-54542
			3	B-54558
			3	B-54564
		Chốt giữ	3	B-54570
			3	B-54586
			3	B-54592
3/4"	17 đến 32	Vòng chữ O	1	E-22408
			1	E-22414
			1	E-22436
1"	41	Chốt giữ	1	E-22442

Máy Siết Cát Bu Lông Dùng Pin/Cordless Shear Wrench **TW001G** M16, M20, M22 **40Vmax**

TW001GZ



Khả năng Ốc đàn hồi cao: M16, M20, M22 (5/8, 3/4, 7/8)
Ốc siêu đàn hồi: M16, M20 (5/8, 3/4)
Tốc độ không tải 17 v/p
Mô-men siết tối đa 804 N.m
Kích thước 255 x 95 x 334 mm (với màng-sông cho M22, (L x W x H)
với pin BL4020, BL4025)
289 x 95 x 360 mm (màng-sông cho M22, với pin BL4050F)
Trọng lượng 5.2 kg (BL4020) - 5.9 kg (BL4050F)

TW001GZ: Không kèm pin, sạc
Phụ kiện kèm theo: Màng sông bên ngoài 22-39mm (153909-6), màng sông bên trong 22-39mm (764418-6), màng sông bên ngoài 20-37mm (764361-9), màng sông bên trong 20-38mm (764417-8), tua vít (-) (783001-0), dây đeo vai (161347-8).



TỜ RỜI SẢN PHẨM



Máy Siết Cát Bu Lông Dùng Pin/Cordless Shear Wrench **DWT310** M16, M20, M22 **18V x2**

DWT310ZK

Số lượng có hạn



Khả năng Ốc: M16, M20, M22
Ốc đàn hồi cao: M16, M20
Tốc độ không tải 14 v/p
Mô-men siết tối đa 804 N.m
Kích thước (L x W x H) 296 x 130 x 377 mm
Trọng lượng 6.5 kg (BL1815N x2) - 7.1 kg (BL1860B x2)

DWT310ZK: Không kèm pin, sạc

Phụ kiện kèm theo: Màng sông ngoài 22-39 (153909-6), màng sông trong 22-39 (764418-6), màng sông ngoài 20-37 (764361-9), màng sông trong 20-38 (764417-8), tua vít (783001-0), dây đeo vai (161347-8).



TỜ RỜI SẢN PHẨM



Bảng tham chiếu pin & thời gian sạc Tr.08

Đối với những máy mà đầu Z cần mua thêm pin, sạc - bộ pin sạc là lựa chọn tối ưu (Tham khảo Tr.08 & 09)

BẮT VÍT/VẶN VÍT/KHOAN



Máy Siết Cắt Bu Lông/Shear Wrench 6924N M22 (7/8"), M24 (1"), SHTB22

6924N



Công suất	1,050 W
Khả năng	Bu lông: M22, M24 Ốc dãn hồi cao: M22
Tốc độ không tải	19 v/p
Mô-men siết tối đa	1,100 N-m
Kích thước (L x W x H)	330 x 104 x 257 mm
Trọng lượng	7,5 kg
Dây dẫn điện	2,5 m

Phụ kiện kèm theo: Măng sòng ngoài (M24) (194034-4), măng sòng trong (M24) (194311-4), tua vít (-) (783001-0).



TỜ RƠI SẢN PHẨM



303

Máy Siết Cắt Bu Lông/Shear Wrench 6922NB M16 (5/8"), M20 (3/4"), M22 (7/8")

6922NB



Công suất	1,330 W
Khả năng	Bu lông: M16, M20, M22
Tốc độ không tải	18 v/p
Mô-men siết tối đa	804 N-m
Kích thước (L x W x H)	249 x 84 x 252 mm
Trọng lượng	4,9 kg
Dây dẫn điện	2,5 m

Phụ kiện kèm theo: Măng sòng ngoài M22 (153909-6), măng sòng trong M22 (764418-6), măng sòng ngoài M20 (764361-9), măng sòng trong M20 (764417-8), tua vít (-) (783001-0).



TỜ RƠI SẢN PHẨM



411

Máy Vặn Vít Dùng Pin/Cordless Screwdriver DFS452

18V

DFS452Z



Khả năng vặn vít	Mũi vít tự khoan: 6 mm Mũi vít thạch cao: 5 mm
Chuôi gài	6,35 mm
Tốc độ không tải	0 - 4,000 v/p
Kích thước (L x W x H)	251 x 79 x 259 mm
Trọng lượng	1,5 kg (BL1815/BL1815N/BL1820) - 1,7 kg (BL1830/BL1840/BL1850)

DFS452Z: Không kèm pin, sạc

Phụ kiện kèm theo: Vít (+) M4X12 (266622-8), móc treo (346317-0), mũi vít (+) (784261-7) (2 cái).



TỜ RƠI SẢN PHẨM



LXT BL MOTOR XPT

Bảng tham khảo kích thước Măng-sòng



Dùng cho máy 6922NB, DWT310

Kích thước Bu lông	Măng sòng bên ngoài			Măng sòng bên trong	
	Kích thước lục giác	Dài (mm)	Mã số	Dài (mm)	Mã số
M16	27	35	764362-7	36	764416-0
M16		81	764367-7	82	764356-2
M16		100	764406-3	100	764400-5
M20	32	37	764361-9	38	764417-8
M20		83	764363-5	84	764357-0
M20		100	764408-9	100	764402-1
M22, 7/8"	36 1-7/16"	39	153909-6	39	764418-6
M22, 7/8"		85	764364-3	85	764352-0
M22, 7/8"		100	764410-2	100	764404-7
M22, 7/8"		170	764365-1	170	764354-6

Dùng cho máy 6924N

Kích thước bu-lông	Măng-sòng ngoài			Măng-sòng trong	
	Kích thước lục giác	L (mm)	Mã số	L (mm)	Mã số
M22	36	49	194033-6	48	194310-6
M24	41	49	194034-4	49	194311-4
7/8"	1-7/16"	49	194092-0	48	194310-6
1"	1-5/8"	49	194034-4	49	194312-2

Máy Vặn Vít Dùng Pin/Cordless Screwdriver DFS251

18V

DFS251Z



Khả năng vặn vít	Mũi vít tự khoan: 6 mm Mũi vít thạch cao: 5 mm Mũi vít chuôi lục giác: 6 mm
Chuôi gài	6,35 mm
Tốc độ không tải	0 - 2,500 v/p
Kích thước (L x W x H)	237 x 79 x 259 mm
Trọng lượng	1,5 kg (BL1815N/BL1820B) - 1,8 kg (BL1830B/BL1840B/ BL1850B/BL1860B)

DFS251Z: Không kèm pin, sạc

Phụ kiện kèm theo: Vít (+) M4X12 (266622-8), móc treo (346317-0).



TỜ RƠI SẢN PHẨM



LXT BL MOTOR XPT

Máy Vặn Vít/Screwdriver FS2500

FS2500

FS2500



Công suất	570 W
Khả năng	Mũi vít thạch cao: 5 mm Mũi vít tự khoan: 6 mm
Mũi vặn vít chuôi lục giác	6,35 mm
Tốc độ không tải	0 - 2,500 v/p
Kích thước (L x W x H)	280 x 70 x 207 mm
Trọng lượng	1,5 kg
Dây dẫn điện	2,5 m

Phụ kiện kèm theo: Đầu chuyên 3 (784802-9).



TỜ RƠI SẢN PHẨM



419

Máy Vặn Vít Dùng Cho Thạch Cao/Drywall Screwdriver FS4000

FS4000

FS4000



Công suất	570 W
Khả năng	Mũi vít thạch cao: 5 mm Mũi vít tự khoan: 6 mm
Mũi vặn vít chuôi lục giác	6,35 mm
Tốc độ không tải	0 - 4,000 v/p
Kích thước (L x W x H)	269 x 65 x 207 mm
Trọng lượng	1,3 kg
Dây dẫn điện	2,5 m

Phụ kiện kèm theo: 2 Mũi vít (+) (784261-7).



TỜ RƠI SẢN PHẨM



419

Bảng tham chiếu pin & thời gian sạc Tr.08

Đối với những máy mã đuôi Z cần mua thêm pin, sạc - bộ pin sạc là lựa chọn tối ưu (Tham khảo Tr.08 & 09)

BẮT VÍT/VẶN VÍT/KHOAN/TRỘN



Máy Vặn Vít Dùng Cho Thạch Cao/Drywall Screwdriver **FS6300**

FS6300



Công suất	570 W
Khả năng	Mũi vít thạch cao: 4 mm
Mũi vặn vít	6.35 mm
Chuôi lục giác	
Tốc độ không tải	0 - 6,000 v/p
Kích thước (L x W x H)	279 x 65 x 207 mm
Trọng lượng	1.4 kg
Dây dẫn điện	2.5 m

Phụ kiện kèm theo: 2 Mũi vít (+) (784261-7).



TỜ RƠI SẢN PHẨM



Máy Vặn Vít Cuộn Dùng Pin/Cordless Auto Feed Screwdriver **DFR452**

18V

DFR452Z

Số lượng có hạn



Bảng vít	3.5 - 4.2 x 20 - 41 mm
Chuôi gài (lục giác)	6.35 mm
Tốc độ không tải	0 - 6,000 v/p
Độ ồn áp suất	75 dB(A)
Độ rung	Vặn vít không chạm: 2.5 m/s ² hoặc nhỏ hơn
Kích thước (L x W x H)	360 x 88 x 165 mm (chỉ thân máy) 360 x 88 x 211 mm (BL1830B / BL1850B / BL1860B)
Trọng lượng:	1.9 kg (BL1815N) - 2.2 kg (BL1860B)

DFR452Z: Không kèm pin, sạc
Phụ kiện kèm theo: Vít M4X12 (266622-8), móc treo (346317-0), đầu bản vít 41mm (191W93-7)



TỜ RƠI SẢN PHẨM



Máy Vặn Vít Cuộn Dùng Pin/Cordless Auto Feed Screwdriver **DFR551**

18V

DFR551Z

Số lượng có hạn



Bảng vít	3.5 - 4.2 x 25 - 55 mm
Chuôi gài (lục giác)	6.35 mm
Tốc độ không tải	0 - 6,000 v/p
Độ ồn áp suất	74 dB(A)
Độ rung	Vặn vít không chạm: 2.5 m/s ² hoặc nhỏ hơn
Kích thước (L x W x H)	396 x 88 x 165 mm (chỉ thân máy) 396 x 88 x 211 mm (BL1830B / BL1850B / BL1860B)
Trọng lượng:	1.9 kg (BL1815N) - 2.2 kg (BL1860B)

DFR551Z: Không kèm pin, sạc
Phụ kiện kèm theo: Vít M4X12 (266622-8), móc treo (346317-0), đầu bản vít 55mm (191W94-5)



TỜ RƠI SẢN PHẨM



Đầu bản vít tự động nạp / FS6300

Kích thước mũi vít 4 cạnh : 25-55mm



Dùng cho máy	Phụ kiện kèm theo	Mã số
DFS452, FS4000, FS6300	Phillips Số 2, vuông số 2	191L23-2

Bộ mũi vít dùng cho đầu vít tự động nạp

Dùng cho bộ phụ kiện 191L23-2



Dùng cho máy	Kích thước	Mã số
DFS452, FS4000, FS6300	Phillips Số 2 (5 cái/hộp)	199155-7

Đinh vít cuộn

50 vít/dây, 1000 vít/hộp

Vít tường thạch cao



Ứng dụng	L (mm)	Đường kính chuôi (mm)	Loại	Đường chỉ	Hoàn thiện	Vít /Dây	Vít /Hộp	Máy							Bộ phụ kiện tự động nạp	Mã số
								DFR540	DFR550	DFR750	6842	6843	6844	6845		
								25-55mm	25-55mm	45-75mm	25-55mm	25-55mm	45-75mm	25-41mm		
Vách thạch cao đến gỗ (Tấm thạch cao đến gỗ cứng)	30	3.9	PH2	Cao-thấp	Kẽm vàng (5 micron)	50pcs	1000pcs	Yes	Yes		Yes	Yes		Yes	Yes	F-32245 <i>Số lượng có hạn</i>

Máy Đấm Thuốc Không Dây Dùng Pin/Cordless Scream **VL001G**

40Vmax

VL001GZ

new



Chiều rộng san phẳng	900 / 1.400 / 1.800 mm
Tốc độ rung	11.000 lần/phút
Thời gian sử dụng liên tục	150 phút (với pin BL4040F, thuốc 1.800 mm)
Độ rung	8.6 m/s ² (EN IEC62841-1)
Kích thước (L x W x H)	1.562 x 935 / 1.435 / 1.836 x 258 mm (kèm thuốc 900 / 1.400 / 1.800 mm, pin: BL4040F)
Trọng lượng:	5.0 kg (Với pin BL4020, thuốc 900 mm) 7.2 kg (Với pin BL4080F, thuốc 1800 mm)

VL001GZ: Không kèm pin, sạc
Phụ kiện kèm theo: Vỏ bảo vệ pin (137467-0).



TỜ RƠI SẢN PHẨM



Khả năng điều khiển linh hoạt vượt trội, giúp hoàn thiện bề mặt bê tông hiệu quả

Bao phủ khu vực làm việc rộng lớn

Thời gian sử dụng*
Với pin BL4040F, thuốc 1800

Khoảng 150 phút

* Khi pin được sạc đầy

Lên đến khoảng
5 sản phẩm vượt*

Trong lượng nhẹ
6.2 kg
Chỉ với pin BL4040F, thuốc 1800mm

Độ rung
8.6 m/s²

Thuốc đấm	Chiều rộng làm việc	Mã số	Vỏ bảo vệ pin	Dùng cho pin	Mã số
Thuốc 900	900 mm	1917D5-2 / 1918L1-2		BL4050F / BL4080F / BL4080H	1910J1-0 / 1910J2-8
Thuốc 1400	1,400 mm	1917D4-4 / 1918L0-4		Bộ trữ pin đeo vai PDC1200A02 / PDC1500A01	1910J4-4 / 1910J5-2
Thuốc 1800	1,800 mm	1917D3-6 / 1918K9-9			

Bảng tham chiếu pin & thời gian sạc Tr.08

Đối với những máy mà đuôi Z cần mua thêm pin, sạc - bộ pin sạc là lựa chọn tối ưu (Tham khảo Tr.08 & 09)

Máy Đầm Dùi Bê Tông Dùng Pin/Battery Powered Concrete Vibrator

VR001C



VR001CZ



Đường kính đầu rung	43 mm
Chiều dài trực	1,500 mm
Độ rung mỗi phút (VPM)	12,000
Độ rung	2.5 m/s ² hoặc ít hơn
Trọng lượng	với PDC01 (với BL1860B x 4): 11.8 kg



TỜ RỜI SẢN PHẨM

Đường kính đầu rung
43 mmChiều dài trực
1,500 mm

Máy Đầm Dùi Bê Tông Dùng Pin/Battery Powered Concrete Vibrator

VR002C



VR002CZ



Đường kính đầu rung	43 mm
Chiều dài trực	3,000 mm
Độ rung mỗi phút (VPM)	12,000
Độ rung	2.5 m/s ² hoặc ít hơn
Trọng lượng	với PDC01 (với BL1860B x 4): 12.9 kg



TỜ RỜI SẢN PHẨM

Đường kính đầu rung
43 mmChiều dài trực
3,000 mm

Máy Đầm Dùi Bê Tông Dùng Pin/Battery Powered Concrete Vibrator

VR003C



VR003CZ



Đường kính đầu rung	52 mm
Chiều dài trực	1,500 mm
Độ rung mỗi phút (VPM)	12,000
Độ rung	2.5 m/s ²
Trọng lượng	với PDC01 (với BL1860B x 4): 12.6 kg



TỜ RỜI SẢN PHẨM

Đường kính đầu rung
52 mmChiều dài trực
1,500 mm

Máy Đầm Dùi Bê Tông Dùng Pin/Battery Powered Concrete Vibrator

VR004C



VR004CZ



Đường kính đầu rung	52 mm
Chiều dài trực	3,000 mm
Độ rung mỗi phút (VPM)	12,000
Độ rung	2.5 m/s ²
Trọng lượng	với PDC01 (với BL1860B x 4): 13.7 kg



TỜ RỜI SẢN PHẨM

Đường kính đầu rung
52 mmChiều dài trực
3,000 mm

Máy có đường kính lớn cho phép đầm trên diện rộng.

Động cơ tần số cao

Đường kính đầu rung
ø 43mm: VR001C/ VR002C
ø 52mm: VR003C/ VR004C

Chiều dài trực
1.5m: VR001C/ VR003C
3.0m: VR002C/ VR004C

Công tắc

Hình ảnh: VR001C

Đầu kết nối

Hình ảnh: VR004C

PDC1200A02

PDC01

	VR001C	VR002C	VR003C	VR004C
Độ rung mỗi phút (VPM)	12,000			
Đường kính đầu rung (mm)	43		52	
Chiều dài trực (m)	1.5	3.0	1.5	3.0
Thời gian hoạt động liên tục trên 1 lần sạc đầy pin (phút)	100 (với PDC01, BL1860Bx4) 300 (với PDC1200)		60 (với PDC01, BL1860Bx4) 200 (với PDC1200)	
Trọng lượng (kg) (với PDC01) (với BL1860Bx4)	11.8	12.9	12.6	13.7

Cấp nguồn bởi pin tích hợp 36V-40Vmax

Sạc **DC4001** kèm theo (191L00-4)

Thời gian sạc: 360 phút.

Thời gian hoạt động trên 1 lần sạc đầy pin

VR001C/ VR002C: 300 phút
VR003C/ VR004C: 200 phút

PDC1200A02

Cấp nguồn bởi 4 pin 18V LXT

Thời gian hoạt động trên 1 lần sạc đầy pin

với BL1860Bx4
VR001C/ VR002C: 100 phút
VR003C/ VR004C: 60 phút

PDC01 (191M44-0)
Không kèm theo adapter

Máy Đầm Dùi Bê Tông Dùng Pin/Cordless Concrete Vibrator

VR001G

40Vmax

VR001GZ



Tốc độ rung (VPM)	Cấp độ cao: 15,500, cấp độ trung bình: 12,000
Lượng công việc trên 1 pin sạc đầy	với trục 32mm - 1.2m, với pin BL4040, cấp độ cao: 35 phút với trục 32mm - 1.2m, với pin BL4040, cấp độ trung bình: 50 phút
Độ ồn áp suất	80 dB(A)
Độ rung	với trục mềm: 4.9 m/s ²
Kích thước (L x W x H)	282 x 112 x 258 mm (không trục mềm, với pin BL4020 / BL4025 / BL4040) 296 x 112 x 299 mm (không trục mềm, với pin BL4050F / BL4080F)
Trọng lượng	2.1 kg (BL4020) - 3.4 kg (BL4080F)
	VR001GZ: Không kèm pin, sạc
	Phụ kiện kèm theo: Có lệ 8 (781213-9)



TỜ RỜI SẢN PHẨM



Trục mềm bán riêng, vui lòng mua thêm



Phụ kiện (bán riêng)

Trục mềm

Kích thước	Mã số
ø32-1.2m	1910E1-5
ø32-1.7m	1910E2-3
ø32-2.4m	1910C2-9
ø38-1.2m	1910E3-1
ø38-2.4m	1910C4-5



Hình ảnh: 1910C4-5

Vỏ bảo vệ pin H Dùng cho PDC01 và PDC1200A02

Mã số	1910J4-4
-------	----------



Vỏ bảo vệ pin L Dùng cho BL4050F, BL4080F

Mã số	1910J1-0
-------	----------



Cấp độ cao

Tốc độ trung bình **15,500** (v/p)

Lượng công việc **35** phút

(Với trục ø32mm-1,2m và pin BL4040)

Cấp độ trung bình

Tốc độ trung bình **12,000** (v/p)

Lượng công việc **50** phút

(trên 1 lần sạc đầy pin)
(Với trục ø32mm-1,2m và pin BL4040)

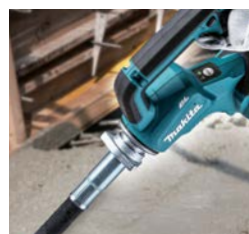

TRỘN



Máy Trộn Sơn Dùng Pin/Cordless Mixer **UT001G 240 mm** **40Vmax**

UT001GZ



Đường kính lưỡi	240 mm
Chuôi vận	M12
Đầu kẹp	
Tốc độ không tải	Cao/Thấp: 0 - 920 / 0 - 500 v/p
Độ ồn áp suất	81 dB(A)
Độ ồn âm thanh	92 dB(A)
Độ rung vận hành	2.5 m/s ² hoặc nhỏ hơn
Kích thước (L x W x H)	414 x 458 x 235 mm (không bao gồm lưỡi trộn và trục)
Trọng lượng	5.7 kg (BL4020) - 7.0 kg (BL4080F)

Phụ kiện kèm theo: Thanh trục (A-43773), bu lông M8x16 (265440-1), lưỡi trộn (A-43717), cờ lê 13 (781006-4), cờ lê 19 (781010-3)



TỜ RƠI SẢN PHẨM

Cơ chế giữ trục

UT001G:
Trục nối với chuôi vận M12



Máy Trộn Sơn Dùng Pin/Cordless Mixer **UT002G 240 mm** **40Vmax**

UT002GZ



Đường kính lưỡi	240 mm
Chuôi vận	-
Đầu kẹp	2 - 13 mm
Tốc độ không tải	Cao/Thấp: 0 - 920 / 0 - 500 v/p
Độ ồn áp suất	81 dB(A)
Độ ồn âm thanh	92 dB(A)
Độ rung (m/s ²) vận hành	2.5 m/s ² hoặc nhỏ hơn
Kích thước (L x W x H)	404 x 458 x 235 mm
Trọng lượng	5.8 kg (BL4020) - 7.2 kg (BL4080F)

UT002GZ: Không kèm pin, sạc

Phụ kiện kèm theo: Khóa đầu khoan S13 (763259-7)



TỜ RƠI SẢN PHẨM

Cơ chế giữ trục

UT002G:
Đầu kẹp
Khả năng 2 - 13 mm



Máy Trộn Sơn Dùng Pin/Cordless Mixer **DUT130 165 mm** **18V**

DUT130Z



Đường kính lưỡi	165 mm
Tốc độ không tải	Cao/Thấp
Kích thước (L x W x H)	916 x 89 x 231 mm
Trọng lượng	2.5 kg (BL1815N) - 2.8 kg (BL1860B)

DUT130Z: Không kèm pin, sạc

Phụ kiện kèm theo: Tay cầm (140G50-6), lưỡi trộn sơn (A-43692), trục thép (A-43751), đầu nối trục (265220-5), chụp bảo vệ (458814-5), cờ lê 13 (781006-4), cờ lê 19 (781010-3), túi đựng (831253-8).



TỜ RƠI SẢN PHẨM



Máy Trộn Sơn Dùng Pin/Cordless Mixer **DUT131 165 mm** **18V**

DUT131Z

Số lượng có hạn



Khả năng đầu cặp	1.5 - 13 mm
Tốc độ không tải	Cao/Thấp
Kích thước (L x W x H)	307 x 89 x 231 mm
Trọng lượng	2.7 kg (BL1815N) - 3.0 kg (BL1860B)

DUT131Z: Không kèm pin, sạc

Phụ kiện kèm theo: Tay cầm (140G50-6), chụp bảo vệ (459241-9), khóa mở đầu kẹp (763448-4), túi đựng (831253-8).



TỜ RƠI SẢN PHẨM



Máy Trộn Sơn/Mixer **UT2204 220mm** **303**

UT2204

Số lượng có hạn



Công suất	850 W
Đường kính lưỡi	220 mm
Tốc độ không tải	550 v/p
Kích cỡ chuôi giữ dụng cụ	M12 hoặc M14
Kích thước (L x W x H)	929 x 89 x 152 mm
Trọng lượng	3.7 kg
Dây dẫn điện	2.5 m

Phụ kiện kèm theo: Tay cầm (152892-4), lưỡi trộn sơn (A-43717), cờ lê 13 (781006-4), 2 cờ lê 19 (781010-3).



TỜ RƠI SẢN PHẨM



Máy Trộn Sơn/Mixer **UT1305 165mm** **303**

UT1305



Công suất	850 W
Đường kính lưỡi	165 mm
Tốc độ không tải	1,300 v/p
Kích cỡ chuôi giữ dụng cụ	M12
Kích thước (L x W x H)	942 x 87 x 152 mm
Trọng lượng	3.2 kg
Dây dẫn điện	2.5 m

Phụ kiện kèm theo: Tay cầm (152892-4), lưỡi trộn sơn (A-43692), bu lông lục giác M8X18 (265220-5), cờ lê 13 (781006-4), 2 cờ lê 19 (781010-3).



TỜ RƠI SẢN PHẨM



Lưỡi trộn sơn

*với bu lông & đai ốc M8

	Lưỡi trộn sơn			Bu lông		Cần trộn sơn		Máy	
	Kích thước	Vật liệu	Mã số	Kích thước bu lông	Mã số	Kích thước trục máy trộn sơn	Kích thước		Mã số
	130mm	INOX	A-43670	M8 x 18	265220-5	M12	L=584mm D=12mm	1668349-5	DUT130 UT1305
	135mm	NHÔM	A-43723	W5/16 x 16	265475-2	M12	L=584mm D=12mm	A-43773	DUT130 UT1305 UT2204
	150mm	INOX	*A-43686	---	---	M12	L=584mm D=12mm	1668349-5	DUT130 UT1305 UT2204
	165mm	INOX	A-43692	M8 x 18	265220-5	M12	L=584mm D=12mm	1668349-5	DUT130 UT1305

	Lưỡi trộn sơn			Bu lông		Cần trộn sơn		Máy	
	Kích thước	Vật liệu	Mã số	Kích thước bu lông	Mã số	Kích thước trục máy trộn sơn	Kích thước		Mã số
	175mm	NHÔM	A-43701	W5/16 x 16	265475-2	M12	L=584mm D=12mm	A-43773	UT1305 UT2204
	183mm	NHÔM	---	W5/16 x 16	265475-2	M12	L=584mm D=12mm	A-43773	UT1305 UT2204
	190mm	THÉP	A-33065	W5/16 x 16	265475-2	M12	L=584mm D=12mm	A-43773	UT2204
	201mm	THÉP	---	W5/16 x 16	265475-2	M12	L=584mm D=12mm	A-43773	UT2204
	220mm	NHÔM	A-43717	M8 x 16	265440-1	M12	L=584mm D=12mm	A-43773	UT2204

Bảng tham chiếu pin & thời gian sạc Tr.08

Đối với những máy mà đầu Z cần mua thêm pin, sạc - bộ pin sạc là lựa chọn tối ưu (Tham khảo Tr.08 & 09)

Bớt Vít/
Vặn Vít/
Khoan

Trộn

Khoan Búa/
Đục

Mài/
Chà Nhám/
Đánh bóng

Cắt

Máy
Đa Năng

Combo Kit

Cưa

Phay/Bào

Siết chặt/
Cố định

Hút Bụi

Dòng Máy
Chạm Súc
Cánh Quạt

Cần Múc/
Đo
Khoảng Cách

Đèn

Tiện Ích

Áo

Máy
Chuyên Dụng

Máy Điện
MAKITA MT

Dụng Cụ
Cầm tay

KHOAN BÚA/ĐỤC



Máy Khoan Bê Tông Dùng Pin/Cordless Rotary Hammer **HR006G** 52mm Chuôi gài SDS-MAX **40Vmax x2**

HR006GZ

Lực đập	21.4 J
Khả năng khoan (Bê tông)	Với mũi TCT: 52 mm
	Với mũi định tâm: 160 mm
Tốc độ đập	1,100 - 2,250 l/p
Tốc độ không tải	150 - 310 v/p
Kích thước	610x140x337 mm (BL4040x2)
Trọng lượng	12.9 kg (BL4020 x2) 14.3 kg (BL4050F x2)

HR006GZ: Không kèm pin, sạc

Phụ kiện kèm theo: Tuýp mỡ (194683-7), thước cạnh độ sâu (331955-1), khăn lau (443122-7), tay cầm bên (135629-4), tay cầm bên (135283-4).

Khả năng khoan (Bê tông) 52mm

TỜ RƠI SẢN PHẨM

Máy dùng pin công suất cao hơn máy điện

Tốc độ khoan* tăng khoảng 27%

Lực đập [EPTA-Procedure 05/2009] 21.4 J

Lượng công việc* [Khoan] khoảng 44 lần

Máy Khoan Bê Tông Dùng Pin/Cordless Rotary Hammer **HR005G** 40mm Chuôi gài SDS-MAX **40Vmax**

HR005GM201/HR005GZ

Lực đập	8.0 J
Khả năng khoan (Bê tông)	Với mũi TCT: 40 mm
	Với mũi định tâm: 105 mm
Tốc độ đập	1,450 - 2,900 l/p
Tốc độ không tải	250 - 500 v/p
Kích thước	520x115x305 mm (BL4050F) 500x115x286 mm (BL4040)
Trọng lượng	7.4 kg (BL4020) - 8.2 kg (BL4050F)

HR005GM201: 2 pin 4.0Ah (BL4040), sạc nhanh (DC40RA)

HR005GZ: Không kèm pin, sạc

Phụ kiện kèm theo: Tay cầm (123138-5), tay cầm chữ D (196792-8), tuýp mỡ (194683-7), thước cạnh độ sâu (331955-1), khăn Makita (443122-7).

Khả năng khoan (Bê tông) 40mm

TỜ RƠI SẢN PHẨM

Mạnh Mẽ Như Máy Dùng Điện

Trọng lượng nhẹ 7.7 kg với pin BL4040

Lực đập [EPTA-Procedure 05/2009] 8.0 J

Đường kính 32mm (1-1/4") / Lò khoan đến độ sâu 140 mm / Bê tông với cường độ nén 40N / mm²

HR005G 105

Máy điện 100

Chậm **AVT** Công nghệ chống rung **5.0 m/s²** Nhanh

Độ rung ở tay cầm chính

Cơ chế chống rung được tạo bởi việc di chuyển dầu trong tuýp chống ồn đến từ sự chuyển động của piston.

2 chế độ

Khoan + Khoan búa ↔ Khoan búa

Máy Khoan Bê Tông 3 Chức Năng Dùng Pin/Cordless Combination Hammer **HR008G** 30mm Chuôi gài SDS-PLUS **40Vmax**

HR008GT201/HR008GZ

Lực đập	3.9 J
Khả năng khoan	Bê tông (với mũi TCT): 30 mm (1-3/16"), Thép: 13 mm (1/2"), Gỗ: 32 mm (1-1/4")
	Mũi khoan rút lõi: 80 mm (3-1/8")
Tốc độ đập	0 - 4,500 l/p
Tốc độ không tải	0 - 840 v/p
Độ ồn áp suất	94 dB(A)
Độ ồn động cơ	105 dB(A)
Độ rung	Khoan búa vào bê tông: 9.1 m/s ²
	422 x 97 x 242 mm (BL4040)
	441 x 97 x 263 mm (BL4050F)
	5.2 kg (BL4020) - 6.8 kg (BL4080F)

HR008GT201: 2 pin 5.0Ah BL4050F (191L47-8), sạc nhanh DC40RA, vỏ bảo vệ pin (412393-7)

HR008GZ: Không kèm pin, sạc

Phụ kiện kèm theo: Thước cạnh độ sâu (331886-4), tuýp mỡ (194683-7), khăn lau (443122-7).

Khả năng khoan (Bê tông) 30mm

TỜ RƠI SẢN PHẨM **HR008GT201**

Hiệu suất khoan

Khoan lỗ ở độ sâu 60mm (2-3/8") ở độ sâu 10kg Bê tông có cường độ nén 40N / mm²; BL4040 / trên 1 pin sạc đầy

Tốc độ làm việc	Ø10.5mm (3/8")	Ø16.0mm (5/8)	Ø20.0mm (13/16")
5.0 giây	9.1 giây	17.1 giây	

Lượng công việc	Ø10.5mm (3/8")	Ø16.0mm (5/8)	Ø20.0mm (13/16")
109 lỗ	59 lỗ	35 lỗ	

Cơ chế làm sạch bộ lọc
bằng cách xoay núm số, bụi sẽ rơi xuống bộ lọc

Hộp chứa bụi trong suốt
dễ dàng có thể kiểm tra được lượng bụi

Dễ dàng loại bỏ bụi và dễ dàng làm sạch hộp đựng bụi

Nhờ:
 • Hộp chứa bụi dễ dàng mở/lắp chỉ với 1 hành động tháo khóa.
 • Hộp chứa bụi có thể mở rộng

Hệ thống tự động khởi động không dây
Kết nối với máy hút bụi tương thích bằng Bluetooth. Máy hút bụi tự động chạy khi công tắc đang bật.

Bluetooth

Công tắc trên máy

Máy hút bụi được kích hoạt

Bộ phận không dây

Máy Khoan Bê Tông 3 Chức Năng Dùng Pin/Cordless Combination Hammer **HR007G** 28mm Chuôi gài SDS-PLUS **40Vmax**

HR007GM201/HR007GZ

Hệ Thống Hút Bụi DX15 (Bán riêng) (191X39-9)
Kích thước: mũi từ đục có thể sử dụng: Ø28mm x 260mm

Lực đập	EPTA-Procedure 05/2009: 3.0 J
Khả năng khoan	Bê tông / Thép / Gỗ / Mũi khoan rút lõi / Mũi khoan kim cương rút lõi (Loại khô): 28 / 13 / 32 / 54 / 65 mm
Tốc độ đập	0 - 5,000 l/p
Tốc độ không tải	0 - 980 v/p
Độ rung	Khoan búa vào bê tông: 7.5 m/s ²
	Đục với tay cầm bên: 8.6 m/s ²
	Khoan vào kim loại: 2.8 m/s ²
Độ ồn áp suất	94 dB(A)
Độ ồn động cơ	105 dB(A)
Kích thước	458 x 101 x 234 mm (BL4020 / BL4025) 473 x 101 x 240 mm (BL4040)
Trọng lượng	3.8 kg (BL4020) - 4.8 kg (BL4050F)

HR007GM201: 2 pin 4.0Ah BL4040 (191B26-6), sạc nhanh DC40RA, vỏ bảo vệ pin (412393-7)

HR007GZ: Không kèm pin, sạc

Phụ kiện kèm theo: Tuýp mỡ (194683-7), thước cạnh độ sâu (331886-4), nắp dẫn khí (413A50-6), khăn lau (443122-7).

Khả năng khoan (Bê tông) 28mm

TỜ RƠI SẢN PHẨM **HR007GM201**

Tốc độ làm việc

Khoan lỗ đến độ sâu 60mm (2-3/8") ở tải trọng 8kg Bê tông có cường độ nén 40N / mm² BL4040 / khi sạc đầy pin

Tốc độ làm việc	Ø10.5mm (3/8")	Ø12.5mm (1/2")	Ø16.0mm (5/8")
6.1 giây	8.6 giây	12 giây	

DX15 Kích thước mũi từ đục có thể sử dụng: Ø28mm x 260mm
Mã số: 191X39-9

AVT 8.6 m/s² Độ rung ở tay cầm chính

Công nghệ chống rung
Được trang bị tay cầm chống rung và tay cầm phụ giúp giảm độ rung cho tay người điều khiển để mũi đục hoạt động liên tục trong thời gian dài.

HEPA filter

Tay cầm chống rung

Tay cầm hấp thụ rung

Hộp chứa bụi trong suốt

Trang bị cơ chế làm sạch bộ lọc

Độ sâu của mũi có thể điều chỉnh ±190mm

Vị trí đầu của phụ kiện có thể điều chỉnh

Lực đập dựa theo chuẩn [EPTA-Procedure 05/2009]

Bảng tham chiếu pin & thời gian sạc TR.08
Đổi với những máy mà dưới Z cần mua thêm pin, sạc - bộ pin sạc lựa chọn tối ưu (Tham khảo TR.08 & 09)

KHOAN BÚA/ĐỤC



Máy Khoan Bê Tông 3 Chức Năng Dùng Pin/Cordless Combination Hammer **HR011G** Chuôi gài SDS-PLUS 28 mm **40Vmax**

HR011GZ

new

Khả năng khoan (Bê tông) 28mm

TỜ RƠI SẢN PHẨM

Loại đập mỗi phút	0 - 5.000 v/p
Tốc độ không tải	0 - 1.130 v/p
Khả năng	Bê tông (với mũi khoan TCT): 28 mm
	Thép: 13 mm
	Gỗ: 32 mm
Lực đập	3.3 J
Độ rung	10.5 m/s ² (chế độ; Khoan vào bê tông) (EN62841-2-6)
	11.0 m/s ² (chế độ; Khoan vào bê tông với DX17) (EN62841-2-6)
	7.3 m/s ² (chế độ; Đục)
Độ ồn áp suất	97 dB(A), 98 dB(A) (với DX17) (EN62841-2-6)
Độ ồn động cơ	105 dB(A), 105 dB(A) (với DX17) (EN62841-2-6)
Kích thước (L x W x H)	391 x 104 x 223 mm (BL4040)
Trọng lượng	3.8 kg (BL4020) - 5.5 kg (BL4080F)

HR011GZ: Không kèm pin, sạc.
Phụ kiện kèm theo: Tay cầm bên (12K222-7), thước cạnh độ sâu (331886-4), mỡ bôi trơn (194683-7).

BL MOTOR **AFT** **AVT** **XPT**

Phụ kiện

Bộ lọc HEPA
Mã số 199596-7

Ly chứa bụi
Dùng cho khoan
Mã số 1914L7-6

Ly chứa bụi
Dùng cho đục
Mã số 1914L9-2

Đầu khoan không khóa
Mã số 194254-0

Móc treo
Mã số 191W90-3

Mỡ bôi trơn
Mã số 198993-4

Bộ kết nối không dây
Mã số 199393-1

Đầu khoan
Mã số 194041-7

Công tác tốc độ điện tử
Từ những công việc nặng nhọc đến những công việc tỉ mỉ

Hệ thống thu bụi DX17
Hoạt động sạch sẽ với khả năng cơ động tuyệt vời

AVT Công nghệ chống rung
Độ rung thấp

Cấu trúc đèn LED mới
Cấu trúc MỚI đưa đèn LED của máy ra phía trước hệ thống thu bụi, việc sử dụng đèn LED và mạch LED bên trong hệ thống được loại bỏ.

Đèn LED của máy
Thấu kính đèn
Ống dẫn ánh sáng

Thảo luận bàn 1 chạm

Giảm thiểu công suất cho người dùng trong quá trình vận hành liên tục.
Tay cầm hấp thụ rung động
Tay cầm chống trượt

Giảm thiểu công suất cho người dùng trong quá trình vận hành liên tục.
Tay cầm hấp thụ rung động
Tay cầm chống trượt

Giảm rung động bằng cách cân bằng chuyển động của piston.
Cơ cấu đổi trong

AVT Công nghệ chống rung
Độ rung thấp
- Khoan vào bê tông: 10.5 m/s²
- Khoan vào bê tông với DX17: 11.0 m/s²
- Đục: 7.3 m/s²

Giảm rung động bằng cách cân bằng chuyển động của piston.
Cơ cấu đổi trong

Hiệu suất khoan tối đa trong phân khúc*

Thiết kế nhỏ gọn và nhẹ với độ rung thấp

Khả năng khoan tối đa 28 mm

Hệ thống thu bụi DX17

Vận hành sạch sẽ với khả năng cơ động tuyệt vời

Độ rung thấp
Khoan vào bê tông **10.5 m/s²**

Hiệu quả công việc được tăng lên
khoảng **30%**

Lực đập 3.3 J

Hiệu suất khoan tăng khoảng 30%

BA CHẾ ĐỘ HOẠT ĐỘNG
Khoan búa
Đục
Khoan

Máy tiên nhiệm
* Với hệ thống thu gom bụi được lắp đặt

AWT Công nghệ cảm biến kích hoạt điều tốc

XPT Khả năng chống sốc cao tương thích với XPT (Công nghệ bảo vệ vượt trội)

Bluetooth

Tự động dừng

Hiệu suất khoan tối đa trong phân khúc*

* Trong phân khúc máy khoan búa 28 mm chuỗi SDS-plus. Theo nghiên cứu của chúng tôi tính đến tháng 11 năm 2025.

Đường kính khoan: ø16.0 mm
Độ sâu: 60 mm
Bê tông có cường độ đến là 40 N/mm²

30%

HR011G 130

So với model hiện hành **100**

Động cơ không chổi than công suất cao

Nhỏ gọn và nhẹ hơn 600g so với mẫu trước

Vệ sinh bộ lọc
Xoay núm vặn để loại bỏ bụi khỏi bộ lọc và khí phụt hiệu suất thu bụi.

AWT Công nghệ cảm biến kích hoạt điều tốc

XPT Khả năng chống sốc cao tương thích với XPT (Công nghệ bảo vệ vượt trội)

Bluetooth

Tự động dừng

Máy Khoan Bê Tông 3 Chức Năng Dùng Pin/Cordless Combination Hammer **HR001G** 28mm Chuôi gài SDS-PLUS **40Vmax**

HR001GZ03

Số lượng cơ bản

Hệ Thống Hút Bụi DX12 (Bán riêng) (191E53-1)

Khả năng khoan (Bê tông) 28mm

TỜ RƠI SẢN PHẨM

Lực đập	2.8 J
Khả năng khoan	Bê tông/Thép/ Gỗ/ Mũi đinh tam/ Mũi đinh tam kim cương (Loại khô): 28 / 13 / 32 / 54 / 65 mm
Khả năng đầu cạp	1.5 - 13 mm
Tốc độ đập	0 - 5.000 l/p
Tốc độ không tải	0 - 980 v/p
Kích thước (L x W x H)	358 x 102 x 232 mm (BL4025) / 373 x 102 x 238 mm (BL4040) / 3.9 kg (BL4025) - 4.6 kg (BL4040)

HR001GZ03: Không kèm pin, sạc

Phụ kiện kèm theo: Bộ tay cầm (126882-3), thước cạnh độ sâu (331886-4), tuyp mỡ (194683-7), khăn lau (443122-7), bộ kết nối không dây WUT01 (199393-1), ly chứa bụi (195173-3).

XGT **SOFT NOLOAD** **AVT** **BL MOTOR** **XPT** **AFT** **AWT**

Máy Khoan Bê Tông 3 Chức Năng Dùng Pin/Cordless Combination Hammer **HR003G** 28mm Chuôi gài SDS-PLUS **40Vmax**

HR003GM201/HR003GD201/HR003GZ

Số lượng cơ bản

Hệ Thống Hút Bụi DX12 (Bán riêng) (191E53-1)

Khả năng khoan (Bê tông) 28mm

TỜ RƠI SẢN PHẨM
HR003GM201
HR003GD201

Lực đập	2.8 J
Khả năng	Bê tông/Thép/ Gỗ/ Mũi đinh tam/ Mũi đinh tam kim cương (Loại khô): 28 / 13 / 32 / 54 / 65 mm
Khả năng đầu cạp	1.5 - 13 mm
Tốc độ đập	0 - 5.000 l/p
Tốc độ không tải	0 - 980 v/p
Kích thước	358x102x232 mm (BL4025) / 373x102x238 mm (BL4040) / 3.9 kg (BL4025) - 4.6 kg (BL4040)

HR003GM201: 2 pin 4.0Ah (BL4040), sạc nhanh (DC40RA) (Máy kèm thùng Makpac loại 4 (821552-6))

HR003GD201: 2 pin 2.5Ah (BL4025), sạc nhanh (DC40RA) (Máy kèm thùng Makpac loại 4 (821552-6))

HR003GZ: Không kèm pin, sạc

Phụ kiện kèm theo: Bộ tay cầm (126882-3), thước cạnh độ sâu (331886-4), tuyp mỡ (194683-7), khăn lau (443122-7).

XGT **BL MOTOR** **XPT** **AVT**

Máy Khoan Bê Tông 3 Chức Năng Dùng Pin/Cordless Combination Hammer **HR010G** 20mm Chuôi gài SDS-PLUS **40Vmax**

HR010GD201/ HR010GZ

Hệ Thống Hút Bụi DX16 (Kèm theo) Chỉ HR010GD201 (1911P2-6)

Khả năng khoan (Bê tông) 20mm

TỜ RƠI SẢN PHẨM
HR010GD201

Lực đập	EPTA-Procedure 05/2009: 2.1 J
Khả năng khoan	Bê tông (với mũi TCT): 20 mm
	Thép: 13mm, gỗ: 26mm
Tốc độ đập	0 - 5.000 l/p
Tốc độ không tải	0 - 1.350 v/p
Kích thước (L x W x H)	289 x 93 x 217 mm (BL4020/ BL4025) / 304 x 93 x 223 mm (BL4040) / 323 x 93 x 244 mm (BL4050F) / 324 x 93 x 263 mm (BL4080F)

HR010GD201: 2 pin 2.5Ah (BL4025), sạc nhanh (DC40RA), hệ thống hút bụi DX16 (1911P2-6) Thùng Makpac loại 4 (821552-6)

HR010GZ: Không kèm pin, sạc

Phụ kiện kèm theo: Thước cạnh độ sâu (413N42-3)

XGT **BL MOTOR** **XPT** **AWT** **AVT**

Máy Khoan Bê Tông 3 Chức Năng Dùng Pin/Cordless Combination Hammer **DHR242** 24mm Chuôi gài SDS-PLUS **18V**

DHR242RME/DHR242Z

Hệ Thống Hút Bụi DX06 (Bán riêng) (199561-6)

Khả năng khoan (Bê tông) 24mm

TỜ RƠI SẢN PHẨM
DHR242RME

Lực đập	2.0 J
Khả năng khoan	Bê tông: 24 mm
	Thép: 13 mm
	Gỗ: 27 mm
Khả năng đầu cạp	1.5 - 13 mm
Tốc độ đập	0 - 4.700 l/p
Tốc độ không tải	0 - 950 v/p
Kích thước (L x W x H)	328 x 85 x 213 mm
Trọng lượng	3.3 kg

DHR242RME: 2 pin 4.0Ah (BL1840B), sạc nhanh (DC18RC)

DHR242Z: Không kèm pin, sạc

Phụ kiện kèm theo: Tay cầm 36 (158057-6), thước cạnh độ sâu (324219-0) (Máy không kèm mũi khoan & DX01).

LXT **BL MOTOR** **XPT** **AVT**

Bột Vôi/Vôi Vữa/Khoan
Trộn
Khoan Búa/Đục
Mài/Chà Nhám/Đánh Bào
Cắt
Mài/Đá Nặng
Combo Kit
Cưa
Phay/Bào
Siết chặt/Cố định
Hữt Bụi
Đồng Mày/Chăm Sóc Cảnh Quan
Cắm Mực/Đo Khoảng Cách
Đèn
Tiện ích
Áo
Máy Điện MAKITA MT
Dùng Cũ/Cắm tay

KHOAN BÚA/ĐỤC



Máy Khoan Bê Tông 3 Chức Năng Dừng Pin/Cordless Combination Hammer DHR241 20mm Chuôi gài SDS-PLUS 18V

DHR241Z



Lực đập	1.9 J
Khả năng khoan	Bê tông: 20 mm Thép: 13 mm Gỗ: 26 mm
Khả năng đầu cạp	1.5 - 13 mm
Tốc độ đập	0 - 4,000 l/p
Tốc độ không tải	0 - 1,100 v/p
Kích thước (L x W x H)	417 x 84 x 219 mm
Trọng lượng	3.2 kg

Phụ kiện kèm theo: Tay cầm 36 (158057-6), thước canh độ sâu (324219-0) (Máy không kèm mũi khoan).

Khả năng khoan (Bê tông)
20mm



TỜ RƠI SẢN PHẨM



441 LXT

Máy Khoan Bê Tông 3 Chức Năng Dừng Pin/Cordless Combination Hammer DHR202 20mm Chuôi gài SDS-PLUS 18V

DHR202SYE/DHR202RT/DHR202Z



Lực đập	2 J
Khả năng khoan	Bê tông: 20 mm Thép: 13 mm Gỗ: 26 mm
Khả năng đầu cạp	1.5 - 13 mm
Tốc độ đập	0 - 4,000 l/p
Tốc độ không tải	0 - 1,100 v/p
Kích thước (L x W x H)	358 x 84 x 259 mm
Trọng lượng	3.2 kg (BL1830)

DHR202RT: 1 pin 5.0Ah (BL1850B), sạc nhanh (DC18RC)
DHR202SYE: 2 pin 1.5Ah (BL1815N), sạc (DC18SD)

DHR202Z: Không kèm pin, sạc
Phụ kiện kèm theo: Tay cầm 36 (158057-6), thước canh độ sâu (324219-0) (Máy không kèm mũi khoan).

Khả năng khoan (Bê tông)
20mm

DHR202SYE



441 LXT

Máy Khoan Bê Tông Dừng Pin/Cordless Rotary Hammer DHR183 18mm Chuôi gài SDS-PLUS 18V

DHR183RTWJ/ DHR183Z



Hệ Thống Hút Bụi
DX16 (kèm theo)
Chỉ DHR183RTWJ
(1911P2-6)

Lực đập	1.7 J
Khả năng khoan	Bê tông: 18 mm Thép: 13 mm Gỗ: 24 mm
Tường: 18 mm	
Tốc độ đập	0 - 5,000 l/p
Tốc độ không tải	0 - 1,100 v/p
Kích thước (L x W x H)	288 x 89 x 215 mm (BL1830B/BL1850B/ BL1860B)
Trọng lượng	2.1 kg (BL1815N) - 2.9 kg (BL1860B)

DHR183RTWJ: 2 pin 5.0Ah (BL1850B), sạc nhanh (DC18RC) hệ thống hút bụi DX16 (1911P2-6) Thùng Makpac loại 4 (821552-6)

DHR183Z: Không kèm pin, sạc
Phụ kiện kèm theo: Thước canh độ sâu (413N42-3)

Khả năng khoan (Bê tông)
18mm

DHR183RTWJ



LXT BL MOTOR XPT AVT

Máy Khoan Bê Tông 3 Chức Năng Dừng Pin/Cordless Combination Hammer DHR182 18mm Chuôi gài SDS-PLUS 18V

DHR182RTJ/DHR182RT1J/DHR182Z



DX05 (Bán riêng)
(199658-1)

Lực đập	1.7 J
Khả năng khoan	Bê tông: 18 mm Thép: 13 mm Gỗ: 24 mm
Khả năng đầu cạp	1.5 - 13 mm
Tốc độ đập	0 - 5,000 l/p
Tốc độ không tải	0 - 1,350 v/p
Kích thước (L x W x H)	301 x 82 x 285 mm
Trọng lượng	2.4 kg (BL1815N) - 3.2 kg (BL1860B)

DHR182RTJ: 2 pin 5.0Ah (BL1850B), sạc nhanh (DC18RC) (Máy kèm thùng Makpac loại 4 (821552-6))

DHR182RT1J: 1 pin 5.0Ah (BL1850B), sạc nhanh (DC18RC) (Máy kèm thùng Makpac loại 2 (821550-0))

DHR182Z: Không kèm pin, sạc
Phụ kiện kèm theo: Tay cầm 36 (158057-6), thước canh độ sâu (415486-9) (Máy không kèm mũi khoan).

Khả năng khoan (Bê tông)
18mm

DHR182RTJ



LXT BL MOTOR XPT AVT AWS

Máy Khoan Bê Tông Dừng Pin/Cordless Rotary Hammer DHR171 17mm Chuôi gài SDS-PLUS 18V

DHR171RFJ/DHR171Z



Lực đập	1.2 J
Khả năng khoan	Bê tông/Thép/ Gỗ: 17/ 10/ 13 mm
Tốc độ đập	0 - 4,800 l/p
Tốc độ không tải	0 - 680 v/p
Kích thước (L x W x H)	273 x 86 x 194 mm (BL1815N/BL1820B)
Trọng lượng	2.1 kg (BL1815N) - 2.8 kg (BL1860B)

DHR171RFJ: 2 pin 3.0Ah (BL1830B), sạc nhanh (DC18RC) (Máy kèm thùng Makpac loại 3 (821551-8))

DHR171Z: Không kèm pin, sạc
Phụ kiện kèm theo: Tay cầm 36 (158057-6), thước canh độ sâu (415486-9)

Khả năng khoan (Bê tông)
17mm



TỜ RƠI SẢN PHẨM



DHR171RFJ LXT BL MOTOR

Máy Khoan Bê Tông Dừng Pin/Cordless Rotary Hammer HR166D 16mm Chuôi gài SDS-PLUS 12Vmax

HR166DZ



Lực đập	1.1 J
Khả năng khoan	Bê tông: 16 mm Thép: 10 mm Gỗ: 13 mm
Tốc độ đập	0 - 4,800 l/p
Tốc độ không tải	0 - 680 v/p
Kích thước (L x W x H)	250 x 74 x 187 mm
Trọng lượng	1.8 kg (BL1016) - 2.0 kg (BL1041B)

HR166DZ: Không kèm pin, sạc

Phụ kiện kèm theo: Tay cầm 36 (158057-6), thước canh độ sâu (415486-9), tuýp mỡ (181573-3) khăn lau (Máy không kèm mũi).

Khả năng khoan (Bê tông)
16mm

DHR166DZ



CXT BL MOTOR

Máy Khoan Bê Tông/Rotary Hammer HR5212C 52mm Chuôi gài SDS-MAX 12V

HR5212C



Công suất	1,510 W
Lực đập	20 J
Khả năng khoan	Bê tông (Mũi hợp kim): 52 mm Bê tông (Mũi kim cương): 160 mm
Tốc độ đập	1,100 - 2,250 l/p
Tốc độ không tải	150 - 310 v/p
Kích thước (L x W x H)	599 x 140 x 287 mm
Trọng lượng	11.9 kg
Dây dẫn điện	5.0 m

Phụ kiện kèm theo: Tay cầm D (135283-4), tay cầm (135629-4), tuýp mỡ (194683-7), thước canh độ sâu (331955-1), khăn lau (443122-7) (Máy không kèm mũi).

Khả năng khoan (Bê tông)
52mm



AVT SOFT NOLOAD 175

Máy Khoan Bê Tông/Rotary Hammer HR4030C 40mm Chuôi lục giác 17mm 12V

HR4030C



Công suất	1,100 W
Lực đập	9.2 J
Khả năng khoan	Bê tông (mũi hợp kim): 40 mm Bê tông (mũi kim cương): 118 mm
Tốc độ đập	1,300 - 2,600 l/p
Tốc độ không tải	230 - 460 v/p
Kích thước (L x W x H)	413 x 107 x 247 mm
Trọng lượng	6.2 kg
Dây dẫn điện	5.0 m

Phụ kiện kèm theo: Tay cầm 36 (158131-0), thước canh độ sâu (321248-4) (Máy không kèm mũi).

Khả năng khoan (Bê tông)
40mm



350

Lực đập dựa theo chuẩn [EPTA-Procedure 05/2009]

Bảng tham chiếu pin & thời gian sạc Tr.08

Đổi với những máy mà đuôi Z cần mua thêm pin, sạc - bộ pin sạc là lựa chọn tối ưu (Tham khảo Tr.08 & 09)

KHOAN BÚA/ĐỤC



Máy Khoan Bê Tông/Rotary Hammer HR4002 40mm Chuôi gài SDS-MAX

HR4002



Công suất	1,050 W
Lực đập	6,2 J
Khả năng khoan	Bê tông (mũi hợp kim): 40 mm Bê tông (mũi kim cương): 105 mm
Tốc độ đập	2,500 l/p
Tốc độ không tải	680 v/p
Kích thước (L x W x H)	458 x 114 x 256 mm
Trọng lượng	6,2 kg
Dây dẫn điện	5,0 m

Phụ kiện kèm theo: Bộ thước canh độ sâu và tay cầm (135209-6), tuyp mỡ (194683-7) (Máy không kèm mũi).

Khả năng khoan
(Bê tông)
40mm



350

Máy Khoan Bê Tông/Rotary Hammer HR3530 35mm Chuôi lục giác 17mm

HR3530



Công suất	1,010 W
Lực đập	6,2 J
Khả năng khoan	Bê tông (mũi hợp kim): 35 mm Bê tông (mũi kim cương): 105 mm
Tốc độ đập	3,100 l/p
Tốc độ không tải	760 v/p
Kích thước (L x W x H)	374 x 100 x 243 mm
Trọng lượng	5,3 kg
Dây dẫn điện	5,0 m

Phụ kiện kèm theo: Tay cầm 36 (158131-0), thước canh độ sâu (321248-4). (Máy không kèm mũi).

Khả năng khoan
(Bê tông)
35mm



305

Máy Khoan Bê Tông 3 Chức Năng/Combination Hammer HR3200C 32mm Chuôi gài SDS-PLUS

HR3200C



Công suất	850 W
Lực đập	5,5 J
Khả năng khoan	Bê tông (mũi kim cương): 32 mm Thép: 13 mm Gỗ: 32 mm
Tốc độ đập	1,650 - 3,300 l/p
Tốc độ không tải	315 - 630 v/p
Kích thước	398x108x239 mm
Trọng lượng	4,4 kg
Dây dẫn điện	5,0 m

Phụ kiện kèm theo: Lọ mỡ (194659-4), tay cầm 36 (135197-7), thước canh độ sâu (321248-4). (Máy không kèm mũi).

Khả năng khoan
(Bê tông)
32mm



350

Máy Khoan Bê Tông 3 Chức Năng/Combination Hammer HR3011FC 30mm Chuôi gài SDS-PLUS

HR3011FCWJ



DX10 (Kèm theo máy)
(191F49-8)

Công suất	1,050 W
Lực đập	3,9 J
Khả năng khoan	Bê tông (mũi TCT): 30 mm Bê tông (mũi khoan rút lõi): 80 mm Thép: 13 mm Gỗ: 32 mm
Tốc độ đập	0 - 4,500 l/p
Tốc độ không tải	0 - 840 v/p
Kích thước	369x98x242 mm
Trọng lượng	4,16 kg
Dây dẫn điện	4,0 m

(Máy kèm thùng Makpac loại 4 (821552-6))
Phụ kiện kèm theo: Tay cầm 36 (458357-7), thước canh độ sâu (331886-4), hệ thống thu bụi DX10 (191F49-8). (Máy không kèm mũi).

Khả năng khoan
(Bê tông)
30mm



TỜ RƠI SẢN PHẨM



AVT 351

Máy Khoan Bê Tông 3 Chức Năng/Combination Hammer HR3001C 30mm Chuôi gài SDS-PLUS

HR3001CJ



Công suất	1,050 W
Lực đập	3,9 J
Khả năng khoan	Bê tông (mũi TCT): 30 mm Bê tông (mũi khoan rút lõi): 80 mm Thép: 13 mm Gỗ: 32 mm
Tốc độ đập	0 - 4,500 l/p
Tốc độ không tải	0 - 840 v/p
Kích thước	369x98x226 mm
Trọng lượng	3,9 kg
Dây dẫn điện	4,0 m

(Máy kèm thùng Makpac loại 2 (821550-0))
Phụ kiện kèm theo: Tay cầm 36 (459170-6), thước canh độ sâu (331886-4). (Máy không kèm mũi).

Khả năng khoan
(Bê tông)
30mm



TỜ RƠI SẢN PHẨM



351

Máy Khoan Bê Tông 3 Chức Năng/Combination Hammer HR2810 28mm Chuôi gài SDS-PLUS

HR2810



Công suất	800 W
Lực đập	2,9 J
Khả năng khoan	Bê tông (mũi kim cương): 28 mm Thép: 13 mm Gỗ: 32 mm
Tốc độ đập	0 - 4,500 l/p
Tốc độ không tải	0 - 1,100 v/p
Kích thước	314x89x225 mm
Trọng lượng	3,2 kg
Dây dẫn điện	2,5 m

Phụ kiện kèm theo: Tay cầm 36 (158057-6), thước canh độ sâu (324219-0). (Máy không kèm mũi).

Khả năng khoan
(Bê tông)
28mm



325



Lực đập dựa theo chuẩn [EPTA-Procedure 05/2009]



Bảng tham chiếu pin & thời gian sạc Tr.08
Đối với những máy mã đuôi Z cần mua thêm pin, sạc - bộ pin sạc là lựa chọn tối ưu (Tham khảo Tr.08 & 09)

KHOAN BÚA/ĐỤC



Máy Khoan Bê Tông 3 Chức Năng/Combination Hammer HR2670FT 26 mm Chuôi gài SDS-PLUS

HR2670FT



Công suất	800 W
Lực đập	3.0 J
Khả năng khoan	Bê tông (mũi khoan TCT): 26 mm Bê tông (mũi khoan): 68 mm Bê tông (mũi khoan kim cương): 80 mm
	Thép: 13 mm Gỗ: 32 mm
Tốc độ đập	0-4,500 l/p
Tốc độ không tải	0-1,500 v/p
Kích thước	390 x 77 x 207 mm
Trọng lượng	2,71 kg (chỉ thân máy)
Dây dẫn điện	4,0 m

Khả năng khoan
(Bê tông)
26mm



Đầu khoan
thay đầu gài nhanh

Phụ kiện kèm theo: Tay cầm (122G56-6), đầu khoan (191F46-4), thước canh độ sâu (321144-6).
(Máy không kèm mũi khoan).



Máy Khoan Bê Tông 3 Chức Năng/Combination Hammer HR2670 26 mm Chuôi gài SDS-PLUS

HR2670



Công suất	800 W
Lực đập	3.0 J
Khả năng khoan	Bê tông (mũi khoan TCT): 26 mm Bê tông (mũi khoan): 68 mm Bê tông (mũi khoan kim cương): 80 mm
	Thép: 13 mm Gỗ: 32 mm
Tốc độ đập	0-4,500 l/p
Tốc độ không tải	0-1,500 v/p
Kích thước	362 x 77 x 207 mm
Trọng lượng	2,78 kg (chỉ thân máy)
Dây dẫn điện	4,0 m

Khả năng khoan
(Bê tông)
26mm

Phụ kiện kèm theo: Tay cầm (122G56-6), thước canh độ sâu (321144-6).
(Máy không kèm mũi).



Máy Khoan Bê Tông 3 Chức Năng/Combination Hammer HR2670X5 26 mm Chuôi gài SDS-PLUS

HR2670X5



Công suất	800 W
Lực đập	3.0 J
Khả năng khoan	Bê tông (mũi khoan TCT): 26 mm Bê tông (mũi khoan): 68 mm Bê tông (mũi khoan kim cương): 80 mm
	Thép: 13 mm Gỗ: 32 mm
Tốc độ đập	0-4,500 l/p
Tốc độ không tải	0-1,500 v/p
Kích thước	362 x 77 x 207 mm
Trọng lượng	2,78 kg (chỉ thân máy)
Dây dẫn điện	4,0 m

Khả năng khoan
(Bê tông)
26mm

Phụ kiện kèm theo: Tay cầm (122G56-6), thước canh độ sâu (321144-6), mũi đục nhọn 250 (D-08713), đầu khoan (194041-7), mũi khoan bê tông SDS-PLUS (5 cái/bộ) (D-17784).



Máy Khoan Bê Tông 3 Chức Năng Với Hệ Thống Hút Bụi/Combination Hammer With Self Dust Collection HR2653 26mm Chuôi gài SDS-PLUS

HR2653



Công suất đầu vào	800 W
Lực đập	2.2 J
Khả năng khoan	Bê tông : 26 mm Mũi định tâm : 68 mm Mũi định tâm kim cương (loại khô) : 80 mm
	Thép : 13 mm Gỗ : 32 mm
Tốc độ đập	0 - 4,600 l/p
Tốc độ không tải	0 - 1,200 v/p
Kích thước (L x W x H)	604 x 89 x 260 mm
Trọng lượng	2,87 kg (chỉ thân máy)
Dây dẫn điện	2,5 m

Khả năng khoan
(Bê tông)
26mm



TỜ RƠI SẢN PHẨM

Phụ kiện kèm theo: Tay cầm 36 (158057-6), thước canh độ sâu (324219-0), nắp chắn bụi (5 cái) (424474-5) (Máy không kèm mũi).



AVT 325 mm

Máy Khoan Bê Tông 3 Chức Năng Với Hệ Thống Hút Bụi/Combination Hammer With Self Dust Collection HR2652 26mm Chuôi gài SDS-PLUS

HR2652

Số lượng có hạn



Công suất đầu vào	800 W
Lực đập	2.2 J
Khả năng khoan	Bê tông : 26 mm Mũi định tâm : 68 mm Mũi định tâm kim cương (loại khô) : 80 mm
	Thép : 13 mm Gỗ : 32 mm
Tốc độ đập	0 - 4,600 l/p
Tốc độ không tải	0 - 1,200 v/p
Kích thước (L x W x H)	604 x 89 x 260 mm
Trọng lượng	2,8 kg (chỉ thân máy)
Dây dẫn điện	2,5 m

Khả năng khoan
(Bê tông)
26mm



TỜ RƠI SẢN PHẨM

Phụ kiện kèm theo: Tay cầm 36 (158057-6), thước canh độ sâu (324219-0), nắp chắn bụi (5 cái) (424474-5) (Máy không kèm mũi).



325 mm

Máy Khoan Bê Tông/Rotary Hammer HR2300 23mm Chuôi gài SDS-PLUS

HR2300



Công suất	720 W
Lực đập	2.3 J
Khả năng khoan	Bê tông: 23 mm Thép: 13 mm Gỗ: 32 mm
Tốc độ đập	0 - 4,600 l/p
Tốc độ không tải	0 - 1,200 v/p
Kích thước (L x W x H)	356 x 77 x 209 mm
Trọng lượng	2,7 kg (với tay cầm)
Dây dẫn điện	2,5 m

Khả năng khoan
(Bê tông)
23mm

Phụ kiện kèm theo: Tay cầm 36 (154935-8), thước canh độ sâu (331886-4)
(Máy không kèm mũi).



325 mm



KHOAN BÚA/ĐỤC



Bộ hệ thống hút bụi	Mã máy	Hộp bụi	Bộ lọc
DX05 199658-1	DHR182 18mm <i>BL AWS AVT XPT</i>	199595-9	199596-7
DX06 199561-6	DHR242 24mm <i>BL XPT</i>	199555-1	199557-7
127185-5 Kèm theo máy	HR2652/HR2653 26mm AC <i>AVT</i> <small>Chỉ HR2653</small>	199586-0	199557-7
127189-0 Kèm theo máy	HR2653T 26mm AC <i>AVT</i> <small>Thay đầu giải nhanh</small>	199555-1	199557-7
DX08 199579-7	DHR282 28mm <i>BL AFT AWS AVT</i> <i>SOFT NOLOAD XPT</i>	199555-1	199557-7
DX12 191E53-1	HR001G/HR003G 28mm <i>BL AFT AWS AVT</i> <i>SOFT NOLOAD</i> <small>Chỉ HR001G</small>	199555-1	199557-7
DX15 191X39-9	HR007G 28mm <i>BL AFT AWS AVT</i> <i>XPT</i>	199586-0	199557-7
DX10 191F95-1 Kèm theo máy (Chỉ HR3011FCWJ)	HR008G 30mm <i>BL AFT AWS AVT</i> <i>XPT</i>	191F49-8	199557-7
DX16 1911P2-6 Kèm theo máy (Chỉ HR010GD201 DHR183RTWJ)	HR010G 28mm <i>BL AFT AWS AVT</i> <i>SOFT NOLOAD XPT</i>	DHR183 18mm <i>BL XPT AVT</i>	1911P5-0

Bớt Vít/
Vặn Vít/
Khoan

Trộn

Khoan Búa/
Đục

Mài/
Chà Nhám/
Đánh Bông

Cắt

Máy Đa Năng

Combo Kit

Cưa

Phay/Bào

Siết chặt/
Cố định

Hút Bụi

Đong Máy
Chăm Sóc
Cảnh Quan

Cảm Ứng/
Đo
Khoảng Cách

Đèn

Tiện Ích

Áo

Máy Chuyên Dụng

Máy Điện
MAKITA MT

Dùng Cụ
Cầm tay

Cơ chế làm sạch bộ lọc

Bằng cách mở hộp bụi, bụi sẽ rơi ra ngoài từ bộ lọc

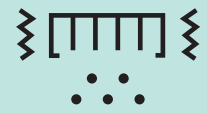

Cơ chế làm sạch bộ lọc
Bằng cách xoay núm số, bụi sẽ rơi xuống bộ lọc

Hộp chứa bụi trong suốt
Dễ dàng có thể kiểm tra được lượng bụi



Dễ dàng loại bỏ bụi và dễ dàng làm sạch hộp đựng bụi

- Hộp chứa bụi dễ dàng mở/lấp chỉ với 1 hành động tháo khoá.
- Hộp chứa bụi có thể mở rộng

Phụ kiện máy khoan bê tông

Mũi khoan kim loại HSS-TiN chuỗi SDS-PLUS



Đường kính (mm)	Tổng chiều dài (mm)	Độ dài làm việc (mm)	Cái/hộp	Mã số
3	90	33	1	B-57401
3.5	100	39	1	B-57417
4	105	43	1	B-57423
4.5	110	47	1	B-57439
5	116	52	1	B-57445
5.5	123	57	1	B-57451
6	123	57	1	B-57467
6.5	131	63	1	B-57473

Mũi khoan gỗ đầu đinh nhọn chuỗi SDS-PLUS



Đường kính mũi (mm)	Tổng chiều dài (mm)	Độ dài làm việc (mm)	Mã số
4	105	43	B-57489
5	116	52	B-57495
6	123	57	B-57504
8	147	75	B-57510
10	163	87	B-57526

Bộ mũi khoan SDS-PLUS 5 cái

Cái/hộp	Mã số	Đặc điểm
5	B-57532	2 cái HSS-Tin: 3mm, 4mm 3 cái mũi khoan gỗ đầu nhọn: 4mm, 5mm, 6mm

Đầu giữ mũi chuỗi SDS-PLUS

Chiều dài (mm)	Loại chuỗi	Mã số
80	SDS-PLUS	B-57548

Mũi vặn vít có nam châm

A(mm)	Chiều dài (mm)	Loại	Cái/hộp	Mã số
8,10,12,13	48	-	4	B-57554

Bộ ly chứa bụi

Dùng cho máy	Bộ để kẹp	Ly chứa bụi
DHR171, DHR182, HR140D, HR166D, HR1840, HR1841F	194581-5	198362-9
DHR202, DHR241, DHR263, HR2470	194582-3	198362-9

Dùng cho máy	Ly chứa bụi
DHR183, HR010G	1911P8-4
DHR242, HR2652, HR2653, HR2300, HR2630, HR2631F	195173-3
HR2651T, HR2653T	195179-1
HR2810	198362-9

BẢNG TÓM TẮT KHẢ NĂNG MÁY KHOAN BÊ TÔNG



Tương thích với chuỗi gài SDS-MAX

Tương thích với chuỗi gài SDS-PLUS

 Phạm vi kích thước tương thích của mũi khoan TCT
 Phạm vi kích thước được đề xuất của mũi khoan
 Phạm vi kích thước tương thích mũi khoan lỗ

Khả năng	Chuỗi gài	Máy	Pin	0	5	10	15	20	25	30	40	50	60	70	80	90	100	110	120	130	140	150	160		
16 mm		HR166D		12V max		3.2-16	3.2-10																	Mũi khoan lỗ kim cương/Mũi khoan lỗ không được đề xuất	
17 mm		DHR171		18V		3.2-17	3.2-10																	Mũi khoan lỗ kim cương/Mũi khoan lỗ không được đề xuất	
18 mm		DHR182		18V		3.2-18	3.2-10				35													Mũi khoan lỗ kim cương (Kiểu khô): 32 mm	
18 mm		DHR183		18V		3.2-18	3.2-10																	Mũi khoan lỗ kim cương/Mũi khoan lỗ không được đề xuất	
20 mm		DHR202		18V		3.2-20	4-12					35-54												Mũi khoan lỗ kim cương (Kiểu khô): 32 mm	
20 mm		HR010G		40V max		3.2-20	4-12				35													Mũi khoan lỗ kim cương (Kiểu khô): 32 mm	
24 mm		DHR242		18V		3.2-24	4-16					35-54												Mũi khoan lỗ kim cương (Kiểu khô): 32~65 mm	
24 mm		DHR241		18V		3.2-20	4-12					35-54												Mũi khoan lỗ kim cương (Kiểu khô): 32 mm	
28 mm		HR001G / HR003G		40V max		3.2-28	6-20					35-54												Mũi khoan lỗ kim cương (Kiểu khô): 32~65 mm	
28 mm		HR007G		40V max		3.2-28	6-20					35-54												Mũi khoan lỗ kim cương (Kiểu khô): 32~65 mm	
30 mm		HR008G		40V max		6-30	8-22						35-80											Mũi khoan lỗ kim cương (Kiểu khô): 32~80 mm	
40 mm		HR005G		40V max		10-40	16-35																		
52 mm		HR006G		40V max x2				19-52																	20-105 25-45 20-160

Khả năng	Chuỗi gài	Máy	Cấp nguồn	0	5	10	15	20	25	30	40	50	60	70	80	90	100	110	120	130	140	150	160	
23 mm		HR2300		AC		3.2-23	4-15					35-68												Mũi khoan lỗ kim cương (Kiểu khô): 32~70 mm
26 mm		HR2653		AC		3.2-26	4-18					35-68												Mũi khoan lỗ kim cương (Kiểu khô): 32~80 mm
26 mm		HR2670FT / HR2670		AC		3.2-26	4-18					35-68												Mũi khoan lỗ kim cương (Kiểu khô): 32~80 mm
28 mm		HR2810		AC		3.2-28	6-20					35-80												Mũi khoan lỗ kim cương (Kiểu khô): 32~80 mm
30 mm		HR3001C / HR3011FC		AC		6-30	8-22					35-80												Mũi khoan lỗ kim cương (Kiểu khô): 32~80 mm
32 mm		HR3200C		AC		4-32	10-20					35-90												Mũi khoan lỗ kim cương (Kiểu khô): 32~90 mm
35 mm		HR3530		AC		10-35	12-25					25-105												
40 mm		HR4030C		AC		10-40	22-35					25-118												
40 mm		HR4002		AC		10-40	16-32					20-105												
52 mm		HR5212C		AC				19-52																25-45 20-160

BẢNG SO SÁNH MÁY KHOAN BÊ TÔNG



Máy	Nguồn	Khả năng / Bê tông (mm)	EPTA- Procedure 05/2009	Loại	Trọng lượng (kg)	AVT	Khởi động êm	Có đèn	Thay đầu gài nhanh
Máy khoan bê tông dùng pin / máy khoan bê tông 3 chức năng dùng pin									
Chuôi SDS-MAX									
HR006G	40Vmax x2	52	21.4	Khoan bê tông	12.9 - 14.3 kg	●	●	●	-
HR005G	40Vmax	40	8	Khoan bê tông	7.4 - 8.2 kg	●	●	●	-
Chuôi SDS-PLUS Shank									
HR008G	40Vmax	30	3.9	Khoan bê tông 3 chức năng	5.2 - 6.8 kg	●	-	●	-
HR011G	40Vmax	28	3.3	Khoan bê tông 3 chức năng	3.8 - 5.5 kg	●	-	●	-
HR007G	40Vmax	28	3	Khoan bê tông 3 chức năng	3.8 - 4.8 kg	●	-	●	-
HR001G	40Vmax	28	2.8	Khoan bê tông 3 chức năng	3.9 - 4.6 kg	●	●	●	-
HR003G	40Vmax	28	2.8	Khoan bê tông 3 chức năng	3.9 - 4.6 kg	●	-	●	-
HR010G	40Vmax	20	2.1	Khoan bê tông 3 chức năng	2.8 - 4.5 kg	●	-	●	-
DHR242	18V	24	2	Khoan bê tông 3 chức năng	3.1 - 3.8 kg	-	-	-	-
DHR241	18V	20	1.9	Khoan bê tông 3 chức năng	3.2 - 4 kg	-	-	-	-
DHR202	18V	20	2	Khoan bê tông 3 chức năng	3.2 - 4 kg	-	-	●	-
DHR183	18V	18	1.7	Khoan bê tông	2.1 - 2.9 kg	●	-	●	-
DHR182	18V	18	1.7	Khoan bê tông 3 chức năng	2.4 - 3.2 kg	●	-	●	-
DHR171	18V	17	1.2	Khoan bê tông	2.1 - 2.8 kg	-	-	●	-
HR166D	12Vmax	16	1.1	Khoan bê tông	1.8 - 2.4 kg	-	-	●	-

Máy	Khả năng (mm)	Công suất (W)	EPTA- Procedure 05/2009	Loại	Trọng lượng (kg)	AVT	Khởi động êm	Có đèn	Thay đầu gài nhanh
Máy khoan bê tông / máy khoan bê tông 3 chức năng									
Chuôi lục giác SDS-MAX									
HR5212C	52	1,510	20	Khoan bê tông	11.9 - 12.0 kg	●	●	-	-
HR4002	40	1,050	6.1	Khoan bê tông	6.6 - 6.8 kg	-	-	-	-
Chuôi SDS-PLUS									
HR3200C	32	850	5.1	Khoan bê tông 3 chức năng	4.8 - 5.2 kg	-	-	-	-
HR3011FC	30	1,050	3.9	Khoan bê tông 3 chức năng	4.4 - 4.8 kg	●	-	●	-
HR3001C	30	1,050	3.9	Khoan bê tông 3 chức năng	4.1 - 4.5 kg	-	-	-	-
HR2810	28	800	2.8	Khoan bê tông 3 chức năng	3.4 - 3.8 kg	-	-	-	-
HR2670FT	26	800	3.0	Khoan bê tông 3 chức năng	3.1 - 3.3 kg	-	-	●	●
HR2670	26	800	3.0	Khoan bê tông 3 chức năng	2.9 - 3.4 kg	-	-	-	-
HR2653	26	800	2.2	Khoan bê tông 3 chức năng	3.1 - 4.3 kg	●	-	-	-
HR2652	26	800	2.2	Khoan bê tông 3 chức năng	3.0 - 4.3 kg	-	-	-	-
HR2300	23	720	2.3	Khoan bê tông	2.7 - 3.1 kg	-	-	-	-
Chuôi lục giác 17mm									
HR4030C	40	1,100	-	Khoan bê tông	6.9 kg	-	-	-	-
Chuôi lục giác 19mm									
HR3530	35	1,010	-	Khoan bê tông	5.8 kg	-	-	-	-

KHOAN BÚA/ĐỤC



Máy Đục Bê Tông Dùng Pin/Cordless Demolition Hammer **HM002G** Chuôi gài SDS-MAX **40Vmax x2**

HM002GZ03



Lực đập	20.9 J
Công suất	2,600 W
Tốc độ đập	950 - 1,900 l/p
Đường kính chuôi gài	18 mm
Kích thước (L x W x H)	574 x 146 x 324 mm (BL4040)
Trọng lượng	12 kg (BL4020 x2) - 13.3 kg (BL4050F x2)

HM002GZ03: Không kèm pin, sạc

Phụ kiện kèm theo: Mũi đục chuôi SDS-MAX 280mm (A-80787), tuýp mỡ (194683-7), khăn lau (443122-7), tay cầm vòng (135269-8).



TỜ RỜI SẢN PHẨM



Máy Đục Bê Tông Dùng Pin/Cordless Demolition Hammer **HM001G** Chuôi gài SDS-MAX **40Vmax**

HM001GM202/HM001GZ



Lực đập	9.4 J
Tốc độ đập	0 - 2,650 l/p
Kích thước (L x W x H)	496x113x258 mm (BL4040) 516x113x280 mm (BL4050F)

Trọng lượng 6.3 kg (BL4020) - 7.1 kg (BL4050F)

HM001GM202: 2 pin 4.0Ah (BL4040), sạc nhanh (DC40RA)

HM001GZ: Không kèm pin, sạc

Phụ kiện kèm theo: Tay cầm 36 (158131-0), tuýp mỡ (194683-7), khăn lau (443122-7), dụng cụ hỗ trợ (191N57-7).



TỜ RỜI SẢN PHẨM



Máy Đục Bê Tông/Demolition Hammer **HM1306** 30mm Chuôi lực giác **175mm**

HM1306



Công suất	1,510 W
Lực đập	28.8 J
Tốc độ đập	1,450 l/p
Kích thước (L x W x H)	652 x 121 x 231 mm
Trọng lượng	15.0 kg
Đài dẫn điện	5.0 m

Phụ kiện kèm theo: Tay cầm, lò độ 100mL (181118-7), cờ lê (781012-9), mũi đục nhọn (798029-5).



Máy Đục Bê Tông/Demolition Hammer **HM1214C** Chuôi gài SDS-MAX **175mm**

HM1214C



Công suất	1,510 W
Lực đập	25.7 J
Tốc độ đập	950 - 1,900 l/p
Kích thước (L x W x H)	700 x 129 x 265 mm
Trọng lượng	12.3 kg
Đài dẫn điện	4.0 m

Phụ kiện kèm theo: Tay cầm D (135283-4), mũi đục nhọn (A-80787), tuýp mỡ (194683-7), khăn lau (443122-7).



Máy Đục Bê Tông/Demolition Hammer **HM1203C** Chuôi gài SDS-MAX **175mm**

HM1203C



Công suất	1,510 W
Lực đập	25.7 J
Tốc độ đập	950 - 1,900 l/p
Kích thước (L x W x H)	576 x 128 x 265 mm
Trọng lượng	9.7 kg
Đài dẫn điện	4.0 m

Phụ kiện kèm theo: Tay cầm D (135269-8), mũi đục nhọn (A-80787), tuýp mỡ (194683-7), khăn lau (443122-7).



Máy Đục Bê Tông/Demolition Hammer **HM1213C** Chuôi gài SDS-MAX **175mm**

HM1213C



Công suất	1,510 W
Lực đập	25.5 J
Tốc độ đập	950 - 1,900 l/p
Kích thước (L x W x H)	576 x 149 x 265 mm
Trọng lượng	10.8 kg
Đài dẫn điện	4.0 m

Phụ kiện kèm theo: Tay cầm D (135269-8), mũi đục nhọn (A-80787), tuýp mỡ (194683-7), khăn lau (443122-7).

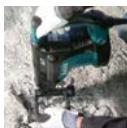

Máy Đục Bê Tông/Demolition Hammer **HM1201** 21mm Chuôi lực giác **155mm**

HM1201



Công suất	1,130 W
Lực đập	12.9 J
Tốc độ đập	2,000 l/p
Kích thước	478 mm
Trọng lượng	9.4 kg
Đài dẫn điện	5.0 m

Phụ kiện kèm theo: Tay cầm 32 (273467-7), mũi đục nhọn 21-320 (798025-3), khóa lực giác (783203-8), cờ lê hàm đai ốc 35 (782407-9).



Máy Đục Bê Tông/Demolition Hammer **HM0871C** Chuôi gài SDS-MAX **175mm**

HM0871C



Công suất	1,100 W
Lực đập	11.6 J
Tốc độ đập	1,100 - 2,650 l/p
Kích thước (L x W x H)	466 x 116 x 230 mm
Trọng lượng	5.6 kg (với tay cầm thẳng) 5.8 kg (với tay cầm D)
Đài dẫn điện	4.0 m

Phụ kiện kèm theo: Tay cầm 36 (13532-7), tuýp mỡ (194683-7), khăn lau (443122-7) (Máy không kèm mũi đục nhọn).



Lực đập dựa theo chuẩn [EPTA-Procedure 05/2009]

Bảng tham chiếu pin & thời gian sạc Tr.08
Đối với những máy mã đuôi Z cần mua thêm pin, sạc - bộ pin sạc là lựa chọn tối ưu (Tham khảo Tr.08 & 09)

KHOAN BÚA/ĐỤC



Máy Đục Bê Tông/Demolition Hammer HM0810 17mm Chuôi lục giác

HM0810A



Công suất	900 W
Lực đập	7.6 J
Tốc độ đập	2,900 l/p
Tổng chiều dài	410 mm
Trọng lượng	6.2 kg
Dây dẫn điện	5.0 m

Phụ kiện kèm theo: Mũi đục nhọn 17x280 (A-80450), khóa lục giác 4 (783202-0).



Máy Đục Bê Tông/Demolition Hammer HM0810T 17mm Chuôi lục giác

HM0810TA



Công suất	900 W
Lực đập	7.2 J
Tốc độ đập	2,900 l/p
Tổng chiều dài	428 mm
Trọng lượng	6.3 kg
Dây dẫn điện	5.0 m

HM0810TA: Sản xuất tại Trung Quốc

Phụ kiện kèm theo: Mũi đục nhọn 17x280 (A-80450), khóa lục giác 4 (783202-0).



Máy Đục Bê Tông Dùng Pin/Cordless Breaker HM004G 28.6mm Chuôi lục giác 40V max x2

HM004GZ05



Lực đập	72.8 J
Tốc độ đập	870 l/p
Đường kính chuôi	28.6 mm
Độ ồn động cơ	103 dB(A)
Độ ồn áp suất	95 dB(A)
Độ rung	6.5 m/s ²
Kích thước (L x W x H)	882 x 227 x 540 mm
Trọng lượng	29.6 kg (với pin BL4025Fx2)
	32.1 kg (với pin BL4080Fx2)

HM004GZ05: Không kèm pin, sạc.

Phụ kiện kèm theo: Cờ lê lục giác 5 (783203-8), mũi đục nhọn tự mài 28.6mm.

TỜ RƠI SẢN PHẨM



Công suất cao tương đương các dòng máy điện

Độ rung thấp nhờ AVT (Công nghệ chống rung)

Độ rung **6.5 m/s²**

Lò xo hấp thụ rung động thực tế giữa công suất cao và rung động thấp.

Lò xo hấp thụ rung động (4 vị trí)

Cơ chế phản trọng lượng giảm độ rung trong quá trình đập.

Đổi trọng Pit-tông

Công tắc nguồn chính Đèn cảnh báo dung lượng pin

Đèn cảnh báo bảo trì

Đèn LED làm việc Đèn LED kép với chức năng sáng trước và sáng sau

Thân máy mỏng cho tầm nhìn tuyệt vời 219mm

Chuôi lục giác 28.6mm

Đầu đục tự mài

SOFT NOLOAD Giảm tốc độ động cơ khi không tải

Độ rung thấp **6.5 m/s²**

Lực đập **72.8 J**

Đèn cảnh báo bảo trì

XPT (Công nghệ bảo vệ vượt trội)

Máy Đục Bê Tông/Electric Breaker HM1812 28.6mm Chuôi lục giác

HM1812

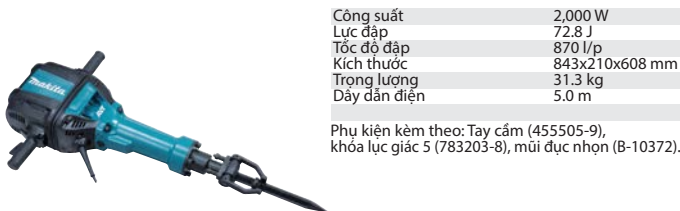

Công suất	2,000 W
Lực đập	72.8 J
Tốc độ đập	870 l/p
Kích thước	843x210x608 mm
Trọng lượng	31.3 kg
Dây dẫn điện	5.0 m

Phụ kiện kèm theo: Tay cầm (455505-9), khóa lục giác 5 (783203-8), mũi đục nhọn (B-10372).



Máy Đục Bê Tông/Electric Breaker HM1511 30mm Chuôi lục giác

HM1511



Công suất	1,850 W
Lực đập	48.9 J
Tốc độ đập	1,300 l/p
Kích thước	781x130x266 mm
Trọng lượng	19.2 kg
Dây dẫn điện	5.0 m

Phụ kiện kèm theo: Tay cầm D (412881-4), mũi đục nhọn (D-15285).



TỜ RƠI SẢN PHẨM



Máy Đục Bê Tông/Electric Breaker HM1317C 30mm Chuôi lục giác

HM1317C



Công suất	1,510 W
Lực đập	33.8 J
Tốc độ đập	730 - 1,450 l/p
Kích thước	715x129x266 mm
Trọng lượng	17.0 kg
Dây dẫn điện	4.0 m

Phụ kiện kèm theo: Tay cầm (163506-0), mũi đục nhọn 400mm (D-15285).



Lực đập dựa theo chuẩn [EPTA-Procedure 05/2009]

Máy Đục Bê Tông/Electric Breaker HM1307C 30mm Chuôi lục giác

HM1307C



Công suất	1,510 W
Lực đập	33.8 J
Tốc độ đập	730 - 1,450 l/p
Kích thước	715x129x266 mm
Trọng lượng	15.3 kg
Dây dẫn điện	4.0 m

Phụ kiện kèm theo: Tay cầm (163506-0), mũi đục nhọn 400mm (D-15285).



Bảng tham chiếu pin & thời gian sạc Tr.08
Đổi với những máy mã đuôi Z cần mua thêm pin, sạc - bộ pin sạc là lựa chọn tối ưu (Tham khảo Tr.08 & 09)

Máy Cạo Động Lực Dừng Pin/Cordless Power Scraper DHK180 Chuỗi gài SDS-PLUS 18V

DHK180Z



Lực đập	3.1 J
Tốc độ đập	0 - 3,200 l/p
Kích thước (L x W x H)	368 x 99 x 211 mm
Trọng lượng	3.3 kg (BL1815N) - 3.6 kg (BL1860B)

DHK180Z: Không kèm pin, sạc

Phụ kiện kèm theo: Móc treo (191C37-7)



TỜ RƠI SẢN PHẨM

Công Suất Cao Và Độ Rung Thấp
**Hiệu Suất Tuyệt Vời
Như Đồng Máy Cạo Dừng Điện**
MŨI LỐC SDS-PLUS

- Công dụng: để dùng trong việc cạo bỏ lớp sơn, cạo lớp silicon khô cứng, lớp vữa và bê tông thừa ...

	Mã số	Kích thước (mm)
	A-68161	100x160
	343411-9	---

Lực đập

3.1 J

Độ rung

4.5 m/s²

EPTA-Procedure 05/2009:

Bảng so sánh máy đục bê tông

Máy	Nguồn	EPTA-Procedure 05/2009	Trọng lượng (kg)	AVT	Khởi động êm
Máy đục bê tông dùng pin (Chuỗi lực giắc 28.6mm)					
HM004G	40Vmax x2	72.8 J	30.0 - 32.4 kg	●	●
Máy đục bê tông dùng pin (Chuỗi SDS-MAX)					
HM002G	40Vmax x2	20.9 J	12.0 - 13.3 kg	●	●
HM001G	40Vmax	9.4 J	6.3 - 7.1 kg	●	●
Máy	Công suất(W)	EPTA-Procedure 05/2009	Trọng lượng (kg)	AVT	Khởi động êm
Máy đục bê tông dùng pin/ máy đục bê tông (Chuỗi SDS-MAX)					
HM1214C	1,510	19.9	12.3 kg	●	●
HM1203C	1,510	19.1	9.7 kg	-	-
HM1213C	1,510	18.6	10.8 kg	-	-
HM0871C	1,100	8.1	5.6 - 5.8 kg	●	●
Chuỗi lực giắc 30mm					
HM1306	1,510	21.7	15.1 kg	-	-
HM1317C	1,510	25	17.0 kg	●	●
HM1307C	1,510	25.5	15.3 kg	-	-
HM1511	1,850	48.9	19.2 kg	●	●
Chuỗi lực giắc 28.6mm					
HM1812	2,000	72.8	31.3 kg	●	●
Chuỗi lực giắc 21mm					
HM1201	1,130	-	9.1 kg	-	-
Chuỗi lực giắc 17mm					
HM0810A	900	-	6.7 kg	-	-
HM0810TA	900	7.2	6.3 kg	-	-

Máy Khoan Búa 2 Tốc Độ/2-Speed Hammer Drill HP2070 20mm

HP2070



Công suất	1,010 W
Khả năng khoan	Bê tông mềm: 20 mm Thép cứng: 8 mm Thép mềm: 16 mm Gỗ cứng: 25 mm Gỗ mềm: 40 mm
Tốc độ đập	Cao: 0 - 58,000 l/p Thấp: 0 - 24,000 l/p
Tốc độ không tải	Cao: 0 - 2,900 v/p Thấp: 0 - 1,200 v/p
Kích thước (L x W x H)	362 x 70 x 220 mm
Trọng lượng	2.4 kg
Dây dẫn điện	2.5 m

Phụ kiện kèm theo: Tay cầm 36 (134943-5), thước cạnh độ sâu (324219-0), khóa đầu khoan S13 (763430-3).

Máy Khoan Búa 2 Tốc Độ/2-Speed Hammer Drill HP2051 20mm

HP2051



Công suất	720 W
Khả năng khoan	Bê tông mềm: 20 mm Thép cứng: 8 mm Thép mềm: 13 mm Gỗ cứng: 25 mm Gỗ mềm: 40 mm
Tốc độ đập	Cao: 0 - 58,000 l/p Thấp: 0 - 24,000 l/p
Tốc độ không tải	Cao: 0 - 2,900 v/p Thấp: 0 - 1,200 v/p
Kích thước (L x W x H)	360 x 70 x 220 mm
Trọng lượng	2.3 kg
Dây dẫn điện	2.5 m

Phụ kiện kèm theo: Tay cầm 36 (135302-6), thước cạnh độ sâu (324219-0).

Máy Khoan Búa 2 Tốc Độ/2-Speed Hammer Drill HP2050 20mm

HP2050



Công suất	720 W
Khả năng khoan	Bê tông mềm: 20 mm Thép cứng: 8 mm Thép mềm: 13 mm Gỗ cứng: 25 mm Gỗ mềm: 40 mm
Tốc độ đập	Cao: 0 - 58,000 l/p Thấp: 0 - 24,000 l/p
Tốc độ không tải	Cao: 0 - 2,900 v/p Thấp: 0 - 1,200 v/p
Kích thước (L x W x H)	372 x 70 x 220 mm
Trọng lượng	2.3 kg
Dây dẫn điện	2.5 m

Phụ kiện kèm theo: Tay cầm 36 (135302-6), thước cạnh độ sâu (324219-0), khóa đầu khoan S13 (763430-3).

Máy Khoan Búa/Hammer Drill HP1630 16mm

HP1630



Công suất	710 W
Khả năng khoan	Bê tông mềm: 16 mm Thép: 13 mm Gỗ: 30 mm
Tốc độ đập	0 - 48,000 l/p
Tốc độ không tải	0 - 3,200 v/p
Kích thước (L x W x H)	296 x 75 x 204 mm
Trọng lượng	1.9 kg
Dây dẫn điện	2.0 m

Phụ kiện kèm theo: Tay cầm 36 (135303-4), khóa đầu khoan S13 (763441-8).



Lực đập dựa theo chuẩn [EPTA-Procedure 05/2009]

Bảng tham chiếu pin & thời gian sạc Tr.08

Đối với những máy mã đuôi Z cần mua thêm pin, sạc - bộ pin sạc là lựa chọn tối ưu (Tham khảo Tr.08 & 09)

MÀI/CHÀ NHĂM/ĐÁNH BÓNG



Mở công tắc nguồn trên máy. Máy hút bụi được kích hoạt

Điều đó dường như là không thể, nhưng hiện tại máy hút bụi đã có thể tự khởi động bằng các dụng cụ không dây với hệ thống không dây mới được phát triển của chúng tôi.

Bluetooth® AWS kết nối với thiết bị bằng bộ không dây

Bluetooth® là nhãn hiệu đã được đăng ký bản quyền bởi tập đoàn Bluetooth SIG. Việc Makita sử dụng bất cứ nhãn hiệu nào như trên đều được sự cấp phép. Các thương hiệu và tên thương mại khác là của các chủ sở hữu tư.



Hệ thống tự động khởi động không dây

ADT

Công nghệ tự động điều tốc
Tự động thay đổi tốc độ cắt theo điều kiện tải nhằm hoạt động tối ưu.



AFT

Công nghệ cảm biến kích hoạt điều tốc
Máy ngừng hoạt động để bảo vệ người dùng nếu tốc độ vòng quay giảm đột ngột.

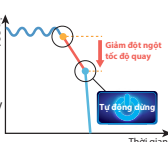

XLOCK

DGA419, DGA519
Chỉ một lần nhấn vào để gắn phụ kiện và dễ dàng tháo ra đơn giản bằng cách kéo khóa



BL MOTOR

Mang lại hiệu suất và hiệu quả tối ưu cho ứng dụng mài và cắt trong ngành công nghiệp nặng



Phanh điện
Tối ưu hóa công suất và nâng cao an toàn cho người sử dụng



MÁY MÀI/ MÁY CHÀ NHĂM

SJST Cấu trúc của hệ thống siêu kết nối SUPER JOINT SYSTEM

Lò xo lá hấp thụ rung động và giảm sốc trong khi hoạt động

Không SJS

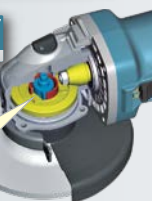
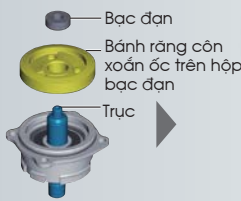

Cơ chế hấp thụ rung động

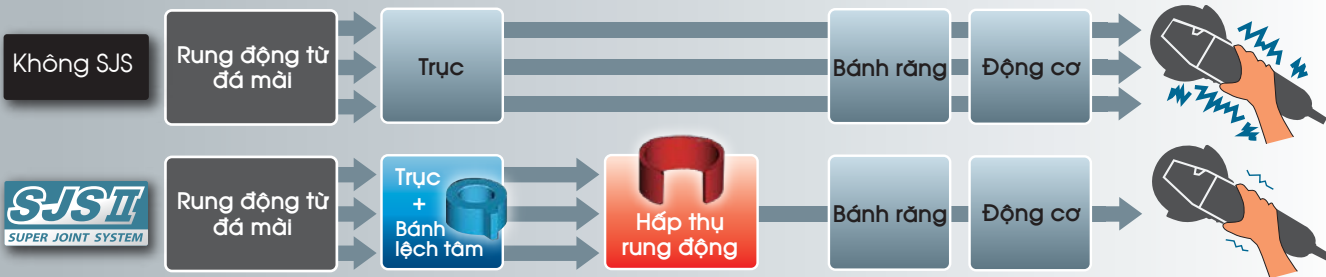

Hệ thống siêu kết nối

- Khi đĩa mài bắt ngờ bị khoá:
- Hệ vận hành sẽ giảm chấn.
- Bảo vệ bánh răng không bị hỏng.

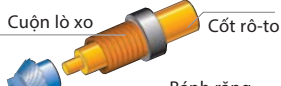

1. Khi bắt đầu quay: Khi cốt rô-tô quay, cuộn lò xo được kéo dãn và lực siết tăng lên để cốt rô-tô được cố định chắc chắn và chuyển tới bánh răng.

2. Khi đĩa mài bắt ngờ bị khoá: Cuộn lò xo sẽ ở trạng thái trượt để giảm chấn do trục chính bị khóa đột ngột hay quá tải vượt quá mô men xoắn giới hạn của máy. Điều này sẽ ngăn ngừa hư hỏng bánh răng rô-tô và đảm bảo tuổi thọ của máy.

Máy Mài Góc Đầu Dẹt Dùng Pin/Cordless Flat-head Angle Grinder

40V max

GA055GZ
GA056GZ



	GA055G	GA056G
Đường kính đá	125 mm	125 mm
Góc tiếp cận tối thiểu	39°	39°
Tốc độ không tải	3,000 - 9,000 v/p	3,000 - 9,000 v/p
Độ sâu cắt	30 mm	30 mm
Độ rung*	5.0 m/s ² 5.9 m/s ²	5.1 m/s ² 6.3 m/s ²
	2.5m/s ² hoặc thấp hơn	2.5m/s ² hoặc thấp hơn
Độ ồn áp suất*	83 dB(A)	84 dB(A)
Độ ồn động cơ*	91 dB(A)	92 dB(A)
Kích thước (L x W x H)	483 x 140 x 136 mm (BL4040F)	483 x 140 x 136 mm (BL4040F)
Trọng lượng	3.1 kg (BL4020) - 4.4 kg (BL4080F)	3.1 kg (BL4020) - 4.4 kg (BL4080F)
	* EN62841-2-3	
	GA055GZ: Không kèm pin, sạc.	GA056GZ: Không kèm pin, sạc.
	Phụ kiện kèm theo: Chụp bảo vệ lưới 125 (1410Y9-9), tay cầm 35 (141J72-7), đầu chuyển đổi (327405-2), cỡ lẻ hãm đai ốc 35 (782423-1).	Phụ kiện kèm theo: Chụp bảo vệ lưới 125 (1410Y9-9), tay cầm 35 (141J72-7), đầu chuyển đổi (327405-2), cỡ lẻ hãm đai ốc 35 (782423-1).



Mài hiệu quả trong không gian chật hẹp với góc nhỏ tới 39°



Hãm bằng điện

Đóng đá ngay lập tức khi nhà công tắc.



Chức năng chống khởi động lại

Ngăn chặn khởi động ngoài ý muốn khi lắp pin trong khi công tắc đang bật.



XPT Công nghệ bảo vệ vượt trội

Khả năng chống nước cao, tương thích với XPT.

Phụ kiện (bán riêng)

Tay cầm bên

Mã số. 1910X6-8

Mã số. 194514-0

Mang lại sự thoải mái và kiểm soát tốt hơn cho người dùng.



Chụp bảo vệ lưới (chỉ GA055G)

Mã số. 1915U6-7

Chụp bảo vệ lưới 125



Số	Tốc độ không tải
1	3,000 v/p
2	4,500 v/p
3	6,000 v/p
4	7,500 v/p
5	9,000 v/p

Núm xoay điều chỉnh tốc độ

Cho phép điều chỉnh tốc độ từ 1 đến 5, phù hợp với từng ứng dụng.

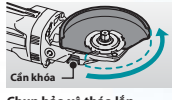

Chụp bảo vệ tháo lắp không cần dụng cụ

Lắp vào và tháo ra không cần dụng cụ, có thể điều chỉnh góc bằng cần khóa.

Bảng tham chiếu pin & thời gian sạc Tr.08

Đối với những máy mà đầu Z cần mua thêm pin, sạc - bộ pin sạc là lựa chọn tối ưu (Tham khảo Tr.08 & 09)

MÀI/CHÀ NHẪM/ĐÁNH BÓNG



Máy Mài Góc Dùng Pin/Cordless Angle Grinder

40V max

GA003GM201
GA003GZ
GA005GM201
GA005GZ

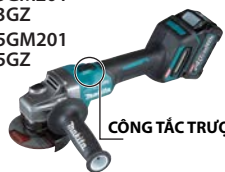

CÔNG TẮC TRƯỢT

	GA003G	GA005G
Đường kính đá mài	100 mm	125 mm
Đường kính lỗ	16 mm	22.23 mm
Tốc độ không tải	8,500 v/p	8,500 v/p
Kích thước (L x W x H)	398 x 117 x 150 mm (BL4020 / BL4025) 410 x 117 x 162 mm (BL4040)	398 x 140 x 156 mm (BL4020 / BL4025) 410 x 140 x 168 mm (BL4040)
Trọng lượng	2.8 kg (BL4025) - 3.3 kg (BL4040) GA003GM201: 2 pin 4.0Ah (BL4040), sạc nhanh (DC40RA) (Máy kèm thùng Makpac loại 4 (821552-6)) GA003GZ: Không kèm pin, sạc	2.9 kg (BL4025) - 3.6 kg (BL4040) GA005GM201: 2 pin 4.0Ah (BL4040), sạc nhanh (DC40RA) (Máy kèm thùng Makpac loại 4 (821552-6)) GA005GZ: Không kèm pin, sạc
Phụ kiện kèm theo:	Tay cầm 36 (158237-4), đá mài 100 mm WA36N (A-80852), tuyp mở ốc 20 (782420-7).	Tay cầm 36 (158237-4), đá mài 125mm WA36N (A-80656), tuyp mở ốc 35 (782423-1).



TỜ RƠI SẢN PHẨM

GA003GM201
GA005GM201

Máy Mài Góc Dùng Pin/Cordless Angle Grinder

40V max

GA011GM201
GA011GZ
GA013GM201
GA013GZ



CÔNG TẮC BÓP

	GA011G	GA013G
Đường kính đá mài	100 mm	125 mm
Đường kính lỗ	16 mm	22.23 mm
Tốc độ không tải	8,500 v/p	8,500 v/p
Kích thước (L x W x H)	398 x 117 x 150 mm (BL4020 / BL4025) 410 x 117 x 162 mm (BL4040)	398 x 140 x 156 mm (BL4020 / BL4025) 410 x 140 x 168 mm (BL4040)
Trọng lượng	2.8 kg (BL4025) - 3.4 kg (BL4040) GA011GM201: 2 pin 4.0Ah (BL4040), sạc nhanh (DC40RA) (Máy kèm thùng Makpac loại 4 (821552-6)) GA011GZ: Không kèm pin, sạc	3.0 kg (BL4025) - 3.6 kg (BL4040) GA013GM201: 2 pin 4.0Ah (BL4040), sạc nhanh (DC40RA) (Máy kèm thùng Makpac loại 4 (821552-6)) GA013GZ: Không kèm pin, sạc
Phụ kiện kèm theo:	Tay cầm 36 (158237-4), đá mài 100 mm WA36N (A-80852), tuyp mở ốc 20 (782420-7).	Tay cầm 36 (158237-4), đá mài 125mm WA36N (A-80656), tuyp mở ốc 35 (782423-1).



TỜ RƠI SẢN PHẨM

GA011GM201
GA013GM201

Máy Mài Góc Dùng Pin/Cordless Angle Grinder

40V max

GA021GM201
GA021GZ
GA023GM201
GA023GZ

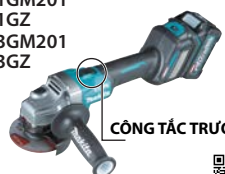

CÔNG TẮC TRƯỢT

	GA021G	GA023G
Đường kính đá mài	100 mm	125 mm
Đường kính lỗ	16 mm	22.23 mm
Tốc độ không tải	3,000 - 8,500 v/p	3,000 - 8,500 v/p
Kích thước (L x W x H)	413 x 117 x 150 mm (BL4020 / BL4025) 425 x 117 x 162 mm (BL4040)	413 x 140 x 156 mm (BL4020 / BL4025) 425 x 140 x 168 mm (BL4040)
Trọng lượng	2.8 kg (BL4025) - 3.4 kg (BL4040) GA021GM201: 2 pin 4.0Ah (BL4040), sạc nhanh (DC40RA) (Máy kèm thùng Makpac loại 4 (821552-6)) GA021GZ: Không kèm pin, sạc	3.0 kg (BL4025) - 4.4 kg (BL4040) GA023GM201: 2 pin 4.0Ah (BL4040), sạc nhanh (DC40RA) (Máy kèm thùng Makpac loại 4 (821552-6)) GA023GZ: Không kèm pin, sạc
Phụ kiện kèm theo:	Tay cầm 36 (158237-4), đá mài 100 mm WA36N (A-80852), tuyp mở ốc 20 (782420-7).	Tay cầm 36 (158237-4), đá mài 125mm WA36N (A-80656), tuyp mở ốc 35 (782423-1).



TỜ RƠI SẢN PHẨM

GA021GM201
GA023GM201

Máy Mài Góc Dùng Pin/Cordless Angle Grinder

40V max

GA027GM201
GA027GZ
GA029GM201
GA029GZ



CÔNG TẮC BÓP

	GA027G	GA029G
Đường kính đá mài	100 mm	125 mm
Đường kính lỗ	16 mm	22.23 mm
Tốc độ không tải	3,000 - 8,500 v/p	3,000 - 8,500 v/p
Kích thước (L x W x H)	413 x 117 x 150 mm (BL4020 / BL4025) 425 x 117 x 162 mm (BL4040)	413 x 140 x 156 mm (BL4020 / BL4025) 425 x 140 x 168 mm (BL4040)
Trọng lượng	2.9 kg (BL4025) - 3.4 kg (BL4040) GA027GM201: 2 pin 4.0Ah (BL4040), sạc nhanh (DC40RA) (Máy kèm thùng Makpac loại 4 (821552-6)) GA027GZ: Không kèm pin, sạc	3.0 kg (BL4025) - 4.5 kg (BL4040) GA029GM201: 2 pin 4.0Ah (BL4040), sạc nhanh (DC40RA) (Máy kèm thùng Makpac loại 4 (821552-6)) GA029GZ: Không kèm pin, sạc
Phụ kiện kèm theo:	Tay cầm 36 (158237-4), đá mài 100 mm WA36N (A-80852), tuyp mở ốc 20 (782420-7).	Tay cầm 36 (158237-4), đá mài 125mm WA36N (A-80656), tuyp mở ốc 35 (782423-1).



TỜ RƠI SẢN PHẨM

GA027GM201
GA029GM201

Máy Mài Góc Dùng Pin/Cordless Angle Grinder

40V max

GA039GZ
GA041GZ



CÔNG TẮC TRƯỢT

	GA039G	GA041G
Đường kính đá mài	100 mm	125 mm
Đường kính lỗ	22.23 mm	22.23 mm
Tốc độ không tải	3,000 - 8,500 v/p	3,000 - 8,500 v/p
Kích thước (L x W x H)	421 x 117 x 149 mm (BL4020 / BL4025) 433 x 117 x 162 mm (BL4040) 459 x 117 x 178 mm (BL4050F) 476 x 117 x 178 mm (BL4080F)	421 x 140 x 151 mm (BL4020 / BL4025) 433 x 140 x 163 mm (BL4040) 459 x 140 x 180 mm (BL4050F) 476 x 140 x 180 mm (BL4080F)
Trọng lượng	3.0 kg (BL4020) - 5.3 kg (BL4080F) GA039GZ: Không kèm pin, sạc	3.0 kg (BL4020) - 5.3 kg (BL4080F) GA041GZ: Không kèm pin, sạc
Phụ kiện kèm theo:	Chụp bảo vệ đá mài 100 (141L25-8), chụp bảo vệ đá cắt 100 (191V54-1), tay cầm 36 (158237-4), đá mài cho INOX (X-LOCK/100mm - E-00496) Phụ kiện X-Lock vui lòng xem trang 74	Chụp bảo vệ đá mài 125 (141L27-4), chụp bảo vệ đá cắt 125mm (199710-5), tay cầm 36 (158237-4), đá mài cho INOX (X-LOCK/125mm - E-00402) Phụ kiện X-Lock vui lòng xem trang 74



TỜ RƠI SẢN PHẨM

Máy Mài Góc Dùng Pin/Cordless Angle Grinder

40V max

GA042GZ
GA044GZ



CÔNG TẮC BÓP

	GA042G	GA044G
Đường kính đá mài	100 mm	125 mm
Đường kính lỗ	22.23 mm	22.23 mm
Tốc độ không tải	3,000 - 8,500 v/p	3,000 - 8,500 v/p
Kích thước (L x W x H)	421 x 117 x 149 mm (BL4020 / BL4025) 433 x 117 x 162 mm (BL4040) 459 x 117 x 178 mm (BL4050F) 476 x 117 x 178 mm (BL4080F)	421 x 140 x 151 mm (BL4020 / BL4025) 433 x 140 x 163 mm (BL4040) 459 x 140 x 180 mm (BL4050F) 476 x 140 x 180 mm (BL4080F)
Trọng lượng	3.0 kg (BL4020) - 5.4 kg (BL4080F) GA042GZ: Không kèm pin, sạc	3.0 kg (BL4020) - 5.4 kg (BL4080F) GA044GZ: Không kèm pin, sạc
Phụ kiện kèm theo:	Chụp bảo vệ đá mài 100 (141L25-8), chụp bảo vệ đá cắt 100 (191V54-1), tay cầm 36 (158237-4), đá mài cho INOX (X-LOCK/100mm - E-00496) Phụ kiện X-Lock vui lòng xem trang 74	Chụp bảo vệ đá mài 125 (141L27-4), chụp bảo vệ đá cắt 125mm (199710-5), tay cầm 36 (158237-4), đá mài cho INOX (X-LOCK/125mm - E-00402) Phụ kiện X-Lock vui lòng xem trang 74



TỜ RƠI SẢN PHẨM



MÀI/CHÀ NHẪM/ĐÁNH BÓNG

Máy Mài Góc Dùng Pin/Cordless Angle Grinder

40V max

GA048GZ
GA050GZ
GA051GZ



CÔNG TẮC BÓP



TỜ RƠI SẢN PHẨM



	GA048G	GA050G	GA051G
Đường kính đá mài	100 mm	125 mm	150 mm
Đường kính lỗ	16 mm	22.23 mm	22.23 mm
Tốc độ không tải	11,000 v/p	11,000 v/p	9,000 v/p
Kích thước (L x W x H)	398 x 117 x 150 mm (BL4020 / BL4025) 410 x 117 x 162 mm (BL4040) 436 x 117 x 179 mm (BL4050F) 453 x 117 x 179 mm (BL4080F)	398 x 140 x 156 mm (BL4020 / BL4025) 410 x 140 x 169 mm (BL4040) 436 x 140 x 185 mm (BL4050F) 453 x 140 x 185 mm (BL4080F)	398 x 171 x 156 mm (BL4020 / BL4025) 410 x 171 x 169 mm (BL4040) 436 x 171 x 185 mm (BL4050F) 453 x 171 x 185 mm (BL4080F)
Trọng lượng	2.8 kg (BL4020) - 5.2 kg (BL4080F) GA048GZ: Không kèm pin, sạc. Phụ kiện kèm theo: Chụp bảo vệ đá 100mm (141P42-2), đá mài 100mm (A-80852), chụp bảo vệ đá cắt 100mm (191V54-1), cờ lê hãm đai ốc 20 (782420-7), tay cầm chống rung (194514-0).	3.0 kg (BL4020) - 5.4 kg (BL4080F) GA050GZ: Không kèm pin, sạc. Phụ kiện kèm theo: Chụp bảo vệ đá 125mm (141P46-4), đá mài 125mm (A-80656), chụp bảo vệ đá cắt 125mm (199710-5), cờ lê hãm đai ốc 35 (782423-1), tay cầm chống rung (194514-0).	3.1 kg (BL4020) - 4.7 kg (BL4080F) GA051GZ: Không kèm pin, sạc. Phụ kiện kèm theo: Chụp bảo vệ đá 150mm (141P47-2), đá mài tâm trúng 150mm (A-80846), chụp bảo vệ đá cắt 150mm (191V56-7), cờ lê hãm đai ốc 35 (782423-1), tay cầm chống rung (194514-0).

Máy Mài Góc Dùng Pin/Cordless Angle Grinder

40V max

GA037GZ05
GA038GZ05



CÔNG TẮC BÓP



TỜ RƠI SẢN PHẨM



	GA037G	GA038G
Đường kính đá mài	180 mm	230 mm
Đường kính lỗ	22.23 mm	22.23 mm
Độ dày đá tối đa	7.2 mm	6.5 mm
Tốc độ không tải	7,800 v/p	6,600 v/p
Kích thước (L x W x H)	497 x 200 x 156 mm (BL4025) 535 x 200 x 180 mm (BL4050F) 4.4 kg (BL4025) - 5.4 kg (BL4050F)	497 x 250 x 156 mm (BL4025) 535 x 250 x 180 mm (BL4050F) 4.6 kg (BL4025) - 7.4 kg (BL4050F)
Trọng lượng	4.4 kg (BL4025) - 5.4 kg (BL4050F) GA037GZ05: Không kèm pin, sạc. Phụ kiện kèm theo: Tay cầm giảm rung (162264-5), tuýp mở ốc 35 (782034-2) (Máy không kèm đá mài).	4.6 kg (BL4025) - 7.4 kg (BL4050F) GA038GZ05: Không kèm pin, sạc. Phụ kiện kèm theo: Tay cầm giảm rung (162264-5), tuýp mở ốc 35 (782034-2) (Máy không kèm đá mài).

Máy Mài Góc Dùng Pin/Cordless Angle Grinder

40V max

GA035GZ
GA036GZ



CÔNG TẮC TRƯỢT
(GA035G)
CÔNG TẮC BÓP
(GA036G)



TỜ RƠI SẢN PHẨM



	GA035G Công tắc trượt	GA036G Công tắc bóp
Đường kính đá mài	150 mm	150 mm
Đường kính lỗ	22.23 mm	22.23 mm
Độ dày đá tối đa	6.4 mm	6.4 mm
Tốc độ không tải	8,500 v/p	8,500 v/p
Kích thước (L x W x H)	398 x 171 x 156 mm (BL4025) 410 x 171 x 168 mm (BL4040) 3.0 kg (BL4025) - 3.3 kg (BL4040)	398x171x156 mm (BL4025) 410x171x168 mm (BL4040) 3.0 kg (BL4025) - 3.4 kg (BL4040)
Trọng lượng	3.0 kg (BL4025) - 3.3 kg (BL4040) GA035GZ: Không kèm pin, sạc.	3.0 kg (BL4025) - 3.4 kg (BL4040) GA036GZ: Không kèm pin, sạc.
Phụ kiện kèm theo:	Chụp bảo vệ (347776-1), tay cầm 36 (158237-4), đá mài tâm trúng 150x36mm (A-80846), tuýp mở ốc 35 (782423-1).	

Máy Mài Góc Dùng Pin/Cordless Angle Grinder

18V x2

DGA700Z



CÔNG TẮC BÓP



TỜ RƠI SẢN PHẨM



	DGA700
Đường kính đá mài	180 mm
Đường kính lỗ	22.23 mm
Tốc độ không tải	7,800 v/p
Độ dày đá tối đa	7.2 mm
Kích thước (L x W x H)	499 x 200 x 158 mm 5.0 kg (BL1815N x2 / BL1820 x2) - 6.0 kg (BL1830B x2 / BL1850B x2 / BL1860B x2)
Trọng lượng	5.0 kg (BL1815N x2 / BL1820 x2) - 6.0 kg (BL1830B x2 / BL1850B x2 / BL1860B x2) DGA700Z: Không kèm pin, sạc.
Phụ kiện kèm theo:	Chụp bảo vệ (122846-5), tay cầm (143486-6), tuýp mở ốc 35 (782034-2) (Máy không kèm đá mài).

Máy Mài Góc Dùng Pin/Cordless Angle Grinder

18V

DGA414RTE/DGA414Z



CÔNG TẮC TRƯỢT



TỜ RƠI SẢN PHẨM



	DGA414
Đường kính đá mài	100 mm
Đường kính lỗ	16 mm
Tốc độ không tải	3,000 - 8,500 v/p
Độ dày đá tối đa	6.4 mm
Kích thước (L x W x H)	382 x 117 x 140 mm (BL1830B / BL1850B / BL1860B) 2.2 kg (BL1815N) - 2.8 kg (BL1860B)
Trọng lượng	2.2 kg (BL1815N) - 2.8 kg (BL1860B) DGA414RTE: 2 pin 5.0Ah (BL1850B), sạc nhanh (DC18RC) DGA414Z: Không kèm pin, sạc.
Phụ kiện kèm theo:	Chụp bảo vệ (122893-6), đá mài (A-80852), tay cầm 36 (158237-4), cờ lê hãm đai ốc 20 (782420-7).

Máy Mài Góc Dùng Pin/Cordless Angle Grinder

18V

DGA406RTE/DGA406Z
DGA506RTE/DGA506Z



CÔNG TẮC TRƯỢT



TỜ RƠI SẢN PHẨM



	DGA406	DGA506
Đường kính đá mài	100 mm	125 mm
Đường kính lỗ	16 mm	22.23 mm
Tốc độ không tải	8,500 v/p	8,500 v/p
Độ dày đá tối đa	6.4 mm	6.4 mm
Kích thước (L x W x H)	362 x 117 x 146 mm (BL1830B / BL1850B / BL1860B) 2.2 kg (BL1815N / BL1820) - 2.5 kg (BL1830B / BL1850B / BL1860B)	362 x 140 x 151 mm (BL1830B / BL1850B / BL1860B) 2.3 kg (BL1815N / BL1820) - 2.6 kg (BL1830B / BL1850B / BL1860B)
Trọng lượng	2.2 kg (BL1815N / BL1820) - 2.5 kg (BL1830B / BL1850B / BL1860B) DGA406RTE: 2 pin 5.0Ah (BL1850B), sạc nhanh (DC18RC) DGA406Z: Không kèm pin, sạc	2.3 kg (BL1815N / BL1820) - 2.6 kg (BL1830B / BL1850B / BL1860B) DGA506RTE: 2 pin 5.0Ah (BL1850B), sạc nhanh (DC18RC) DGA506Z: Không kèm pin, sạc
Phụ kiện kèm theo:	Chụp bảo vệ (125885-4), đá mài (A-80852), tay cầm 36 (158237-4), cờ lê hãm đai ốc 20 (782420-7).	Chụp bảo vệ (123145-8), đá mài (A-80656), tay cầm 36 (158237-4), cờ lê hãm đai ốc 20 (782423-1).

MÀI/CHÀ NHẪM/ĐÁNH BÓNG



Máy Mài Góc Dùng Pin/Cordless Angle Grinder

18V

DGA404RTJ2/DGA404Z



CÔNG TẮC TRƯỢT

DGA404RTJ2



TỜ RƠI SẢN PHẨM

LXT **BL** **ADT** **AFT** **XPT**

Đường kính đá mài 100 mm
Đường kính lỗ 16 mm
Tốc độ không tải 8,500 v/p
Độ dày đá tối đa 6 mm
Kích thước (L x W x H) 362 x 117 x 140 mm (BL1830B / BL1850B)
Trọng lượng 2.4 kg (BL1830B)

DGA404

DGA404Z: Không kèm pin, sạc
Phụ kiện kèm theo: Chụp bảo vệ (125885-4), đá mài (A-80852), tay cầm 36 (158237-4), cờ lê hãm đai ốc 20 (782420-7).
DGA404RTJ2: Đá mài 100X4.0 (B-52392)

Máy Mài Góc Dùng Pin/Cordless Angle Grinder

18V

DGA402RME/DGA402RT/DGA402Z



CÔNG TẮC TRƯỢT

DGA402RME



Đường kính đá mài 100 mm
Đường kính lỗ 16 mm
Tốc độ không tải 11,000 v/p
Kích thước (L x W x H) 317 x 118 x 118 mm
Trọng lượng 1.9 kg

DGA402

DGA402RME: 2 pin 4.0 Ah (BL1840B), sạc nhanh (DC18RC)
DGA402RT: 1 pin 5.0Ah (BL1850B), sạc nhanh (DC18RC)
DGA402Z: Không kèm pin, sạc
Phụ kiện kèm theo: Chụp bảo vệ (125266-2), cờ lê hãm đai ốc 20 (782420-7), đá mài (A-80852). (Mấy không kèm theo tay cầm)

Máy Mài Góc Dùng Pin/Cordless Angle Grinder

18V

DGA418RTE/DGA418Z
DGA518RTE/DGA518Z

CÔNG TẮC BÓP

LXT **BL** **ADT** **AFT** **AWIS** **XPT**

DGA418RTE
DGA518RTE

TỜ RƠI SẢN PHẨM

Đường kính đá mài 100 mm
Đường kính lỗ 16 mm
Tốc độ không tải 3,000 - 8,500 v/p
Kích thước (L x W x H) 382 x 117 x 146 mm (BL1830B / BL1850B / BL1860B)
Trọng lượng 2.2 kg (BL1815N) - 2.9 kg (BL1860B)

DGA418

DGA418Z: Không kèm pin, sạc
Phụ kiện kèm theo: Chụp bảo vệ (122893-6), đá mài (A-80852), tay cầm 36 (158237-4), cờ lê siết ốc (782420-7).

DGA518

DGA518Z: Không kèm pin, sạc
Phụ kiện kèm theo: Chụp bảo vệ (123145-8), đá mài (A-80656), tay cầm 36 (158237-4), cờ lê siết ốc (782423-1).

Máy Mài Góc Dùng Pin/Cordless Angle Grinder

18V

DGA419Z
DGA519Z

CÔNG TẮC BÓP

LXT **BL** **ADT** **AFT** **XLock** **XPT**

DGA419RTJ

TỜ RƠI SẢN PHẨM

Đường kính đá mài 100 mm
Đường kính lỗ 22.23 mm
Tốc độ không tải 3,000 - 8,500 v/p
Kích thước (L x W x H) 396 x 117 x 117 mm (BL1830B / BL1860B)
Trọng lượng 2.4 kg (BL1815N, chụp bảo vệ đá, tay cầm) - 3.0 kg (BL1860B, chụp bảo vệ đá, tay cầm chống rung)

DGA419

DGA419Z: Không kèm pin, sạc
Phụ kiện kèm theo: Chụp bảo vệ (347616-3), tay cầm (158237-4), đá mài (E-00496).
Phụ kiện X-Lock vui lòng xem trang 74

DGA519

DGA519Z: Không kèm pin, sạc
Phụ kiện kèm theo: Chụp bảo vệ (347618-9), tay cầm (158237-4), đá mài (E-00402).
Phụ kiện X-Lock vui lòng xem trang 74

Máy Mài Góc Dùng Pin/Cordless Angle Grinder

18V

DGA408RTJ1/DGA408ZX1
DGA508RTE/DGA508Z

CÔNG TẮC BÓP

LXT **BL** **ADT** **AFT** **XPT**

DGA508RTE

TỜ RƠI SẢN PHẨM

Đường kính đá mài 100 mm
Đường kính lỗ 16 mm
Tốc độ không tải 8,500 v/p
Kích thước (L x W x H) 362 x 117 x 146 mm
Trọng lượng 2.2 kg (BL1815N / BL1820) - 2.5 kg (BL1830B / BL1850B / BL1860B)

DGA408

DGA408RTJ1: 2 pin 5.0 Ah (BL1850B), sạc nhanh (DC18RC)
(Mấy kèm thùng Makpac loại 3 (821551-8))
DGA408ZX1: Không kèm pin, sạc
Phụ kiện kèm theo: Chụp bảo vệ (125885-4), đá mài (A-80852), tay cầm 36 (158237-4), cờ lê siết ốc (782420-7), đá mài 100X4.0 (B-52392).

DGA508

DGA508Z: Không kèm pin, sạc
Phụ kiện kèm theo: Chụp bảo vệ (123145-8), đá mài (A-80656), tay cầm 36 (158237-4), cờ lê siết ốc (782423-1).

Máy Mài Góc/Angle Grinder

18V

GA5091X02



CÔNG TẮC TRƯỢT

SUST **AFT** **GEN**

TỜ RƠI SẢN PHẨM

Công suất 1,900 W
Đường kính đá mài 125 mm
Đường kính lỗ 22.23 mm
Tốc độ không tải 2,800 - 11,500 v/p
Chu vi của phần kẹp tay cầm 205 mm
Kích thước (L x W x H) 349 x 140 x 129 mm
Trọng lượng 2.4 kg (chỉ thân máy)

GA5091

Phụ kiện kèm theo: Chụp bảo vệ đá 125mm (141P46-4), chụp bảo vệ đá cắt 125mm (199710-5), tay cầm chống rung (162258-0), cờ lê hãm đai ốc 35 (782034-2).
Máy không kèm đá mài.

MÀI/CHÀ NHẪM/ĐÁNH BÓNG



Máy Mài Góc/Angle Grinder

GA5092X02



CÔNG TẮC TRƯỢT



TỜ RƠI SẢN PHẨM

SJS AFT



264 mm

GA5092

Công suất	1,900 W
Đường kính đá mài	125 mm
Đường kính lỗ	22.23 mm
Tốc độ không tải	11,500 v/p
Chu vi của phần kẹp tay cầm	205 mm
Kích thước (L x W x H)	326 x 140 x 123 mm
Trọng lượng	2.2 kg (chỉ thân máy)
Phụ kiện kèm theo	Chụp bảo vệ đá 125mm (141P46-4), chụp bảo vệ đá cắt 125mm (199710-5), tay cầm chống rung (162258-0), cờ lê hãm đai ốc 35 (782034-2). Máy không kèm đá mài.

Máy Mài Góc/Angle Grinder

GA5093X01



CÔNG TẮC BÓP



TỜ RƠI SẢN PHẨM

SJS AFT



264 mm

GA5093

Công suất	1,900 W
Đường kính đá mài	125 mm
Đường kính lỗ	22.23 mm
Tốc độ không tải	2,800 - 11,500 v/p
Chu vi của phần kẹp tay cầm	207 mm
Kích thước (L x W x H)	349 x 140 x 129 mm
Độ sâu cắt	31 mm
Trọng lượng	2.44 kg (chỉ thân máy)
Phụ kiện kèm theo	Chụp bảo vệ đá 125mm (141P46-4), đá mài 125mm WA36N (A-80656), chụp bảo vệ đá cắt 125mm (199710-5), tay cầm chống rung (162258-0), cờ lê hãm đai ốc 35 (782034-2).

Máy Mài Góc/Angle Grinder

GA5095X01



CÔNG TẮC BÓP



TỜ RƠI SẢN PHẨM

SJS AFT



264 mm

GA5095

Công suất	1,900 W
Đường kính đá mài	125 mm
Đường kính lỗ	22.23 mm
Tốc độ không tải	11,500 v/p
Chu vi của phần kẹp tay cầm	207 mm
Kích thước (L x W x H)	326 x 140 x 123 mm
Độ sâu cắt	31 mm
Trọng lượng	2.24 kg (chỉ thân máy)
Phụ kiện kèm theo	Chụp bảo vệ đá 125mm (141P46-4), đá mài 125mm WA36N (A-80656), chụp bảo vệ đá cắt 125mm (199710-5), tay cầm chống rung (162258-0), cờ lê hãm đai ốc 35 (782034-2).

Máy Mài Góc/Angle Grinder

GA5021C

GA6021C

new



CÔNG TẮC BÓP

253 mm

GA5021C

Công suất	1,450 W
Đường kính đá mài	125 mm
Đường kính lỗ	22.23 mm
Tốc độ không tải	10,000 v/p
Độ dày đá tối đa	6.4 mm
Kích thước (L x W x H)	390 x 139 x 120 mm
Trọng lượng	2.5 kg (chỉ thân máy)
Dây dẫn điện	2.5 m
Phụ kiện kèm theo	Tay cầm 36 (153504-2), cờ lê siết ốc (782423-1) (Máy không kèm đá mài).

GA6021C

Công suất	1,450 W
Đường kính đá mài	150 mm
Đường kính lỗ	22.23 mm
Tốc độ không tải	9,000 v/p
Độ dày đá tối đa	6.4 mm
Kích thước (L x W x H)	390 x 169 x 120 mm
Trọng lượng	2.5 kg (chỉ thân máy)
Dây dẫn điện	2.5 m
Phụ kiện kèm theo	Tay cầm 36 (153504-2), cờ lê siết ốc (782423-1) (Máy không kèm đá mài).



Máy Mài Góc/Angle Grinder

GA4040C



CÔNG TẮC TRƯỢT

318 mm

GA4040C

Công suất	1,400 W
Đường kính đá mài	100 mm
Tốc độ không tải	2,800 - 11,000 v/p
Kích thước (L x W x H)	303 x 117 x 111 mm
Trọng lượng	2.3 kg
Dây dẫn điện	2.5 m
Phụ kiện kèm theo	Chụp bảo vệ (122893-6), tay cầm 36 (153489-2), cờ lê hãm đai ốc 20 (782401-1), đá mài (A-80852).

SJS AFT



Máy Mài Góc/Angle Grinder

9565CVR



CÔNG TẮC TRƯỢT

318 mm

9565CVR

Công suất	1,400 W
Đường kính đá mài	125 mm
Tốc độ không tải	2,800 - 12,000 v/p
Kích thước (L x W x H)	299 x 139 x 103 mm
Trọng lượng	2.2 kg
Dây dẫn điện	2.5 m
Phụ kiện kèm theo	Chụp bảo vệ (135108-2), tay cầm 36 (153489-2), đá mài (D-18465), cờ lê hãm đai ốc 35 (782423-1).

SJS AFT

Bột Vôi/
Vụn Vôi/
Khoan

Trộn

Khoan Búa/
ĐụcMài/
Chà Nhám/
Đánh Bóng

Cắt

Máy
Đa Năng

Combo Kit

Cưa

Phay/Bào

Siết chặt/
Cố định

Hết Bụi

Đồng Máy
Chăm Sóc
Cánh QuanCảm Mực/
Đo
Khoảng Cách

Đèn



Tiện Ích

Áo

Máy
Chuyên DụngMáy Điện
MAKITA MTDung Cụ
Cầm tay

MÀI/CHÀ NHẪM/ĐÁNH BÓNG



Máy Mài Góc/Angle Grinder

GA5080R



CÔNG TẮC TRƯỢT

318

Công suất	1,400 W
Đường kính đá	125 mm
Đường kính lỗ	22,23 mm
Chiều sâu cắt tối đa	31 mm
Tốc độ không tải	12,000 v/p
Chu vi tay cầm	205 mm
Kích thước (L x W x H)	309 x 141 x 113 mm
Trọng lượng	2,2 kg (chỉ thân máy)
Dây dẫn điện	2,5 m

GA5080R

Phụ kiện kèm theo: Chụp bảo vệ (347618-9), tay cầm 36 (153489-2), đá mài (E-00402).
Phụ kiện X-LOCK vui lòng xem trang 74



Máy Mài Góc/Angle Grinder

GA4050
GA5050

CÔNG TẮC BÓP

260

Công suất	1,300 W
Đường kính đá mài	100 mm
Đường kính lỗ	16 mm
Tốc độ không tải	11,000 v/p
Độ dày đá tối đa	6,4 mm
Kích thước (L x W x H)	325 x 117 x 100 mm
Trọng lượng	2,0 kg (chỉ thân máy)
Dây dẫn điện	2,5 m

GA4050

Phụ kiện kèm theo: Chụp bảo vệ (347478-9), tay cầm 36 (158237-4), cờ lê siết ốc 20 (782420-7) (Máy không kèm đá mài).

GA5050

Phụ kiện kèm theo: Chụp bảo vệ (347480-2), tay cầm 36 (158237-4), cờ lê siết ốc 20 (782420-7) (Máy không kèm đá mài).



TỜ RỜI SẢN PHẨM

Máy Mài Góc/Angle Grinder

GA5020
GA5010
GA6020
GA6010

CÔNG TẮC BÓP

303

Công suất	1,050 W
Đường kính đá mài	125 mm
Tốc độ không tải	11,000 v/p
Kích thước (L x W x H)	356 x 139 x 120 mm
Trọng lượng	2,2 kg
Dây dẫn điện	2,5 m

GA5020

Phụ kiện kèm theo: Chụp bảo vệ (123099-9), tay cầm 36 (153504-2), cờ lê hãm đai ốc 35 (782423-1), đá mài (A-80656).

GA5010

Phụ kiện kèm theo: Chụp bảo vệ (123099-9), tay cầm 36 (153504-2), cờ lê hãm đai ốc 35 (782423-1), đá mài (A-80656).

GA6020

Phụ kiện kèm theo: Chụp bảo vệ (135192-7), tay cầm 36 (153504-2), cờ lê hãm đai ốc 35 (782423-1), đá mài (A-80846).

GA6010

Phụ kiện kèm theo: Chụp bảo vệ (135192-7), tay cầm 36 (153504-2), cờ lê hãm đai ốc 35 (782423-1), đá mài (A-80846).



GA5020 / GA6020

Máy Mài Góc/Angle Grinder

GA4100
GA5100

CÔNG TẮC TRƯỢT

325

Công suất	850 W
Đường kính đá mài	100 mm
Đường kính lỗ	16 mm
Tốc độ không tải	2,800 - 11,000 v/p
Độ dày đá tối đa	6,4 mm
Kích thước (L x W x H)	298 x 118 x 105 mm
Trọng lượng	2,0 kg (chỉ thân máy)
Dây dẫn điện	2,5 m

GA4100

Phụ kiện kèm theo: Chụp bảo vệ đá cắt 100 (191V54-1), tay cầm 36 (158237-4), đá mài 100X6 A24R (D-18443), tuyp mở ốc 20 (782420-7).

GA5100

Phụ kiện kèm theo: Chụp bảo vệ đá cắt 125mm (199710-5, tay cầm 36 (153489-2), đá mài 125X6 A24R (D-18465), tuyp mở ốc 35 (782423-1).



Máy Mài Góc/Angle Grinder

9556HB
9556HN
9558HNCÔNG TẮC ĐUÔI
(9556HB)CÔNG TẮC TRƯỢT
(9556HN) (9558HN)

325

Công suất	840 W
Đường kính đá	100 mm
Đường kính lỗ	16 mm
Tốc độ không tải	11,000 v/p
Kích thước (L x W x H)	271 x 118 x 100 mm
Trọng lượng	1,8 kg
Dây dẫn điện	2,5 m

9556HB Công tắc đuôi

Phụ kiện kèm theo: Chụp bảo vệ (125885-4), đá mài (A-80852), cờ lê hãm đai ốc 20 (782420-7).

9556HN Công tắc trượt

Phụ kiện kèm theo: Chụp bảo vệ (125266-2), tay cầm 36 (153489-2), cờ lê hãm đai ốc 20 (782420-7), đá mài (A-80852).

9558HN Công tắc trượt

Phụ kiện kèm theo: Chụp bảo vệ (125268-8), tay cầm 36 (153489-2), cờ lê hãm đai ốc 35 (782423-1), đá mài (A-80656).



MÀI/CHÀ NHẪM/ĐÁNH BÓNG



Máy Mài Góc/Angle Grinder

9556HP



CÔNG TẮC BÓP

325

9556HP

Công suất	840 W
Đường kính đá	100 mm
Đường kính lỗ	16 mm
Tốc độ không tải	11,000 v/p
Kích thước (L x W x H)	273 x 118 x 97 mm
Trọng lượng	2 kg
Dây dẫn điện	2.5 m

Phụ kiện kèm theo: Chụp bảo vệ (125266-2), tay cầm 36 (153489-2), cờ lê hãm đai ốc 20 (782420-7), đá mài (A-80852).



Máy Mài Góc/Angle Grinder

GA4031
GA4032

CÔNG TẮC ĐUÔI

459

GA4031

Công suất	720 W
Đường kính đá	100 mm
Đường kính lỗ	16 mm
Tốc độ không tải	11,000 v/p
Kích thước (L x W x H)	259 x 118 x 104 mm
Trọng lượng	1.6 kg
Dây dẫn điện	2.5 m

Phụ kiện kèm theo: Chụp bảo vệ (125885-4), cờ lê hãm đai ốc 20 (782420-7), đá mài (A-80852).

GA4032

Công suất	720 W
Đường kính đá	100 mm
Đường kính lỗ	16 mm
Tốc độ không tải	9,000 v/p
Kích thước (L x W x H)	259 x 118 x 104 mm
Trọng lượng	1.6 kg
Dây dẫn điện	2.5 m

Phụ kiện kèm theo: Chụp bảo vệ (122885-5), cờ lê hãm đai ốc 20 (782420-7), đá mài (A-80852).



Máy Mài Góc/Angle Grinder

GA4030R



CÔNG TẮC TRƯỢT

459

GA4030R

Công suất	720 W
Đường kính đá	100 mm
Đường kính lỗ	16 mm
Tốc độ không tải	11,000 v/p
Kích thước (L x W x H)	266 x 118 x 102 mm
Trọng lượng	1.7 kg
Dây dẫn điện	2.5 m

Phụ kiện kèm theo: Chụp bảo vệ (125885-4), tay cầm 36 (153504-2), cờ lê hãm đai ốc 20 (782420-7), đá mài (A-80852).



Máy Mài Góc/Angle Grinder

GA4030
GA4034CÔNG TẮC BÓP
(GA4034)CÔNG TẮC TRƯỢT
(GA4030)

459

GA4030 Công tắc trượt

Công suất	720 W
Đường kính đá	100 mm
Đường kính lỗ	16 mm
Tốc độ không tải	11,000 v/p
Kích thước (L x W x H)	266 x 117 x 95 mm
Trọng lượng	1.7 kg
Dây dẫn điện	2.5 m

Phụ kiện kèm theo: Chụp bảo vệ (125885-4), tay cầm 36 (153504-2), cờ lê hãm đai ốc 20 (782420-7), đá mài (A-80852).

GA4034 Công tắc bóp

Công suất	720 W
Đường kính đá	100 mm
Đường kính lỗ	16 mm
Tốc độ không tải	11,000 v/p
Kích thước (L x W x H)	265 x 118 x 95 mm
Trọng lượng	1.8 kg
Dây dẫn điện	2.5 m

Phụ kiện kèm theo: Chụp bảo vệ (125885-4), tay cầm 36 (153504-2), cờ lê hãm đai ốc 20 (782420-7), đá mài (A-80852).



Máy Mài Góc/Angle Grinder

9553B
9553NBCÔNG TẮC ĐUÔI
(9553B)CÔNG TẮC TRƯỢT
(9553NB)

325

9553B Công tắc đuôi

Công suất	710 W
Đường kính đá	100 mm
Đường kính lỗ	16 mm
Tốc độ không tải	11,000 v/p
Kích thước (L x W x H)	258 x 118 x 97 mm
Trọng lượng	1.4 kg
Dây dẫn điện	2.5 m

Phụ kiện kèm theo: Chụp bảo vệ (125266-2), cờ lê hãm đai ốc 20 (782420-7), đá mài (A-80852).

9553NB Công tắc trượt

Công suất	710 W
Đường kính đá	100 mm
Đường kính lỗ	16 mm
Tốc độ không tải	11,000 v/p
Kích thước (L x W x H)	258 x 118 x 97 mm
Trọng lượng	1.4 kg
Dây dẫn điện	2.5 m

Phụ kiện kèm theo: Chụp bảo vệ (125266-2), tay cầm 36 (153489-2), cờ lê hãm đai ốc 20 (782420-7), đá mài (A-80852).



Máy Mài Góc/Angle Grinder

9500NB



CÔNG TẮC ĐUÔI

411

9500NB

Công suất	570 W
Đường kính đá	100 mm
Tốc độ không tải	12,000 v/p
Kích thước (L x W x H)	253 x 120 x 90 mm
Trọng lượng	1.5 kg
Dây dẫn điện	2.5 m

Phụ kiện kèm theo: Chụp bảo vệ (154755-0), cờ lê hãm đai ốc 20 (782401-1), đá mài.

Bớt Vít/
Vặn Vít/
Khoan

Trộn

Khoan Búa/
ĐụcMài/
Chà Nhám/
Đánh Bóng

Cắt

Máy
Đa Năng

Combo Kit



Cưa

Phay/Bào

Siết chặt/
Cố định

Hút Bụi

Đồng Máy
Chạm Súc
Cảnh QuanCầm Mực/
Đo
Khống Cách

Đèn



Tiện Ích

Áo

Máy
Chuyên DụngMáy Điện
MAKITA MTDụng Cụ
Cầm tay

MÀI/CHÀ NHĂM/ĐÁNH BÓNG



Máy Mài Góc/Angle Grinder

GA7070
GA9070



Tay cầm dạng xoay (90°)

TAY CẮM THẲNG



TỜ RƠI SẢN PHẨM

AFT



224 mm

Công suất	2,800 W
Đường kính đá	180 mm
Tốc độ không tải	8,500 v/p
Độ ồn áp suất	92 dB(A)
Độ ồn động cơ	103 dB(A)
Mức độ rung	6.0 m/s ²
Kích thước (L x W x H)	506 x 200 x 146 mm
Trọng lượng	5.4 kg
Dây dẫn điện	2.5 m

GA7070

Phụ kiện kèm theo: Chụp bảo vệ (122889-7), tay cầm 37 (143486-6), cờ lê hãm đai ốc 35 (782034-2). (Máy không kèm đá mài)

GA9070

Phụ kiện kèm theo: Chụp bảo vệ (122891-0), tay cầm 37 (143486-6), cờ lê hãm đai ốc 35 (782034-2). (Máy không kèm đá mài)

Máy Mài Góc/Angle Grinder

GA7071

Số lượng có hạn



Tay cầm dạng xoay (90°)

TAY CẮM VÒNG



TỜ RƠI SẢN PHẨM

AFT



224 mm

Công suất	2,800 W
Đường kính đá	180 mm
Tốc độ không tải	8,500 v/p
Độ ồn áp suất	91 dB(A)
Độ ồn động cơ	102 dB(A)
Mức độ rung	5.3 m/s ²
Kích thước (L x W x H)	506 x 200 x 146 mm
Trọng lượng	5.3 kg
Dây dẫn điện	2.5 m

GA7071

Phụ kiện kèm theo: Chụp bảo vệ (122889-7), tay cầm 37 (143486-6), cờ lê hãm đai ốc 35 (782034-2). (Máy không kèm đá mài)

Máy Mài Góc/Angle Grinder

GA7080
GA9080



Tay cầm dạng xoay (90°)

CÔNG TẮC BÓP



TỜ RƠI SẢN PHẨM

AFT



224 mm

Công suất	2,700 W
Đường kính đá	180 mm
Tốc độ không tải	8,500 v/p
Kích thước (L x W x H)	509 x 200 x 144 mm
Trọng lượng	5.5 kg
Dây dẫn điện	2.5 m

GA7080

Phụ kiện kèm theo: Chụp bảo vệ (122889-7), tay cầm 37 (143486-6), tuyp mở ốc 35 (782034-2). (Máy không kèm đá mài)

GA9080

Phụ kiện kèm theo: Chụp bảo vệ (122891-0), tay cầm 37 (143486-6), tuyp mở ốc 35 (782034-2). (Máy không kèm đá mài)

Máy Mài Góc/Angle Grinder

GA7081
GA9081



CÔNG TẮC BÓP



TỜ RƠI SẢN PHẨM

Không gồm tay cầm xoay



224 mm

Công suất	2,700 W
Đường kính đá	180 mm
Tốc độ không tải	8,500 v/p
Kích thước (L x W x H)	461 x 200 x 144 mm
Trọng lượng	6.1 kg - 6.6 kg
Dây dẫn điện	2.5 m

GA7081

Phụ kiện kèm theo: Chụp bảo vệ (122889-7), tay cầm 37 (143486-6), tuyp mở ốc 35 (782034-2). (Máy không kèm đá mài)

GA9081

Phụ kiện kèm theo: Chụp bảo vệ (122891-0), tay cầm 37 (143486-6), tuyp mở ốc 35 (782034-2). (Máy không kèm đá mài)

Máy Mài Góc/Angle Grinder

GA7082
GA9082



CÔNG TẮC BÓP



TỜ RƠI SẢN PHẨM

Không gồm tay cầm xoay



224 mm

Công suất	2,700 W
Đường kính đá	180 mm
Tốc độ không tải	8,500 v/p
Kích thước (L x W x H)	461 x 200 x 144 mm
Trọng lượng	5.2 kg (chỉ máy)
Dây dẫn điện	2.5 m

GA7082

Phụ kiện kèm theo: Chụp bảo vệ (122889-7), tay cầm 37 (143486-6), tuyp mở ốc 35 (782034-2). (Máy không kèm đá mài)

GA9082

Phụ kiện kèm theo: Chụp bảo vệ (122891-0), tay cầm 37 (143486-6), tuyp mở ốc 35 (782034-2). (Máy không kèm đá mài)



MÀI/CHÀ NHẪM/ĐÁNH BÓNG



Máy Mài Góc/Angle Grinder

GA9030



CÔNG TẮC BÓP

204

GA9030

Công suất	2,400 W
Đường kính đá	230 mm
Đường kính lỗ	22.23 mm
Tốc độ không tải	6,600 v/p
Kích thước (L x W x H)	503 x 250 x 140 mm
Trọng lượng	5.1 kg
Dây dẫn điện	2.5 m

Phụ kiện kèm theo: Chụp bảo vệ (122891-0),
cờ lê hãm đai ốc 35 (782407-9).
(Máy không kèm đá mài)



Máy Mài Góc/Angle Grinder

GA7060
GA9060

CÔNG TẮC BÓP

218

GA7060

Công suất	2,200 W
Đường kính đá mài	180 mm
Đường kính lỗ	22.23 mm
Tốc độ không tải	8,500 v/p
Kích thước (L x W x H)	450 x 200 x 144 mm
Trọng lượng	5.3 kg
Dây dẫn điện	2.5 m

Phụ kiện kèm theo: Chụp bảo vệ (122889-7),
tay cầm 37 (143486-6), cờ lê hãm đai ốc 35
(782407-9)
(Máy không kèm đá mài).

GA9060

Công suất	2,200 W
Đường kính đá	230 mm
Đường kính lỗ	22.23 mm
Tốc độ không tải	6,600 v/p
Kích thước (L x W x H)	450 x 250 x 144 mm
Trọng lượng	5.5 kg
Dây dẫn điện	2.5 m

Phụ kiện kèm theo: Chụp bảo vệ (122891-0),
tay cầm 37 (143486-6), cờ lê hãm đai ốc 35
(782407-9)
(Máy không kèm đá mài).



Máy Mài Góc/Angle Grinder

GA7090
GA9090

CÔNG TẮC BÓP



TỜ RƠI SẢN PHẨM

204

GA7090

Công suất	2,200 W
Đường kính đá mài	180 mm
Đường kính lỗ	22.23 mm
Tốc độ không tải	8,500 v/p
Kích thước (L x W x H)	437 x 200 x 144 mm
Trọng lượng	4.3 kg
Dây dẫn điện	2 m

Phụ kiện kèm theo: Chụp bảo vệ (141P30-9),
tay cầm 37 (143486-6), cờ lê hãm đai ốc 35
(782040-7)
(Máy không kèm đá mài).

GA9090

Công suất	2,200 W
Đường kính đá	230 mm
Đường kính lỗ	22.23 mm
Tốc độ không tải	6,600 v/p
Kích thước (L x W x H)	437 x 250 x 144 mm
Trọng lượng	4.3 kg
Dây dẫn điện	2 m

Phụ kiện kèm theo: Chụp bảo vệ (141P32-5),
tay cầm 37 (143486-6), cờ lê hãm đai ốc 35
(782040-7)
(Máy không kèm đá mài).



Máy Mài Góc/Angle Grinder

GA7020
GA9020

CÔNG TẮC BÓP

204

GA7020

Công suất	2,200 W
Đường kính đá mài	180 mm
Đường kính lỗ	22.23 mm
Tốc độ không tải	8,500 v/p
Kích thước (L x W x H)	473 x 200 x 140 mm
Trọng lượng	4.7 kg
Dây dẫn điện	2.5 m

Phụ kiện kèm theo: Chụp bảo vệ (154674-0),
tay cầm 36 (152539-0), cờ lê hãm đai ốc 35
(782407-9)
(Máy không kèm đá mài).

GA9020

Công suất	2,200 W
Đường kính đá	230 mm
Đường kính lỗ	22.23 mm
Tốc độ không tải	6,000 v/p
Kích thước (L x W x H)	473 x 249 x 140 mm
Trọng lượng	4.7 kg
Dây dẫn điện	2.5 m

Phụ kiện kèm theo: Chụp bảo vệ (154672-4),
tay cầm 36 (152539-0), cờ lê hãm đai ốc 35
(782407-9)
(Máy không kèm đá mài).



Máy Mài Góc /Angle Grinder

GA7050



CÔNG TẮC BÓP

204

GA7050

Công suất	2,000 W
Đường kính đá mài	180 mm
Đường kính lỗ	22.23 mm
Tốc độ không tải	8,500 v/p
Tổng chiều dài	432x200x132 mm
Trọng lượng	4.5 kg
Dây dẫn điện	2.5 m

Phụ kiện kèm theo: Chụp bảo vệ (122889-7), tay cầm 36 (152539-0), cờ lê hãm đai ốc 35 (782407-9).
(Máy không kèm đá mài).

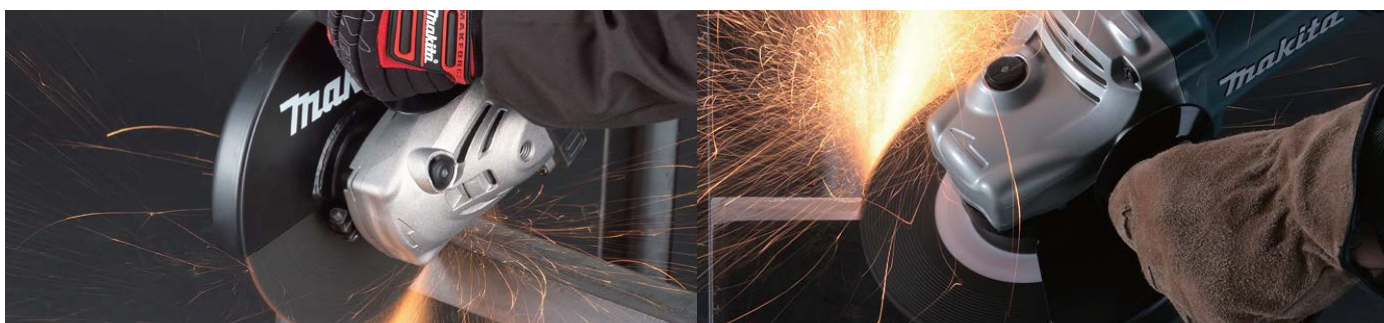
Bớt Vít/
Vặn Vít/
Khoan

Trộn

Khoan Búa/
ĐụcMài/
Chà Nhám/
Đánh Bóng

Cắt

Máy
Đa Năng

Combo Kit

Cưa

Phay/Bào

Siết chặt/
Cố định

Hút Bụi

Động Máy
Chạm Súc
Cánh QuạtCầm Mực/
Đo
Khoảng Cách

Đèn

Tiện Ich

Áo

Máy
Chuyên DụngMáy Điện
MAKITA MTDụng Cụ
Cầm tay

MÀI/CHÀ NHĂM/ĐÁNH BÓNG



PHỤ KIỆN DÀNH CHO MÁY MÀI X-LOCK

X-LOCK

Chỉ dùng cho máy:
GA039G, GA041G, GA042G, GA044G,
DGA419, GA5080R



Thay thế nhanh

Giảm thiểu thời gian thay đổi phụ kiện



Cơ chế không cần dụng cụ

Đễ dàng nhấn và thả để thay đổi phụ kiện mà không cần dụng cụ

Đá mài cho kim loại



Đường kính ngoài (mm)	Độ dày (mm)	Trục	Hạt	Hạng	Cái/bộ	Mã số
100	6.0	X-LOCK	A36P	★★★	1	E-00480
125	6.0	X-LOCK	A36P	★★★	1	E-00393

Đá mài cho Inox



Đường kính ngoài (mm)	Độ dày (mm)	Trục	Hạt	Hạng	Cái/bộ	Mã số
100	6.0	X-LOCK	WA36N	★★★	1	E-00496
125	6.0	X-LOCK	WA36N	★★★	1	E-00402

Đá cắt cho gạch



Đường kính ngoài (mm)	Độ dày (mm)	Đường kính trong (mm)	Hạt	Hạng	Cái/bộ	Mã số
100	3.0	16.00	C30T	★★★	1	A-86739
	3.0	16.00	C30S	★★	1	D-18708
125	3.0	22.23	C30T	★★★	1	A-85363
	3.0	22.23	C30S	★★	1	D-18720
180	3.0	22.23	C30T	★★★	1	A-85379
	3.0	22.23	C30S	★★	1	D-18736
230	3.0	22.23	C30T	★★★	1	A-85385
	3.0	22.23	C30S	★★	1	D-18742

Chổi kim loại dạng xoắn (Mạ đồng thụ)



Đường kính ngoài (mm)	Trục	Loại chổi	Dùng cho máy	Hạng	Cái/bộ	Mã số
75	X-lock	Sợi thép (phủ đồng thụ) 0.3mm	Máy mài góc 100, 125mm (X-LOCK)	★★★	1	D-73433
		Sợi inox 0.3mm	Máy mài góc 100, 125mm (X-LOCK)	★★★	1	D-73346
		Sợi thép 0.3mm	Máy mài góc 100, 125mm (X-LOCK)	★★★	1	D-73396

Lưỡi cắt kim cương dành cho bê tông

X-LOCK

Hạng 4 sao

★★★★



<Lý tưởng cho cắt bê tông / Khô>

Hình dạng	D	T	X	H	d	Màu	Vật liệu							Dùng cho máy	Mã số	
							1	2	3	4	5	6	7			
	100	1.6	7	-	-	Xanh	AA	AA	AA	A					Máy mài X-LOCK 100mm	E-02054(EN)
	125	1.6	7	-	-	Xanh	AA	AA	AA	A					Máy mài X-LOCK 125mm	E-02076(EN)



Chổi kim loại dạng xoắn (Inox)



Đường kính ngoài (mm)	Trục	Loại chổi	Dùng cho máy	Hạng	Cái/bộ	Mã số
80	X-lock	Sợi inox 0.5mm	Máy mài góc 100, 125mm (X-LOCK)	★★★	1	D-73330
		Sợi thép 0.35mm	Máy mài góc 100, 125mm (X-LOCK)	★★★	1	D-73374
		Sợi thép 0.5mm	Máy mài góc 100, 125mm (X-LOCK)	★★★	1	D-73380

Chổi xoắn tròn (Thép)



Đường kính ngoài (mm)	Trục	Loại chổi	Dùng cho máy	Hạng	Cái/bộ	Mã số
100	X-lock	Sợi thép 0.3mm	Máy mài góc 125mm (X-LOCK)	★★★	1	D-73427

Chổi xoắn tròn sợi dày (Inox)



Đường kính ngoài (mm)	Trục	Loại chổi	Dùng cho máy	Hạng	Cái/bộ	Mã số
115	X-lock	Sợi inox 0.5mm (Dạng thắt xoắn)	Máy mài góc 125mm (X-LOCK)	★★★	1	D-73352
		Sợi inox 0.5mm (Dạng xoắn)	Máy mài góc 125mm (X-LOCK)	★★★	1	D-73368
		Sợi thép 0.5mm (Dạng thắt xoắn)	Máy mài góc 125mm (X-LOCK)	★★★	1	D-73405
		Sợi thép 0.5mm (Dạng xoắn)	Máy mài góc 125mm (X-LOCK)	★★★	1	D-73411

Chổi kim loại hình nón (Thép)



Đường kính ngoài (mm)	Trục	Loại chổi	Dùng cho máy	Hạng	Cái/bộ	Mã số
100	X-lock	Sợi thép 0.3mm	Máy mài góc 100, 125mm (X-LOCK)	★★★	1	D-73449

Đĩa nhám xếp



Đường kính ngoài (mm)	Trục	Hạt	Loại đệm	Hình đệm	Hạng	Cái/bộ	Mã số
125	X-LOCK	Z36	Sợi thủy tinh	Góc	★★	1	D-75998
125	X-LOCK	Z40			★★★	1	D-76009
125	X-LOCK	Z60			★★★	1	D-76015
125	X-LOCK	Z80			★★	1	D-76021
125	X-LOCK	Z120			★★★	1	D-76037

MÀI/CHÀ NHẪM/ĐÁNH BÓNG



Mã		Tốc độ không tải (v/p)	Loại công tắc	AWS	Động cơ BL	AFT	ADT	XPT	Phanh điện	Chức năng chống khởi động lại	X-Lock
Dòng Máy Mài Góc Dùng Pin 40Vmax											
100mm		125mm									
GA003G	GA005G	8,500	Trượt	-	●	●	-	●	●	●	-
GA011G	GA013G	8,500	Bóp	-	●	●	-	●	●	●	-
GA021G	GA023G	3,000 - 8,500	Trượt	●	●	●	-	●	●	●	-
GA027G	GA029G	3,000 - 8,500	Bóp	●	●	●	-	●	●	●	-
GA039G	GA041G	3,000 - 8,500	Trượt	●	●	●	-	●	●	●	●
GA042G	GA044G	3,000 - 8,500	Bóp	●	●	●	-	●	●	●	●
GA048G	GA050G	11,000	Bóp	-	●	●	-	●	●	●	-
150mm		180mm		230mm							
GA035G	-	-	8,500	Trượt	-	●	●	-	●	●	-
GA036G	-	-	8,500	Bóp	-	●	●	-	●	●	-
-	GA037G	-	7,800	Bóp (Lớn)	●	●	●	-	●	●	-
-	-	GA038G	6,600	Bóp (Lớn)	●	●	●	-	●	●	-
GA051G	-	-	9,000	Bóp	-	●	●	-	●	●	-

Dòng Máy Mài Góc Dùng Pin 18V x2											
180mm											
DGA700	-	-	7,800	Bóp (Lớn)	-	●	●	●	●	●	-

Dòng Máy Mài Góc Dùng Pin 18V											
100mm		125mm									
DGA414	-	-	3,000 - 8,500	Trượt	●	●	●	●	●	●	-
DGA406	DGA506	8,500	Trượt	-	●	●	●	●	●	●	-
DGA404	-	8,500	Trượt	-	●	●	●	●	-	●	-
DGA402	-	11,000	Trượt	-	-	-	-	-	-	●	-
DGA418	DGA518	3,000 - 8,500	Bóp	●	●	●	●	●	●	●	-
DGA419	DGA519	3,000 - 8,500	Bóp	-	●	●	●	●	●	●	●
DGA408	DGA508	8,500	Bóp	-	●	●	●	●	●	●	-

Mã		Công suất (W)	Loại công tắc	SJS / SJS2	Chức năng chống khởi động lại	Nhiều tốc độ	Ổn định tốc độ	AFT	Phanh điện	Khởi động êm	X-Lock
Máy mài góc											
100mm		125mm		150mm							
-	GA5091	-	1,900	Trượt	SJS2	●	●	●	●	●	-
-	GA5092	-	1,900	Trượt	SJS2	●	-	●	●	●	-
-	GA5093	-	1,900	Bóp	SJS2	●	●	●	●	●	-
-	GA5095	-	1,900	Bóp	SJS2	●	-	●	-	●	-
GA4040C	-	-	1,400	Trượt	SJS2	●	●	●	-	●	-
-	9565CVR	-	1,400	Trượt	SJS	●	●	●	-	●	-
GA4050	GA5050	-	1,300	Bóp	-	-	-	-	-	-	-
-	GA5010 / GA5020	GA6010 / GA6020	1,050	Cò (Nhỏ)	- / SJS	-	-	-	-	-	-
GA4100	GA5100	-	850	Trượt	-	●	●	●	-	●	-
9556HN	9558HN	-	840	Trượt	-	-	-	-	-	-	-
9556HP	-	-	840	Bóp	-	-	-	-	-	-	-
9556HB	-	-	840	Đuôi	-	-	-	-	-	-	-
GA4031 / GA4032	-	-	720	Đuôi	-	-	-	-	-	-	-
GA4030R	-	-	720	Trượt	-	●	-	-	-	●	-
GA4030	-	-	720	Trượt	-	-	-	-	-	-	-
GA4034	-	-	720	Bóp	-	-	-	-	-	-	-
9500NB	-	-	570	Đuôi	-	-	-	-	-	-	-

Mã		Tốc độ không tải (v/p)	Loại công tắc	SJS / SJS2	Chức năng chống khởi động lại	Ổn định tốc độ	AFT	Phanh điện	Giới hạn lực mô men xoắn	Khởi động êm	X-Lock
180mm		230mm									
GA7070	GA9070	2,800W	Cò (Lớn)	-	●	●	●	●	●	●	-
GA7071	-	2,800W	Cò (Lớn)	-	●	●	●	●	●	●	-
GA7080 / GA7081	GA9080 / GA9081	2,700W	Cò (Lớn)	-	●	-	-	-	●	●	-
GA7082	GA9082	2,700W	Cò (Lớn)	-	-	-	-	-	●	-	-
-	GA9040	2,600W	Cò (Lớn)	-	-	-	-	-	●	-	-
-	GA9030	2,400W	Cò (Lớn)	-	-	-	-	-	●	● / -	-
-	GA9061R	2,200W	Cò (Lớn)	SJS2	●	-	-	-	-	●	-
GA7060 / GA7064	GA9060	2,200W	Cò (Lớn)	-	-	-	-	-	-	-	-
GA7090	GA9090	2,200W	Cò (Lớn)	-	-	-	-	-	-	-	-
GA7020	GA9020	2,200W	Cò (Lớn)	-	-	-	-	-	-	-	-
GA7050	-	2,000W	Cò (Lớn)	-	- / ●	-	-	-	-	- / ●	-

Bớt Vít/
Vặn Vít/
Khoan

Trộn

Khoan Bọc/
ĐụcMài/
Chà Nhám/
Đánh Bóng

Cắt

Máy
Đa Năng

Combo Kit

Cưa

Phay/Bào

Siết chặt/
Cố định

Hủy Bụi

Dòng Máy
Chăm Sóc
Cánh QuạtCảm Mực/
Đo
Khoảng Cách

Đèn

Tiện Ích

Áo

Máy
Chuyên DụngMáy Điện
MAKITA MITDùng Cũ
Cảm Tay

MÀI/CHÀ NHẪM/ĐÁNH BÓNG



Máy Chà Nhám Đĩa/Disc Sander **GV7000C** 180mm



Công suất	900 W
Đường kính đĩa nhám	180 mm
Khả năng	Giấy nhám: 180 mm
Tốc độ không tải	2.500 - 4.700 v/p
Kích thước (L x W x H)	210 x 82 x 220 mm
Trọng lượng	2 kg
Dây dẫn điện	2,5 m

Phụ kiện kèm theo: Đĩa chà nhám (743012-7), tay cầm 36 (152491-2), giấy chà nhám (794095-0), cờ lê 17 (781008-0), cờ lê hãm đai ốc 28 (782412-6).



Máy Chà Nhám Đĩa/Disc Sander **GV7000** 180mm



Công suất	550 W
Đường kính đĩa nhám	180 mm
Khả năng	Giấy nhám: 180 mm
Tốc độ không tải	4.700 v/p
Kích thước (L x W x H)	210 x 82 x 220 mm
Trọng lượng	2 kg
Dây dẫn điện	2,5 m

Phụ kiện kèm theo: Đĩa chà nhám (743012-7), tay cầm 36 (152491-2), giấy chà nhám (794095-0), cờ lê 17 (781008-0), cờ lê hãm đai ốc 28 (782412-6).

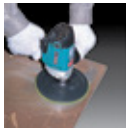

Máy Chà Nhám Đĩa/Disc Sander **GV6010** 150mm



Công suất	440 W
Đường kính đĩa nhám	150 mm
Khả năng	Giấy nhám: 120 mm
Tốc độ không tải	4.500 v/p
Kích thước (L x W x H)	200 x 74 x 181 mm
Trọng lượng	1,1 kg
Dây dẫn điện	2,5 m

Phụ kiện kèm theo: Tay cầm 36 (152491-2), đĩa chà nhám (743025-8), giấy chà nhám (B-66765), khoá lục giác 5 (783203-8).



Đĩa nhám



Đường kính(mm)	Hạt	Cái/hộp	Mã số
150	C24	10	794070-6 <small>Số lượng có hạn</small>
150	C50	10	794072-2 <small>Số lượng có hạn</small>
150	C80	10	794073-0 <small>Số lượng có hạn</small>
150	C100	10	794219-8 <small>Số lượng có hạn</small>
150	C120	10	794074-8 <small>Số lượng có hạn</small>
180	C16	10	794091-8 <small>Số lượng có hạn</small>
180	C24	10	794093-4 <small>Số lượng có hạn</small>
180	C30	10	794218-0 <small>Số lượng có hạn</small>
180	C50	10	794094-2 <small>Số lượng có hạn</small>
180	C80	10	794095-0 <small>Số lượng có hạn</small>
180	C120	10	794221-1 <small>Số lượng có hạn</small>

Máy Đánh Bóng Dùng Pin/Cordless Polisher **PV001G** 180mm



Kích thước đế	180 mm
Đường kính đệm lót	165 mm
Tốc độ không tải (RPM)	Bảng cò: 0 - 2.200 v/p Bảng số: 600 - 2.200 v/p
Độ rung	2,5 m/s ² hoặc nhỏ hơn
Độ ồn	80d B(A)
Kích thước (L x W x H)	với BL4020, BL4025: 516 x 196 x 195mm với pin BL4040: 531 x 196 x 195mm với pin BL4050F, BL4080F: 550 x 196 x 195 mm
Trọng lượng	3,0 kg (BL4020) - 4,4 kg (BL4080F)

PV001GZ: Không kèm pin, sạc

Phụ kiện kèm theo: Màng sòng 18 (262542-4), tay cầm vòng (413F67-9), tấm đế (743054-1), đệm lông cừu 180 (192629-7), vít M8X25 (266171-5), cờ lê lục giác (783204-6), tay cầm 36 (158237-4), tấm chắn bụi (422871-9).



TỜ RƠI SẢN PHẨM



Máy Đánh Bóng/Polisher **9237C** 180mm



Công suất	1.200 W
Đường kính đế	180 mm
Tốc độ không tải	0 - 3.200 v/p
Kích thước (L x W x H)	431 x 198 x 187 mm
Trọng lượng	3,4 kg (với tay cầm D)
Dây dẫn điện	2,5 m

Phụ kiện kèm theo: Khóa lục giác 6 (783204-6), vòng đệm 18 (262542-4), tay cầm D (455292-0), đệm lông cừu (192629-7).



Máy Đánh Bóng/Polisher **PV7001C** 180mm



Công suất	900 W
Đường kính đĩa nhám	180 mm
Khả năng	Tấm đệm: 180 mm
Tốc độ không tải	600 - 2.000 v/p
Kích thước (L x W x H)	210 x 82 x 220 mm
Trọng lượng	2 kg
Dây dẫn điện	2,5 m

Phụ kiện kèm theo: Đế nhựa (743012-7), tay cầm 34 (273499-4), cờ lê 17 (781008-0), đệm lông cừu (794176-0), cờ lê hãm đai ốc 28 (782412-6).



Bảng tham chiếu pin & thời gian sạc Tr.08

Đối với những máy mã đuôi Z cần mua thêm pin, sạc - bộ pin sạc là lựa chọn tối ưu (Tham khảo Tr.08 & 09)

MÀI/CHÀ NHĂM/ĐÁNH BÓNG



Phụ kiện dùng cho máy đánh bóng PV001G, PV7001C và 9237C ● Phụ kiện kèm theo PV001G ● Phụ kiện kèm theo PV7001C ● Phụ kiện kèm theo 9237C

Đệm lông cừu loại gai và xù

Đệm lông cừu 180
Mã 192629-7 ● ●
Mã D-74594

Màng sóng 18
Mã 262542-4 ● ●

Tấm đỡ (Dạng gai và xù)
Sử dụng với đệm lông cừu và màng sóng 18 hoặc đế bọt biển

Vòng xuyên	Mã
M14 x 2 (DIN)	743053-3
M16	743054-1 ● ●

Tay cầm bên
Mã 158237-4 ●

Tay cầm
Mã 413F67-9 ●

Đế ni 180
Mã D-74625

Đế bọt biển (190mm)
(Dạng gai và xù)
Mã 193470-1

Đế lông cừu 2 mặt (230mm)
(Loại 230mm)

Mã	D-57146 (Số lượng có hạn)
D-70873	
D-70889	

Dùng cho hoàn thiện đánh bóng

Đầu nối cho đế lông cừu 2 mặt
(Loại 230mm)

Kích thước chuỗi	Mã
M14	D-56960
M16	D-57043

Đệm lông cừu dạng chụp

Đệm lông cừu dạng chụp 180
Mã 794176-0 ●

Đế cao su
Mã 743012-7 ●

Mặt bít ngoài

Trục	Mã
M14-48	224515-5
M16-48	224523-6

Miếng đệm bọt biển (Lực đẩy thấp)

Kiểu	Kích thước	Ứng dụng	Mã
Phẳng	190mm	Thô (Màu Vàng)	D-70786
		Vừa (Màu Trắng)	D-70792

Miếng đệm bọt biển (Lực đẩy cao)

Kiểu	Kích thước	Ứng dụng	Mã
Phẳng	190mm	Thô (Màu Vàng)	D-74572
		Vừa (Màu Xanh)	D-74588
		Mềm (Màu Đen)	D-70801

Máy Đánh Bóng Dùng Pin/Cordless Sander Polisher
DPV300

DPV300RTJ/DPV300Z
Số lượng có hạn

18V

Đường kính đĩa đệm / đĩa: Loại lắp vào / tháo ra: 50 mm
Loại gai & xù: 80 mm

Đường kính đệm lót: Loại lắp vào / tháo ra: 75 mm
Loại gai & xù: 46 mm

Tốc độ không tải: Đánh bóng: 0 - 2.800 v/p
Chà nhám: 0 - 9.500 v/p

Thời gian sử dụng liên tục: Với pin BL1850B: 34 phút
Chiều dài đầu: 127 mm

Kích thước (L x W x H): 152 x 79 x 205 mm (chỉ thân máy)
Trọng lượng: 1.3 kg (BL1815N) - 1.6 kg (BL1860B)

DPV300RTJ: 2 pin 5.0Ah (BL1850B), sạc nhanh (DC18RC) (Máy kèm thùng Makpac loại 2 (821550-0))

DPV300Z: Không kèm pin sạc

Phụ kiện kèm theo: Tay cầm (140X75-2), đế bọt biển 80 (191N90-9), đế bọt biển (191N91-7), đệm lông cừu (191N92-5), giấy chà nhám 50 (743124-6), giấy chà nhám 75 (743125-4), đầu chuyển đổi (743126-2).

Phụ kiện

Tấm đế 75
Đường kính: 75mm
Để dùng thay đổi kiểu gai & xù
Mã số 743125-4 ●

Phụ kiện kèm theo

Đùng cho việc chà nhám
Tấm đế 50
Đường kính: 46mm
Dạng lắp vào / tháo ra áp dụng cho tải nặng
Mã số 743124-6 ●

Đĩa nhám sợi
Đường kính: 50mm,
Loại xoay vào / tháo ra, 25cái/bộ
Dùng cho vật liệu: Kim loại / inox, nhôm

Hạt	Ứng dụng	Mã số
A60	• Mài • Đánh bóng cạnh	E-07412
A80	• Loại bỏ rỉ sét • Đánh bóng bề mặt	E-07428
A120		E-07434
Z60	• Mài • Đánh bóng cạnh	E-07440
Z80	• Loại bỏ rỉ sét	E-07456

Đĩa nhám hoàn thiện bề mặt
Đường kính: 50mm,
Loại xoay vào / tháo ra, 25cái/bộ
Dùng cho vật liệu: Kim loại / inox, nhôm

Loại	Ứng dụng	Mã số
Cứng	• Đánh bóng bề mặt • Tẩy sơn / rỉ sét	Thô E-07462 Vừa E-07478 Mịn E-07484
Mềm	• Đánh bóng bề mặt	Vừa E-07490 Cứng E-07509 Rất mịn E-07515

Đệm lông cừu
Đường kính: 80mm
Để xử lý bề mặt

Hình dạng	Mã số	Hình dạng	Mã số
	191N90-9		191N91-7
	191N92-5		

Chiều dài đầu máy ngắn cho phép khả năng cơ động cao

Chiều dài đầu máy: 127 mm

Thay tấm đế không cần dụng cụ

DPV300
18V LITHIUM-ION

PV301D
12Vmax LITHIUM-ION

BL MOTOR

Chiều dài đầu máy nhỏ gọn	Trọng lượng nhẹ	PV301D	DPV300
127 mm	1.2 kg (với pin BL1041B)	1.6 kg (với pin BL1860B)	
		18 phút (với pin BL1041B)	34 phút (với pin BL1850B)

So sánh hiệu suất đánh bóng*
*Đã thử nghiệm với tải trong bình thường là 1,6kg, khi sạc đầy pin

Nhỏ gọn và hiệu quả cao
Khả năng cơ động cao và
Thời gian hoạt động lâu dài



Bảng tham chiếu pin & thời gian sạc Tr.08
Đổi với những máy mã đuôi Z cần mua thêm pin, sạc - bộ pin sạc là lựa chọn tối ưu (Tham khảo Tr.08 & 09)

MÀI/CHÀ NHẪM/ĐÁNH BÓNG



Máy Mài Khuôn Dừng Pin/Cordless Die Grinder **GD002G** 8mm **40Vmax**

GD002GZ

new

Khả năng	Chấu kẹp: 3 / 6 / 8 mm
Tốc độ không tải	7.000 - 29.000 v/p
Chu vi phần cầm tay	146 mm
Độ rung (EN60745-2-23)	5,7 m/s ² Mài bề mặt (đá mài nhân tạo 25-50 mm)
	14,6 m/s ² Mài bề mặt (đá mài nhân tạo trên 50 mm)
Độ ồn áp suất (EN60745-2-23)	78 dB(A) Không tải (đá mài nhân tạo 25-50 mm)
	80 dB(A) Không tải (đá mài nhân tạo trên 50 mm)
Độ ồn động cơ (EN60745-2-23)	91 dB(A) Không tải (đá mài nhân tạo trên 50 mm)
Kích thước (L x W x H)	452 x 85 x 119 mm (BL4025/BL4020)
Trọng lượng	2,2 kg (BL4020) - 3,4 kg (BL4080F)

GD002GZ: Không kèm pin, sạc
Phụ kiện kèm theo: Chấu kẹp 6mm (763670-3), cờ lê 13 (781039-9).

TỜ RƠI SẢN PHẨM



XGT BL MOTOR XPT AFT

Máy Mài Khuôn Dừng Pin/Cordless Die Grinder **GD001G** 8mm **40Vmax**

GD001GZ

new

Khả năng	Chấu kẹp: 3 / 6 / 8 mm
Tốc độ không tải	7.000 - 29.000 v/p
Chu vi phần cầm tay	146 mm
Độ rung (EN60745-2-23)	5,4 m/s ² Mài bề mặt (đá mài nhân tạo 25-50 mm)
	15,2 m/s ² Mài bề mặt (đá mài nhân tạo trên 50 mm)
Độ ồn áp suất (EN60745-2-23)	78 dB(A) Không tải (đá mài nhân tạo 25-50 mm)
	80 dB(A) Không tải (đá mài nhân tạo trên 50 mm)
Độ ồn động cơ (EN60745-2-23)	91 dB(A) Không tải (đá mài nhân tạo trên 50 mm)
Kích thước (L x W x H)	452 x 85 x 119 mm (BL4025/BL4020)
Trọng lượng	2,2 kg (BL4020) - 3,4 kg (BL4080F)

GD001GZ: Không kèm pin, sạc
Phụ kiện kèm theo: Chấu kẹp 6mm (763670-3), cờ lê 13 (781039-9).

TỜ RƠI SẢN PHẨM



XGT BL MOTOR XPT AFT

GD001G
Công tắc trượt

Công suất mạnh mẽ cho hiệu quả mài cao
Mài vượt trội cho các công việc tinh xảo

GD002G
Công tắc bóp

Hiệu quả công việc Tăng khoảng 40%
*So với DGD800

GD001G
Công tắc trượt



GD002G
Công tắc bóp



AFT

Công nghệ cảm biến kích hoạt điều tốc

Máy dùng hoạt động để bảo vệ người sử dụng nếu tốc độ vòng quay giảm đột ngột



Núm xoay điều chỉnh tốc độ

Để dàng điều chỉnh tốc độ quay phù hợp với công việc



Tay cầm thon gọn

Chu vi 146 mm



Khóa trục

Có thể khóa trục bằng nút bấm để tháo/lắp phụ kiện.

3 đèn LED
Giúp quan sát dễ dàng hơn ở những vị trí chật hẹp

Hãm bằng điện

Ổn định tốc độ điện tử

Khởi động êm



Máy Mài Khuôn Dừng Pin/Cordless Die Grinder **DGD800** 8mm **18V**

DGD800Z

Loại nòng dài



CÔNG TẮC TRƯỢT

Đường Kính Mũi Mài
38mm



TỜ RƠI SẢN PHẨM



430 **LXT**

Khả năng	Chấu kẹp: 3 / 6 / 8 mm
Đường kính mũi mài	38mm
Tốc độ không tải	26.000 v/p
Kích thước (L x W x H)	400 x 79 x 118 mm
Trọng lượng	2 kg (BL1830)

DGD800Z: Không kèm pin, sạc
Phụ kiện kèm theo: Chấu kẹp 6mm (763670-3), cờ lê 13 (781039-9) (2 cái).

Máy Mài Khuôn Dừng Pin/Cordless Die Grinder **DGD801** 8mm **18V**

DGD801Z

Loại nòng ngắn



CÔNG TẮC TRƯỢT

Đường Kính Mũi Mài
36mm



TỜ RƠI SẢN PHẨM



430 **LXT**

Khả năng	Chấu kẹp: 3 / 6 / 8 mm
Đường kính mũi mài	36 mm
Tốc độ không tải	25.000 v/p
Kích thước (L x W x H)	307 x 79 x 118 mm
Trọng lượng	1,7 kg (BL1830)

DGD801Z: Không kèm pin, sạc
Phụ kiện kèm theo: Chấu kẹp 6mm (763670-3), cờ lê 13 (781039-9) (2 cái).

Máy Mài Khuôn/Die Grinder **GD0810C** 8mm **LAG**

GD0810C

Loại nòng dài



CÔNG TẮC TRƯỢT

Đường Kính Mũi Mài
50mm

Công suất	750 W
Khả năng	Chấu kẹp: 3 / 6 / 8 mm
Đường kính mũi mài	50 mm
Tốc độ không tải	1.800 - 7.000 v/p
Kích thước (L x W x H)	371 x 75 x 75 mm
Trọng lượng	1,7 kg
Dây dẫn điện	2,5 m

Phụ kiện kèm theo: Chấu kẹp 6mm (193012-1), cờ lê 13 (781203-2), cờ lê 19 (781206-6), tay cầm (192985-5) (Máy không kèm mũi mài).



SUPER JOINT SYSTEM SJS 318

Máy Mài Khuôn/Die Grinder **GD0800C** 8mm **LAG**

GD0800C

Loại nòng dài



CÔNG TẮC TRƯỢT

Đường Kính Mũi Mài
25mm

Công suất	750 W
Khả năng	Chấu kẹp: 3 / 6 / 8 mm
Đường kính mũi mài	25 mm
Tốc độ không tải	7.000 - 28.000 v/p
Kích thước (L x W x H)	371 x 75 x 75 mm
Trọng lượng	1,6 kg
Dây dẫn điện	2,5 m

Phụ kiện kèm theo: Chấu kẹp 6mm (193012-1), cờ lê 13 (781203-2), cờ lê 19 (781206-6), tay cầm (192985-5) (Máy không kèm mũi mài).



SUPER JOINT SYSTEM SJS 318

MÀI/CHÀ NHẨM/ĐÁNH BÓNG



Máy Mài Khuôn/Die Grinder **GD0801C** 8mm

GD0801C

Loại nòng dài



Đường Kính Mũi Mài
25mm

CÔNG TẮC BÓP

Công suất	750 W
Khả năng	Chấu kẹp: 3 / 6 / 8 mm
Đường kính mũi mài	25 mm
Tốc độ không tải	7,000 - 29,000 v/p
Kích thước (L x W x H)	390 x 75 x 88 mm
Trọng lượng	2 kg (với tay cầm)
Dây dẫn điện	2.5 m

Phụ kiện kèm theo: Chấu kẹp 6mm (763646-0), tay cầm (192985-5), cờ lê 13 (781203-2), cờ lê 19 (781206-6) (Máy không kèm mũi mài).



Máy Mài Khuôn/Die Grinder **GD0601** 6mm

GD0601

Loại nòng dài



Đường Kính Mũi Mài
38mm

CÔNG TẮC TRƯỢT

Công suất	400 W
Khả năng	Chấu kẹp: 3 / 6 mm
Đường kính mũi mài	38 mm
Tốc độ không tải	25,000 v/p
Kích thước (L x W x H)	359 x 82 x 82 mm
Trọng lượng	1.6 kg
Dây dẫn điện	2.5 m

Phụ kiện kèm theo: Chấu kẹp 6mm (763620-8), cờ lê 13 (2 cái) (781039-9) (Máy không kèm mũi mài).



Máy Mài Khuôn/Die Grinder **GD0602** 8mm

GD0602

Loại nòng ngắn



Đường Kính Mũi Mài
38mm

CÔNG TẮC TRƯỢT

Công suất	400 W
Khả năng	Chấu kẹp: 3 / 6 / 8 mm
Đường kính mũi mài	38 mm
Tốc độ không tải	25,000 v/p
Kích thước (L x W x H)	264 x 82 x 82 mm
Trọng lượng	1.4 kg
Dây dẫn điện	2.5 m

Phụ kiện kèm theo: Chấu kẹp 6mm (763670-3), cờ lê 13 (2 cái) (781039-9) (Máy không kèm mũi mài).

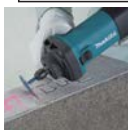

Máy Mài Khuôn/Die Grinder **GD0600** 6mm

GD0600

Loại nòng dài



Đường Kính Mũi Mài
38mm

CÔNG TẮC BÓP

Công suất	400 W
Khả năng	Chấu kẹp: 3 / 6 mm
Đường kính mũi mài	38 mm
Tốc độ không tải	25,000 v/p
Kích thước (L x W x H)	358 x 82 x 82 mm
Trọng lượng	1.6 kg
Dây dẫn điện	2.5 m

Phụ kiện kèm theo: Chấu kẹp 6mm (763620-8), cờ lê 13 (2 cái) (781039-9) (Máy không kèm mũi mài).



Máy Mài Khuôn/Die Grinder **GD0603** 6mm

GD0603

Loại nòng dài



Đường Kính Mũi Mài
23mm

CÔNG TẮC ĐUÔI

Công suất	240 W
Khả năng	Chấu kẹp: 6 mm
Đường kính mũi mài	23 mm
Tốc độ không tải	28,000 v/p
Kích thước (L x W x H)	289 x 64 x 67 mm
Trọng lượng	0.97 kg
Dây dẫn điện	2.5 m

Phụ kiện kèm theo: Chấu kẹp 6mm (763620-8), cờ lê 10 (2 cái) (781036-5), đá mài góc 1-19-60 (741614-3), đá mài góc 4-19-60 (741615-1), đá mài (741809-8).



Mũi doa kim loại

Ứng dụng:
Thép, gang, inox, Ni-co...

Dùng cho máy:
GD0600, GD0601, GD0602,
GD0800, GD0800C, GD0801C,
DGD800, DGC801



Hạng	Đường kính chuôi mm	Hình dạng đầu	Loại cắt	Đường kính mm	Độ dài làm việc mm	Số lượng	Mã số
★★★	6	SA	Cắt mịn	10	20	1	B-52722
		SC			20	1	B-52750
		SF			20	1	B-52788
		SL			25	1	B-52819
		SM			20	1	B-52847
		SA	Cắt thô		20	1	B-52716
		SC			20	1	B-52744
		SF			20	1	B-52772
		SL			25	1	B-52803
		SM			20	1	B-52831
		SA	Cắt kim loại màu		20	1	B-52738
		SC			20	1	B-52766
		SF			20	1	B-52794
		SL			25	1	B-52825
		SM			20	1	B-52853

Hình dạng và ứng dụng

	Hình dạng mũi	Hình ảnh làm việc
SA		
SC		
SF		
SL		
SM		

Cắt và ứng dụng

Cắt thô

Đặc điểm: Hiệu quả cao
Bề mặt: Thô
Vật liệu: Kim loại, inox



Cắt mịn

Đặc điểm: Ít rung
Bề mặt: Mịn
Vật liệu: Kim loại, inox



Cắt kim loại màu

Đặc điểm: Ít tắt nghẽn
Bề mặt: Thô
Vật liệu: Kim loại màu, nhựa



Làm sạch gờ trên inox



Làm nhẵn nhôm



Làm sạch đường hàn giữa các tấm thép



Bớt Vít/
Vặn Vít/
Khoan
Tròn
Khoan Bọc/
Đục
Mài/
Chà Nhám/
Đánh Bóng
Cắt
Máy
Đa Năng
Combo Kit
Cưa
Phay/ Bào
Sét chặt/
Cố định
Hết Bụi
Đồng Máy/
Chăm Sóc
Cảnh Quan
Cơm Mực/
Đo
Khoảng Cách
Đèn
Tiện Ich
Áo
Máy
Chuyên Dụng
Máy Điện
MAKITA MIT
Dụng Cụ
Cầm Tay

MÀI/CHÀ NHẪM/ĐÁNH BÓNG



Đá mài khuôn

Ứng dụng:

A: Thép mềm, thép cac-bon...

WA: Thép cứng và thép đặc biệt

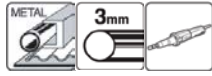

Dùng cho máy: GD0800C, GD0810C, GD0600

Hạng	Đường kính chổi mm	Hình dạng đầu	Loại cắt	Đường kính mm	Độ dài làm việc mm	Cái/hộp	Mã số
***	3	1	A60P	5	13.0	10	794050-2
	3		A60P	6	13.0	10	794051-0
	3		A60P	8	13.0	10	794052-8
	3		A60P	10	13.0	10	794053-6
	6		WA60N	19	19.0	1	741614-3
	3		WA60P	5	13.0	10	794054-4
***	3	2	WA60P	6	13.0	10	794055-2
	3		WA60P	10	13.0	10	794057-8
	3		A60P	10	13.0	10	794059-4
6	4	WA60N	19	19.0	1	741615-1	

Máy Mài Thẳng/Straight Grinder

GS5000 125mm



GS5000



Công suất 750W
Đường kính đá mài 125mm
Đường kính lỗ 12.7mm, 20mm
Tốc độ không tải 5,600 v/p
Kích thước (L x W x H) 590 x 189 x 116mm
Trọng lượng 5.0 kg
Dây dẫn điện 2.5m
Phụ kiện kèm theo: Chụp bảo vệ (165714-9), cờ lê 21 (781029-2), khóa lục giác 6 (783204-6) (Máy không kèm đá mài).



TỜ SƠ SẢN PHẨM



Máy Mài 2 Đá/Bench Grinder

GB801 205mm



GB801



Công suất 550 W
Đường kính đá cắt 205 mm
Độ rộng lưới cắt 19 mm
Đường kính lỗ 15.88 mm
Tốc độ không tải 2,850 (50Hz)/ 3,450 (60Hz) v/p
Kích thước (L x W x H) 395 x 265 x 333 mm
Trọng lượng 20.5 kg

Phụ kiện kèm theo: Thanh giữ kính bên trái (AL00000015), tấm che mắt bên trái (AL00000016), thanh giữ kính bên phải (AL00000038), tấm che mắt bên phải (AL00000037), cờ lê 10-13-17 (AL00000086), cờ lê 8-24 (AL00000087), đá mài (A-47254), đá mài (A-47260).



Máy Mài 2 Đá/Bench Grinder

GB602 150mm



GB602



Công suất 250W
Đường kính đá cắt 150 mm
Độ rộng lưới cắt 16 mm
Đường kính lỗ 12.7 mm
Tốc độ không tải 2,850 (50Hz) / 3,450 (60Hz) v/p
Kích thước (L x W x H) 375 x 205 x 286 mm
Trọng lượng 9.4 kg

Phụ kiện kèm theo: Thanh giữ kính bên trái (AL00000015), tấm che mắt bên trái (AL00000016), tấm che mắt bên phải (AL00000037), thanh giữ kính bên phải (AL00000038), cờ lê 10-13 (AL00000044), cờ lê 8-19 (AL00000045), đá mài (A-47204), đá mài (A-47210).



Đá mài cho máy mài thẳng GS5000

Kích thước (mm)	Hạt	Mã số
125 x 19 x 12.7	24P	741015-5
125 x 19 x 12.7	36P	741016-3

Đá mài cho máy mài 2 đá GB801, GB602

Kích thước (mm)	Hạt	Mã số
150 x 16 x 12.7	A36M	B-51904 (EN)
150 x 16 x 12.7	GC120	B-51932
205 x 19 x 15.88	A36	B-51948
205 x 19 x 15.88	WA60	A-47260
205 x 19 x 15.88	GC120	B-51976



MÀI/CHÀ NHẪM/ĐÁNH BÓNG



Máy Đánh Bóng Dùng Pin/Cordless Random Orbit Polisher **DPO500** 125mm **18V**

DPO500RTE/DPO500Z
Số lượng có hạn



Kích thước đế nhám	125 mm
Vòng quay	Chế độ bình thường: 0 - 6.800 v/p Chế độ hoàn thiện: 0 - 5.200 v/p
Tốc độ đập	Chế độ bình thường: 0 - 13.600 l/p Chế độ hoàn thiện: 0 - 10.400 l/p
Tốc độ không tải	Chế độ bình thường: 0 - 780 v/p Chế độ hoàn thiện: 0 - 600 v/p
Đường kính quỹ đạo	5,5 mm
Kích thước (L x W x H)	530 x 123 x 134 mm
Trọng lượng	3,1 kg (BL1815N) - 3,6 kg (BL1860B)

DPO500RTE: 2 pin 5.0Ah (BL1850B), sạc nhanh (DC18RC)
DPO500Z: Không kèm pin, sạc

Phụ kiện kèm theo: Miếng đệm đánh bóng (197922-4), khóa lục giác (783203-8)
DPO500RTE: Túi xách Makita (831303-9).



TỜ RƠI SẢN PHẨM



Máy Đánh Bóng/Random Orbit Polisher **PO5000C** 125mm **18V**

PO5000C



Công suất	900 W
Kích thước đế nhám	125 mm
Vòng quay	0 - 6.800 v/p
Tốc độ đập	0 - 13.600 l/p
Đường kính quỹ đạo	5,5 mm
Tốc độ không tải	0 - 780 v/p
Kích thước (L x W x H)	451 x 123 x 134 mm
Trọng lượng	2,8 kg
Dây dẫn điện	5,0 m

Phụ kiện kèm theo: Miếng đệm đánh bóng (197922-4), khóa lục giác 5 (783203-8).



TỜ RƠI SẢN PHẨM



Phụ kiện

Tay cầm bên
Mã số: 198043-5



Đệm lông cừu
(kiểu móc và vòng)
(đánh bóng cao cấp)

Kích thước	Mã số
125mm	197920-8
125mm	D-70867

Miếng đệm đánh bóng
(kiểu móc và vòng)

Kích thước	Mã số
125mm	197922-4

Miếng đệm tẩm để bọt biển
(kiểu móc và vòng)
(đối với lớp phủ sáp)

Kích thước	Mã số
125mm	196152-4

Miếng đệm tẩm để bọt biển
(kiểu móc và vòng)

Kích thước	Mã số
125mm	794558-6

Đánh bóng thô **Làm đẹp bề mặt**



Chế độ quay áp lực
Quay quỹ đạo dưới áp lực quay của tấm để cho đánh bóng thô, chẳng hạn như loại bỏ vết trầy xước

Chế độ quay tự do
Quay quỹ đạo dưới vòng quay tự do của tấm để giúp làm đẹp bề mặt

Đánh bóng bề mặt xe hơi mà không lo trầy xước

Không chỉ dễ dàng cho việc đánh bóng ở ca-bô mà còn cho cả đánh bóng bên hông xe

Tay cầm bên + Tay cầm chính

Tay cầm bên



Máy chà Nhám Quỹ Đạo Tròn Dùng Pin/Cordless Random Orbit Sander **DBO180** 125mm **18V**

DBO180Z



Đường kính đế nhám	123 mm
Kích thước giấy nhám	125 mm
Vòng quay	7.000/ 9.500/ 11.000 v/p
Kích thước (L x W x H)	175 x 123 x 153 mm
Trọng lượng	1,7 kg (BL1830B)

DBO180Z: Không kèm pin, sạc

Phụ kiện kèm theo: Giấy chà nhám 125 (cỡ hạt: 120) (794544-7), túi chứa bụi (166078-4).



TỜ RƠI SẢN PHẨM



Phụ kiện mua thêm

Túi bụi giấy và bộ lọc
(5 cái / bộ)

Loại	Mã số
Túi bụi giấy	194746-9

Túi chứa bụi
Mã số: 166078-4

Hộp chứa bụi

Loại	Mã số
Dùng với túi bụi giấy 194746-9	135246-0
Dùng với bộ lọc 195133-5	135246-0

Đĩa chà nhám
(loại gai và xù) (10 cái / hộp)

Đường kính đĩa (mm)	Số hạt	Mã số
125	60	794542-1
125	80	794543-9
125	120	794544-7
125	180	794545-5
125	240	794546-3

Đế len
(loại gai và xù)
(Dùng để đánh bóng)

Đường kính đĩa (mm)	Mã số
140	794560-9

Đế ni
(loại gai và xù)
(Dùng loại bỏ sáp)

Đường kính đĩa (mm)	Mã số
125	196152-4

Đế bọt biển
(loại gai và xù)

Đường kính đĩa (mm)	Mã số
125	794558-6

Máy chà Nhám Quỹ Đạo/Random Orbit Sander **BO6030** 150mm **18V**

BO6030



Công suất	310 W
Đường kính đế nhám	150 mm
Đường kính giấy nhám	150 mm
Vòng quay	4.000 - 10.000 v/p
Tổng chiều dài	309 mm
Đường kính quỹ đạo	3,0 mm
Trọng lượng	2,3 kg
Dây dẫn điện	2,5 m

Phụ kiện kèm theo: Tay cầm (168324-1), túi chứa bụi (151517-7), giấy chà nhám cỡ hạt 120 (198227-5), khóa lục giác 5 (783203-8).



TỜ RƠI SẢN PHẨM



Phụ kiện máy chà nhám quỹ đạo BO6030

Đệm lông cừu (150mm)
Mã số: 199424-6

Đế ni (150mm)
(Loại gai và xù)
Dùng loại bỏ sáp
Mã số: 193288-0

Đế bọt biển (150mm)
(Loại gai và xù)
Mã số: 197914-3



Bớt Vỡ/
Vỡ/Vỡ/
Khoan

Tròn

Khoan Bọc/
Đục

Mài/
Chà Nhám/
Đánh Bóng

Cắt

Máy
Đa Năng

Combo Kit

Cưa

Phay/ Bào

Sét chặt/
Cố định

Hút Bụi

Dòng Máy
Chăm Sóc
Cánh Quan

Cầm Mực/
Đo
Khoảng Cách

Đèn

Tiện Ích

Áo

Máy
Chuyên Dụng

Máy Điện
MAKITA MIT

Dùng Cũ
Cầm Tay

MÀI/CHÀ NHẪM/ĐÁNH BÓNG



Máy Chà Nhám Quỹ Đạo/Random Orbit Sander

BO5041 123mm

BO5041

Công suất	300 W
Đường kính đế nhám	123 mm
Đường kính giấy nhám	125 mm
Vòng quay	4.000 - 12.000 v/p
Kích thước	218x123x153 mm
Trọng lượng	1,4 kg
Dây dẫn điện	2,0 m

Phụ kiện đi kèm: Tay cầm (125779-3), túi chứa bụi (166078-4), giấy chà nhám cơ hạt 120 (794544-7).

TỜ RỜI SẢN PHẨM

Tay cầm thoải mái, hiệu quả công việc cao

Tay cầm phía trước có thể xoay 300°

Công suất 300W

Phụ kiện

Đệm lông cừu (140mm)

Mã số 794560-9

Đế nilon (125mm)

(Loại gai và xù)

Mã số 196152-4

Đế bọt biển (125mm)

(Dạng gai và xù)

Mã số 794558-6

Đế cao su (123mm)

Dùng với giấy nhám đã đục lỗ

Mã số 743081-8

ĐỘNG CƠ NẲNG CẤP MẠNH MỀ ĐÁP ỨNG CÁC CÔNG VIỆC NẶNG

Máy Chà Nhám Rung Dừng Pin/Cordless Finishing Sander

DBO480 112 x 102 mm
18V
DBO480Z

Kích thước đế nhám	112 x 102 mm
Kích thước giấy nhám	114 x 102 mm
Vòng quay	Cao: 14.000, Thấp: 11.000 v/p
Độ rung	2,5 m/s ² hoặc ít hơn
Cường độ âm thanh	75 dB(A)
Kích thước	171 x 112 x 152 mm (BL1850B/BL1860B)
Trọng lượng	1,4 kg (BL1815N) - 1,7 kg (BL1860B)

DBO480Z: Không kèm pin sạc

Phụ kiện kèm theo: Bộ tấm đỡ (191Y22-2), bộ giấy nhám tam giác (gai và xù) (cỡ hạt: 60 (2 cái), 100 (2 cái), 150 (2 cái)), 2 bộ giấy nhám vuông (gai và xù) (cỡ hạt: 60 (2 cái), 100 (2 cái), 150 (2 cái)), túi chứa bụi (135222-4), tấm đục lỗ (450066-4).

 Giấy loại gai đinh
Giấy loại kếp

TỜ RỜI SẢN PHẨM

Máy Chà Nhám Rung Dừng Pin/Cordless Finishing Sander

DBO481 112 x 102 mm
18V
DBO481Z

Kích thước đế nhám	112 x 102 mm
Kích thước giấy nhám	140 x 114 mm
Vòng quay	Cao: 14.000, Thấp: 11.000 v/p
Độ rung	2,5 m/s ² hoặc ít hơn
Cường độ âm thanh	75 dB(A)
Kích thước	171 x 112 x 151 mm (BL1860B)
Trọng lượng	159 x 112 x 151 mm (BL1815N) - 1,4 kg (BL1815N) - 1,7 kg (BL1860B)

DBO481Z: Không kèm pin sạc

Phụ kiện kèm theo: Bộ giấy nhám vuông (cỡ hạt: 60 (2 cái), 100 (2 cái), 150 (2 cái)), túi chứa bụi (135222-4), tấm đục lỗ (450066-4).

 Giấy loại kếp
Đế nhựa

TỜ RỜI SẢN PHẨM

Máy Chà Nhám Rung Dừng Pin/Cordless Finishing Sander

DBO482 112 x 102 mm
18V
DBO482Z

Kích thước đế nhám	112 x 102 mm
Kích thước giấy nhám	114 x 102 mm
Vòng quay	Cao: 14.000, Thấp: 11.000 v/p
Độ rung	3,4 m/s ²
Cường độ âm thanh	75 dB(A)
Kích thước	171 x 112 x 150 mm (BL1860B)
Trọng lượng	1,4 kg (BL1815N) - 1,8 kg (BL1860B)

DBO482Z: Không kèm pin, sạc

Phụ kiện kèm theo: Bộ giấy nhám vuông (cỡ hạt: 60 (2 cái), 100 (2 cái), 150 (2 cái)), túi chứa bụi (135222-4), tấm đục lỗ (450066-4).

TỜ RỜI SẢN PHẨM

Phụ kiện

Phụ kiện kèm theo

● DBO480

● DBO481

● DBO482

Tấm đỡ

Bộ tấm tam giác hoàn chỉnh
Đệm tam giác (Loại gai và xù)

Mã số: 191Y22-2



Bộ đệm hoàn chỉnh
Dùng cho loại giấy gai và xù hoặc giấy loại kếp

Mã số: 191Y24-8



Hộp bụi

với bộ lọc (Vải không dệt)

Mã số: 135327-0



Với túi bụi giấy

Mã số: 135246-0



Bộ tấm chữ nhật hoàn chỉnh (Loại gai và xù)

Mã số: 191Y23-0



Bộ đệm hoàn chỉnh
Dùng cho giấy nhám hoặc giấy loại kếp

Mã số: 191Y25-6



Túi chứa bụi

Mã số: 135222-4



Bộ lọc

5 cái/bộ
Vải không dệt

Mã số: 195134-3



Túi bụi giấy

5 cái/bộ
Mã số: 194746-9



Tấm đục lỗ

Đối với loại giấy nhám thông thường không có lỗ đục sẵn

Mã số: 450066-4



Máy Chà Nhám Rung Dừng Pin/Cordless Finishing Sander

DBO380 93 x 185 mm
18V
DBO380Z

Kích thước đế nhám	93 x 185 mm
Kích thước giấy nhám	93 x 228 mm
Vòng quay	4.000 / 8.000 / 12.000 v/p
Đường kính quỹ đạo	ø2,0 mm
Độ rung	3,6 m/s ²
Cường độ âm thanh	72 dB(A)
Kích thước (L x W x H)	336 x 93 x 158 mm (BL1815N)
	336 x 93 x 169 mm (BL1860B)
Trọng lượng	1,9 kg (BL1815N) - 2,2 kg (BL1860B)

DBO380Z: Không kèm pin, sạc

Phụ kiện kèm theo: Túi chứa bụi (140115-2), tấm đục lỗ (451271-6), giấy nhám 93X228 hạt 120 (1 miếng), bảo vệ pin (422807-8).



Máy Chà Nhám Rung Dừng Pin/Cordless Finishing Sander

DBO381 93 x 185 mm
18V
DBO381Z

Kích thước đế nhám	93 x 185 mm
Kích thước giấy nhám	93 x 228 mm
Vòng quay	4.000 / 8.000 / 12.000 v/p
Đường kính quỹ đạo	ø2,0 mm
Độ rung	3,6 m/s ²
Cường độ âm thanh	72 dB(A)
Kích thước (L x W x H)	336 x 93 x 158 mm (BL1815N)
	336 x 93 x 169 mm (BL1860B)
Trọng lượng	1,9 kg (BL1815N) - 2,2 kg (BL1860B)

DBO381Z: Không kèm pin, sạc

Phụ kiện kèm theo: Túi chứa bụi (140115-2), tấm đục lỗ (451271-6), giấy nhám 93X228 hạt 120 (1 miếng), bảo vệ pin (422807-8).

Bảng tham chiếu pin & thời gian sạc Tr.08

Đối với những máy mà dưới Z cần mua thêm pin, sạc - bộ pin sạc là lựa chọn tối ưu (Tham khảo Tr.08 & 09)

MÀI/CHÀ NHẮM/ĐÁNH BÓNG



Máy Chà Nhám Rung/Finishing Sander **BO4901** 115 x 229mm

BO4901



Công suất	330 W
Kích thước đế nhám	115 x 229 mm
Kích thước giấy nhám	115 x 280 mm
Vòng quay	10,000 v/p
Kích thước (L x W x H)	289 x 115 x 190 mm
Trọng lượng	2.8 kg
Dây dẫn điện	2.5 m

Phụ kiện kèm theo: Giấy nhám cỡ hạt 115-120 (A-14093).



419

Máy Chà Nhám Rung/Finishing Sander **BO4558** 112 x 102mm

BO4558



Công suất	200 W
Kích thước đế nhám	112 x 102 mm
Kích thước giấy nhám	114 x 140 mm
Vòng quay	14,000 v/p
Kích thước (L x W x H)	131 x 112 x 141 mm
Trọng lượng	1.2 kg
Dây dẫn điện	2.0 m

Phụ kiện kèm theo: Giấy chà nhám (2 cái/ loại - cỡ hạt: 60, 100, 150), túi chứa bụi (166078-4), tấm đục lỗ (450066-4).



419

Máy Chà Nhám Rung/Finishing Sander **BO4565** 112 x 190mm

BO4565



Công suất	200 W
Kích thước đế nhám	112 x 190 mm
Kích thước giấy nhám	114 x 102 mm
Thước tam giác	96 mm
Vòng quay	14,000 v/p
Kích thước (L x W x H)	219 x 112 x 139 mm
Trọng lượng	1.1 kg
Dây dẫn điện	2.0 m

Phụ kiện kèm theo: Giấy chà nhám tam giác (1 cái/ loại - cỡ hạt: 60, 100, 150), giấy chà nhám vuông (2 cái/ loại - cỡ hạt: 60, 100, 150), túi chứa bụi (166078-4).



419

Máy Chà Nhám Rung/Finishing Sander **BO3711** 93 x 185mm

BO3711



Công suất	190 W
Kích thước đế nhám	93 x 185 mm
Kích thước giấy nhám	93 x 228 mm
Vòng quay	4,000 - 11,000 v/p
Kích thước (L x W x H)	253 x 92 x 154 mm
Trọng lượng	1.6 kg
Dây dẫn điện	2.0 m

Phụ kiện kèm theo: Túi chứa bụi (140115-2), đế lót nhựa (451271-6).



64

Máy Chà Nhám Rung/Finishing Sander **BO3710** 93 x 185mm

BO3710



Công suất	190 W
Kích thước đế nhám	93 x 185 mm
Kích thước giấy nhám	93 x 228 mm
Vòng quay	11,000 v/p
Kích thước (L x W x H)	253 x 92 x 154 mm
Trọng lượng	1.6 kg
Dây dẫn điện	2.0 m

Phụ kiện kèm theo: Túi chứa bụi (140115-2), tấm đục lỗ (451271-6), giấy nhám cỡ hạt 120 (794563-3).



64

Máy Chà Nhám Rung/Finishing Sander **BO4557** 112 x 102mm

BO4557



Công suất	180 W
Kích thước đế nhám	112 x 102 mm
Kích thước giấy nhám	114 x 140 mm
Vòng quay	14,000 v/p
Kích thước (L x W x H)	131 x 112 x 137 mm
Trọng lượng	0.9 kg
Dây dẫn điện	2.0 m

Phụ kiện kèm theo: Giấy chà nhám (1 cái/ loại - cỡ hạt: 60, 100, 150), túi chứa bụi (166078-4), tấm đục lỗ (450066-4).



TỜ RƠI SẢN PHẨM



419

Máy Chà Nhám Rung/Finishing Sander **9035H** 93 x 185mm

9035H



Công suất	180 W
Kích thước đế nhám	93 x 185 mm
Kích thước giấy nhám	93 x 228 mm
Vòng quay	11,000 v/p
Kích thước (L x W x H)	236 x 93 x 146 mm
Trọng lượng	1.5 kg
Dây dẫn điện	2.5 m

Phụ kiện kèm theo: Giấy nhám cỡ hạt 60 (1 cái) (794156-6), giấy nhám cỡ hạt 100 (1 cái) (794157-4), giấy nhám cỡ hạt 150 (1 cái) (794158-2)



TỜ RƠI SẢN PHẨM



419

Máy Chà Nhám Rung/Finishing Sander **BO4510H** 110 x 100mm

BO4510H



Công suất	170 W
Kích thước đế nhám	110 x 100 mm
Kích thước giấy nhám	114 x 140 mm
Vòng quay	12,000 v/p
Kích thước (L x W x H)	116 x 110 x 129 mm
Trọng lượng	1.1 kg
Dây dẫn điện	2.5 m

Phụ kiện kèm theo: Giấy chà nhám (2 cái/ loại - cỡ hạt: 60, 100, 150).



TỜ RƠI SẢN PHẨM



419

Bật Vỡ/
Vượt Vỡ/
Khoan

Tròn

Khoan Bọc/
ĐụcMài/
Chà Nhám/
Đánh Bông

Cắt

Máy
Đa Năng

Combo Kit

Cưa

Phay/Bào

Sét chập/
Cơ định

Hút Bụi

Đồng Máy
Chạm Súc
Cánh QuạtCầm Mực/
Đo
Khoảng Cách

Đèn

Tiện ích

Áo

Máy Điện
Chuyên DụngMáy Điện
MAKITA MITDùng Cũ
Cầm Tay

MÀI/CHÀ NHẪM/ĐÁNH BÓNG



Máy Chà Nhám Tường Dùng Pin/Cordless Drywall Sander DSL801 225mm 18V

DSL801Z

Tỉ lệ thu gom bụi:
 Điều kiện thử nghiệm:
 Hoạt động chà tường liên tục 30 giây
 tại liên tục
 Độ giữ nhám: # 120
 Điều chỉnh tốc độ bằng số vị trí số 3

Đường kính đế 210 mm
 Đường kính đĩa 225 mm
 Tốc độ không tải 1,000 - 1,800 v/p
 Kích thước (L x W x H) 1,120 - 1,540 x 278 x 273 mm
 Trọng lượng 4,6 kg (BL1815N) - 5,8 kg (BL1860B)

DSL801Z: Không kèm pin, sạc
 Phụ kiện kèm theo: Đĩa nhám 225-120 (B-68404), khóa lục giác 5 (783217-7), túi đựng máy (195638-5), khay đựng (835B53-0).

Chổi tròn

TỜ RƠI SẢN PHẨM

Máy Chà Nhám Tường Dùng Pin/Cordless Drywall Sander DSL800 225mm 18V

DSL800Z

Tỉ lệ thu gom bụi:
 Điều kiện thử nghiệm:
 Hoạt động chà tường liên tục 30 giây
 tại liên tục
 Độ giữ nhám: # 120
 Điều chỉnh tốc độ bằng số vị trí số 2

Đường kính đế 210 mm
 Đường kính đĩa 225 mm
 Tốc độ không tải 1,000 - 1,800 v/p
 Kích thước (L x W x H) 1,100 - 1,520 x 259 x 273 mm
 Trọng lượng 4,5 kg (BL1815N) - 5,7 kg (BL1860B)

DSL800Z: Không kèm pin, sạc
 Phụ kiện kèm theo: Đĩa nhám 225-120 (B-68404), khóa lục giác 5 (783217-7), túi đựng máy (195638-5), khay đựng (835B53-0).

Chổi thẳng có thể tháo rời

TỜ RƠI SẢN PHẨM

Bộ dụng cụ thanh nổi dài

Mã số 199937-7

Đai thắt lưng giữ máy Giá đỡ

Phụ kiện ● Phụ kiện kèm theo

Túi đựng máy
 Mã số. 195638-5 ●

Đĩa nhám 225
 (25 cái / hộp)

Cỡ hạt	Mã số
40	B-68389
80	B-68395
120	B-68404 ●
150	E-02375
180	B-68410
220	E-02381
320	B-68426

Loại đế	Mã số
Mềm	199939-3 ●
Vừa	199940-8
Cứng	199938-5

Tổng chiều dài 2.1m

Máy Chà Nhám Băng Dùng Pin/Cordless Belt Sander DBS180 9 x 533 mm 18V

DBS180RTJ/DBS180Z
Số lượng có hạn

Chiều rộng dây băng 6 / 9 / 13 mm
 Chiều dài dây băng 9 x 533 mm
 Tốc độ dây băng 600 - 1,700 m/phút
 Công suất tối đa 530 W
 Với pin BL1860B: 500 x 96 x 116 mm
 Trọng lượng 1,8 kg (BL1815N) - 2,1 kg (BL1860B)

DBS180RTJ: 2 pin 5.0Ah (BL1850B), sạc nhanh (DC18RC) (Máy kèm thùng Makpac loại 2 (821550-0))
DBS180Z: Không kèm pin, sạc

Phụ kiện kèm theo: Nhám băng 9X533-AA80 (2 cái), đế kẹp tay cầm (140W02-3), tay cầm 36 (144163-3).

TỜ RƠI SẢN PHẨM

Máy Chà Nhám Băng/Belt Sander 9032 9 x 533mm

9032

Công suất 500 W
 Kích thước băng nhám 9 x 533 mm
 Tốc độ băng nhám 300 - 1,700 m/phút
 Chà nhám sâu tối đa 110 mm
 Kích thước (L x W x H) 420 x 158 x 78 mm
 Trọng lượng 1,5 kg
 Dây dẫn điện 2,5 m

Phụ kiện kèm theo: Giấy chà nhám băng 9X533mm (A-34469).

411mm

Phụ kiện ● Phụ kiện kèm theo

Nhám băng (10 cái/bộ)

Hạt	Mã số	Mã số	Mã số
40	A-34512	A-34447	A-34562
60	A-34528	A-34453	A-34578
80	A-34534	A-34469 ●	A-34584
100	A-34540	A-34475	A-34590
120	A-34556	A-34481	A-34609
150	A-34827	A-34849	-
240	-	A-34855	A-34877

Số lượng có hạn

Thanh trượt

Loại	Kích thước	Mã số
A	6mm	125157-7
B	9mm	125158-5 ●
C	13mm	125159-3

Vỏ chắn bụi Mã số 191N60-8

Đầu hút bụi Mã số 122652-8

Đầu nối 25 Mã số 192349-3

Chân đế Mã số 193618-5

Máy Chà Nhám Băng Dùng Pin/Cordless Belt Sander BS001G 40Vmax

BS001GZ01

Kích thước băng nhám 76 x 533 mm
 Tốc độ dây của roa 120 - 470 m/phút
 Độ rung (EN62841-2-4) Chà nhám tấm kim loại: 2,5 m/s² hoặc thấp hơn
 Độ ồn áp suất (EN62841-2-4) 87 dB(A)
 Độ ồn động cơ (EN62841-2-4) 95 dB(A)
 Kích thước 440 x 148 x 165 mm (BL4040)
 Trọng lượng 4,5 kg (BL4020) - 5,1 kg (BL4050F)

BS001GZ01: Không kèm pin, sạc

Phụ kiện kèm theo: Tấm đệm cao su (193199-9), túi chứa bụi (122G84-1), giấy nhám băng.

TỜ RƠI SẢN PHẨM

Công suất cao tương đương hoặc vượt trội so với máy điện
Cân bằng trọng lượng tối ưu giúp giảm sự không đồng đều khi chà nhám

Cân bằng trọng lượng tối ưu

Tay cầm phía trước có thể điều chỉnh góc

Sử dụng cố định (Lắp ngược)

Đèn LED làm việc có thể điều chỉnh góc

Chức năng khóa/mở khóa

Công nghệ bảo vệ vượt trội

Túi chứa bụi có tính năng chống rơi

Điều khiển tốc độ thay đổi

Chà nhám phẳng (Mặt trước, bên phải)

Phụ kiện ● Phụ kiện kèm theo

Bộ kẹp	Mã số. 192694-6	Bộ thước dẫn	Mã số. 1915E3-1	Đế đột giấy nhám	Mã số. 193070-7	Tấm carbon	Mã số. 193197-3	Tấm đệm cao su	Mã số. 193199-9 ●

Bảng tham chiếu pin & thời gian sạc Tr.08

Đối với những máy mà đầu Z của mua thêm pin, sạc - bộ pin sạc là lựa chọn tối ưu (Tham khảo Tr.08 & 09)

MÀI/CHÀ NHẪM/ĐÁNH BÓNG



Máy Chà Nhám Băng Cho Ống Dừng Pin/Cordless Pipe Belt Sander **BS002G** **40Vmax**

BS002GZ

new



Đường kính ống kim loại tối đa 125 mm
Tốc độ băng nhám 3.1 - 13.5 m/phút
Chiều rộng băng nhám 40 mm
Chiều dài băng nhám 760 mm
Độ rung 1.9 m/s² (EN62841-2-4)
Chế độ: Chà nhám ống kim loại)
Độ ồn áp suất 83 dB(A) (EN62841-2-4)
Độ ồn động cơ 91 dB(A) (EN62841-2-4)
Kích thước (L x W x H) 580x197x356 mm (BL4020)
635x200x363 mm (BL4080F)
Trọng lượng 4.0 kg (BL4020) - 5.2 kg (BL4080F)

BS002GZ: Máy không kèm pin, sạc.
Phụ kiện kèm theo: Tay cầm 35 (1910X6-8), giấy chà nhám băng.

Phụ kiện

Giấy chà nhám băng
Dùng cho mài thô bề mặt kim loại, chẳng hạn như loại bỏ mối hàn.
Hạt mài Zirconia (Z), 5 cái/bộ
Mã số
Z40: D-80927
Z60: D-80933
Z80: D-80949
Z120: D-80955

Giấy chà nhám băng đánh bóng
Dùng để đánh bóng bề mặt kim loại (sử dụng kèm hợp chất đánh bóng).
Mềm, 1 cái
Mã số: D-80961

Phụ kiện kèm theo

Giấy chà nhám băng đánh gi
Lý tưởng để loại bỏ các vết xước nhẹ như vết giấy, ri sét và dùng để đánh bóng bề mặt.
Chất liệu vải không dệt, 3 cái/bộ
Mã số:
Thô: D-80977
Trung bình: D-80983
Rất mịn: D-80999

Tay cầm 35
Mã số: 1910X6-8

Con lăn dẫn hướng
Có mép nhô cao giúp giảm tải đa tình trạng lệch băng nhám

Tay cầm bên có thể lắp ở cả hai phía

Thời gian mài
khi pin được sạc đầy
Khoảng 20 phút
• Ống ø76mm (Thép carbon S20C)
• Lực ép: 20-25N
• Tốc độ tối đa Pin: BL4040

Công tắc trượt
Núm điều chỉnh tốc độ

Pin (bản riêng)

TỜ RƠI SẢN PHẨM

XGT BL MOTOR XPT

Mài và đánh bóng hiệu quả trên bề mặt cong

Mài hiệu suất cao
Tốc độ băng nhám
13.5 m/phút
(Mức 5)

Đường kính ống kim loại tối đa:
ø125 mm

Mài hiệu suất cao
Tốc độ băng nhám:
13.5 m/phút
(Mức 5)



Phụ kiện

Giấy chà nhám băng
Dùng cho mài thô bề mặt kim loại, chẳng hạn như loại bỏ mối hàn.
Hạt mài Zirconia (Z), 5 cái/bộ
Mã số
Z40: D-80927
Z60: D-80933
Z80: D-80949
Z120: D-80955

Giấy chà nhám băng đánh bóng
Dùng để đánh bóng bề mặt kim loại (sử dụng kèm hợp chất đánh bóng).
Mềm, 1 cái
Mã số: D-80961

Tay cầm 35
Mã số: 1910X6-8

Con lăn dẫn hướng
Có mép nhô cao giúp giảm tải đa tình trạng lệch băng nhám

Tay cầm bên có thể lắp ở cả hai phía

Thời gian mài
khi pin được sạc đầy
Khoảng 20 phút
• Ống ø76mm (Thép carbon S20C)
• Lực ép: 20-25N
• Tốc độ tối đa Pin: BL4040

Công tắc trượt
Núm điều chỉnh tốc độ

Pin (bản riêng)

Máy Chà Nhám Băng/Belt Sander **9403** **100x610mm** **AC**

9403



Công suất 1,200 W
Kích thước băng nhám 100 x 610 mm
Tốc độ dây của roa 500 m/phút
Tổng chiều dài 353 mm
Trọng lượng 5.9 kg
Dây dẫn điện 5.0 m

Phụ kiện kèm theo: Giấy nhám cuộn (794135-4), túi chứa bụi (122562-9).

303 mm

Máy Chà Nhám Băng/Belt Sander **9924DB** **76x610mm** **AC**

9924DB



Công suất 850 W
Kích thước băng nhám 76 x 610, 620 mm
Tốc độ dây của roa 400 m/phút
Tổng chiều dài 355 mm
Trọng lượng 4.8 kg
Dây dẫn điện 5.0 m

Phụ kiện kèm theo: Túi chứa bụi (122296-4), tấm đệm cac-bon (423036-6), giấy nhám cuộn cỡ hạt A80 (D-67169) (1 cái).

100 mm

Máy Chà Nhám Vòng/Belt Sander **9910** **76 x 457mm** **AC**

9910



Công suất 650 W
Kích thước băng nhám 76 x 457 mm
Tốc độ băng nhám 270 m/phút
Tổng chiều dài 262 mm
Trọng lượng 2.6 kg
Dây dẫn điện 2.5 m

Phụ kiện kèm theo: Túi chứa bụi (122548-3), giấy chà nhám băng 76x457 mm (D-59209).

411 mm

Phụ kiện

Nhám băng (3 cái/bộ)

Dùng cho máy 9910

Hạng	Vật liệu làm việc	Kích thước mm	Hạt	Cái/hộp	Mã số
★★	Gỗ, sơn, kim loại	76x457	A60	3	D-59190
			A120	3	D-59221
			A180	3	D-59243
			A240	3	D-59259

Dùng cho máy 9403, 9924DB

Hạng	Vật liệu làm việc	Kích thước mm	Hạt	Cái/hộp	Mã số
★★	Gỗ, sơn, kim loại	100x610	A40	3	D-59346
			A60	3	D-59352
			A120	3	D-59380
			A180	3	D-59405
			A240	3	D-59411

Máy Chà Nhám/Wheel Sander **9741** **100x120mm** **AC**





9741



Công suất 860 W
Đường kính chổi nhám 100 x 120 mm
Tốc độ không tải 3,500 v/p
Kích thước 310 mm
Trọng lượng 4.2 kg
Dây dẫn điện 5.0 m

Phụ kiện kèm theo: Khớp nối (410899-9), khóa lực giác 6 (2 cái) (783204-6), (Máy không kèm chổi đánh ni-lông).

100 mm

Hình	Loại	Chất liệu	Hạng	Mã số	Ứng dụng
	Bánh xe nhám	Giấy	★★★★	794380-1	Loại bỏ sơn và gỉ 120-40
	Bánh xe đánh bóng	Cotton	★★★★	794381-9	Đánh bóng 120
	Bánh xe đánh gi	Thép	★★★★	794382-7	Loại bỏ gỉ 120
		Đồng thau	★★★★	D-73564	
	Bánh xe nylon	Nylon	★★★★	794384-3	Thô 120-80
			★★★★	794379-6	Vừa 120-100
			★★★★	794383-5	Đẹp 120-240

Máy Cắt Dừng Pin/Cordless Dustless Cutter DCC500 125mm 18V
DCC500RTE/DCC500Z
Số lượng có hạn

Đường kính lưỡi	125 mm
Đường kính trục cốt	20 mm
Khả năng cắt tối đa	0°: 40 mm
	45°: 27 mm
Tốc độ không tải	8,800 v/p
Kích thước (L x W x H)	231 x 158 x 172 mm
Trọng lượng	2,5 kg (BL1815N) - 3,0 kg (BL1860B)

DCC500RTE: 2 pin 5.0Ah (BL1850B), sạc nhanh (DC18RC)
DCC500Z: Không kèm pin, sạc

 Phụ kiện kèm theo: Khoá lục giác (783217-7),
 túi chứa bụi (126738-0)
 (Máy không kèm lưỡi cắt).

TỜ RƠI SẢN PHẨM

Phụ kiện
Túi bụi

Mã số: 126738-0

Phụ kiện kèm theo
Nắp túi bụi

Mã số: 191N83-6

Bộ chuyển đổi

Dùng với thanh dẫn hướng

Mã số: 198673-2

Thanh dẫn hướng

Chiều dài | Mã số

1.0m	199140-0
1.4m	194368-5
1.5m	199141-8
1.9m	194925-9

Bộ kẹp

Loại | Mã số

Tiêu chuẩn | 194385-5

Nhanh | 199826-6

Tấm lót đế

Mã số: 196943-3

Bộ nạp cấp nước A

Mã số: 191M48-2

Số lượng có hạn

Ống cấp nước A

Mã số: 140Y23-7

Máy Cắt Dừng Pin/Cordless Cutter CC301D 85mm 12Vmax
CC301DSYE/CC301DZ
Số lượng có hạn

Khả năng cắt tối đa	0°: 25.5 mm
	45°: 16.5 mm
Đường kính lưỡi cắt	85 mm
Đường kính trục cốt	15 mm
Tốc độ không tải	1,600 v/p
Bình chứa	Nước: 0.5 L
Kích thước (L x W x H)	313 x 170 x 125 mm
Trọng lượng	1.8 kg (BL1016) - 1.9 kg (BL1040B)

CC301DSYE: 2 pin 1.5Ah (BL1016), sạc nhanh (DC10SB)
CC301DZ: Không kèm pin, sạc

 Phụ kiện kèm theo: Bình chứa nước (453556-6),
 đai bình nước (187276-7), khoá lục giác 4
 (783202-0), lưỡi cắt kim cương 85mm (B-21082).

CC301DSYE

Máy Cắt Đá/Gạch/Dustless Cutter 4100KB 125mm
4100KB

 Phụ kiện chuyển đổi
 198673-2

TỜ RƠI SẢN PHẨM



Công suất	1,400 W
Đường kính lưỡi	125 mm
Đường kính trục cốt	20 mm
Khả năng cắt tối đa	40 mm
Tốc độ không tải	12,200 v/p
Độ ồn đo áp suất	96 dB
Độ ồn động cơ	107 dB
Kích thước (L x W x H)	231 x 220 x 179 mm
Trọng lượng	3,0 kg
Đài nguồn	2.5 m

 Phụ kiện kèm theo: Cờ lê (781041-2), khoá lục giác 5
 (783203-8), túi chứa bụi (126738-0), lưỡi cắt (D-38261).

Máy Cắt Đá/Gạch/Cutter 4100NH3 110mm
4100NH3

Công suất	1,300 W
Khả năng cắt tối đa	0°: 32 mm
Đường kính lưỡi	110 mm
Tốc độ không tải	13,800 v/p
Kích thước (L x W x H)	227 x 209 x 166 mm
Trọng lượng	2.9 kg
Đài nguồn	2.0 m

 Phụ kiện kèm theo: Cờ lê (781041-2), khoá lục
 giác 5 (783217-7), vòi nước, ống nước & đầu
 nối ống nước (196432-8)
 (Máy không kèm lưỡi cắt).

Máy Cắt Đá/Gạch/Cutter 4100NH2 110-125mm
4100NH2

Công suất	1,400 W
Khả năng cắt tối đa	0°: 32.5 mm
	45°: 21.5 mm
Đường kính lưỡi	110 - 125 mm
Tốc độ không tải	12,200 v/p
Kích thước (L x W x H)	238 x 214 x 169 mm
Trọng lượng	3,0 kg
Đài nguồn	2.5 m

 Phụ kiện kèm theo: Cờ lê (781011-1), khoá lục
 giác 5 (783203-8), vòi nước (261126-5), ống nước
 (412088-2), đầu nối ống nước (418558-9),
 (Máy không kèm lưỡi cắt).

 Phụ kiện chuyển đổi
 198673-2

Máy Cắt Đá/Gạch/Cutter 4100NH 110mm
4100NH

Công suất	1,200 W
Khả năng cắt	0°: 34 mm
Đường kính lưỡi	110 mm
Tốc độ không tải	14,500 v/p
Kích thước (L x W x H)	234 x 210 x 165 mm
Trọng lượng	2.9 kg
Đài nguồn	2.5 m

 Phụ kiện kèm theo: Vòi nước (164405-9), đầu nối
 ống nước (421125-1), ống nước (412010-9), cờ lê
 (781011-1), tuýp mở ốc 9 (782209-3)
 (Máy không kèm lưỡi cắt).

Máy Cắt Đá/Gạch/Cutter 4107R 180mm
4107R
Số lượng có hạn

Công suất	1,400 W
Khả năng cắt	60 mm
Đường kính lưỡi	180 mm
Tốc độ không tải	5,000 v/p
Tổng chiều dài	370 mm
Trọng lượng	7.2 kg
Đài nguồn	5.0 m

 Phụ kiện kèm theo: Đầu nối ống nước (421125-1),
 vòi nước (164350-8), tuýp mở ốc 13 (782212-4),
 cờ lê tròn 22 (782017-2), ống nước (412028-0)
 (Máy không kèm lưỡi cắt).

CẮT



Máy Cắt Kim Loại Dùng Pin/Cordless Metal Cutter CS002G 185 mm 40Vmax

CS002GZ01



Đường kính lưỡi	185 mm
Khả năng cắt tối đa	67 mm
Đường kính trục cốt	15.88 / 20 mm
Tốc độ không tải	3,500 v/p
Độ ồn áp suất	102dB(A)
Độ ồn động cơ	113dB(A)
Độ rung	2.5 m/s ² hoặc thấp hơn
Kích thước (L x W x H)	350 x 232 x 270 mm
Trọng lượng	4.2 kg (BL4020) - 5.4 kg (BL4080F)

CS002GZ01: Không kèm pin, sạc
Phụ kiện kèm theo: Cờ lê lục giác 5 (783203-8), lưỡi của kim loại EFFICUT 185mm (E-12918), thước canh (164095-8), thùng makpac loại 4 (821552-6).

TỜ RỜI SẢN PHẨM



Tốc độ cắt tăng lên 20%*
Khả năng cắt tương đương máy cắt dùng điện 203mm (8")



Đễ dàng gắn / tháo hộp chứa bụi



Giúp đỡ bụi của nhanh chóng



Giúp thay đổi lưỡi của nhanh chóng



Cho phép lắp vào / tháo ra chỉ bằng thao tác một tay với cần gạt nhựa.

Số lần cắt
Khối lượng công việc trong một lần sạc đầy pin

khoảng 140 lần cắt

Tay cầm vững

Đèn LED đổi với các chức năng phát sáng trước và tắt sau

Thước canh

CS002G Pin: BL4040

Vật liệu: thép tấm (100x50mm, t=3.2mm)
Lưỡi của kim loại EFFICUT 185mm 45T

CS002G 120

Máy AC tiên nhiệm (4131) 100

chậm **tốc độ** nhanh

***So với model tiền nhiệm (4131)
Vật liệu: thép chữ U 100x50mm t=3.2mm
Pin: BL4040**

Tốc độ cắt kim loại

Máy Cắt Kim Loại Dùng Pin/Cordless Metal Cutter DCS553 150mm 18V

DCS553Z



Đường kính lưỡi	150 mm
Đường kính trục cốt	15.88 / 20 mm
Khả năng cắt tối đa	Góc 0°: 57.5 mm
Tốc độ không tải	4,200 v/p
Kích thước	267x186x250 mm
Trọng lượng	2.8 kg (BL1815N) - 3.1 kg (BL1860B)

DCS553Z: Không kèm pin, sạc

Phụ kiện kèm theo: Khóa lục giác (783203-8), lưỡi của TCT 150X20X32T (B-46296), thanh cứ (164095-8).

TỜ RỜI SẢN PHẨM



Máy Cắt Kim Loại Dùng Pin/Cordless Metal Cutter DCS551 150mm 18V

DCS551Z



Đường kính lưỡi	150 mm
Đường kính trục cốt	15.88 / 20 mm
Khả năng cắt tối đa	Góc 0°: 57.5 mm
Tốc độ không tải	3,900 v/p
Kích thước	332x158x231 mm
Trọng lượng	2.7 kg (BL1815N) - 2.9 kg (BL1830)

DCS551Z: Không kèm pin, sạc

Phụ kiện kèm theo: Khóa lục giác (783203-8), lưỡi của TCT 150X20X32T (B-46296).

TỜ RỜI SẢN PHẨM



Máy Cắt Kim Loại Dùng Pin/Cordless Metal Cutter DCS550 136mm 18V

DCS550Z
Số lượng có hạn



Đường kính lưỡi	136 mm
Đường kính trục cốt	15.88 / 20 mm
Khả năng cắt tối đa	Góc 0°: 51 mm
Tốc độ không tải	3,600 v/p
Kích thước	348x180x201 mm
Trọng lượng	2.4 kg (BL1830)

DCS550Z: Không kèm pin, sạc

Phụ kiện kèm theo: Khóa lục giác (783203-8), lưỡi của TCT 136X20X30T (B-07319).

TỜ RỜI SẢN PHẨM



Máy Cắt Kim Loại/Metal Cutter 4131 185mm 40V

4131



Công suất	1,100 W
Đường kính lưỡi	185 mm
Đường kính trục cốt	15.88 / 20 / 30 mm
Khả năng cắt tối đa	63 mm
Tốc độ không tải	3,500 v/p
Tổng chiều dài	358 mm
Trọng lượng	4.8 kg
Dây dẫn điện	2.5 m

Phụ kiện kèm theo: Khóa lục giác (783203-8), lưỡi của hộp kim (B-04628).

TỜ RỜI SẢN PHẨM



Lưỡi dùng cho máy cắt kim loại

Đường kính ngoài (mm)	Hạng	Vật liệu cắt	Số răng	Mép (mm)	Miếng (mm)	Góc móc	Hình răng	Đường kính lỗ (mm)	Vòng (mm)	Ghi chú	Cái/bộ	Dùng cho máy	Mã số
136	*****	Kim loại/SUS	45	1.10	0.95	0	SMTCG	20	-	Kim loại EFFICUT	1	DCS550	B-69434
	***	Kim loại	30	1.50	1.20	0	MTCG	20	-	-	1		B-07319
	***	Kim loại/SUS	56	1.10	0.95	0	FTG	20	-	Khe laze	1		B-23117
150	*****	Kim loại	33	1.10	0.95	0	SMTCG	20	-	Kim loại EFFICUT	1	DCS553, DCS551	B-69440
	*****	Kim loại/SUS	48	1.10	0.95	0	SMTCG	20	-	Kim loại EFFICUT	1		B-69456
	***	Tấm kim loại mỏng	52	1.40	1.10	-15	ATB	20	-	-	1		B-47008
	***	Kim loại	32	1.50	1.20	0	MTCG	20	-	-	1		B-46296
	***	Kim loại dày	32	1.10	0.95	0	TCG	20	-	Khe laze	1		B-68301
	***	Kim loại/SUS	60	1.10	1.00	0	SMTCG	20	-	Khe laze	1		B-47014
	***	Thạch cao	48	1.2	0.85	0	-	20	-	-	1		A-67402
185	*****	Kim loại	45	1.40	1.20	0	SMTCG	20	-	Kim loại EFFICUT	1	CS002G, 4131	E-12918
	*****	Kim loại/SUS	60	1.40	1.20	0	SMTCG	20	-	Kim loại EFFICUT	1		E-12924
	*****	Kim loại mỏng	48	1.85	1.50	0	SMTCG	20	-	Tuổi thọ cao	1		B-23357
	***	Kim loại	36	1.90	1.50	0	ATB	20	-	-	1		B-04628
	***	Kim loại	38	2.00	1.60	0	MTCG	20	-	-	1		A-85438
	***	Kim loại	56	1.80	1.50	0	SMTCG	20	-	Tuổi thọ cao	1		B-23391
	***	Kim loại dày	38	1.40	1.20	0	TCG	20	-	Khe laze	1		E-14320

Máy Cắt Kim Loại/Metal Cutting Saw

LC1230 305mm



LC1230



Công suất	1,750 W
Đường kính lưỡi	305 mm
Khả năng cắt tối đa	90°: Ø115 mm 90°: 150x75 mm 90°: 100x100 mm 45°: Ø90 mm 45°: 85x85 mm
Tốc độ không tải	1,300 v/p
Kích thước (L x W x H)	516 x 306 x 603 mm
Trọng lượng	19 kg
Dây dẫn điện	2,5 m
Phụ kiện kèm theo	Tuýp siết bu lông (782210-8), lưỡi cắt kim loại dành cho thép mềm (A-87242).



TỜ RƠI SẢN PHẨM



Giải pháp cắt kim loại hiệu quả

Dạng ống vuông và chữ nhật



Lưỡi C-T của Makita

Lưỡi cắt bằng đá

Dạng ống tròn



Lưỡi cắt bằng đá

Dạng có ren



Lưỡi C-T của Makita

Lưỡi cắt bằng đá

Dạng góc

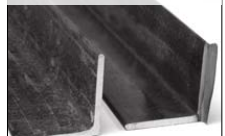

Lưỡi C-T của Makita

Lưỡi cắt bằng đá

Lưỡi cắt kim loại hợp kim C-T (Carbide-Tipped) dùng cho nhiều công việc

Loại lưỡi	Độ dày răng	Mã số	Độ dày vật liệu cắt	Kim loại dạng góc		Kim loại dạng ống vuông & chữ nhật		Kim loại dạng rãnh		Kim loại dạng ống tròn		Inox dạng góc	Inox dạng vuông 30x30
				6.0mm	4.0mm	3.0mm	4.5mm	2.3mm	3.2mm	3.8mm	4.0mm	1.5mm	
305 x 60T (Thép mềm)	2.1 mm	A-87242		○	○	○	△	×	○	○	○	×	×
305 x 60T (Thép mềm)	2.4 mm	D-71364		○	○	○	△	×	○	○	○	×	×
305 x 60T (Thép mềm)	2.5 mm	A-81860		○	○	○	○	×	○	○	○	×	×
305 x 60T (Thép mềm) Giảm ồn	2.4 mm	A-86723		○	○	○	○	×	○	○	○	×	×
305 x 78T (Thép mỏng)	2.3 mm	A-87127		△	△	△	×	○	△	△	△	×	×
305 x 63T (Kim loại)	2 mm	E-12083		○	○	○	△	×	○	○	○	×	×
305 x 96T (Kim loại/ Inox)	2 mm	E-19788		△	△	×	×	○	×	△	△	○	○

Quá trình sử dụng lưỡi cắt kim loại hợp kim C-T (Carbide-Tipped)

- ① Đảm bảo vật liệu kim loại được đặt chắc chắn trên đế máy cắt.
- ② Giữ chặt tay cầm và đợi cho đến khi máy cưa đạt được tốc độ tối đa.
- ③ Hạ nhẹ tay cầm để đẩy lưỡi cưa lại gần tấm kim loại.
- ④ Lưỡi dao tiếp xúc nhẹ nhàng với vật liệu (nhằm giảm áp suất nếu xuất hiện tia lửa).
- ⑤ Sau khi hoàn tất khâu cắt, tắt máy và chờ đến khi lưỡi cưa ngừng quay hẳn mới nâng tay cầm lên lại.
- ⑥ Đối với vật liệu dạng hộp khi cắt nên sử dụng thanh đệm (A + B = 150mm); Trường hợp A ≥ 150mm không dùng thanh đệm.

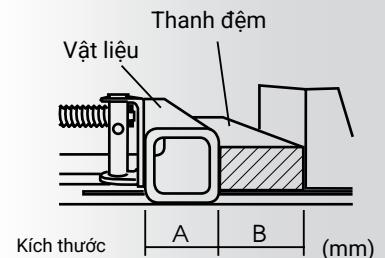

Quá trình cắt kim loại

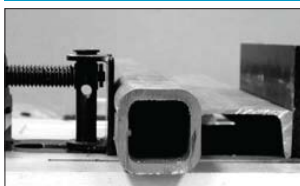

Dạng ống vuông và chữ nhật

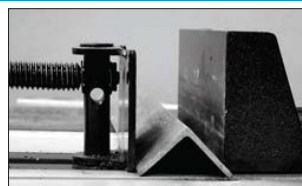

Dạng góc

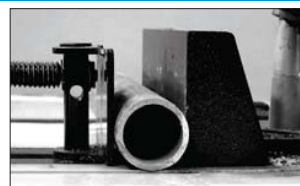

Dạng ống tròn



Dạng có ren

CẮT



Máy Cắt Bê Tông Dùng Pin/Cordless Power Cutter CE002G 355mm 40Vmax x2



CE002GZ

Đường kính đá cắt 355 mm
Đường kính lỗ 25.4 mm
Độ dày tối đa 4.0 mm
Độ dày đá tối thiểu 2.0 mm
Độ sâu cắt tối đa 127 mm
Tốc độ không tải (RPM) 4.200
Độ rung Cắt bê tông, Trái/Phải: 2.5 / 2.5 m/s² hoặc ít hơn
Độ ồn áp suất 106 dB(A)
Độ ồn động cơ 117 dB(A)
Kích thước (L x W x H) với pin BL4040F, BL4050F: 825 x 272 x 487 mm
với pin BL4080F: 825 x 283 x 487 mm
Trọng lượng 13.1kg (BL4040Fx2)-15.1kg (BL4080Fx2)
CE002GZ: Không kèm pin, sạc

Phụ kiện kèm theo: Bộ vòng chữ O (191W53-9), ống kẹp 40 (413N26-1), ống kẹp 46 (413P08-5), cỡ lê 13-19 (782037-6), đá cắt kim cương 355mm (D-56998).

Khả năng công việc*
27 lần cắt
pin BL4080F x2

*Trên 1 lần sạc đầy, cắt bê tông liên tục ở độ sâu 50mm, bề rộng 300mm

Khả năng cắt tối đa
127 mm

TỜ RƠI SẢN PHẨM

AWA
CÓ THỂ KẾT NỐI VỚI MÁY HÚT BỤI
- Tỷ lệ thu gom bụi trong quá trình vận hành là 90%.
- Máy hút bụi khuyến nghị là những máy có lưu lượng khí từ 1,8m³/phút trở lên như VC002G, v.v.

Logo: XGT, BL MOTOR, AFT, AWS

Máy Cắt Bê Tông Dùng Pin/Cordless Power Cutter CE001G 355mm 40Vmax x2



CE001GZ01

Đường kính đá cắt 355 mm
Đường kính lỗ 25.4 mm
Độ dày đá tối đa 5.0 mm
Độ dày đá tối thiểu 2.0 mm
Độ sâu cắt tối đa 127 mm (355mm) - 124.5mm (350mm)
Tốc độ không tải (RPM) 5.300
Độ rung Cắt bê tông, Trước/Sau: 2.5 / 2.5 m/s² hoặc nhỏ hơn
Độ ồn áp suất 109 dB(A)
Độ ồn động cơ 120 dB(A)
Kích thước (L x W x H) với pin BL4040, BL4050F: 786 x 272 x 433 mm
với pin BL4080F: 786 x 283 x 433 mm
Trọng lượng 12.3 kg (BL4040Fx2)-14.1kg (BL4080Fx2)
CE001GZ01: Không kèm pin, sạc

Phụ kiện kèm theo: Ống nối (123121-2), bộ vòng chữ O (191W53-9), cỡ lê 13-19 (782037-6), đá cắt kim cương 355mm (D-56998).

Khả năng công việc*
28 lần cắt
pin BL4080F x2

*Trên 1 lần sạc đầy, cắt bê tông liên tục ở độ sâu 50mm, bề rộng 300mm

Khả năng cắt tối đa
127 mm

TỜ RƠI SẢN PHẨM

Logo: XGT, BL MOTOR, AFT, WG, XPT

Máy Cắt Bê Tông Dùng Pin/Cordless Power Cutter CE004G 305mm 40V max



CE004GZ

Đường kính đá cắt 305 mm
Khả năng cắt tối đa 121 mm
Tốc độ không tải 5,000 v/p
Độ rung Trái / Phải: 3.8 / 2.5 m/s²
Độ ồn áp suất 99 dB(A)
Độ ồn động cơ 110 dB(A)
Kích thước (L x W x H) 663 x 240 x 406 mm
Trọng lượng 6.7 kg (BL4040F) - 7.7 kg (BL4080F)
CE004GZ: Không kèm pin, sạc

Phụ kiện kèm theo: Giá đỡ cỡ lê (122G62-1), ống nối (123121-2), cỡ lê 13 - 19 (782039-2), vòng chữ O (1914A3-7), mặt bích (224636-3).

Hiệu quả công việc*
lên đến 40%
pin BL4050F

*Trên 1 lần sạc đầy, cắt bê tông liên tục ở độ sâu 50mm, bề rộng 300mm

Khả năng cắt tối đa
121 mm

TỜ RƠI SẢN PHẨM

Logo: XGT, BL MOTOR, AFT, XPT

Máy Cắt Bê Tông Dùng Pin/Cordless Power Cutter CE003G 230mm 40V max



CE003GZ01

Đường kính đá cắt 230 mm
Khả năng cắt tối đa 88 mm
Tốc độ không tải 6,600 v/p
Độ rung Trái / Phải: 3.0 / 2.5 m/s²
Độ ồn áp suất 105 dB(A)
Độ ồn động cơ 116 dB(A)
Kích thước (L x W x H) 603 x 240 x 350 mm
Trọng lượng 6.4 kg (BL4040F) - 7.4 kg (BL4080F)
CE003GZ01: Không kèm pin, sạc

Phụ kiện kèm theo: Giá đỡ cỡ lê (122G62-1), ống nối (123121-2), cỡ lê 13 - 19 (782039-2), lưới cắt kim cương 230mm (E-02967).

Hiệu quả công việc*
lên đến 45%
pin BL4050F

*Trên 1 lần sạc đầy, cắt bê tông liên tục ở độ sâu 50mm, bề rộng 300mm

Khả năng cắt tối đa
88 mm

TỜ RƠI SẢN PHẨM

Logo: XGT, BL MOTOR, AFT, XPT

CE002G 355 mm (Khô)



CE001G 355 mm (Khô và ướt)



Hiệu quả của việc cắt bê tông tăng khoảng 25% So sánh với máy chạy xăng	Độ sâu cắt tối đa 127mm (355mm)	Độ sâu cắt tối đa 124.5mm (350mm) (CE001G)	Độ rung thấp 2.0/ 1.2 m/s Tay cầm trước Tay cầm sau	Số lượng lần cắt Pin: BL4050F x2 Khối lượng công việc trên một lần sạc đầy pin Cắt bê tông liên tục: 50mm x 300mm Đá cắt kim cương: 355mm (CE002G) 17 lần cắt (CE002G) Đá cắt kim cương: 355mm (CE001G) 18 lần cắt (CE001G)
---	--	---	---	--

CE004G 305 mm (Khô và ướt)

CE003G 230 mm (Khô và ướt)

Hiệu quả công việc Cắt bê tông cứng Điều kiện thử nghiệm: Thực hiện các vết cắt dài 300mm và sâu 50mm vào nền bê tông trên đất có nguồn cấp nước. lên đến 45% CE003G lên đến 40% CE004G Với pin: BL4050F trên 1 lần sạc đầy So sánh với máy pin 18Vx2.	Vỏ chống rung để giảm độ rung trong quá trình cắt Cao su chống rung (2 cái) Cao su chống rung (2 cái) được đặt xung quanh động cơ để giảm rung khi cắt. Độ rung thấp (Tay cầm bên trái) 3.0 m/s² (Tay cầm bên phải: 2.5 m/s ²) CE003G Độ rung thấp (Tay cầm bên trái) 3.8 m/s² (Tay cầm bên phải: 2.5 m/s ²) CE004G	Công suất cao Hiệu suất cao tương đương hoặc vượt trội so với các máy pin hiện tại (với các loại pin BL4040F / BL4050F / BL4080F). BL4040F [4.0Ah] BL4050F [5.0Ah] BL4080F [8.0Ah]	Hoạt động cứu hộ Có thể hoạt động trong nhiều môi trường khác nhau - Không như máy chạy xăng, máy hoạt động hiệu quả ngay cả trong điều kiện thiếu oxy. - Không có khí thải nên có thể sử dụng trong nhà và công trình dưới mặt đất.	Khả năng cắt tối đa 88mm CE003G 121mm CE004G
---	--	---	--	--

Phụ kiện Phụ kiện kèm theo ● CE001G ● CE002G ● CE003G

Đá cắt kim cương cho bê tông Kiểu phân đoạn 355 x 25.4 Mã số: D-56998 ● ● Kiểu phân đoạn 300 x 25.4 Mã số: D-56982 (chỉ CE004G)	Đá cắt dùng cho inox 230 x 2.0 x 22.23 WA36R Mã số E-03006	Đá cắt kim cương kiểu phân đoạn 230mm 230 x 22.23 Khô và ướt Mã số E-02967 ●	Đá cắt kim loại 355 x 4.3 x 25.4 A24T 5 cái/bộ (chỉ CE001G) Mã số E-12790-5	Lưới kim cương dùng cho chu hệ 350mm Mã số B-55348	Bộ kết nối không dây/WUT01 (chỉ CE002G) Mã số 199393-1
--	--	--	---	--	---

Máy Cắt Bê Tông Dùng Pin/Cordless Power Cutter DCE090 230mm 18V x2
DCE090ZX2
Số lượng có hạn
Khối lượng công việc*
26 lần cắt
 pin BL1860B x2

 *Trên 1 lần sạc đầy,
 cắt bê tông liên tục
 ở độ sâu 30mm,
 bề rộng 300mm

Khả năng cắt tối đa
88 mm



Công suất	1,250 W
Đường kính đá cắt	230 mm
Đường kính trục cốt	22.23 mm
Độ dày đá tối đa	3.0 mm
Khả năng cắt tối đa	88 mm
Tốc độ không tải	6,600 v/p
Công suất tối đa	1,250 W
Kích thước (L x W x H)	554 x 241 x 283 mm
Trọng lượng	5.6 kg (BL1815N x2) - 6.3 kg (BL1860B x2)

DCE090ZX2: Không kèm pin, sạc
 Phụ kiện kèm theo: Ống nối (123121-2), cờ lê 13-16 (782023-7), cờ lê hãm đai ốc 4 (783202-0).

TỜ RỜI SẢN PHẨM

PHỤ KIỆN
Đá cắt dùng cho inox

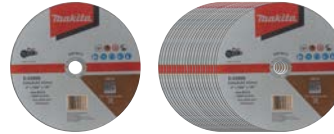
 Mã số: E-03006
 230 x 2.0 x 22.23 WA36R

 Mã số: E-03006-25 (25 đá cắt E-03006)
 230 x 2.0 x 22.23 WA36R

Đá cắt kim cương kiểu phân đoạn 230mm

 Mã số: E-02967 (Phụ kiện kèm theo)
 230 x 22.23 Khô và ướt

Đá cắt kim cương 230mm lý tưởng cho máy cắt bê tông dùng pin

 • Đá cắt kim cương mới với cấu trúc các hạt kim cương đều.
 • Việc sắp xếp các hạt giúp cung cấp lưỡi cắt sắc bén liên tục.

Đèn LED cảnh báo quá tải

 • Cảnh báo người vận hành quá tải với đèn LED nhấp nháy màu đỏ.
 • Giảm việc sạc pin không cần thiết nhờ bảo vệ quá tải.

Đèn LED

Cho phép hoạt động trong các môi trường thiếu ánh sáng, nơi không được cung cấp điện.

Vỏ bảo vệ pin

Bảo vệ pin khỏi nước khi cắt ướt.

Bộ cấp nước có thể được kết nối

Ống được thiết kế để chạy bên trong rãnh máy để tránh bị vướng vào các vật khác.

Độ sâu cắt tối đa
88 mm

Phanh điện

 • Sau khi công tác bọp được nhà ra.
 • Đá cắt kim cương dùng lại ở khoảng 4.0 giây
 • Đá cắt dùng lại ở khoảng 4.0 giây

Cắt hiệu quả nhờ động cơ BL & Hệ thống bảo vệ người dùng
Máy Cắt Góc/Angle Cutter 4114S 355mm
4114S

Công suất	2,400 W
Khả năng cắt	125 mm
Đường kính lưỡi cắt	355 mm
Đường kính lỗ	25.4 mm
Tốc độ không tải	3,800 v/p
Kích thước (L x W x H)	673 x 240 x 329 mm
Trọng lượng	10.9 kg
Dây dẫn điện	2.5 m

Phụ kiện kèm theo: Tuýp siết bu lông (782210-8) (Máy không kèm lưỡi cắt).

Máy Cắt Góc/Angle Cutter 4112HS 305mm
4112HS

Công suất	2,400 W
Khả năng cắt	100 mm
Đường kính lưỡi cắt	305 mm
Đường kính lỗ	25.4 mm
Tốc độ không tải	5,000 v/p
Kích thước (L x W x H)	648 x 240 x 273 mm
Trọng lượng	10.3 kg
Dây dẫn điện	2.5 m

Phụ kiện kèm theo: Tuýp siết bu lông (782210-8) (Máy không kèm lưỡi cắt).

Máy Cắt Tường/Wall Chaser SG1251 125mm
SG1251J

Công suất	1,400 W
Khả năng cắt	Sâu: 0 - 30 mm Rộng: 6 - 30 mm
Đường kính lưỡi cắt	125 mm
Tốc độ không tải	10,000 v/p
Kích thước (L x W x H)	350 x 151 x 178 mm
Trọng lượng	4.5 kg
Dây dẫn điện	5.0 m

Phụ kiện kèm theo: Tay cầm trên (417665-5), lưỡi cắt kim cương (A-80438) (2cái), cờ lê siết ốc 35 (782407-9), khóa lục giác 6 (783204-6). (Máy kèm thùng Makpac loại 4 (821552-6))

Phụ kiện lưỡi cắt

Ứng Dụng	Dùng cho máy	Mã số
Tiêu chuẩn / Phân đoạn / Chung	4114S	D-56998
Tiêu chuẩn / Phân đoạn / Chung		B-55348
-	SG1251J	A-80438
Tiêu chuẩn / Phân đoạn / Bê tông / Khô	4112HS	A-02478
Tiêu chuẩn / Phân đoạn / Nhựa đường / Khô		A-02484
Tiêu chuẩn / Phân đoạn / Bê tông & Nhựa đường / Khô		A-02490

Máy Cắt Rãnh Hợp Kim Nhôm/Aluminium Groove Cutter CA5000 118mm
CA5000X
Số lượng có hạn

Công suất	1300 W
Khả năng cắt tối đa	Lưỡi cắt thường: 11 mm Lưỡi TCT: 36 mm
Đường kính lưỡi cắt	118 mm
Tốc độ không tải	2,200 - 6,400 v/p
Kích thước (L x W x H)	346 x 250 x 250 mm
Trọng lượng	5.1 kg
Dây dẫn điện	2.5 m

Phụ kiện kèm theo: Khóa lục giác 5 (783022-2), lưỡi cắt (B-48832).

Phụ kiện • Phụ kiện kèm theo

Mã số	Đường kính ngoài(mm)	Đường kính lỗ(mm)	Số răng	Hình răng	Vật liệu
B-48832	118	20	6	90°	Hợp kim nhôm
B-48830	118	20	6	135°	Hợp kim nhôm

TỜ RỜI SẢN PHẨM

Máy Cắt Kim Loại Dùng Pin/Cordless Portable Cut-off DLW140 355mm 18V x2
DLW140Z

Công suất	1300 W
Đường kính lưỡi cắt	355 mm
Đường kính trục cốt	25.4 mm
Tốc độ không tải	3,800 v/p
Kích thước (L x W x H)	537 x 290 x 640 mm
Trọng lượng	17.2 kg (BL1815N x2) - 17.8 kg (BL1860B x2)

DLW140Z: Không kèm pin, sạc

Phụ kiện kèm theo: Đá cắt (B-64696).



TỜ RỜI SẢN PHẨM



CẮT



Máy Cắt Sắt/Portable Cut-off **LW1401** 355mm **18V**

LW1401



Công suất	2.200 W
Đường kính lưỡi cắt	355 mm
Tốc độ không tải	3.800 v/p
Khả năng cắt	(0°): Ống tròn: 127 mm (90°): Ống chữ nhật: 115x130 mm Ống vuông: 119x119 mm Ống tam giác: 137x137x10 mm (45°): Ống tròn: 127 mm Ống chữ nhật: 115x103 mm Ống vuông: 106x106 mm Góc tam giác: 100x100x10 mm
Kích thước (L x W x H)	500 x 295 x 640 mm
Trọng lượng	16,6 kg
Dây dẫn điện	2,5 m

Phụ kiện kèm theo: Đá cắt (A-89545), tuýp siết bu lông (782210-8).



TỜ RƠI SẢN PHẨM



Máy Cắt Thép Dùng Pin/Cordless Steel Rod Cutter **DSC251** 10 - 25 mm **18V**

DSC251ZK



Đường kính lưỡi cắt	110 mm
Khả năng cắt	10 - 25 mm
Tốc độ không tải	2.200 v/p
Kích thước (L x W x H)	471 x 137 x 139 mm
Trọng lượng	4,0 kg (BL1860B)
DSC251ZK:	Không kèm pin, sạc

Phụ kiện kèm theo: Túi chứa bụi (SC08106610), khóa lục giác (SC08200100), lưỡi cắt (SC09003260), tay cầm (153489-2).



TỜ RƠI SẢN PHẨM

Lưỡi cắt dành cho máy cắt thép DSC251

Mã số máy	Mã số lưỡi cắt
DSC251	E-11097



Máy Chấn Sắt Dùng Pin/Cordless Steel Rod Cutter **SC001G** 3 - 16 mm **40V max**

SC001GZK



Khả năng cắt	Đường kính: 3 - 16 mm
Tốc độ cắt (giây)	1,7
Số lần cắt tối đa	(Cốt thép ø16mm): 250 lần
Kích thước (L x W x H)	321 x 103 x 285 mm (BL4025)
Trọng lượng	6,0 kg (BL4020) - 7,2 kg (BL4080F)
SC001GZK:	Không kèm pin, sạc

Phụ kiện kèm theo: Bộ lưỡi cắt 2 cái/bộ (SC09003470), khóa lục giác M3 (SC00000103), khóa lục giác M4 (SC00000104), cờ lê 14-17 (SC00000107).



TỜ RƠI SẢN PHẨM



Tốc độ cắt tuyệt vời

Cắt cốt thép ø16mm trong khoảng 1.7 giây.

Trọng lượng nhẹ

6.0 kg

Với pin BL4025

Tổng chiều dài

321 mm

Tốc độ cắt Tăng khoảng

65%

So với DSC163 / Khi cắt cốt thép ø16mm



Hiệu suất cao tại công trường, giảm thời gian thi công

So sánh tốc độ cắt (Vật liệu: Cốt thép ø16 mm)

SC001G	165
DSC163	100

Chậm Tốc độ cắt Nhanh



Đầu xoay 360°

Hạn chế tối đa mảnh vụn bắn ra khi cắt

Cụm thủy lực nhỏ gọn + Động cơ không chổi than



Tổng chiều dài

-39 mm

Thiết kế nhỏ gọn, trọng lượng nhẹ, tiện lợi khi di chuyển



Trọng lượng

-0.9 kg

6.9 kg 6.0 kg

Với pin BL1860B Với pin BL4025

Phụ kiện

- Phụ kiện kèm theo
- Bộ lưỡi cắt 2 cái/bộ
- Mã số: SC09003470



Máy Chấn Sắt Dùng Pin/Cordless Steel Rod Cutter **DSC163** 3 - 16 mm **18V**

DSC163ZK



Khả năng cắt	Đường kính: 3 - 16 mm
Tốc độ cắt	2,8 giây
Kích thước (L x W x H)	360 x 108 x 276 mm
Trọng lượng	6,9 kg (BL1860B)
DSC163ZK:	Không kèm pin, sạc

Phụ kiện kèm theo: Bộ lưỡi cắt (SC09002470), khóa lục giác M3 (SC00000103), khóa lục giác M4 (SC00000104), khóa lục giác M5 (SC00000105), khóa lục giác 6 (783204-6), cờ lê 14 - 17 (SC00000107).



TỜ RƠI SẢN PHẨM



Lưỡi cắt (2cái/ bộ)



Máy Cắt Sắt Ren Dùng Pin/Cordless Threaded Rod Cutter **DSC121** 8 - 12 mm **18V**

DSC121ZK



Khả năng cắt	Đường kính: 8 - 12 mm
Tốc độ cắt	3,0 giây
Kích thước (L x W x H)	212 x 323 x 260 mm
Trọng lượng	6,0 kg (BL1860B)
DSC121ZK:	Không kèm pin, sạc

Phụ kiện kèm theo: Lưỡi cắt M8 (SC09002700), khóa lục giác 4 (783202-0), khóa lục giác 6 (783204-6).



TỜ RƠI SẢN PHẨM

Bộ lưỡi cắt Thay thế lưỡi cắt

	Kích thước	Mã số
Inox Thép mềm	M12	SC09002720
	M10	SC09002710
	M8	SC09002700



Bảng tham chiếu pin & thời gian sạc Tr.08

Đối với những máy mã đuôi Z cần mua thêm pin, sạc - bộ pin sạc là lựa chọn tối ưu (Tham khảo Tr.08 & 09)

CẮT



Máy Cắt Sắt Ren Dừng Pin/Cordless Threaded Rod Cutter **DSC102 20 mm** **18V**

DSC102Z

Khả năng cắt: Thép non: W3/8, M10, M8, M6
Inox: W3/8, M8, M6

Chiều dài cắt tối thiểu: 20mm

Lượng công việc (với pin BL1850B): Thép non M8: 2,300 thanh
Inox M8: 1,900 thanh

Kích thước (L x W x H): Với pin BL1860B: 199 x 103 x 308 mm
2.8 kg (BL1415N) - 3.2 kg (BL1860B)

Trọng lượng: 2.8 kg (BL1415N) - 3.2 kg (BL1860B)

DSC102Z: Không kèm pin, sạc

Phụ kiện kèm theo: Thanh cứ (415486-9), nắp bảo vệ lưới (458380-2), khoả lục giác 4 (783202-0). (Máy không kèm lưới cắt)

DÂY DEO VAI 199069-0 (bản riêng) dây đeo tải trọng 80kg

BỘ LƯỚI CẮT (bản riêng)
Thay thế khuôn cắt

Loại	Khả năng cắt	Mã phụ kiện
Thép mềm Inox	M6	199087-8
Thép mềm Inox	M8	199084-4/ 199085-2
Thép mềm	M10	199083-6

TỜ RỜI SẢN PHẨM

Máy Cắt Sắt Ren Dừng Pin/Cordless Threaded Rod Cutter **SC103D 20 mm** **12Vmax**

SC103DZ

Khả năng cắt tối đa: Thép mềm: M10/ Inox: W3/8
20 mm

Chiều dài cắt tối thiểu: W3/8 (thép mềm) với pin BL1041B: 700 thanh
W3/8 (Inox) với pin BL1041B: 550 thanh

Lượng công việc: M10 (Thép mềm) với pin BL1041B: 550 thanh

Kích thước (L x W x H): 180 x 107 x 289 mm (BL1041B)
Trọng lượng: 2.6 kg (BL1016) - 2.7 kg (BL1041B)

SC103DZ: Không kèm pin, sạc

Phụ kiện kèm theo: Thước đo (415486-9), vỏ lưới (458380-2), lưới cắt M8 (199085-2).

DÂY DEO VAI 199069-0 (bản riêng) dây đeo tải trọng 80kg

BỘ LƯỚI CẮT (bản riêng)
Thay thế khuôn cắt

Loại	Khả năng cắt	Mã phụ kiện
Thép mềm Inox	M6	199087-8
Thép mềm Inox	M8	199084-4/ 199085-2
Thép mềm	M10	199083-6

TỜ RỜI SẢN PHẨM

Máy Cắt Dừng Pin/ Cordless Compact Cut Off **DMC300** **18V**

DMC300Z

Khả năng cắt: với nắp chắn bụi: 13.5 mm (1/2")
không nắp chắn bụi: 16 mm (5/8")

Đường kính lưỡi: 76 mm (3")

Tốc độ không tải: 20,000 v/p

Kích thước: với pin BL1815N / BL1820B: 253 x 104 x 182 mm
với pin BL1830B / BL1840B / BL1850B / BL1860B: 271 x 104 x 182 mm

Trọng lượng: 1.2 kg (BL1815N) - 1.7 kg (BL1860B và tấm chắn bụi)

DMC300Z: Không kèm pin, sạc

Phụ kiện kèm theo: Chụp bảo vệ hút bụi (122C54-6), lưỡi cắt kim cương/mép liên tục 76x10mm (D-77263), lưỡi cắt kim cương đa năng 76x10mm (D-78374), đá cắt/ mỏng (1 cái), cờ lê hãm đai ốc (783202-0).

DÂY DEO VAI 199069-0 (bản riêng) dây đeo tải trọng 80kg

TỜ RỜI SẢN PHẨM

Máy cắt 76mm thích hợp cho việc cắt nhỏ

Khối lượng công việc trên một lần sạc đầy pin: BL1860B	Trọng lượng nhẹ Với pin BL1860B và chụp bảo vệ hút bụi
Cắt kim loại Cắt thanh thép M10	Cắt gạch ngói Cắt gạch ngói 300x5.5mm
khoảng 283 lần Loại lưỡi: Đá cắt/ mỏng	khoảng 23 m Loại lưỡi: Lưỡi kim cương/ mép liên tục

Phụ kiện ● Phụ kiện kèm theo

Chụp bảo vệ hút bụi Mã: 122C54-6 ●
Chụp bảo vệ hút bụi để sử dụng với hiệu suất hút bụi cao

Đá cắt/ mỏng Mã: D-78374 ●
(Kèm theo 1 cái)
Vật liệu cắt: Inox, thép

Lưỡi cắt kim cương đa năng Mã: D-78374 ●
tấm nhựa, tấm ốp bằng nhôm

Lưỡi cắt kim cương/ mép liên tục Mã: D-77263 ●
Vật liệu cắt: Gạch ngói

Máy Cắt Đa Năng Dừng Pin/Cordless Multi Cutter **CP100D** **12Vmax**

CP100DZ

Khả năng cắt: 6 mm

Tốc độ không tải: 300 v/p

Kích thước: với pin BL1016/ BL1021B: 272x66x120 mm
với pin BL1041B: 291x66x121 mm

Trọng lượng: 0.72 kg (BL1016) - 0.88 kg (BL1041B)

CP100DZ: Không kèm pin, sạc

Phụ kiện kèm theo: Lưỡi cắt (198604-1)

DÂY DEO VAI 199069-0 (bản riêng) dây đeo tải trọng 80kg

TỜ RỜI SẢN PHẨM

Máy Cưa Vòng Dừng Pin/Cordless Portable Band Saw **PB003G** **40Vmax**

PB003GZ

Khả năng cắt: Gia công góc vuông: 66 x 66 mm (2-5/8" x 2-5/8"),
Gia công tròn: 66 mm (2-5/8")

Tốc độ lưỡi: 0 - 3.2 m/s

Kích thước lưỡi: Chiều dài: 835 mm (32-7/8"),
Chiều rộng: 13 mm (1/2")
Độ dày: 0.5 mm (1/64")

Độ rung: 1.4 m/s² (ENIEC62841-2-20, Chế độ: Cắt kim loại)

Độ ồn áp suất: 82 dB(A) (ENIEC62841-2-20)

Độ ồn đồng cơ: 90 dB(A) (ENIEC62841-2-20)

Kích thước (L x W x H): 392 x 175 x 244 mm (BL4025/BL4020)

Trọng lượng: 4.0 kg (BL4020) - 5.2 kg (BL4080F)

PB003GZ: Không kèm pin, sạc

Phụ kiện kèm theo: Lưỡi cưa vòng 18TPI (B-40559), cờ lê lục giác 4 (783202-0).

DÂY DEO VAI 199069-0 (bản riêng) dây đeo tải trọng 80kg

TỜ RỜI SẢN PHẨM

Máy Cưa Vòng Dừng Pin/Cordless Portable Band Saw **PB002G** **40Vmax**

PB002GZ

Khả năng cắt: Gia công tròn: 127 mm (5")
Gia công góc vuông: 127 x 127 mm (5 x 5")

Tốc độ lưỡi: 0 - 3.2 m/s

Kích thước lưỡi: Dài: 1,140 mm (45")
Rộng: 13 mm (1/2")
Dày: 0.5 mm (0.02")

Độ rung: Cắt kim loại: 2.5 m/s² hoặc nhỏ hơn

Độ ồn áp suất: 78 dB(A)

Kích thước (L x W x H): với BL4020 / BL4025 / BL4040: 510 x 218 x 314 mm
với BL4050F: 510 x 218 x 329 mm
với BL4080F: 510 x 218 x 346 mm

Trọng lượng: 6.6 kg (BL4020) - 7.8 kg (BL4080F)

PB002GZ: Không kèm pin, sạc

Phụ kiện kèm theo: Cờ lê lục giác 4 (783202-0), lưỡi cưa vòng (B-30128)

DÂY DEO VAI 199069-0 (bản riêng) dây đeo tải trọng 80kg

TỜ RỜI SẢN PHẨM

Phụ kiện ● Phụ kiện kèm theo

Lưỡi cưa vòng
Chiều dài: 1140mm

Độ dày vật liệu	Số răng/ inch	Hình dạng răng	Vật liệu	Mã
6	6	[Image]	Gỗ	792567-9
Đầy hơn 5 mm	14	[Image]	Nhựa và kim loại màu, Thép nhẹ, thép đúc và gang.	792560-3
4 mm - 5 mm	18	[Image]		792559-8
Mỏng hơn 4 mm	24	[Image]		792558-0

Bi-Metal (1 cái)

Độ dày vật liệu	Số răng/ inch	Hình dạng răng	Vật liệu	Mã
Đầy hơn 5.5 mm	10	[Image]		8-30128 ●
Đầy hơn 5 mm	14	[Image]	Nhựa và kim loại màu, Thép nhẹ, thép đúc và gang.	792557-2
4 mm - 5 mm	18	[Image]		194691-8
Mỏng hơn 4 mm	24	[Image]	Thép cứng và inox.	792556-4
				194692-6

Số lần cắt Pin: BL4040
Khối lượng công việc trong 1 lần sạc đầy pin
Ổng thép carbon có đường kính ngoài 114,3mm và dày 6,0mm **31 lần**

Bảng tham chiếu pin & thời gian sạc Tr.08

Đối với những máy mà đuôi Z cần mua thêm pin, sạc - bộ pin sạc là lựa chọn tối ưu (Tham khảo Tr.08 & 09)

CẮT



Máy Cưa Vòng Dừng Pin/Cordless Portable Band Saw **DPB180** 18V



Khả năng
 Gia công tròn: 120 mm
 Gia công góc vuông: 120x120 mm
Tốc độ lưỡi
 1.4 - 2.7 m/s
Kích thước lưỡi
 Dài: 1,140 mm
 Rộng: 13 mm
 Dày: 0.5 mm
Kích thước
 523x231x313 mm
Trọng lượng
 6.8 kg - 7.1 kg
DPB180ZK: Không kèm pin, sạc

Phụ kiện kèm theo: Lưỡi cưa vòng HSS (18 răng/Inch) (B-10350), khóa lục giác (783202-0).



Máy Cưa Vòng Dừng Pin/Cordless Portable Band Saw **DPB183** 18V



Khả năng
 Gia công tròn: 66 mm
 Gia công góc vuông: 66 x 66 mm
Tốc độ lưỡi
 0 - 3.2 m/s
Kích thước lưỡi
 Chiều dài: 835 mm
 Chiều rộng: 13 mm
 Độ dày: 0.5 mm
Kích thước
 Với pin BL1830B/ BL1840B/ BL1850B/ BL1860B: 392x174x242 mm
Trọng lượng
 3.6 kg (BL1815N) - 3.9 kg (BL1860B)
DPB183Z: Không kèm pin, sạc

Phụ kiện kèm theo: Móc treo, khóa lục giác 4 (783202-0), lưỡi cưa vòng (B-40559).



Máy Cưa Vòng Dừng Pin/Cordless Portable Band Saw **DPB182** 18V



Khả năng
 Gia công tròn: 64 mm
 Gia công góc vuông: 64x64 mm
Tốc độ lưỡi
 3.2 m/s
Kích thước lưỡi
 Chiều dài: 835 mm
 Chiều rộng: 13 mm
 Độ dày: 0.5 mm
Kích thước (L x W x H)
 477 x 197 x 229 mm
Trọng lượng
 3.8 kg (BL1815N) - 4.1 kg (BL1860B)
DPB182Z: Không kèm pin, sạc

Phụ kiện kèm theo: Khóa lục giác (783202-0), lưỡi cưa vòng (B-40559).



Máy Cưa Vòng Dừng Pin/Cordless Portable Band Saw **DPB184** 18V



Khả năng
 Gia công tròn: 51 mm
 Gia công góc vuông: 51 x 51 mm
Tốc độ lưỡi
 0 - 3.2 m/s
Kích thước lưỡi
 Chiều dài: 730 mm
 Chiều rộng: 13 mm
 Độ dày: 0.5 mm
Kích thước (L x W x H)
 Với pin BL1830B/ BL1840B/ BL1850B/ BL1860B: 373 x 162 x 223 mm
Trọng lượng
 3.3 kg (BL1815N) - 3.6 kg (BL1860B)
DPB184Z: Không kèm pin, sạc

Phụ kiện kèm theo: Móc treo, khóa lục giác 4 (783202-0), lưỡi cưa vòng (E-04117).



Máy Cưa Vòng/Portable Band Saw **2107FK** 18V



Công suất
 710 W
Khả năng
 Gia công tròn: 120 mm
 Gia công góc vuông: 120x120 mm
Tốc độ lưỡi
 1.0 - 1.7 m/s
Kích thước lưỡi
 Chiều dài: 1,140 mm
 Chiều rộng: 13 mm
 Độ dày: 0.5 mm
Kích thước (L x W x H)
 508 x 188 x 256 mm
Trọng lượng
 5.7 kg
Dây dẫn điện
 2.5 m

Phụ kiện kèm theo: Cờ lê 3.4 (410048-8), lưỡi cưa bằng thép gió (18 răng/ inch) (792559-8), khóa lục giác 4 (783202-0).



Chụp bảo vệ cho máy cưa vòng

Hình	Tên	Máy	Mã số
	Nắp bảo vệ	2107F	196325-9
	Nắp bảo vệ	DPB182	197975-3

Bộ đế cho máy cưa vòng

Hình	Tên	Máy	Mã số
	Bộ đế cưa vòng	2107F	194026-3
	Bộ đế cưa vòng và nắp bảo vệ	2107F	196326-7

Máy	Loại	Độ rộng (mm)	Số răng /inch	Hình răng	Hạng	Vật liệu	Ứng dụng	Mã số
DPB184	Bi-Metal (5 cái/bộ)	Hơn 5 mm	14	Răng dạng sóng	★★★		Nhựa và kim loại màu. Thép nhẹ, thép đúc và gang. Thép cứng và inox.	E-04101
		4 mm - 5 mm	18	Răng dạng sóng	★★★			E-04117
		Nhỏ hơn 4 mm	24	Răng dạng sóng	★★★			E-04123
DPB181 DPB182	Bi-Metal (5 cái/bộ)	Hơn 5 mm	14	Răng dạng sóng	★★★		Nhựa và kim loại màu. Thép nhẹ, thép đúc và gang. Thép cứng và inox.	B-40543
		4 mm - 5 mm	18	Răng dạng sóng	★★★			B-40559
		Nhỏ hơn 4 mm	24	Răng dạng sóng	★★★			B-40565
DPB180, 2107F, PB002G	Thép các bon (3 cái/bộ)	-----	6	Răng cưa	★★★		Gỗ	792567-9
		Hơn 5 mm	14	Răng cưa	★★★			792560-3
		4 mm - 5 mm	18	Răng cưa	★★★			792559-8
		Nhỏ hơn 4 mm	24	Răng cưa	★★★			792558-0
		Hơn 5 mm	14	Răng cưa	★★★			792557-2
	Bi-Metal (1 cái/bộ)	Hơn 5 mm	14	Răng dạng sóng	★★★		Nhựa và kim loại màu. Thép nhẹ, thép đúc và gang. Thép cứng và inox.	194691-8
		4 mm - 5 mm	18	Răng cưa	★★★			792556-4
		Nhỏ hơn 4 mm	24	Răng dạng sóng	★★★			194692-6
		Nhỏ hơn 5.5 mm	10	Răng cưa	★★★			B-30128

Máy Đục Lỗ Thủy Lực Dùng Pin/Hole Puncher PP001G **Máy Đục Lỗ Thủy Lực Dùng Pin/Hole Puncher DPP200**

PP001GZK



Khả năng Thép: 20 mm
Inox: 20 mm
Độ ồn áp suất 77 dB(A)
Độ rung 2.5 m/s² hoặc thấp hơn
Kích thước 398 x 129 x 315 mm (BL4025)
Trọng lượng 11.6 kg (BL4020) - 12.8 kg (BL4080F)

PP001GZK: Không kèm pin, sạc

Phụ kiện kèm theo: Thanh cố định đai ốc (SC03505300), khoá lục giác 3 (SC00000103), khoá lục giác 4 (SC00000104), cờ lê 8-10 (SC00000166), mũi đột lỗ 14 (SC05340120), khuôn đột SB 14 (SC00000219).

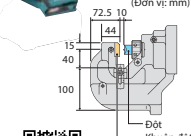

(Đơn vị: mm)



TỜ RƠI SẢN PHẨM



DPP200ZK



Khả năng Thép/Inox: 20/20 mm
Độ sâu tối đa 40 mm
Kích thước 417x127x315 mm (BL1860B)
Trọng lượng 10.5 kg (BL1860B)
DPP200ZK: Không kèm pin, sạc

Phụ kiện kèm theo: Thanh cố định đai ốc (SC03505300), khoá lục giác 3 (783201-2), khoá lục giác 4 (783202-0), khoá lục giác 5 (783203-8), cờ lê (SC00000166), tay cầm bên (SC00000155), mũi đột lỗ tròn 12mm (SC05340100), khuôn đột SB12mm (SC00000215).

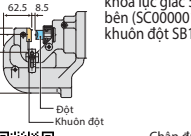

(Đơn vị: mm)



TỜ RƠI SẢN PHẨM





Phụ kiện Phụ kiện kèm theo ● PP001G ● DPP200

Kết hợp giữa mũi đột và khuôn đột

· Đục lỗ thông qua một tấm kim loại mỏng có thể gây biến dạng của tấm và vết trên các lỗ.
· Nếu bạn cần đục chính xác, hãy xem các bảng dưới đây để chọn kết hợp tối ưu giữa đột và khuôn đột.

Đột lỗ tròn



Đột lỗ thuận



Độ dày vật liệu cắt (mm)	Đột lỗ tròn			
	Mũi đột		Khuôn đột	
	Đường kính lỗ (mm)	Mã số	Đường kính lỗ	Mã số
Nhôm, thép mềm				
2-3.2	6	SC05340040	SA6	SC00000202
2-3.2	6.5	SC05340050	SA6.5	SC00000204
2-3.2	8	SC05340060	SA8	SC00000206
2-3.2	8.5	SC05340070	SA8.5	SC00000208
2-3.2	10	SC05340080	SA10	SC00000210
2-3.2	11	SC05340090	SA11	SC00000212
2-3.2	12	SC05340100	SA12	SC00000214
2-3.2	13	SC05340110	SA13	SC00000216
2-3.2	14	SC05340120	SA14	SC00000218
2-3.2	15	SC05340130	SA15	SC00000220
2-3.2	18	SC05340150	SA18	SC00000222
2-3.2	20	SC05340160	SA20	SC05352500

Độ dày vật liệu cắt (mm)	Đột lỗ tròn							
	Độ dày vật liệu cắt (mm)				Mũi đột		Khuôn đột	
	Thép mềm	Inox	Sắt vuông PP001G	Sắt vuông DPP200	Đường kính lỗ (mm)	Mã số	Đường kính lỗ	Mã số
2-4	3-4	-	-	6	SC05340040	SB6	SC00000203	
2-6	3-4	-	-	6.5	SC05340050	SB6.5	SC00000205	
2-6	3-4	-	-	8	SC05340060	SB8	SC00000207	
2-6	3-4	-	-	8.5	SC05340070	SB8.5	SC00000209	
2-6	3-4	8	7.5	10	SC05340080	SB10	SC00000211	
3-9	3-6	8	7.5	11	SC05340090	SB11	SC00000213	
3-9	3-6	8	7.5	12	SC05340100	SB12	SC00000215	
3-9	3-6	8	7.5	13	SC05340110	SB13	SC00000217	
3-9	3-6	8	7.5	14	SC05340120	SB14	SC00000219	
3-9	3-6	8	7.5	15	SC05340130	SB15	SC00000221	
3-9	3-6	8	7.5	16	SC05340140	SB16	SC05332710	
3-9	3-6	8	7.5	18	SC05340150	SB18	SC00000223	
3-9	3-6	8	7.5	19	SC05340170	SB19	SC05332740	
3-9	3-6	8	7.5	20	SC05340160	SB20	SC05352510	

Chỉ PP001G

10	3-6	10	-	12	SC05340400	SB12	SC00000215
10	3-6	10	-	13	SC05340410	SB13	SC00000217
10	3-6	10	-	14	SC05340420	SB14	SC00000219
10	3-6	10	-	15	SC05340430	SB15	SC00000221
10	3-6	10	-	16	SC05340440	SB16	SC05332710
10	3-6	10	-	18	SC05340450	SB18	SC00000223
10	3-6	10	-	19	SC05340460	SB19	SC05332740

Độ dày vật liệu cắt (mm)	Đột lỗ thuận ngang			
	Mũi đột		Khuôn đột	
	Đường kính lỗ (mm)	Mã số	Đường kính lỗ	Mã số
Nhôm, thép mềm				
2-3.2	6.5x10	SC05340200	A6.5x10	SC00000243
2-3.2	6.5x13	SC05340210	A6.5x13	SC00000245
2-3.2	8.5x13	SC05340220	A8.5x13	SC00000247
2-3.2	8.5x17	SC05340230	A8.5x17	SC00000249
2-3.2	9x13.5	SC05340240	A9x13.5	SC00000251
2-3.2	9x18	SC05340250	A9x18	SC00000253
2-3.2	10x15	SC05340260	A10x15	SC00000255
2-3.2	10x20	SC05340270	A10x20	SC00000257
2-3.2	11x16.5	SC05340280	A11x16.5	SC00000259
2-3.2	12x18	SC05340290	A12x18	SC00000261
2-3.2	13x19.5	SC05340300	A13x19.5	SC00000263
2-3.2	14x21	SC05340310	A14x21	SC00000265

Độ dày vật liệu cắt (mm)	Đột lỗ thuận ngang							
	Độ dày vật liệu cắt (mm)				Mũi đột		Khuôn đột	
	Thép mềm	Inox	Sắt vuông PP001G	Sắt vuông DPP200	Đường kính lỗ (mm)	Mã số	Đường kính lỗ	Mã số
2-6	3-4	-	-	6.5x10	SC05340200	B6.5x10	SC00000244	
2-6	3-4	-	-	6.5x13	SC05340210	B6.5x13	SC00000246	
2-6	3-4	-	-	8.5x13	SC05340220	B8.5x13	SC00000248	
2-6	3-4	-	-	8.5x17	SC05340230	B8.5x17	SC00000250	
2-6	3-4	-	-	9x13.5	SC05340240	B9x13.5	SC00000252	
2-6	3-4	-	-	9x18	SC05340250	B9x18	SC00000254	
2-8	3-6	8	7.5	10x15	SC05340260	B10x15	SC00000256	
2-8	3-6	8	7.5	10x20	SC05340270	B10x20	SC00000258	
2-9	3-6	8	7.5	11x16.5	SC05340280	B11x16.5	SC00000260	
2-9	3-6	8	7.5	12x18	SC05340290	B12x18	SC00000262	
2-9	3-6	8	7.5	13x19.5	SC05340300	B13x19.5	SC00000264	
2-9	3-6	8	7.5	14x21	SC05340310	B14x21	SC00000266	
2-9	3-6	8	7.5	15x21	SC05340320	B15x21	SC05340550	

Đột lỗ thuận dọc

Độ dày vật liệu cắt (mm)				Mũi đột		Khuôn đột	
Thép mềm	Inox	Sắt vuông PP001G	Sắt vuông DPP200	Đường kính lỗ (mm)	Mã số	Đường kính lỗ	Mã số
2-9	3-6	8	7.5	20x12	SC05340350	B20x12	SC05340510
2-9	3-6	8	7.5	20x14	SC05340360	B20x14	SC05340530

Chân đứng
Mã số SC03801080



Thanh chắn trượt
Mã số SC03300790
Có thể đục lỗ sâu tới 40 mm từ
mép vật liệu bằng cách sử dụng
thanh chắn trượt.



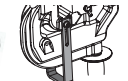

CẮT



Máy Cắt Kim Loại Thẳng Dùng Pin/Cordless Straight Shear **DJS161** 1.6mm **18V**

DJS161Z

Khả năng cắt	Thép 400N/mm ² : 1.6 mm Thép 600N/mm ² : 1.2 mm Nhôm 200N/mm ² : 2.5 mm
Nhíp cắt	4,300 l/p
Kích thước (L x W x H)	362 x 78 x 118 mm
Trọng lượng	2.0 kg

DJS161Z: Không kèm pin, sạc

Phụ kiện kèm theo: Lưỡi cắt cạnh (792533-6), lưỡi cắt thẳng (792534-4), khóa lục giác (783201-2).

Lưỡi cắt cạnh
Mã số: 792533-6

Lưỡi cắt thẳng
Mã số: 792534-4

430

Hiệu suất cắt cao

Công suất cắt tối đa Thép lên đến 400 N/mm²: 1.6mm
Thép lên đến 600 N/mm²: 1.2mm
Nhôm lên đến 200 N/mm²: 2.5mm

Cắt được tấm thép mềm dày 1.6mm.
Có khả năng cắt một lớp gồm hai kim loại lợp mái dày 0.8mm chỉ trong một lần cắt.

Trọng lượng nhẹ 2.0kg
Cấp nguồn bởi pin Li-Ion
BL1830 (18V/3.0Ah)

Nhỏ gọn: 362mm

Khe gắn khóa lục giác

Chổi than có thể tiếp cận từ bên ngoài

Vỏ máy dễ cầm nắm

Lưỡi cắt bên Lưỡi cắt bên Lưỡi cắt trung tâm

Chức năng chống khởi động lại

Lắp pin với công tắc trượt đang Bật

Đèn cảnh báo bất thường nhấp nháy

Không khởi động bất hiệu quả của chức năng chống khởi động lại

Cắt dễ dàng và đẹp

Chức năng chống khởi động lại (với đèn cảnh báo)

Đèn cảnh báo dung lượng pin

Máy Cắt Tôn Dùng Pin/Cordless Nibbler **DJN161** 1.6mm **18V**

DJN161Z

Khả năng cắt	Thép 400 N/mm ² : 1.6 mm Thép 600 N/mm ² : 1.2 mm Nhôm 200 N/mm ² : 2.5 mm
Bán kính cắt tối thiểu	Cạnh ngoài: 50 mm Cạnh trong: 45 mm
Nhíp cắt	1,900 l/p
Kích thước (L x W x H)	313 x 78 x 189 mm
Trọng lượng	2.2 kg (BL1830)

DJN161Z: Không kèm pin, sạc

Phụ kiện kèm theo: Mũi đột (A-83951), khuôn đột (A-15051), cờ lê 32 (781028-4), khóa lục giác (783208-8).

Mũi đột
Mã số: A-83951

Khuôn đột
Mã số: A-15051

TỜ RỜI SẢN PHẨM

430

Hiệu suất cao tương đương máy dùng điện

Công tắc trượt để vận hành với chức năng khóa trong

Rãnh trong của kẹp khuôn đột đóng vai trò như thước đo độ dày, để xác định độ dày cắt cho phép:

1.2mm (18Ga), 1.6mm (16Ga)

Kẹp khuôn đột xoay 360° theo hình dạng của vật liệu và hướng cắt, đồng thời được khóa chặt tại các góc 90°

Khớp của khuôn đột chỉ ra đường cắt của vật liệu

Xử lý lát cắt: lát cắt rơi xuống dưới, không còn trên vật liệu, nơi chúng có thể gây rỉ sét. Không có vết trên bề mặt.

Đề dàng thay than

Thân máy dễ cầm nắm

Đèn báo dung lượng pin

Chức năng chống khởi động lại cho sự an toàn (có đèn báo)

Khả năng cắt cao

lên đến 1.6mm Thép dày
lên đến 1.2mm Inox dày
lên đến 2.5mm Nhôm dày

Đèn báo

Máy Cắt Kim Loại Thẳng/Straight Metal Shear **JS1601** 1.6mm **459**

JS1601

Công suất	380 W
Khả năng cắt	Thép chịu lực 400N/mm ² : 1.6 mm Thép chịu lực 600N/mm ² : 1.2 mm Thép chịu lực 800N/mm ² : 0.8 mm Nhôm chịu lực 200N/mm ² : 2.5 mm
Bán kính cắt tối thiểu	250 mm
Nhíp cắt	4,500 l/p
Kích thước (L x W x H)	320 x 70 x 78 mm
Trọng lượng	1.4 kg
Dây dẫn điện	2.5 m

Phụ kiện kèm theo: Lưỡi cắt cạnh (792533-6), lưỡi cắt thẳng (792534-4), khóa lục giác 3 (783201-2).

Lưỡi cắt cạnh
Mã số: 792533-6

Lưỡi cắt thẳng
Mã số: 792534-4

459

Máy Cắt Kim Loại/Metal Shear **JS1602** 1.6mm **459**

JS1602

Công suất	380 W
Khả năng cắt	Thép chịu lực 400N/mm ² : 1.6 mm Thép chịu lực 600N/mm ² : 1.2 mm Thép chịu lực 800 N/mm ² : 0.8 mm Nhôm chịu lực 200N/mm ² : 2.5 mm
Bán kính cắt tối thiểu	30 mm
Nhíp cắt	4,000 l/p
Kích thước (L x W x H)	255 x 74 x 146 mm
Trọng lượng	1.6 kg
Dây dẫn điện	2.5 m

Phụ kiện kèm theo: Lưỡi cắt tôn (191383-0), cờ lê 3.4 (410048-8), khóa lục giác 3 (783201-2).

Lưỡi cắt tôn
Mã số: 191383-0

459

Máy Cắt Kim Loại/Metal Shear **JS3201** 3.2mm **474**

JS3201

Công suất	710 W
Khả năng cắt	Thép chịu lực 400 N/mm ² : 3.2 mm Thép chịu lực 600N/mm ² : 2.5 mm Thép chịu lực 800 N/mm ² : 1.5 mm Nhôm chịu lực 200 N/mm ² : 4.0 mm
Bán kính cắt tối thiểu	50 mm
Nhíp cắt	1600 l/p
Kích thước (L x W x H)	213 x 90 x 239 mm
Trọng lượng	3.4 kg
Dây dẫn điện	2.5 m

Phụ kiện kèm theo: Lưỡi cắt tôn (792287-5), thước cạnh (762007-1), khóa lục giác 4 (783202-0).

Lưỡi cắt tôn
Mã số: 792287-5

303

Máy Cắt Tôn/Nibbler **JN1601** 1.6mm **441**

JN1601

Công suất	550 W
Khả năng cắt	Thép chịu lực 400N/mm ² : 1.6 mm Thép chịu lực 600N/mm ² : 1.2 mm Thép chịu lực 800N/mm ² : 0.8 mm Nhôm chịu lực 200N/mm ² : 2.5 mm
Bán kính cắt tối thiểu	Cạnh ngoài: 50 mm Cạnh trong: 45 mm
Nhíp cắt	2,200 l/p
Tổng chiều dài	261 mm
Trọng lượng	1.6 kg
Dây dẫn điện	2.0 m

Phụ kiện kèm theo: Mũi đột (A-83951), khuôn đột (792287-5), khóa lục giác (783208-8).

Mũi đột
Mã số: A-83951

Khuôn đột
Mã số: A-15051

411

- Bất Vi/Vạn Vi/Khoan
- Trộn
- Khoan Bọc/Đục
- Mài/Chà Nhám/Đánh Bóng
- Cắt
- Máy Đa Năng
- Combo Kit
- Cưa
- Phay/Bào
- Set chày/Cố định
- Hợp Bội
- Dòng Máy Chạm Sọc/Cánh Quan
- Cán Mực/Đo Khoảng Cách
- Đèn
- Tiện Ích
- Áo
- Máy Chuyên Dụng
- Máy Điện MAKITA MIT
- Dùng Cũ/Cắm Tay

CẮT



Máy Cắt Tồn/Nibbler

JN3201 3.2mm



JN3201



Công suất	710 W
Khả năng cắt	Thép chịu lực 400 N/mm ² : 3.2 mm Thép chịu lực 600 N/mm ² : 2.5 mm Thép chịu lực 800 N/mm ² : 1.0 mm Nhôm chịu lực 200 N/mm ² : 3.5 mm
Bán kính cắt tối thiểu	Cạnh ngoài: 128 mm Cạnh trong: 120 mm
Nhíp cắt	1,300 l/p
Kích thước (L x W x H)	225 x 90 x 254 mm
Trọng lượng	3.4 kg
Dây dẫn điện	2.5 m

Phụ kiện kèm theo: Mũi đột (792728-1), khuôn đột (792292-2), vòng đệm (341796-7), cờ lê móc 50 (781019-5), khóa lục giác 3 (783201-2).



Máy Cắt Cáp Dùng Pin/Cordless Cable Cutter

DTC100/DTC101/DTC102/DTC103

18V

DTC100ZK

DTC101ZK

DTC102ZK

DTC103ZK

Loại đồng
Nhẹ và tinh cơ động tốt



Loại mở
Có thể cắt ở mọi vị trí



Loại đồng
Nhẹ và tinh cơ động tốt



Loại đồng
Nhẹ và tinh cơ động tốt



LXT
DTC100

LXT
DTC101

LXT
DTC102

LXT
DTC103

Độ rộng lưỡi cắt tối đa

50 mm

50 mm

65 mm

54 mm

Khả năng cắt cáp tối đa

600V-CV: Lõi đơn 500mm² (φ38mm)
6600V-CV: Lõi đơn 500mm² (φ45mm)
600V-IV: Lõi đơn 500mm² (φ35mm)
600V-VVR: 3 lõi 150mm² (φ47mm)
Với pin BL1830B / BL1840B / BL1850B / BL1860B:
116 x 197 x 363 mm

600V-CV: Lõi đơn 500mm² (φ38mm)
6600V-CV: Lõi đơn 500mm² (φ45mm)
600V-IV: Lõi đơn 500mm² (φ35mm)
600V-VVR: 3 lõi 150mm² (φ47mm)
Với pin BL1830B / BL1840B / BL1850B / BL1860B:
116 x 190 x 430 mm

Với pin BL1830B / BL1840B / BL1860B:
116 x 240 x 401 mm
3.5 kg (BL1860B)

Với pin BL1830B / BL1840B / BL1850B / BL1860B:
116 x 240 x 401 mm
5.5 kg (BL1860B)

Trọng lượng

2.9 kg (BL1860B)

3.6 kg (BL1860B)

3.5 kg (BL1860B)

5.5 kg (BL1860B)

Phụ kiện kèm theo:

DTC100ZK: Lưỡi cố định (ZM00000134), lưỡi cắt cáp (ZM00000129).

DTC101ZK: Lưỡi cố định (ZM00000191), lưỡi cắt cáp (ZM00000175).

DTC102ZK: Lưỡi cố định (ZM00000196), lưỡi cắt cáp (ZM00000194).

DTC103ZK: Lưỡi cố định (ZM00000210), lưỡi cắt cáp (ZM00000209).

Máy cắt chuyên dụng (máy cắt cáp dùng pin) Phù hợp hơn trong việc thi công lắp đặt các thiết bị điện

DTC100

Đường kính cắt tối đa
φ50 mm
(không tính cả dây có đường kính dưới 1mm)

Lượng công việc trên 1 lần sạc đầy
Khoảng 220 lần (Vinyl cách điện 500mm² a35)

Loại đồng
Dùng cắt cáp Al / Cu

Loại đồng
Dùng cắt cáp ACSR
(Dây dẫn nhôm lõi thép)

Đường kính cắt tối đa
65 mm

DTC101

Đường kính cắt tối đa
50 mm
(không tính cả dây có đường kính dưới 1mm)

Lượng công việc trên 1 lần sạc đầy
Khoảng 210 lần (Vinyl cách điện 500mm² a35)

Loại mở
Có thể cắt ở mọi vị trí
Dùng cắt cáp Al / Cu

Loại đồng
Dùng cắt cáp ACSR
(Dây dẫn nhôm lõi thép)

Đường kính cắt tối đa
54 mm

Chức năng đảo chiều tự động

- Chức năng tự động đảo chiều khi cắt xong.
- Sau khi cắt, động cơ dừng lại và lưỡi dao tự động trở về vị trí đã đặt khi nhà công chuyển tiếp.

Lưỡi cắt dừng tại vị trí thiết lập

Cắt xong

Công tác chuyển tiếp

Tắt

Chổi (để quét bụi)

Đèn LED làm việc

Phụ kiện

Dây đeo vai

Mã số: 161347-8

	DTC100	DTC101	DTC102	DTC103
Thích hợp với ACSR	Không			Có
Đường kính cắt tối đa (mm)	50		65	54
Khả năng cắt tối đa (mm)	600V-CV: Lõi đơn 500mm ² (φ38) 600V-CV: 3 lõi 150mm ² (φ46) 600V-CV (CVT): Lõi đơn 500mm ² (φ45) 600V-IV: Lõi đơn 500mm ² (φ47) 600V-IV: Lõi đơn 500mm ² (φ35) Vinyl cách điện 600V-VVR: 3 lõi 150mm ² (φ47) Cáp tròn bọc nhựa Vinyl cách điện		Chỉ vật liệu kim loại màu (Nhôm hoặc đồng) φ65	ACSR AI 550mm ² ST 70mm ²

Máy	Lượng công việc trong 1 lần sạc				
	Cáp điện được bọc Vinyl, cách điện bằng nhựa (PE) (dùng để cắt cáp đồng, nhôm)				
	600V-CV Lõi đơn 500mm ² (φ38)	6600V-CV (CVT) Lõi đơn 500mm ² (φ45)	600V-CVT Lõi đơn 500mm ² (φ47)	600V-IV Lõi đơn 500mm ² (φ35)	600V-VVR 3 lõi 150mm ² (φ47)
DTC100	khoảng 170 lần	khoảng 170 lần	khoảng 120 lần	khoảng 180 lần	khoảng 220 lần
DTC101	khoảng 160 lần	khoảng 160 lần	khoảng 110 lần	khoảng 170 lần	khoảng 210 lần

Máy Ép Cos Dùng Pin/Cordless Crimper

DTC302

18V

DTC302ZK



Lực ép	120 kN
Chiều dài hành trình Ram	42 mm
Khả năng ép	Đồng: φ22.5 (400mm ²) Nhôm: φ19.5 (300mm ²)
Kích thước (L x W x H)	437 x 94 x 349 mm (BL1860B)
Trọng lượng	7.5 kg (BL1815N) - 7.8 kg (BL1860B)

DTC302ZK: Không kèm pin, sạc.
Phụ kiện kèm theo: Thùng máy (ZM00000269).

Khả năng ép	
Đồng	φ22.5 mm (400 mm ²)
Nhôm	φ19.5 mm (300 mm ²)



Dây đeo vai
Mã số: 161347-8
(Bán riêng)



Phụ kiện



Khuôn lục giác
Khuôn lục giác (loại U) để ép các cos đồng và nhôm với kim ép 12 tấn. (Tương thích với DIN46235)

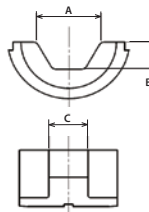

Số khuôn	Tiết diện (mm ²)	A (mm)	B (mm)	C (mm)	Mã số
K6	Đồng 10	6.2	2.2	12	ZM00000216
K8	Đồng 16	8.2	3.0	12	ZM00000217
K10	Đồng 25 / Nhôm 16	9.7	3.6	12	ZM00000218
K12	Đồng 35 / Nhôm 25	11.8	4.4	14	ZM00000219
K14	Đồng 50 / Nhôm 35	13.8	5.3	14	ZM00000220
K16	Đồng 70 / Nhôm 50	15.8	6.0	14	ZM00000221
K18	Đồng 95 / Nhôm 70	18	7.0	14	ZM00000222

Số khuôn	Tiết diện (mm ²)	A (mm)	B (mm)	C (mm)	Mã số
K20	Đồng 120 / Nhôm 95	19.8	7.6	14	ZM00000223
K22	Đồng 150 / Nhôm 120	22.3	8.7	13	ZM00000224
K25	Đồng 185 / Nhôm 150	24.3	9.6	12	ZM00000225
K28	Đồng 240 / Nhôm 185	27.8	11.5	11	ZM00000226
K32	Đồng 300 / Nhôm 240	31.5	13.6	9	ZM00000227
K34	Đồng 400 / Nhôm 300	33.7	14.5	7	ZM00000228

Bảng tham chiếu pin & thời gian sạc Tr.08

Đối với những máy mà đầu Z cần mua thêm pin, sạc - bộ pin sạc là lựa chọn tối ưu (Tham khảo Tr.08 & 09)

MÁY ĐA NĂNG



Máy Đa Năng Dùng Pin/Cordless Multi Tool **TM001G** **40Vmax**

TM001GZ01

Góc dao động	3.6°
Dao động mỗi phút	10,000 - 20,000 l/p
Chu vi tay cầm	169mm
Kích thước	326x91.5x123 mm (BL4025)
Trọng lượng	2.1 kg (BL4020) - 3.3 kg (BL4080F)

TM001GZ01: Không kèm pin sạc.
 Phụ kiện kèm theo: Phụ kiện thu bụi (191R02-6), hộp đựng đồ (821852-4), lưỡi cắt sâu 32 TMA047 (B-64814), lưỡi của phân đoạn 85 TMA045 (B-64799), lưỡi cắt sâu 32 TMA059 (B-64939), lưỡi cắt 32 (B-66400), giấy nhám 10 cái/loại (loại 60 (B-21624), loại 100 (B-22947), loại 150 (B-22953)), đế nhám TMA078 (B-65115).



TỜ RỜI SẢN PHẨM

STARLOCK
STARLOCK PLUS
STARLOCK MAX

BL MOTOR **XPT** **AVT**

Máy Đa Năng Dùng Pin/Cordless Multi Tool **DTM52** **18V**

DTM52RTJX1/DTM52RTJX2/DTM52Z

Dao động mỗi phút	10,000-20,000 l/p
Góc dao động	Trái/Phải/Tổng: 1.8°/1.8°/3.6°
Kích thước	305x95x125mm (BL1815N/BL1820B) 322x95x126mm (BL1860B)
Trọng lượng	1.7 kg (BL1815N) - 2.0 kg (BL1860B)

DTM52RTJX1/DTM52RTJX2: 2 pin 5.0Ah (BL1850B), sạc nhanh DC18RC (Máy kèm thùng Makpac loại 3 (821551-8))
DTM52Z: Không kèm pin, sạc

Phụ kiện kèm theo:
DTM52RTJX1: Phụ kiện thu bụi (191R02-6), hộp đựng đồ (821852-4), lưỡi cắt sâu 32 (B-64814), lưỡi của phân đoạn 85 (B-64799), lưỡi cắt sâu 32 (B-64939), lưỡi cắt 32 (B-66400), giấy nhám 10 cái/loại (60 (B-21624), 100 (B-22947), 150 (B-22953)), đế nhám (B-65115).
DTM52RTJX2: Lưỡi của phân đoạn 85 (B-64836), lưỡi cắt sâu 10 (B-64917), lưỡi cắt sâu 20 (B-64923), lưỡi cắt 52x45 (B-64995), lưỡi của phân đoạn 85 (B-65028), lưỡi của phân đoạn 70 (B-65040), lưỡi cắt 52 (B-66416), lưỡi 32 (B-66472).



TỜ RỜI SẢN PHẨM

STARLOCK
STARLOCK PLUS
STARLOCK MAX

DTM52RTJX1
DTM52RTJX2

LXI **BL MOTOR** **XPT** **AVT**

Máy Đa Năng Dùng Pin/Cordless Multi Tool **DTM53** **18V**

DTM53RTJX1/DTM53Z

Dao động mỗi phút	6,000 - 20,000 l/p
Góc dao động	3.2°
Chu vi tay cầm	139 mm
Kích thước	29 x 80 x 120 mm (BL1860B)
Trọng lượng	1.7 kg (BL1815N) - 2.6 kg (BL18120)

DTM53RTJX1: 2 pin 5.0Ah (BL1850B), sạc nhanh DC18RC
DTM53Z: Không kèm pin, sạc

Phụ kiện kèm theo:
DTM53RTJX1: Ống nối máy hút bụi (1916E5-3), lưỡi cắt sâu 32 TMA047 (B-64814), lưỡi của phân đoạn 85 TMA045 (B-64799), giấy chà nhám tam giác cho gỗ 180 (D-58637) (10 cái/bộ) kèm theo 3 cái, giấy chà nhám tam giác cho gỗ 80 (D-58590) (10 cái/bộ) kèm theo 3 cái, giấy chà nhám tam giác cho gỗ 120 (D-58615) (10 cái/bộ) kèm theo 3 cái, đế chà nhám 93 TMA078 (B-65115), thùng makpac loại 3 (821551-8).
DTM53Z: Không kèm phụ kiện.



TỜ RỜI SẢN PHẨM

STARLOCK
STARLOCK PLUS
STARLOCK MAX

LXI **BL MOTOR** **XPT**

Máy Đa Năng Dùng Pin/Cordless Multi Tool **DTM51** **18V**

DTM51Z

Dao động mỗi phút	6,000 - 20,000 l/p
Góc dao động	Trái/Phải/Tổng: 1.6°/1.6°/3.2°
Kích thước	340x80x122mm
Trọng lượng	2.0 kg (BL1815) - 2.2 kg (BL1830)

DTM51Z: Không kèm pin, sạc.
 Phụ kiện kèm theo: Không kèm phụ kiện.



TỜ RỜI SẢN PHẨM

STARLOCK
STARLOCK PLUS
STARLOCK MAX

LXI

BL MOTOR Động cơ BL công suất cao

Dao động tối đa mỗi phút **20,000 l/p**

Góc dao động rộng kết hợp với dao động tốc độ cao mang lại tốc độ làm việc vượt trội.

Hiệu quả cao và tương thích với **STARLOCK MAX** **STARLOCK PLUS**

Cắt các vật liệu khác nhau với tốc độ cao

Mã màu lưỡi:

Ứng dụng:

Gỗ / Kim loại	Gỗ	Kim loại	Nhiều vật liệu	Vữa
---------------	----	----------	----------------	-----

	TM001G	DTM52	DTM53	DTM51
Khối lượng công việc	300 lần cắt	320 lần cắt	320 lần cắt	320 lần cắt
Cắt sâu (với lực ép 25N) vào lớp SPF dày 38mm	Pin BL4025 trên một lần sạc đầy Phụ kiện STARLOCK MAX (MAM001)	Pin BL1860B trên một lần sạc đầy Phụ kiện STARLOCK MAX (MAM001)	Pin BL1860B trên một lần sạc đầy Phụ kiện STARLOCK MAX (MAM001)	Pin BL1860B trên một lần sạc đầy Phụ kiện STARLOCK MAX (MAM001)
Dao động tối đa mỗi phút	20,000 l/p	20,000 l/p	20,000 l/p	20,000 l/p
Độ rung	2.5 m/s² hoặc thấp hơn	2.5 m/s² hoặc thấp hơn	2.5 m/s² hoặc thấp hơn	2.5 m/s² hoặc thấp hơn

Cắt thạch cao



Cắt gỗ



Cắt hóc



Tháo khung cửa sổ



Cắt keo, silicon cửa sổ



Cắt đường nối tường gạch



Công việc phá cửa



Cắt ống đồng



Cắt sắt



Cắt kim loại



Phụ kiện

- Phụ kiện kèm theo Chỉ máy TM001GZ01, DTMS2RTJX1, DTM52RTJX2
- Phụ kiện thu bụi

Mã số: 191R02-6



Máy Đa Năng Dùng Pin/Cordless Multi Tool **TM30D** **12Vmax** **10.8V**

TM30DSYE/TM30DZ

Số lượng cơ hạn

Dao động mỗi phút	6,000 - 20,000 l/p
Góc dao động	Trái/Phải/Tổng: 1.6°/1.6°/3.2°
Kích thước	277x65x98mm
Trọng lượng	1.1 kg (BL1816) - 1.2 kg (BL1841B)

TM30DSYE: 2 pin 1.5Ah (BL1016), sạc nhanh (DC105B)
TM30DZ: Không kèm pin, sạc

Phụ kiện kèm theo: Khóa lực giác 5 (783233-9).



TỜ RỜI SẢN PHẨM

STARLOCK
STARLOCK PLUS
STARLOCK MAX

CXI

Máy Đa Năng/Multi Tool **TM3000C** **45W**

TM3000C

Công suất	320W
Dao động mỗi phút	6,000 - 20,000 l/p
Kích thước	275x64x92mm
Trọng lượng	1.4 kg
Đài dẫn điện	5.0m

Phụ kiện kèm theo: Khóa lực giác 5 (783203-8) (Bộ phụ kiện bán riêng) (Máy không kèm lưỡi cắt)



TỜ RỜI SẢN PHẨM

STARLOCK
STARLOCK PLUS
STARLOCK MAX

OIS

MÁY ĐA NĂNG



STARLOCK PLUS STARLOCK MAX

Đánh giá sự phù hợp cho ứng dụng:
 ✓ = Thích hợp
 Trống = Không có xếp hạng

Mã màu dùng cho các vật liệu tương ứng

Chiều rộng (mm)	Rãnh mỗi inch	Vật liệu lưới	Rãnh cong
-----------------	---------------	---------------	-----------

Gỗ & kim loại																	
Gỗ					Kim loại				Nhiều vật liệu				Vữa				
Gỗ	Ván ép	Giấy bìa cứng	Laminate	Tấm thạch cao	Kim loại màu	Tám kim loại	Inox	Đinh mềm	Epoxy	Sợi thủy tinh	Thảm Linoleum	Chất kết dính thảm	Vật liệu cách nhiệt	Vật liệu nổi mềm	Bê tông khí gạch mềm	Gạch ốp tường mềm	Keo dán gạch vữa

STARLOCK PLUS

	Gỗ & kim loại	MAP001 (B-66329)	32	20	BiM	●	✓	✓	✓	✓	✓	✓	✓				
		MAP002 (B-66335)	65	20	BiM	●	✓	✓	✓	✓	✓	✓	✓				
	Gỗ	MAP003 (B-66341)	32	18	HCS	●	✓	✓	✓	✓					✓		
	Kim loại	MAP004 (B-66357)	32	23	TC		✓	✓	✓	✓	✓	✓	✓				✓
		MAP005 (B-66363)	45	23	TC		✓	✓	✓	✓	✓	✓	✓				
	Nhiều vật liệu	MAP006 (B-66379)	32	20	TC	●	✓	✓	✓	✓	✓	✓	✓			✓	
		MAP007 (B-66385)	52	20	TC	●	✓	✓	✓	✓	✓	✓	✓			✓	
	Vữa	MAP008 (B-66391)	53	-	TC #40		✓		✓		✓					✓	

STARLOCK MAX

	Gỗ & kim loại	MAM001 (B-66400)	32	20	BiM	●	✓	✓	✓	✓	✓	✓	✓					
		MAM002 (B-66416)	52	18	BiM	●	✓	✓	✓	✓	✓	✓	✓					
		MAM003 (B-66422)	100	15	BiM		✓			✓	✓							
	Gỗ	MAM004 (B-66438)	32	18	HCS	●	✓	✓	✓	✓								
	Kim loại	MAM005 (B-66444)	32	23	TC		✓	✓	✓	✓	✓	✓	✓				✓	
	Nhiều vật liệu	MAM006 (B-66450)	32	20	TC	●	✓	✓	✓	✓	✓	✓	✓				✓	
		MAM007 (B-66466)	32	-	HCS											✓		
		MAM008 (B-66472)	32	-	HCS									✓	✓			
	Vữa	MAM009 (B-66494)	68	-	TC #50					✓		✓	✓			✓	✓	✓
		MAM010 (B-66503)	68	-	TC #30					✓		✓	✓			✓	✓	✓
		MAM011 (B-66519)	68	-	Kim cương					✓		✓	✓			✓	✓	✓
		MAM012 (B-66525)	68	-	Kim cương					✓		✓	✓			✓	✓	✓
		MAM013 (B-66531)	68	-	TC #40					✓		✓	✓			✓	✓	✓
		MAM014 (B-66547)	100	-	TC #40		✓	✓		✓		✓	✓			✓		✓
		MAM015 (B-66553)	116	-	TC #20		✓	✓	✓					✓				✓
		MAM016 (B-66569)	116	-	TC #40		✓	✓	✓					✓				✓
		MAM017 (B-66575)	116	-	TC #60		✓	✓	✓									✓
		MAM018 (B-66581)	116	-	TC #100		✓	✓	✓									✓

- Bốt Vít/ Vặn Vít/ Khoan
- Tròn
- Khoan Búa/ Đục
- Mài/ Chà Nhám/ Đánh Bông
- Cắt
- Máy Đa Năng
- Combo Kit
- Cưa
- Phay/ Bảo
- Siết chặt/ Cờ định
- Hết Bụi
- Dòng Máy Chạm Sọc Cảnh Quan
- Cảm Mực/ Đo Khoảng Cách
- Đèn
- Tiện Ích
- Áo
- Máy Chuyên Dụng
- Máy Điện MAKITA MT
- Dụng Cụ Cầm tay

MÁY ĐA NĂNG



Đế chà nhám cho máy đa năng



Mã Makita	Kích thước (mm)	Hạng	Cái/bộ	Mã số
TMA078	93	★★★	1	B-65115

Giấy chà nhám delta/ Gỗ



Kích thước (mm)	Hạt	Loại	Hạng	Cái/bộ	Mã số
94	40	Gai & Xù	★★	10	D-58578
94	60		★★★	10	B-21624
94	60		★★	10	D-58584
94	80		★★★	10	B-21630
94	80		★★	10	D-58590
94	100		★★★	10	B-22947
94	100		★★	10	D-58609
94	120		★★★	10	B-21646
94	120		★★	10	D-58615
94	150		★★★	10	B-22953
94	150		★★	10	D-58621
94	180		★★★	10	B-21652
94	180		★★	10	D-58637
94	240		★★★	10	B-21668
94	240		★★	10	D-58643
94	320		★★	10	D-58659
94	60, 80, 120, 180, 240		★★★	10	B-21618 <i>Số lượng có hạn</i>

Giấy chà nhám delta/ Gỗ/ tuổi thọ cao



Kích thước (mm)	Hạt	Loại	Hạng	Cái/bộ	Mã số
94	60	Gai & Xù	★★★	10	B-21565
94	80		★★★	10	B-21571
94	100		★★★	10	B-21587
94	120		★★★	10	B-21593
94	180		★★★	10	B-21602
94	240		★★★	10	B-22931
94	60, 80, 100, 120, 180		★★★	10	B-21559

Ứng dụng của giấy chà nhám



Đánh giá sự phù hợp cho ứng dụng
 AA : Đặc biệt phù hợp n.r : Không xếp hạng
 A : Phù hợp

Ứng dụng và xếp hạng trên từng vật liệu	Hạt	Sơn	Vec-ni	Chất bả đậy	Vữa nhám	Gỗ / Vật liệu như gỗ	Gỗ mềm	Gỗ cứng	Ván ép	Các tông / MDF	Kim loại	Thép (thép mềm/ thép carbon)	Đá	Cá nhân thạch	Granit	Kính	Kính pectech	Corian®	Nhựa được gia cố thủy tinh																																				
		Gỗ / tuổi thọ cao	Thô 60 80 100 120 180 240	n.r	n.r	n.r	n.r	AA	AA	AA	AA	AA	AA	A	n.r	n.r	n.r	n.r	n.r	n.r	n.r	n.r																																	
Gỗ (★★★)	Thô 60 80 100 120 150 180 240																																																						
Gỗ (★★)	Thô 40 60 80 100 120 150 180 240 320	A	A																				n.r	n.r	AA	AA	AA	A	A	A	n.r	n.r	n.r	n.r	n.r	n.r	n.r	n.r																	
Sơn	Thô 60 80 100 120 240 320																																						AA	AA	AA	AA	n.r	n.r	A	n.r	n.r	A	n.r	n.r	n.r	n.r	n.r	n.r	n.r
Đá	Vừa 120 240 400 600 1200																																																						

Giấy chà nhám delta/ Đá



Kích thước (mm)	Hạt	Loại	Hạng	Cái/bộ	Mã số
94	120	Gai & Xù	★★★	10	B-21749
94	240		★★★	10	B-21755
94	400		★★★	10	B-21761
94	600		★★★	10	B-21777
94	1200		★★★	10	B-21783
94	120, 240, 400, 600, 1200		★★★	10	B-21733

Giấy chà nhám delta/ Nhám lông cừu



Kích thước (mm)	Hạt	Loại	Hạng	Cái/bộ	Mã số
94	100	Gai & Xù	★★★	1	B-21808
94	280		★★★	1	B-21799
94	-		★★★	1	B-21814

Giấy chà nhám delta/ Nhám đánh bóng



Kích thước (mm)	Loại	Hạng	Cái/bộ	Mã số
94	Gai & xù	★★★	1	B-21820

Giấy chà nhám delta/ Sơn



Kích thước (mm)	Hạt	Loại	Hạng	Cái/bộ	Mã số
94	60	Gai & Xù	★★★	10	B-21680
94	80		★★★	10	B-21696
94	100		★★★	10	B-21705
94	120		★★★	10	B-22969
94	240		★★★	10	B-21711
94	320		★★★	10	B-21727
94	60, 80, 100, 240, 320		★★★	10	B-21674



COMBO KIT

COMBO KIT 18V

Sản phẩm theo bộ của MAKITA



Bộ Sản Phẩm Máy Khoan Búa, Vặn Vít/Combo kit 18V

DLX2580X1

new

Máy Khoan Búa, Vặn Vít Dùng Pin DHP490	Máy Bật Vít Dùng Pin DTD158	Thùng Makpac (loại 3)
Sạc nhanh DC18RC	Pin 18V - 3.0Ah BL1830B	

COMBO KIT 12V

Sản phẩm theo bộ của MAKITA



Bộ Sản Phẩm Máy Khoan, Vặn Vít/Combo kit 12Vmax

CLX2245

Máy Khoan, Vặn Vít Dùng Pin DF333DZ	Máy Bật Vít Dùng Pin TD110DZ	Túi xách Makita
Sạc DC10WD	Pin 12Vmax-1.5Ah BL1016	Mũi vít Torsion 2 đầu

Bộ Sản Phẩm Máy Khoan Búa, Vặn Vít/Combo kit 12Vmax

CLX2285

Máy Khoan Búa, Vặn Vít Dùng Pin HP333DZ	Máy Bật Vít Dùng Pin TD110DZ	Túi xách Makita
Sạc nhanh DC10SB	Pin 12Vmax-1.5Ah BL1016	Mũi vít Torsion 2 đầu

Bộ Sản Phẩm Máy Đa Năng, Máy Khoan, Vặn Vít/Combo kit 12Vmax

CLX2255X1

Số lượng có hạn

Máy Khoan, Vặn Vít Dùng Pin DF333DZ	Máy Đa Năng Dùng Pin TM30DZ	Túi xách Makita
Sạc nhanh DC10SB	Pin 12Vmax-1.5Ah BL1016	Bộ phụ kiện: - Lưỡi cắt - Đế chà nhám - Bộ 6 giấy chà nhám - Cờ hạt: 60, 120, 240



Bảng tham chiếu pin & thời gian sạc Tr.08
Đối với những máy mã đuôi Z cần mua thêm pin, sạc - bộ pin sạc là lựa chọn tối ưu (Tham khảo Tr.08 & 09)

Bật Vít/
Vặn Vít/
Khoan

Trộn

Khoan Búa/
Đục

Mũi/
Chà Nhám/
Đánh bóng

Cắt

Máy
Đa Năng

Combo Kit

Cưa

Phay/Bào

Siết chặt/
Cố định

Hết Bụi

Dòng Máy
Chăm Sóc
Cánh Quan

Cầm Mực/
Đeo
Khống Cách

Đèn

Tiện Ích

Áo

Máy
Chuyên Dụng

Máy Điện
MAKITA MT

Dùng Cù
Cầm tay

CỬA



Máy Cửa Đa Góc Trượt Dừng Pin/Cordless Slide Compound Miter Saw **LS003G 305mm** **40Vmax**

LS003GZ



Đường kính lưỡi	305 mm
Đường kính trục cốt	25,4 - 30 mm
Cắt vát	60° trái / 60° phải
Cắt nghiêng	48° trái / 48° phải
Khả năng cắt tối đa	Vát 0°: 107 x 363 mm Vát 45°: 107 x 255 mm
Tốc độ không tải	3.600 v/p
Kích thước (L x W x H)	898 x 690 x 725 mm
Trọng lượng	30,5 kg (BL4020) - 31,1 kg (BL4050F)

LS003GZ: Không kèm pin, sạc
Phụ kiện kèm theo: Túi chứa bụi (122852-0), bộ kẹp (126617-2), thước tam giác (762001-3), lưỡi Efficut cho gỗ (B-67452), khóa lực góc (781044-6).



TỜ RƠI SẢN PHẨM



Máy Cửa Đa Góc Trượt Dừng Pin/Cordless Slide Compound Miter Saw **LS004G 260mm** **40Vmax**

LS004GZ



Đường kính lưỡi	255 - 260 mm
Cắt vát	60° trái / 60° phải
Cắt nghiêng	48° trái / 48° phải
Khả năng cắt tối đa	Vát 0°: 68 x 310 mm, 91 x 279 mm Vát 45°: L / R: 68 x 218 mm, 91 x 197 mm
Tốc độ không tải	3.600 v/p
Độ ồn áp suất	91 dB(A)
Độ ồn động cơ	100 dB(A)
Kích thước (L x W x H)	805 x 644 x 660 mm
Trọng lượng	26,6 kg (BL4020) - 27,2 kg (BL4050F)

LS004GZ: Không kèm pin, sạc
Phụ kiện kèm theo: Túi chứa bụi (122852-0), bộ kẹp (126617-2), thước tam giác (762001-3), lưỡi Efficut cho gỗ (B-64668), khóa lực góc (781044-6).



TỜ RƠI SẢN PHẨM



Máy Cửa Đa Góc Trượt Dừng Pin/Cordless Slide Compound Miter Saw **LS002G 216mm** **40Vmax**

LS002GZ



Đường kính lưỡi	216 mm
Đường kính trục cốt	25,4 mm
Cắt vát	60° trái / 60° phải
Cắt nghiêng	48° trái / 48° phải
Khả năng cắt tối đa	Vát 0°: 70 x 312 mm Vát 45°: 70 x 220 mm
Tốc độ không tải	4.800 v/p
Kích thước (L x W x H)	702 x 551 x 557 mm
Trọng lượng	16,7 kg (BL4040) - 17 kg (BL4050F)

LS002GZ: Không kèm pin, sạc
Phụ kiện kèm theo: Bộ kẹp (127693-9), túi chứa bụi (127512-9), thước tam giác (762001-3), khóa lực góc (783022-2), lưỡi Efficut cho gỗ (E-07010).



TỜ RƠI SẢN PHẨM



LS002G 216 mm (8-1/2")	LS003G 305 mm (12")	LS004G 260 mm (10-1/4")	Khả năng cắt tối đa (cao x rộng) LS002G 70 x 312 mm LS003G 92 x 382 mm LS004G 68 x 310 mm
----------------------------------	-------------------------------	-----------------------------------	---

Công suất cao được cung cấp bởi động cơ BL 40Vmax cho phép cắt nhanh như thể bạn đang sử dụng máy cửa đa góc dùng điện



Có đèn LED cảnh báo đường cắt chính xác nhất

Máy Cửa Đa Góc Trượt Dừng Pin/Cordless Slide Compound Miter Saw **DLS211 305mm** **18V x2**

DLS211Z



Đường kính lưỡi	305 mm
Đường kính trục cốt	25,4, 30 mm
Cắt vát	60° trái / 60° phải
Cắt nghiêng	48° trái / 48° phải
Khả năng cắt tối đa	Vát 0°: 107 x 363 mm Vát 45°: 107 x 255 mm
Tốc độ không tải	4.400 v/p
Kích thước (L x W x H)	898 x 690 x 725 mm
Trọng lượng	30,7 kg (BL1815N x2) - 31,3 kg (BL1860B x2)

DLS211Z: Không kèm pin, sạc
Phụ kiện kèm theo: Ống mềm (245048-7), bộ kẹp khớp nối ống hút bụi (459249-3), túi chứa bụi (122852-0), bộ kẹp thẳng (126617-2), thước tam giác (762001-3), khóa lực góc 2.5 (783208-8), lưỡi cửa Efficut (B-67452), khóa lực góc 6 (781044-6).



TỜ RƠI SẢN PHẨM



Máy Cửa Đa Góc Trượt Dừng Pin/Cordless Slide Compound Miter Saw **DLS111 260mm** **18V x2**

DLS111ZU



Đường kính lưỡi	255 - 260 mm
Đường kính trục cốt	15,88 / 25,4 / 30 mm
Cắt vát	60° trái / 60° phải
Cắt nghiêng	48° trái / 48° phải
Khả năng cắt tối đa	Vát 0°: 91 x 279 mm Vát 45°: 91 x 197 mm
Tốc độ không tải	4.400 v/p
Kích thước (L x W x H)	805 x 644 x 660 mm
Trọng lượng	26,6 kg (BL1815N x2) - 27,3 kg (BL1860B x2)

DLS111ZU: Không kèm pin, sạc (Bộ kết nối không dây (WUT01))
Phụ kiện kèm theo: Ống mềm (245041-1), khớp nối ống hút bụi (459249-3), túi chứa bụi (122852-0), bộ kẹp thẳng (126617-2), thước tam giác (762001-3), khóa lực góc 2.5 (783208-8), lưỡi cửa Efficut (B-64668), khóa lực góc 6 (781044-6).



TỜ RƠI SẢN PHẨM



Máy Cửa Đa Góc Trượt Dừng Pin/Cordless Slide Compound Miter Saw **DLS600 165mm** **18V**

DLS600Z



Đường kính lưỡi	155 - 165 mm
Đường kính trục cốt	15,88 / 20 mm
Cắt vát	52° trái / 52° phải
Cắt nghiêng	46° trái / 46° phải
Khả năng cắt tối đa	Vát 0°: 46 x 92 mm Vát 45° trái, phải: 46 x 65 mm
Tốc độ không tải	5.000 v/p
Kích thước (L x W x H)	340 x 400 x 440 mm
Trọng lượng	6,3 kg (BL1815N) - 6,6 kg (BL1860B)

DLS600Z: Không kèm pin, sạc
Phụ kiện kèm theo: Bộ kẹp thẳng (122940-3), túi chứa bụi (122884-7), thước tam giác (762001-3), khóa lực góc 2.5 (783208-8), khóa lực góc 5 (783203-8), lưỡi cửa (B-56487).



TỜ RƠI SẢN PHẨM



Máy Cửa Đa Góc Đế Bàn Dừng Pin/Cordless Table Top Miter Saw **LH001G** **40Vmax**

LH001GZ



Đường kính lưỡi	255 - 260 mm
Đường kính trục cốt	15,88/25,4/30 mm
Cắt vát	45° trái / 52° phải
Cắt nghiêng	45° trái
Khả năng cắt tối đa	Vát 0°: 93 x 95 mm Vát 45° trái, phải: 49 x 67 mm
Tốc độ không tải	4.300 v/p
Kích thước (L x W x H)	545 x 476 x 585 mm (BL4040)
Trọng lượng	14,8 kg (BL4020) - 16 kg (BL4080F)

LH001GZ: Không kèm pin, sạc
Phụ kiện kèm theo: Thanh đẩy (122K39-0), vỏ bảo vệ lưỡi (122K40-5), tấm điều chỉnh (345709-0), vít ren M6X10 (251887-5), kẹp (122536-0), túi chứa bụi (122852-0), giá đỡ (322312-4), gậy đẩy (416772-1), lưỡi cửa TCT 260X45T (E-27779), cơ lê hàm đai ốc 6 (781044-6).



TỜ RƠI SẢN PHẨM



CỬA



Máy Cưa Đa Góc Trượt/Slide Compound Miter Saw **LS1219L 305mm**

LS1219L



Công suất	1,800 W
Khả năng cắt tối đa	0°: 107 x 363 mm 45°: 107 x 255 mm
Đường kính lưỡi	305 mm
Tốc độ không tải	3,200 v/p
Kích thước (L x W x H)	898 x 664 x 725 mm
Trọng lượng	29.5 kg
Dây dẫn điện	2.5 m

Phụ kiện kèm theo: Túi chứa bụi (122852-0), bộ kẹp (126617-2), thước tam giác (762001-3), lưỡi cưa (B-57560), khoá lục giác 6 (781044-6), khoá lục giác 2.5 (783208-8).



TỜ RỜI SẢN PHẨM



153mm DXT

Máy Cưa Đa Góc Trượt/Slide Compound Miter Saw **LS1019L 260mm**

LS1019L



Công suất	1,510 W
Khả năng cắt tối đa	Vát 0° : 68x218 mm Vát 45° trái, phải: 91x197 mm
Đường kính lưỡi	255 - 260 mm
Tốc độ không tải	3,200 v/p
Kích thước	805x644x660 mm
Trọng lượng	26.3 kg
Dây dẫn điện	2.5 m

Phụ kiện kèm theo: Túi chứa bụi (122852-0), bộ kẹp (126617-2), thước tam giác (762001-3), lưỡi cưa (B-67446), khoá lục giác 6 (781044-6), khoá lục giác 2.5 (783208-8).



TỜ RỜI SẢN PHẨM



153mm DXT

Máy Cưa Đa Góc Trượt/Slide Compound Miter Saw **LS1110F 255-260mm**

LS1110F



Công suất	1,450 W
Đường kính lưỡi	255 - 260 mm
Cắt nghiêng	Trái: 47° / Phải: 2°
Cắt vát	Trái: 47° / Phải: 47°
Tốc độ không tải	4,500 v/p
Kích thước	745 x 497 x 565 mm
Trọng lượng	16.4 kg (với ắc quy)
Dây dẫn điện	2.0 m

Phụ kiện kèm theo: Túi chứa bụi (JM00000624), lưỡi TCT 260x40T (D-77338), đầu lục giác (JM00000445)



TỜ RỜI SẢN PHẨM



JM23000123

Máy Cưa Đa Góc Trượt/Slide Compound Miter Saw **LS1018L 255-260mm**

LS1018L



Công suất	1,430 W
Khả năng cắt tối đa	0° : 91x305 mm 45° : 91x215 mm
Đường kính lưỡi	255 - 260 mm
Tốc độ không tải	4,300 v/p
Kích thước	825x536x633 mm
Trọng lượng	19.8 kg
Dây dẫn điện	2.5 m

Phụ kiện kèm theo: Bộ giá đỡ (JM23100500), cờ lê 13-3 (782230-2), lưỡi cưa hợp kim (D-65414), thước tam giác (JM27000328), túi chứa bụi (JM23100501), bộ kẹp (JM23100502).

Lưỡi của TCT

D-65414 (Bản riêng)
(Tương đương mã JM23100004)



JM23000123

Máy Cưa Đa Góc Trượt/Slide Compound Miter Saw **LS0816F 216mm**

LS0816F



Công suất	1,200 W
Đường kính lưỡi	216 mm
Đường kính lỗ	30 mm
Cắt nghiêng	47° phải 2° trái
Cắt vát	47° phải 47° trái
Tốc độ không tải	5,000 v/p
Kích thước	705 x 476 x 521 mm
Trọng lượng	13.9 kg
Dây dẫn điện	2.0 m

Phụ kiện kèm theo: Túi chứa bụi (JM00000535), lưỡi của gỗ TCT 216X25.4X40T (D-77350), đầu lục giác 6mm (JM00000445).



TỜ RỜI SẢN PHẨM



JM00000566

Máy Cưa Đa Góc/Compound Miter Saw **LS1040 260mm**

LS1040



Công suất	1,650 W
Khả năng cắt tối đa	0° : 90.5x95 mm 45° : 90.5x67 mm
Đường kính lưỡi	255 - 260 mm
Tốc độ không tải	4,600 v/p
Kích thước	530x476x532 mm
Trọng lượng	11 kg
Dây dẫn điện	2.5 m

Phụ kiện kèm theo: Thước tam giác (762001-3), tuýp siết bu lông 13 (782212-4), túi chứa bụi (122523-9), bộ kẹp thẳng và ngang (122536-0) (Máy không kèm lưỡi cưa).



153mm

Máy Cưa Đa Góc/Miter Saw **LS1030N 260mm**

LS1030N



Công suất	1,650 W
Khả năng cắt tối đa	0° : 90.5x95 mm 45° : 90.5x67 mm
Đường kính lưỡi	260 mm
Tốc độ không tải	4,600 v/p
Kích thước	530x476x532 mm
Trọng lượng	11 kg
Dây dẫn điện	2.5 m

Phụ kiện kèm theo: Thước tam giác (762001-3), tuýp siết bu lông 13 (782212-4), túi chứa bụi (122523-9), bộ kẹp thẳng và ngang (122540-9) (Máy không kèm lưỡi cưa).

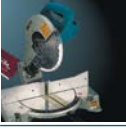

153mm

Máy Cưa Bàn Đa Góc/Table Top Miter Saw **LH1040 255-260mm**

LH1040



Công suất	1,650 W
Khả năng cắt tối đa	0° : 93x95 mm 45° : 53x95 mm
Đường kính lưỡi	255 / 260 mm
Đường kính trục cốt	15.88 / 25.4 / 30 mm
Tốc độ không tải	4,800 v/p
Kích thước	530x476x535 mm
Trọng lượng	13.7 kg
Dây dẫn điện	2.5 m

Phụ kiện kèm theo: Thanh chặn (122472-0), túi chứa bụi (122523-9), thanh củ (122707-9), thước tam giác (762001-3), giá đỡ (322312-4), tuýp siết bu lông 13 (782212-4) (Máy không kèm lưỡi cưa).



153mm

Bớt Vít/
Vặn Vít/
Khoan
Trộn
Khoan Búa/
Đục
Mài/
Chà Nhám/
Đánh Bông
Cắt
Máy
Đa Năng
Combo Kit
Cưa
Phay/Bào
Siết chốt/
Cố định
Hợp Bụi
Đồng Máy
Chăm Sóc
Cánh Quạt
Cầm Mực/
Đo
Khoảng Cách
Đèn
Tiện Ich
Áo
Máy
Chuyên Dụng
Máy Điện
MAKITA MT
Dùng Cũ
Cầm tay

Máy Cưa Bàn/Table Saw 2704N 260mm

2704N



Công suất	1,650 W
Khả năng cắt tối đa	0°: 93 mm 45°: 64 mm
Đường kính lưỡi	260 mm
Tốc độ không tải	5,200 v/p
Khả năng cắt nghiêng	-0.5° - 50°
Kích thước	715-1,095x753-1,066x483 mm
Trọng lượng	34.16 kg
Dây dẫn điện	2.5 m

Phụ kiện kèm theo: Lưỡi của T.C.T (B-15403), khớp nối (419093-0), gậy đẩy bằng nhựa (457742-1), cờ lê 19 (781038-1), cờ lê 13-22 (782024-5), khoá lục giác (783203-8), thước đo góc (127069-0), thanh cứ (122739-6).



Máy Cưa Bàn/Table Saw MLT100 260mm

MLT100



Công suất	1,500 W
Khả năng cắt tối đa	0°: 93 mm 45°: 64 mm
Đường kính lưỡi	260 mm
Tốc độ không tải	4,300 v/p
Kích thước	726x984x333 mm
Trọng lượng	34.8 kg
Dây dẫn điện	2.5 m

Phụ kiện kèm theo: Gậy đẩy bằng nhựa (JM27000086), cờ lê (JM27000087), khoá lục giác (JM27000329), lưỡi (JM27000098).



Giá đứng

Dùng cho máy	Mã số
DLS111, DLS211, LS002G, LS003G, LS004G, LS0815F, LS1019L, LS1030N, LS1040, LS1219L	198688-9



Giá đứng WST01N

Dùng cho máy	Mã số
DLS111, LS0815F, LS1019L, LS1040, LS1216F	198687-1



Giá đứng WST03

Dùng cho máy	Mã số
MLT100, MLT100N	JM27000300



Giá đứng WST04

Dùng cho máy	Mã số
2704N	194093-8



Giá đứng WST06

● Trọng lượng nhẹ 15.3 kg.



Giá đứng WST07

● Độ dài tối đa 3,830mm.
● Cải tiến cơ chế tháo lắp của giá đỡ để tháo lắp máy dễ dàng hơn.

Dùng cho máy	Mã số
Máy cưa đa góc trượt, máy cưa đa góc	WST06
Bộ giá đỡ (cho WST06)	JM00000219
Máy cưa đa góc trượt, máy cưa đa góc	WST07

Phụ kiện	WST01N	WST05	WST06	WST07
Có tay cầm mang đi bằng 1 tay	Có	Không	Có	Có
Điều chỉnh độ cao bàn	Có (5 vị trí)	Có (2 vị trí)	Không	Không
Độ dài tối đa (mm)	2,600	2,700	2,550	3,830
Chiều dài (mm)	1,400	1,170	1,150	1,765
Chiều rộng (mm)	660	500	750	750
Chiều cao (mm)	840	800/550	850	860
Trọng lượng (kg)	36	26.4	15.3	18

Bàn mở rộng

A: Bàn mở rộng phía sau
B: Bàn mở rộng bên trái

Dùng cho máy	Mô tả	Mã số
2704N	Bàn mở rộng phía sau	194087-3
	Bàn mở rộng bên trái	194086-5



Máy Cưa Đĩa Dừng Pin/Cordless Circular Saw HS013G 415 mm

HS013GZ



Tốc độ không tải	2,100 v/p
Lưỡi cắt	Loại TCT/ 35T, đường kính: 415 mm
Khả năng cắt tối đa	0°: 158 mm, 45°: 106 mm
Độ rung (EN62841-2-5)	Cắt gỗ: 2.5 m/s ² hoặc ít hơn
Độ ồn áp suất (EN62841-2-5)	98 dB(A)
Độ ồn đồng cơ (EN62841-2-5)	106 dB(A)
Kích thước	606 x 233 x 476 mm
Trọng lượng	11.0 kg (BL4040) - 12.0 kg (BL4080F)

HS013GZ: Không kèm pin, sạc
Phụ kiện kèm theo: Vít (266036-1), khớp nối (450316-7), đế bảo vệ (4131E7-2), lưỡi của hợp kim 415x35T (E-24832), khoá lục giác 6 (783204-6).



TỜ RỜI SẢN PHẨM



Máy Cưa Đĩa Dừng Pin/Cordless Circular Saw HS014G 125 mm

HS014GZ



Đường kính lưỡi cắt	125 mm
Tốc độ không tải	6,400 v/p
Góc nghiêng	Trái: 15° - Phải: 45°
Khả năng cắt tối đa	0°: 47 mm (1-7/8") 45° phải: 30 mm (1-3/16") 15° trái: 20 mm (13/16")
Độ rung	1.0 m/s ² (EN62841-2-5, Chế độ: Cắt gỗ)
Độ ồn công suất	94 dB(A) (EN62841-2-5)
Độ ồn đồng cơ	102 dB(A) (EN62841-2-5)
Kích thước (L x W x H)	264 x 203 x 246 mm (BL4040)
Trọng lượng	3.0 kg (BL4020) - 3.3 kg (BL4040)

HS014GZ: Không kèm pin, sạc
Phụ kiện kèm theo: Khớp nối (194202-9), lưỡi của EFFICUT T.C.T (E-28880), cờ lê hãm đai ốc (783217-7).



TỜ RỜI SẢN PHẨM



CỬA

Máy Cưa Đĩa Dừng Pin/Cordless Circular Saw HS011G 260 mm / 270 mm 40Vmax

HS011GZ



Đường kính lưỡi	255 - 270 mm
Đường kính trục cốt	15,88, 25, 25,4, 30 mm
Khả năng cắt tối đa	0°: 94 - 101 mm 45°: 65 - 71 mm 60°: 45 - 51 mm
Tốc độ không tải	3.500 v/p
Độ rung	2,5 m/s ² hoặc thấp hơn
Độ ồn áp suất	93 dB(A)
Độ ồn động cơ	104 dB(A)
Kích thước (L x W x H)	453 x 196 x 336 mm (BL4020 / BL4025 / BL4040 / BL4050F hoặc không pin) 453 x 214 x 336 mm (BL4080F)
Trọng lượng	5,5 kg (BL4020) - 6,7 kg (BL4080F)
HS011GZ:	Không kèm pin, sạc
Phụ kiện kèm theo:	Thanh cứ (162A32-2), lưỡi của Effcut (E-07733), khóa lục giác (783204-6).



TỜ RƠI SẢN PHẨM

Máy Cưa Đĩa Dừng Pin/Cordless Circular Saw HS009G 235 mm 40Vmax

HS009GZ



Đường kính lưỡi	235 mm
Đường kính trục cốt	15,88 / 25 / 25,4 / 30 mm
Khả năng cắt tối đa	0°: 85 mm 45°: 61 mm 60°: 44 mm
Tốc độ không tải	4.000 v/p
Độ rung	Cắt gỗ: 2,5 m/s ² hoặc thấp hơn
Độ ồn áp suất	94dB(A)
Độ ồn động cơ	105 dB(A)
Kích thước (L x W x H)	413 x 196 x 316 mm (BL4050F)
Trọng lượng	5,1 kg (BL4020) - 5,7 kg (BL4080F)
HS009GZ:	Không kèm pin, sạc
Phụ kiện kèm theo:	Thanh cứ (162687-7), lưỡi của Effcut (E-01959), khóa lục giác (783204-6).



TỜ RƠI SẢN PHẨM

Máy Cưa Đĩa Dừng Pin/Cordless Circular Saw HS003G 185 mm/190 mm 40Vmax

HS003GM201/HS003GZ

Số lượng có hạn



Đường kính lưỡi	185 - 190 mm
Đường kính trục cốt	15,88 / 19 / 20 / 30 mm
Khả năng cắt tối đa	0°: 68,5 / 66 mm 45°: 47,5 / 45,5 mm 56°: 35,5 / 34 mm
Tốc độ không tải	6.000 v/p
Kích thước	316 x 200 x 290 mm (BL4025) 331 x 200 x 290 mm (BL4040)
Trọng lượng	4,1 kg (BL4040), sạc nhanh (DC40RA)
HS003GM201:	2 pin 4,0Ah (BL4040), sạc nhanh (DC40RA)
HS003GZ:	Không kèm pin, sạc



TỜ RƠI SẢN PHẨM

Máy Cưa Đĩa Dừng Pin/Cordless Circular Saw HS004G 185 mm/190 mm 40Vmax

HS004GM201/HS004GZ

Số lượng có hạn



Đường kính lưỡi	185 - 190 mm
Đường kính trục cốt	15,88 / 19 / 20 / 30 mm
Khả năng cắt tối đa	0°: 62,5 / 60 mm 45°: 44,5 / 43 mm 48°: 42 / 41 mm
Tốc độ không tải	6.000 v/p
Kích thước (L x W x H)	322 x 210 x 290 mm (BL4025) 337 x 210 x 290 mm (BL4040)
Trọng lượng	4,4 kg (BL4025) - 4,7 kg (BL4040)
HS004GM201:	2 pin 4,0Ah (BL4040), sạc nhanh (DC40RA)
HS004GZ:	Không kèm pin, sạc



TỜ RƠI SẢN PHẨM

Máy Cưa Đĩa Dừng Pin/Cordless Circular Saw HS012G 165 mm 40Vmax

HS012GZ

Vị trí lưỡi cắt bên trái tay cầm



Đường kính lưỡi	165 mm
Đường kính lỗ	20 mm
Khả năng cắt tối đa	0°: 57 mm 45°: 41 mm
Tốc độ không tải	5.200 v/p
Độ rung	2,5 m/s ² hoặc thấp hơn
Độ ồn áp suất	91 dB(A)
Độ ồn động cơ	102 dB(A)
Kích thước (L x W x H)	298 x 157 x 246 mm (chỉ thân máy) 352 x 157 x 246 mm (BL4020 / BL4025) 359 x 157 x 246 mm (BL4040) 388 x 157 x 246 mm (BL4050F) 406 x 157 x 246 mm (BL4080F)
Trọng lượng	3,2 kg (BL4020) - 4,4 kg (BL4080F)
HS012GZ:	Không kèm pin, sạc
Phụ kiện kèm theo:	Khóa lục giác (783203-8), bộ ống thổi bụi (196961-1), lưỡi của hợp kim Effcut 165MMX20MMX25T (B-63018), thước dẫn (164095-8).



TỜ RƠI SẢN PHẨM

Máy Cưa Đĩa Dừng Pin/Cordless Circular Saw DHS900 235 mm 18V x2

DHS900ZU/DHS900Z

Số lượng có hạn



Đường kính lưỡi	235 mm
Đường kính trục cốt	15,88 / 25 / 25,4 / 30 mm
Khả năng cắt tối đa	Góc 0°: 85 mm Góc 45°: 61 mm Góc 60°: 44 mm
Tốc độ không tải	4.500 v/p
Kích thước (L x W x H)	413 x 196 x 316 mm
Trọng lượng	5,3 kg (BL1815N x2) - 6,0 kg (BL1860B x2)
DHS900ZU:	Không kèm pin, sạc
DHS900Z:	(Bộ kết nối không dây (WUT01)) Không kèm pin, sạc



TỜ RƠI SẢN PHẨM

Máy Cưa Đĩa Dừng Pin/Cordless Circular Saw DHS783 185 / 190mm 18V x2

DHS783Z



Đường kính lưỡi	185/190 mm
Đường kính trục cốt	15,88, 19, 20, 20,6, 25,4, 30 mm
Khả năng cắt tối đa	Góc 0°: 62,5/60 mm Góc 45°: 44,5/43 mm Góc 48°: 42/41 mm
Tốc độ không tải	6,000 v/p
Kích thước (L x W x H)	348 x 210 x 290 mm
Trọng lượng	4,5 kg (BL1815N) - 5,14 kg (BL1860B)
DHS783Z:	Không kèm pin, sạc



TỜ RƠI SẢN PHẨM

Máy Cưa Đĩa Dừng Pin/Cordless Circular Saw DHS710 185 / 190mm 18V x2

DHS710RM2J/DHS710Z



Đường kính lưỡi	185/190 mm
Đường kính trục cốt	15,88, 19, 20, 25,4 mm
Khả năng cắt tối đa	Góc 0°: 68,5/66 mm Góc 45°: 49/47,5 mm Góc 50°: 44/42,5 mm
Tốc độ không tải	4,800 v/p
Kích thước (L x W x H)	356 x 217 x 298 mm
Trọng lượng	4,7 kg (BL1830x2 và lưỡi của TCT)
DHS710RM2J:	2 pin 4,0Ah (BL1840B), sạc nhanh (DC18RC)
DHS710Z:	(Máy kèm thùng Makpac loại 4 (821552-6)) Không kèm pin, sạc
Phụ kiện kèm theo:	Thước dẫn (164095-8), khóa lục giác (783217-7), lưỡi của hợp kim (D-03361).



TỜ RƠI SẢN PHẨM



Bảng tham chiếu pin & thời gian sạc Tr.08

Đôi với những máy mà dấu Z cần mua thêm pin, sạc - bộ pin sạc là lựa chọn tối ưu (Tham khảo Tr.08 & 09)

CỬA



Máy Cưa Đĩa Dừng Pin/Cordless Circular Saw DHS661 165mm 18V



DHS661Z

Đường kính lưỡi cắt	165 mm
Đường kính trục cốt	15.88, 19, 20, 25.4, 30 mm
Khả năng cắt tối đa	Góc 0°: 57 mm Góc 45°: 41 mm Góc 50°: 37 mm
Tốc độ không tải	5,000 v/p
Kích thước	270x186x250 mm
Trọng lượng	2.9 kg (BL1815N) - 3.2 kg (BL1860B)

DHS661Z: Không kèm pin, sạc

Phụ kiện kèm theo: Khóa lục giác (783203-8), lưỡi của Efficut (B-63018), thước dẫn (164095-8) ống nối (199230-9).



TỜ RƠI SẢN PHẨM



Máy Cưa Đĩa Dừng Pin/Cordless Circular Saw DHS680 165mm 18V



Vị trí lưỡi cắt bên trái tay cầm

Đường kính lưỡi cắt	165 mm
Đường kính trục cốt	15.88, 20, 20.25, 30 mm
Khả năng cắt tối đa	0°: 57 mm 45°: 41 mm 50°: 37 mm
Tốc độ không tải	5,000 v/p
Kích thước	350x170x238 mm
Trọng lượng	3.1 kg (BL1815N) - 3.3 kg (BL1830)

DHS680RMJ: 2 pin 4.0Ah (BL1840B), sạc nhanh (DC18RC) (Máy kèm thùng Makpac loại 3 (821551-8))

DHS680Z: Không kèm pin, sạc

Phụ kiện kèm theo: Khóa lục giác (783203-8), lưỡi của Efficut (B-63018), thước dẫn (164095-8).

DHS680RMJ



Máy Cưa Đĩa Dừng Pin/Cordless Circular Saw HS301D 85mm 12Vmax



HS301DZ

Khả năng cắt tối đa	Góc 0°: 25.5 mm Góc 45°: 16.5 mm
Đường kính lưỡi cắt	85 mm
Tốc độ không tải	1,500 v/p
Kích thước	313x170x155 mm
Trọng lượng	1.6 kg (BL1015/BL1020B) 1.7 kg (BL1040B)

HS301DZ: Không kèm pin, sạc

Phụ kiện kèm theo: Khóa lục giác 4 (783202-0), lưỡi của hợp kim (B-14607).



Máy Cưa Đĩa Dừng Pin/Cordless Circular Saw HS300D 85mm 10.8V



HS300DZ
Số lượng có hạn

Khả năng cắt tối đa	0°: 25.5 mm 45°: 16.5 mm
Đường kính lưỡi cắt	85 mm
Tốc độ không tải	1,400 v/p
Kích thước	300x170x154 mm
Trọng lượng	1.5 kg (BL1013)

HS300DZ: Không kèm pin, sạc

Phụ kiện kèm theo: Khóa lục giác 4 (783202-0), lưỡi của T.C.T (B-14607).



Máy Cưa Đĩa/Circular Saw HS0600 260 mm/270 mm



HS0600

Công suất	2,000 W
Khả năng cắt tối đa	0°: 97/101 mm 45°: 68/71 mm 50°: 61/63 mm
Đường kính lưỡi	260 / 270 mm
Tốc độ không tải	4,300 v/p
Kích thước (L x W x H)	418 x 273 x 324 mm
Trọng lượng	6.9 kg
Dây dẫn điện	2.5 m

Phụ kiện kèm theo: Tay cầm 36 (144285-9), thước dẫn (164367-1), lưỡi của (792087-3), khóa lục giác (783204-6).



TỜ RƠI SẢN PHẨM



Máy Cưa Đĩa/Circular Saw NS900B 235 mm



NS900B

Công suất	2,000 W
Khả năng cắt tối đa	0°: 85 mm 45°: 60 mm 50°: 53 mm
Đường kính lưỡi	235 mm
Tốc độ không tải	4,100 v/p
Kích thước (L x W x H)	380 x 255 x 287 mm
Trọng lượng	7 kg
Dây dẫn điện	2.5 m

Phụ kiện kèm theo: Tay cầm 36 (152612-6), thước dẫn (164367-1), cờ lê 13 (782016-4), lưỡi của hợp kim 235mm (A-89947).



Máy Cưa Đĩa/Circular Saw HS7010 185 mm/190 mm



HS7010

Công suất	1,600 W
Đường kính lưỡi	185 / 190 mm
Khả năng cắt tối đa	0°: 65 / 67 mm 45°: 44 / 45 mm
Tốc độ không tải	5,500 v/p
Kích thước (L x W x H)	300 x 240 x 261 mm
Trọng lượng	4.0 kg
Dây dẫn điện	2.5 m

Phụ kiện kèm theo: Khóa lục giác (783217-7), lưỡi của T.C.T (D-51275), thước dẫn (164095-8).



TỜ RƠI SẢN PHẨM



Máy Cưa Đĩa/Circular Saw HS7600 185 mm



HS7600

Công suất	1,200 W
Khả năng cắt tối đa	0°: 64 mm 45°: 42 mm
Đường kính lưỡi	185 mm
Tốc độ không tải	5,200 v/p
Kích thước (L x W x H)	309 x 234 x 255 mm
Trọng lượng	3.9 kg
Dây dẫn điện	2.5 m

Phụ kiện kèm theo: Khóa lục giác (783217-7), thước dẫn (164095-8), lưỡi của hợp kim (A-80628).



Bảng tham chiếu pin & thời gian sạc Tr.08

Đối với những máy mã đuôi Z cần mua thêm pin, sạc - bộ pin sạc là lựa chọn tối ưu (Tham khảo Tr.08 & 09)

CỬA



Máy Cưa Đĩa/Circular Saw

5806B 185 mm



5806B



Công suất	1,050 W
Khả năng cắt tối đa	0° : 66 mm 45° : 44 mm
Đường kính lưỡi	185 mm
Tốc độ không tải	5,200 v/p
Kích thước (L x W x H)	282 x 223 x 238 mm
Trọng lượng	3.5 kg
Dây dẫn điện	2.5 m

Phụ kiện kèm theo: Khóa lục giác (783203-8), thước dẫn (164095-8), lưỡi của hộp kim (D-03361).



Máy Cưa Đĩa/Circular Saw

HS6600 165 mm



HS6600



Công suất	1,050 W
Khả năng cắt tối đa	0° : 54.5 mm 45° : 37.5 mm
Đường kính lưỡi	165 mm
Tốc độ không tải	5,200 v/p
Kích thước (L x W x H)	296 x 230 x 243 mm
Trọng lượng	3.6 kg
Dây dẫn điện	2.5 m

Phụ kiện kèm theo: Thước dẫn (164095-8), lưỡi của hộp kim (B-02917), khóa lục giác (783217-7).



Máy Cưa Đĩa Tay Cầm Phía Sau Dùng Pin/Cordless rear Handle Saw

RS002G 260mm

40Vmax

RS002GZ



Đường kính lưỡi cắt	260 mm
Đường kính trục cốt	15.88, 25, 25.4, 30 mm
Khả năng cắt tối đa	0°: 95 mm 45°: 70 mm 56°: 54.5 mm
Tốc độ không tải	4,000 v/p
Kích thước	489x193x309 mm
Trọng lượng	5.7 kg (BL4020) - 6.3 kg (BL4050F)

RS002GZ: Không kèm pin, sạc
Phụ kiện kèm theo: Lưỡi của gỗ Efficut 260mm 24T (E-07733), cờ lê 13 (782016-4), tay cầm bên (140Y64-3).



TỜ RƠI SẢN PHẨM



Máy Cưa Đĩa Tay Cầm Phía Sau Dùng Pin/Cordless rear Handle Saw

RS001G 185mm

40Vmax

RS001GZ



Đường kính lưỡi	185 mm
Đường kính trục cốt	15.88/ 19/ 20/ 30 mm
Khả năng cắt tối đa	0°: 65 mm 45°: 45 mm 53°: 38 mm
Tốc độ không tải	6,400 v/p
Kích thước	446x196x270 mm
Trọng lượng	5.0 kg (BL4020) - 5.6 kg (BL4050F)

RS001GZ: Không kèm pin, sạc
Phụ kiện kèm theo: Lưỡi của gỗ Efficut 185mm 24T (B-62022), cờ lê 13 (782016-4).



TỜ RƠI SẢN PHẨM



Máy Cưa Đĩa Cắt Sâu Dùng Pin/Cordless Plunge Cut Saw

SP001G 165mm

40Vmax

SP001GZ



Gắn được trực tiếp thanh dẫn hướng (mua thêm)

Đường kính lưỡi	165 mm
Khả năng cắt tối đa	0°: 56 mm 45°: 40 mm 48°: 38 mm
Tốc độ không tải	2,500 - 4,900 v/p
Đòn rung	2.5 m/s ² hoặc thấp hơn
Độ ồn áp suất	89 dB(A)
Độ ồn động cơ	100 dB(A)
Kích thước (L x W x H)	Không bao gồm pin: 347 x 221 x 271 mm Với pin BL4040: 375 x 221 x 271 mm
Trọng lượng	4.4 kg (BL4020) - 5.0 kg (BL4050F)

SP001GZ: Không kèm pin, sạc
Phụ kiện kèm theo: Lưỡi cắt gỗ/MDF (B-57364), khóa lục giác (783203-8).



TỜ RƠI SẢN PHẨM



Máy Cưa Đĩa Cắt Sâu Dùng Pin/Cordless Plunge Cut Saw

DSP600 165mm

18V x2

DSP600Z



Gắn được trực tiếp thanh dẫn hướng (mua thêm)

Đường kính lưỡi	165 mm
Khả năng cắt nghiêng	-1° - 48°
Khả năng cắt tối đa	0°: 56 mm 45°: 40 mm 48°: 38 mm
Tốc độ không tải	2,500 - 6,300 v/p
Kích thước (L x W x H)	346 x 241 x 272 mm
Trọng lượng	4.4 kg (BL1815N x2) - 5.1 kg (BL1860B x2)

DSP600Z: Không kèm pin, sạc
Phụ kiện kèm theo: Lưỡi cắt gỗ/MDF TCT (B-57364), khóa lục giác 5 (783203-8).



TỜ RƠI SẢN PHẨM



Máy Cưa Đĩa Cắt Sâu/Plunge Cut Circular Saw

SP6000 165mm



SP6000



Gắn được trực tiếp thanh dẫn hướng (mua thêm)

Công suất	1,300 W
Khả năng cắt tối đa	0° : 56 mm 45° : 40 mm 48° : 38 mm
Đường kính lưỡi	165 mm
Tốc độ không tải	2,000 - 5,200 v/p
Kích thước (L x W x H)	341 x 225 x 250 mm
Trọng lượng	4.1 kg
Dây dẫn điện	2.5 m

Phụ kiện kèm theo: Lưỡi của T.C.T (B-07353), khóa lục giác (783203-8).



TỜ RƠI SẢN PHẨM



Mã số					Đường kính lưỡi (mm)	Số răng	Độ dày thân lưỡi (mm)	Độ dày răng (mm)	Độ vát của răng	Sử dụng cho máy
B-57364					165	56	1.0	1.45	23°	DSP600 SP001G

Phụ kiện tùy chọn

Mã số					Đường kính lưỡi (mm)	Số răng	Độ dày thân lưỡi (mm)	Độ dày răng (mm)	Độ vát của răng	Sử dụng cho máy
B-56649					165	28	1.4	2.0	15°	DSP600 SP6000
B-07434						28	1.6	2.2	15°	
B-56166						48	1.25	1.85	8°	
B-07353						48	1.6	2.2	8°	
B-56661						60	1.4	2.0	5°	
B-56677						60	1.4	2.0	5°	
B-56655						56	1.4	2.0	-3°	
B-07440						56	1.7	2.4	-3°	
B-56683						48	1.4	2.0	5°	
B-10344						48	1.7	2.4	5°	

Bớt Vỡ/
Vỡ Vỡ/
Khoan

Trộn

Khoan Búa/
Đục

Mài/
Chà Nhám/
Đánh Bông

Cắt

Máy
Đa Năng

Combo Kit

Cưa

Phay/ Bào

Siết chặt/
Cố định

Hết Bụi

Đồng Máy
Chăm Sóc
Cảnh Quan

Cắm Mực/
Đo
Khoảng Cách

Đèn

Tiền Ich

Áo

Máy
Chuyên Dụng

Máy Điện
MAKITA MT

Dùng Cụ
Cầm tay

Máy Cưa Bàn/Band Saw

LB1200F 305mm



LB1200F



Công suất	900 W
Khả năng cắt	Độ dày vật cắt: 165 mm Vòng cắt: 305 mm
Tốc độ lưỡi cắt	Cao (50Hz) / (60Hz) 800m / 1,000m / phút Thấp (50Hz) / (60Hz) 400m / 500m / phút
Kích thước (L x W x H)	615 x 775 x 1,600 mm
Trọng lượng	81.2 kg
Dây dẫn điện	2.5 m

Phụ kiện kèm theo: Thanh cứ (JM21080230), thước canh góc (JM21080260), gậy đẩy bằng nhựa (JM21080290), khóa lục giác 4 (JM21080291), khóa lục giác 5 (JM21080292), túi chứa bụi (JM21080293), bộ lưỡi (JM21080294, JM21080295, JM21080296, JM21080297).



TỜ RỜI SẢN PHẨM



Phụ kiện

Bộ bàn mở rộng
Mã số JM21000300



Lưỡi của bàn
Độ dày : 0.5 mm



Bộ phụ kiện lưỡi của vòng
Mã số JM21000320



Thanh thép giữ cố định giấy nhám

Mã số JM21000330

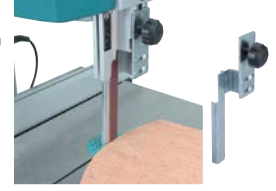

Sử dụng đai chà nhám dài 2240 mm và rộng 20 mm trở xuống.

Chiều rộng	Số răng /inch	Ứng dụng	Mã số
16mm	4	Gỗ / để cắt chéo	B-16667
13mm	4	Gỗ / cho phổ thông	B-16673
6mm	6	Gỗ / để cắt đường cong	B-16689
16mm	14	Kim loại màu	B-16695

Máy Cưa Lọng Dùng Pin/Cordless Jig Saw

JV002G

40Vmax

JV002GZ

Tay cầm bên trên

Công tắc bóp
Với nút khóa



Khả năng	Gỗ: 135mm Thép: 10mm Nhôm: 20mm
Độ xọc	26mm
Nhịp cắt	0 - 3,500 l/p
Kích thước	với pin BL4025: 272 x 84 x 208 mm
Trọng lượng	2.7 kg (BL4020) - 3.0 kg (BL4040)

Phụ kiện kèm theo: Phụ kiện kết nối ống hút bụi (122C71-6), vỏ lưỡi (413J99-0), tấm bảo vệ (415524-7), khóa lục giác 4 (783202-0), bộ lưỡi của lọng 2 cái/bộ (lưỡi của lọng B22 (cho Thép/Inox/ Nhựa/Nhôm) / B10 (cho Gỗ/Nhựa) / BR13 (cho Gỗ)).



TỜ RỜI SẢN PHẨM



Máy Cưa Lọng Dùng Pin/Cordless Jig Saw

JV001G

40Vmax

JV001GZ

Tay dạng thùng tròn

Công tắc điện tử



Khả năng	Gỗ: 135mm Thép: 10mm Nhôm: 20mm
Độ xọc	26mm
Nhịp cắt	800 - 3,500 l/p
Kích thước	với pin BL4020 / BL4025: 283 x 84 x 189 mm với pin BL4040: 298 x 84 x 189 mm
Trọng lượng	2.6 kg (BL4020) - 2.9 kg (BL4040)

Phụ kiện kèm theo: Tấm bảo vệ (413J99-0), tấm lót đế (415524-7), khóa lục giác 4 (783202-0), lưỡi của lọng B22 (cho Kim loại/Inox/Nhựa/Nhôm) / B10 (cho Gỗ/Nhựa) / BR13 (cho Gỗ).



TỜ RỜI SẢN PHẨM



Tốc độ cắt tăng 20%

JV001G



3 mức cắt quỹ đạo + cắt thẳng



Có thể lựa chọn chế độ cắt tối ưu bằng cách xoay cần gạt.

Vị trí	Kiểu cắt	Ứng dụng
0	Cắt đường thẳng	Cắt thép mềm, inox và nhựa Cắt sạch trên gỗ và ván ép
I	Cắt quỹ đạo nhỏ	Cắt thép mềm, nhôm và gỗ cứng
II	Cắt quỹ đạo trung bình	Cắt gỗ và ván ép
III	Cắt quỹ đạo lớn	Cắt nhanh nhôm và thép mềm Cắt nhanh gỗ và ván ép.

Điều khiển tốc độ bằng số



Số	Vật liệu
4 - 6	Gỗ
3 - 6	Thép mềm
3 - 4	Inox
3 - 6	Nhôm
1 - 4	Nhựa

SOFT NOLOAD Tốc độ không tải êm

Cần chỉnh lưỡi cắt dễ dàng, chính xác với đồng bộ chỉ tại điểm bắt đầu cắt.
• Với chức năng vô hiệu hóa.
• Nếu máy phát hiện động cơ không tải trong quá trình hoạt động gián đoạn chẳng hạn như cắt chính xác, nó sẽ tự động chuyển về chế độ không tải êm.

Phạm vi vít

0 đến 45° trái và phải.



Ít rung lắc

Cải thiện độ ổn định trong quá trình cắt do tấm đế rộng hơn.

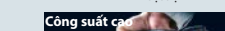

XPT Công nghệ bảo vệ vượt trội



Phụ kiện

● Phụ kiện kèm theo JV002GZ

Phụ kiện kết nối ống hút bụi
Mã số 195842-6

Thước canh
Mã số 195842-6

Tấm chắn mưa
Mã số 192557-6

Thanh dẫn hướng
Mã số 199140-0
1.4m 194368-5
1.5m 199141-8
1.9m 194925-9

Bộ thước dẫn
Mã số 193516-3

Bộ thanh chuyển đổi dẫn hướng
Mã số 193517-1
197252-3

Tay cầm bên trên

JV002G



Tay cầm dạng thùng tròn

JV001G



Nút khóa

Điều khiển tốc độ bằng số cho phép căn chỉnh lưỡi dao chính xác để đồng bộ hơn bằng đồng bộ.

Công tắc điện tử nằm ở 2 bên của vỏ máy

Đèn LED (Đèn LED để có chức năng phát sáng trong chế độ chờ)

Chức năng giảm sáng

• Ít chói hơn khi cắt kim loại.
• Nhấn và giữ nút nguồn chính để cài đặt 3 độ sáng.
• Chức năng nhớ: máy ghi nhớ độ sáng đến công việc đã cài đặt lần trước và đèn sẽ sáng ở độ sáng đó khi bắt.

Thu bụi

Phụ kiện kết nối ống hút bụi



Vòng bắt trước 24 (bản riêng)

Công suất cao

Ổn định tốc độ điện tử

Công nghệ XGT và khả năng ổn định tốc độ điện tử giúp giảm nguy cơ giảm tốc độ cắt, mang lại hiệu suất cắt tuyệt vời, cao hơn các model hiện tại và model cạnh tranh của chúng tôi trong nhiều ứng dụng từ cắt kim loại mỏng đến cắt MDF dày 48 mm.

Máy Cưa Lọng Dùng Pin/Cordless Jig Saw

DJV182

18V

DJV182Z

Tay cầm bên trên

Công tắc bóp
Với nút khóa



Khả năng	Gỗ: 135mm Thép: 10mm
Độ xọc	26mm
Nhịp cắt	800 - 3,500 l/p
Kích thước	266x77x208mm
Trọng lượng	2.4 kg (BL1815N) - 2.6 kg (BL1830)

DJV182Z: Không kèm pin, sạc

Phụ kiện kèm theo: Tấm bảo vệ (415524-7), tấm lót đế (417852-6), lưỡi của lọng B22 (cho Kim loại/Inox/Nhựa/Nhôm) / B10 (cho Gỗ/Nhựa) / BR13 (cho Gỗ), cờ lê hãm đai ốc 4 (783202-0).



TỜ RỜI SẢN PHẨM



Máy Cưa Lọng Dùng Pin/Cordless Jig Saw

DJV181

18V

DJV181Z

Tay dạng thùng tròn

Công tắc Điện tử



Khả năng	Gỗ: 135mm Thép: 10mm
Độ xọc	26mm
Nhịp cắt	800 - 3,500 l/p
Kích thước	298x77x189mm
Trọng lượng	2.2 kg (BL1815N) - 2.5 kg (BL1830)

DJV181Z: Không kèm pin, sạc

Phụ kiện kèm theo: Tấm bảo vệ (415524-7), tấm lót đế (417852-6), lưỡi của lọng B22 (cho Kim loại/Inox/Nhựa/Nhôm) / B10 (cho Gỗ/Nhựa) / BR13 (cho Gỗ), cờ lê hãm đai ốc 4 (783202-0).



TỜ RỜI SẢN PHẨM



CỬA



Máy Cửa Lọng Dùng Pin/Cordless Jig Saw DJV185 18V

DJV185Z

Tay dạng thùng tròn

Công tắc Điện tử



Khả năng

Khả năng	Gỗ: 135 mm / Thép: 10 mm / Nhôm: 20 mm
Độ xọc	23 mm
Nhịp cắt	800 - 3,000 l/p
Phạm vi góc vát	0 - 45°
Độ rung	Tâm ván: 10.3 m/s ² Tâm kim loại: 9.0 m/s ²
Áp suất âm thanh	84 dB (A)
Độ ồn	95 dB (A)
Kích thước	259 x 77 x 183 mm (BL1860B)
Trọng lượng	2.0 kg (BL1815N) - 2.3 kg (BL1860B)

DJV185Z: Không kèm pin, sạc

Phụ kiện kèm theo: Khóa lục giác 3 (783201-2), ống kết nối hút bụi (413F05-1), đế bảo vệ (457867-1), miếng chắn bụi (458191-5), lưỡi của lọng B22 (cho Kim loại/Inox/Nhựa/Nhôm) / B10 (cho Gỗ/Nhựa) / BR13 (cho Gỗ).

TỜ RƠI SẢN PHẨM



LXT BL MOTOR NOLOAD XPT

Máy Cửa Lọng Dùng Pin/Cordless Jig Saw DJV186 18V

DJV186Z

Tay cầm bên trên

Công tắc bóp với nút khóa

new



Độ xọc 18 mm (11/16")

Nhịp cắt 0 - 2,900 l/p

Khả năng Gỗ: 65 mm (2-9/16")
Thép mềm: 6 mm (1/4")
Nhôm: 10 mm (3/8")

Phạm vi góc vát 0 - 45°

Độ rung (EN62841-2-11) Tâm ván: 7.5 m/s²
Tâm kim loại: 4.2 m/s²

Độ ồn áp suất (EN62841-2-11) 85 dB(A)

Độ ồn động cơ (EN62841-2-11) 93 dB(A)

Kích thước (L x W x H) 241 - 257 x 81 x 196 mm (BL182 - BL1860B)

Trọng lượng 1.9 kg (BL1815N) - 2.2 kg (BL1860B)

DJV186Z: Không kèm pin, sạc

Phụ kiện kèm theo: Lưỡi của lọng (A-85628, kèm theo 1 cái), khóa lục giác 3 (783201-2).

TỜ RƠI SẢN PHẨM



LXT

Hiệu suất cắt cao với pin LXT 18V Nhỏ gọn và nhẹ



Trọng lượng nhẹ 1.9 kg
Với pin BLB182

Phụ kiện Bộ để hỗ trợ

- Giảm hiện tượng lười nghiêng khi cắt ổn định khi cắt vát, giúp cắt ổn định hơn.
- Nâng cao độ chính xác khi cắt đứng cong.

Mã số 1915R3-2

Bộ thước dẫn
Mã số 192732-4

Thanh dẫn hướng

Chiều dài	Mã số
1.0m	191116-7 / 199140-0
1.4m	191117-5 / 194368-5
1.5m	199141-8
1.9m	194925-9 / 194926-7
3.0m	194367-7

Tấm chắn mùn của
Mã số 192557-6

Kẹp đỡ mở rộng thanh ray
Mã số 1913K5-7

Bộ điều chỉnh thanh ray
Dùng với thanh dẫn hướng
Mã số 198704-7

Đủ mạnh để thực hiện các vết cắt nhẹ một cách mượt mà



Điểm kiến tạo độ bằng cò
Giúp dễ dàng canh chỉnh theo đường cắt.

Cán gạt thay đổi để chọn 3 chế độ cắt quỹ đạo và cắt thẳng.
Chỉ cần xoay cán gạt là có thể dễ dàng chọn được chế độ cắt tối ưu.

Tay cầm mềm

Sử dụng pin Li-Ion 18V LXT

Có thể kết nối máy hút bụi

Độ xọc: 18mm

Chức năng thổi bụi

Để nhôm cứng cáp
Nghiêng từ 0° đến 45° sang trái và phải.

45°

18V LITHIUM-ION

LXT BASIC

Máy Cửa Lọng Dùng Pin/Cordless Jig Saw DJV184 18V

DJV184Z

Tay cầm bên trên

Công tắc bóp Với nút khóa



Khả năng

Khả năng	Gỗ: 135 mm / Thép: 10 mm / Nhôm: 20 mm
Độ xọc	23 mm
Nhịp cắt	0 - 3,000 v/p
Độ rung	Tâm ván: 7.4 m/s ² Tâm kim loại: 5.1 m/s ²
Áp suất âm thanh	82 dB(A)
Độ ồn	93 dB(A)
Kích thước (L x W x H)	259 x 77 x 205 mm
Trọng lượng	2.1 kg (BL1015) - 2.4 kg (BL1860B)

DJV184Z: Không kèm pin, sạc

Phụ kiện kèm theo: Lưỡi của lọng B-50 (cho Gỗ/Nhựa), cờ lê lục giác 3 (783201-2), đế bảo vệ (457867-1), ống nối hút bụi (413F05-1), tấm chắn bụi (458191-5).

TỜ RƠI SẢN PHẨM



LXT BL MOTOR NOLOAD XPT

Máy Cửa Lọng Dùng Pin/Cordless Jig Saw JV103D 12Vmax

JV103DZ

Tay cầm bên trên

Công tắc bóp Với nút khóa



Khả năng

Khả năng	Gỗ / Nhôm / Thép mềm: (Tại góc 90°) 90/ 20/ 10 mm
Độ xọc	23 mm
Nhịp cắt	800 - 3,000 l/p
Độ ồn động cơ	96 dB
Kích thước (L x W x H)	237x76x206 mm
Trọng lượng	1.9 kg (BL1016) - 2.0 kg (BL1041B)

JV103DZ: Không kèm pin, sạc

Phụ kiện kèm theo: Lưỡi của lọng B10 (cho Gỗ/Nhựa), khoá lục giác 3 (783201-2).

TỜ RƠI SẢN PHẨM



CXT BL MOTOR

Máy Cửa Lọng Dùng Pin/Cordless Jig Saw JV101D 12Vmax

JV101DZ

Tay cầm bên trên

Công tắc bóp Với nút khóa



Khả năng (Tại góc 90°)

Khả năng	Gỗ: 65 mm / Nhôm: 4 mm / Thép mềm: 2 mm
Độ xọc	18 mm
Nhịp cắt	0 - 2,900 l/p
Kích thước (L x W x H)	232 x 76 x 196 mm
Trọng lượng	1.7 kg (BL1015) - 1.9 kg (BL1040B)

JV101DZ: Không kèm pin, sạc

Phụ kiện kèm theo: Lưỡi của lọng B10 (cho Gỗ/Nhựa), khóa lục giác 3 (783201-2), bộ thước dẫn (192732-4).

TỜ RƠI SẢN PHẨM



CXT BL MOTOR

Máy Cửa Lọng Dùng Pin/Jig Saw JV100D 10.8V

JV100DZ

Số lượng có hạn



Khả năng

Khả năng	Gỗ: 65 mm / Nhôm: 4 mm / Thép: 2 mm
Độ xọc	18 mm
Nhịp cắt	0 - 2,400 l/p
Kích thước (L x W x H)	231 x 76 x 196 mm
Trọng lượng	1.7 kg (BL1013)

JV100DZ: Không kèm pin, sạc

Phụ kiện kèm theo: Lưỡi của lọng B10 (cho Gỗ/Nhựa), khóa lục giác 3 (783201-2), bộ thước dẫn (192732-4).

TỜ RƠI SẢN PHẨM



CXT BL MOTOR

Bảng tham chiếu pin & thời gian sạc Tr.08

Đối với những máy mà dưới Z cần mua thêm pin, sạc - bộ pin sạc là lựa chọn tối ưu (Tham khảo Tr.08 & 09)

Máy Cửa Lọng/Jig Saw 4350CT

4350CT



Cài đặt cắt 3 cài đặt quý đạo cắt + Cắt thẳng

Nhịp cắt (l/p) Nhiều tốc độ 800-2,800

Công suất	720 W
Khả năng	Gỗ: 135 mm
	Thép: 10 mm
Độ xọc	26 mm
Nhịp cắt	800 - 2,800 l/p
Kích thước (L x W x H)	236 x 73 x 207 mm
Trọng lượng	2,5 kg
Dây dẫn điện	2,5 m

Phụ kiện kèm theo: Tấm bảo vệ (415524-7), tấm lót đế (417852-6), bộ lưỡi của long B22 (cho Kim loại/Inox/Nhựa/Nhôm) / B10 (cho Gỗ/Nhựa) / BR13 (cho Gỗ), khóa lực giác (783202-0).



Máy Cửa Lọng/Jig Saw JV0600K

JV0600K



Cài đặt cắt 3 cài đặt quý đạo cắt + Cắt thẳng

Nhịp cắt (l/p) Nhiều tốc độ 500-3,100

Công suất	650 W
Khả năng	Gỗ: 90 mm
	Thép: 10 mm
Độ xọc	23 mm
Nhịp cắt	500 - 3,100 l/p
Kích thước (L x W x H)	236 x 77 x 199 mm
Trọng lượng	2,4 kg
Dây dẫn điện	2,5 m

Phụ kiện kèm theo: Lưỡi của long B10 (cho Gỗ/Nhựa), khóa lực giác (783201-2).



Máy Cửa Lọng/Jig Saw 4328

4328



Cài đặt cắt 3 cài đặt quý đạo cắt + Cắt thẳng

Nhịp cắt (l/p) Nhiều tốc độ 500-3,100

Công suất	450 W
Khả năng	Gỗ: 65 mm
	Thép: 6 mm
Độ xọc	18 mm
Nhịp cắt	500 - 3,100 l/p
Kích thước (L x W x H)	217 x 77 x 197 mm
Trọng lượng	1,8 kg
Dây dẫn điện	2,0 m

Phụ kiện kèm theo: Lưỡi của long B-10 (cho Gỗ/Nhựa), khóa lực giác (783201-2).



Máy Cửa Lọng/Jig Saw 4327

4327



Cài đặt cắt 3 cài đặt quý đạo cắt + Cắt thẳng

Nhịp cắt (l/p) Nhiều tốc độ 500-3,100

Công suất	450 W
Khả năng	Gỗ: 65 mm
	Thép: 6 mm
Độ xọc	18 mm
Nhịp cắt	500 - 3,100 l/p
Kích thước (L x W x H)	224 x 77 x 197 mm
Trọng lượng	1,8 kg
Dây dẫn điện	2,0 m

Phụ kiện kèm theo: Lưỡi của long B-10 (cho Gỗ/Nhựa), khóa lực giác (783201-2).



Phụ kiện dòng máy cửa

Thanh dẫn hướng



Tổng chiều dài (m)	Mã số
1	199140-0
1.4	194368-5
1.5	199141-8
1.9	194925-9

Bảng keo sửa chữa	Mã số
Bộ 10m (Dùng cho sửa chữa bằng nhựa phía trên)	194416-0
Bộ cao su 10m (Dùng cho sửa chữa bằng nhựa phía dưới)	194417-8

Phụ kiện chống phản lực

Có thể giảm nguy cơ giật ngược bằng cách sử dụng với ray dẫn hướng.



Mã máy	Mã số
CA5000, DHS783, DHS900, DSP600, HS004G, HS009G, HS011G, SP001G, SP6000	1913J9-2

Thước đo song song

Ray dẫn hướng song song tới bất kỳ vị trí nào tính từ mặt cuối của phôi. Việc cắt kích thước ổn định có thể được thực hiện bằng cách cài đặt.

Mã số
1913K7-3

Kẹp đỡ mở rộng thanh ray

Có thể cố định vật liệu dày. Điều chỉnh góc lắp của cán cố định không cần dụng cụ.



Túi đựng thanh dẫn hướng

Dành cho thanh dẫn hướng 1.4m, 1.5m

Mã số: E-05664



Dành cho thanh dẫn hướng 1.0m

Mã số: E-05670



Gắn trực tiếp không cần bộ chuyển đổi

Mã Máy	HS004G, DHS900, DHS783, DSP600, DSP601
--------	--

Bộ chuyển đổi thanh dẫn hướng Thanh dẫn hướng không sử dụng được cho máy HS003G

Mục	A	B	C	D (G)	E	F	G (D)	H	I	J	K
	Máy Cửa Đĩa						Máy Cửa Lọng			Máy Phay Đánh Cảnh	Máy Cắt
Mã Máy	DHS710	DHS680 HS012G	HS6600	DHS710	HS0600	DHS660 DHS661	DJV182 DJV181 DJV180 4350CT	DJV182 DJV181 DJV180 4350CT	JV103D	*DRT50, 3612BR RP0900, RP1801, RP2301FC *RT0700C	DCC500 4100KB 4100NH2
Bộ Chuyển Đổi	195837-9	196953-0	197462-2	197252-3	198566-3 (Số lắp ráp cũ) 198570-2	199232-5	197252-3	193517-1	198704-7	194579-2	198673-2
Thanh Chuyển Đổi Của Bộ Chuyển Đổi		Mục A/B/C/D + 196954-8	Mục A/B/D + 197463-0	Mục B/C + 195841-8				Mục I + Ốc vít MSX10 922207-7	Mục H + Ốc vít MAX8 922107-1		

* Sử dụng với thước dẫn (P/N:195563-0, 196094-2)

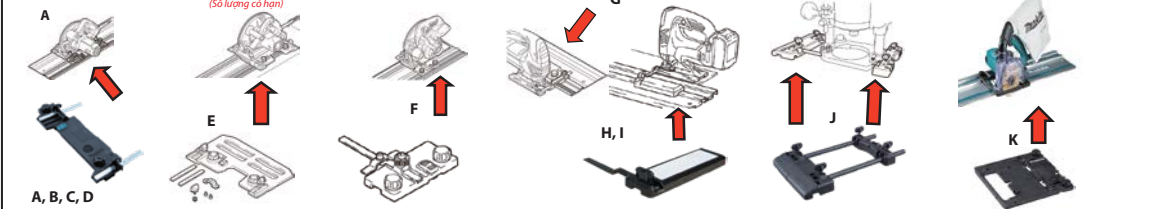

CỬA



Máy Cưa Kiểm Dừng Pin/Cordless Recipro Saw **JR003G** **40Vmax**

JR003GZ

new



Đường kính cắt tối đa	ø220 mm (8-5/8")
Độ xọc	26 mm (1")
Nhip cắt	0 - 2,200 l/p
Điều chỉnh tốc độ	800 - 2,200
Độ rung	14.9 m/s ² (EN62841-2-11, Chế độ: Cát ván), 15.3 m/s ² (EN62841-2-11, Chế độ: Cát xà gỗ)
Độ ồn áp suất	82 dB(A) (EN62841-2-11)
Độ ồn động cơ	90 dB(A) (EN62841-2-11)
Kích thước (L x W x H)	583 x 103 x 152 mm (BL4040)
Trọng lượng	4.5 kg (BL4020) - 6.8 kg (BL4080F)

JR003GZ: Không kèm pin, sạc
Phụ kiện kèm theo: Xích, lưỡi cưa kiếm (E-26191) (E-26216), thanh kẹp vật liệu (122J60-3), tay cầm trước (273042-9), trục tay cầm (327F91-5), khoá lục giác 4 (783202-0).



TỜ RỜI SẢN PHẨM



XGT BL MOTOR XPT

Máy Cưa Kiểm Dừng Pin/Cordless Recipro Saw **JR002G** **40Vmax**

JR002GM201/JR002GZ



Độ xọc	32 mm (1-1/4")
Nhip cắt	1000 - 3,000 l/p
Khả năng	Ổng thép / Gỗ: 130 / 255 mm
Độ rung	Cắt ván: 8.5 m/s ² Cắt xà gỗ: 7.9 m/s ²
Độ ồn áp suất	87 dB(A)
Độ ồn động cơ	98 dB(A)
Kích thước	436 x 97 x 250 mm (BL4020 / BL4025) 451 x 97 x 256 mm (BL4040) 470 x 97 x 277 mm (BL4050F) 471 x 97 x 296 mm (BL4080F)
Trọng lượng	4.6 kg (BL4020) - 5.8 kg (BL4080F)

JR002GM201: 2 pin 4.0Ah (BL4040), sạc nhanh (DC40RA)
JR002GZ: Không kèm pin, sạc
Phụ kiện kèm theo: Lưỡi cưa kiếm cắt nhanh Super Express: (Dùng cho kim loại), (Dùng cho ván ép), (Dùng cho gỗ).



TỜ RỜI SẢN PHẨM



JR002GM201 XGT BL MOTOR AVT XPT

Máy Cưa Kiểm Dừng Pin/Cordless Recipro Saw **JR001G** **40Vmax**

JR001GM201/JR001GZ



Độ xọc	32 mm
Nhip cắt	Cao / Thấp: 0 - 3,000 / 0 - 2,300 l/p
Khả năng	Ổng thép: 130 mm / Gỗ: 255 mm
Độ rung	Cắt ván: 18.0 m/s ² Cắt xà gỗ: 19.5 m/s ²
Kích thước	457x88x233 mm (BL4025) 472x88x239 mm (BL4040)
Trọng lượng	4.2 kg (BL4025) - 4.5 kg (BL4040)

JR001GM201: 2 pin 4.0Ah (BL4040), sạc nhanh (DC40RA)
JR001GZ: Không kèm pin, sạc



TỜ RỜI SẢN PHẨM



JR001GM201 XGT BL MOTOR XPT

Kẹp cố định dễ dàng và chắc chắn bằng ê-tô xích



Tốc độ cắt* (không)
28 giây

Lượng công việc* (không)
21 lần cắt

*Cắt ống thép có đường kính ngoài 114 mm

Có khả năng cắt ống đường kính lớn

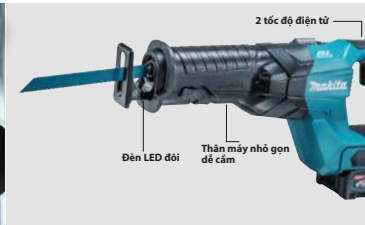

Hiệu quả của việc cắt gỗ

TĂNG 35%

khoảng

Số với 18Vx2

[Vật liệu thử nghiệm: LVL 14" x 1-3/4"]

Hiệu quả của việc cắt kim loại

TĂNG 10%

khoảng

Số với 18Vx2

[Ổng thép carbon (25A)*]

Khối lượng công việc (trên 1 lần sạc đầy pin.)

khoảng 130 lần cắt	khoảng 155 lần cắt
Pin: BL4040 Vật liệu thử nghiệm: Thép Carbon ống	Pin: BL4040 Vật liệu thử nghiệm: SPF 2x10



Hiệu quả của việc cắt gỗ

TĂNG 30%

khoảng

Số với JR001G

[Vật liệu thử nghiệm: LVL 14" x 1-3/4"]

Hiệu quả của việc cắt kim loại

TĂNG 35%

khoảng

Số với JR001G

[Ổng thép carbon (25A)*]

Khối lượng công việc (trên 1 lần sạc đầy pin.)

khoảng 55 lần cắt	khoảng 30 lần cắt
Pin: BL4025 Vật liệu thử nghiệm: Thép Carbon ống	Pin: BL4025 Vật liệu thử nghiệm: LVL 14" x 1-3/4"

Công Nghệ Chống Rung
Độ rung thấp nhờ cơ chế đối trọng

AVT

GIẢM 50%

Độ rung 8.5 m/s²

Cơ cấu bôi trơn được thiết kế lại của phần thanh trượt

BL MOTOR

Động cơ không chổi than công suất cao cần dây lưới

Được di chuyển sang một bên của vỏ để tăng sự thuận tiện trong việc tháo lưỡi dao.

Máy Cưa Kiểm Dừng Pin/Cordless Recipro Saw **DJR187** **18V**

DJR187RTE/DJR187Z



Công tắc bóp
Với nút khoá

Khả năng	Ổng: 130 mm Gỗ: 255 mm
Độ xọc	32 mm
Nhip cắt	Cao: 0 - 3,000 l/p Thấp: 0 - 2,300 l/p
Độ rung	Cắt ván: 16.5 m/s ² Cắt xà gỗ: 15.5 m/s ²
Kích thước	439 x 83 x 231 mm
Trọng lượng	3.4 kg (BL1815N) - 3.7 kg (BL1860B)

DJR187RTE: 2 pin 5.0Ah (BL1850B), sạc nhanh (DC18RC)
DJR187Z: Không kèm pin, sạc



TỜ RỜI SẢN PHẨM



DJR187RTE LXI BL MOTOR XPT

Máy Cưa Kiểm Dừng Pin/Cordless Recipro Saw **DJR189** **18V**

DJR189Z



Khả năng	Gỗ: 255 mm Ổng: 130 mm
Độ xọc	22 mm
Nhip cắt	0 - 3,100 l/p
Độ ồn áp suất	88 dB(A)
Độ ồn động cơ	99 dB(A)
Độ rung	Cắt tấm: 9.0 m/s ² Cắt dăm gỗ: 8.7 m/s ²
Kích thước (L x W x H)	với BL1815N / BL1820B: 393 x 81 x 179 mm với BL1830B / BL1840B / BL1850B / BL1860B: 410 x 81 x 182 mm
Trọng lượng	2.2 kg (BL1815N) - 2.5 kg (BL1860B)

DJR189Z: Không kèm pin, sạc
Phụ kiện kèm theo: Lưỡi cưa kiếm dùng cho kim loại, lưỡi cưa kiếm dùng cho ván ép, lưỡi cưa kiếm dùng cho gỗ.



TỜ RỜI SẢN PHẨM



LXI BL MOTOR XPT

Máy Cưa Kiểm Dừng Pin/Cordless Recipro Saw **DJR188**

18V

DJR188Z



Công tác bớp
Với nút khoá

Khả năng	Ống : 130 mm
	Gỗ : 255 mm
Độ xọc	20 mm
Nhịp cắt	0 - 3,000 l/p
Độ rung	Cắt ván: 15,5 m/s ²
	Cắt dầm gỗ: 15,0 m/s ²
Kích thước	316 x 81 x 220 mm
Trọng lượng	2,6 kg (BL1815N) - 2,9 kg (BL1860B)
DJR188Z:	Không kèm pin, sạc

Phụ kiện kèm theo: Lưỡi cưa kiểm 100mm/6TPI dùng cho gỗ, lưỡi cưa kiểm 100mm/18TPI dùng cho kim loại mỏng.



TỜ RƠI SẢN PHẨM

Máy Cưa Kiểm Dừng Pin/Cordless Recipro Saw **DJR186**

18V

DJR186Z



Công tác bớp
Với nút khoá

Khả năng	Ống: 130 mm
	Gỗ: 255 mm
Độ xọc	32 mm
Nhịp cắt	0 - 2,800 l/p
Độ rung	Cắt ván: 13,0 m/s ²
	Cắt dầm gỗ: 12,5 m/s ²
Kích thước	486 x 81 x 223 mm
Trọng lượng	3,5 kg (BL1815N) - 3,8 kg (BL1860B)
DJR186Z:	Không kèm pin, sạc

Phụ kiện kèm theo: Lưỡi cưa kiểm dùng kim loại, lưỡi cưa dùng cho gỗ.



TỜ RƠI SẢN PHẨM

Máy Cưa Kiểm Dừng Pin/Cordless Recipro Saw **DJR183**

18V

DJR183Z



Công tác bớp
Với nút khoá

Công tác
đuôi

Khả năng	Ống : 50 mm
	Gỗ: 50 mm
Độ xọc	13 mm
Nhịp cắt	0-3,000 l/p
Kích thước	392 x 81 x 209 mm (BL1815N)
Trọng lượng	1,5 kg (BL1415/BL1815)
DJR183Z:	Không kèm pin, sạc

Phụ kiện kèm theo: Lưỡi cưa kiểm 100mm/6TPI dùng cho gỗ, lưỡi cưa kiểm 100mm/18TPI dùng cho kim loại mỏng, khóa lục giác 3 (783201-2).



TỜ RƠI SẢN PHẨM

Máy Cưa Kiểm Dừng Pin/Cordless Recipro Saw **DJR185**

18V

DJR185Z



Công tác bớp
Với nút khoá

Công tác
đuôi

Khả năng	Ống : 50 mm
	Gỗ: 50 mm
Độ xọc	13 mm
Nhịp cắt	0-3,000 l/p
Kích thước	392 x 81 x 209 mm (BL1815N)
Trọng lượng	1,5 kg (BL1415/BL1815)
DJR185Z:	Không kèm pin, sạc

Phụ kiện kèm theo: Lưỡi cưa kiểm 100mm/6TPI dùng cho gỗ, lưỡi cưa kiểm 100mm/18TPI dùng cho kim loại mỏng, khóa lục giác (783201-2).



TỜ RƠI SẢN PHẨM



Lưỡi kẹp tương thích với cả lưỡi cưa kiểm và lưỡi cưa long

Máy Cưa Kiểm Dừng Pin/Cordless Recipro Saw **JR103D**

12Vmax

JR103DSYE/JR103DZ

Số lượng có hạn Số lượng có hạn



Công tác bớp
Với nút khoá

Công tác
đuôi

Khả năng	Ống: 50mm
	Gỗ: 50mm
Độ xọc	13mm
Nhịp cắt	0-3,300 l/p
Kích thước	376 x 66 x 186 mm
Trọng lượng	1,3 kg (BL1015) - 1,5 kg (BL1040B)
JR103DSYE:	2 pin 1.5Ah (BL1016), sạc nhanh (DC10SB)
JR103DZ:	Không kèm pin, sạc

Phụ kiện kèm theo: Khóa lục giác (783201-2), lưỡi cưa kiểm 100mm/6TPI dùng cho gỗ, lưỡi cưa kiểm 100mm/18TPI dùng cho kim loại mỏng.



TỜ RƠI SẢN PHẨM



Thay lưỡi không cần dụng cụ cho lưỡi cưa kiểm

Máy Cưa Kiểm Dừng Pin/Cordless Recipro Saw **JR105D**

12Vmax

JR105DSAE/JR105DSYE/JR105DZ



Công tác bớp
Với nút khoá

Công tác
đuôi

Khả năng	Ống: 50 mm
	Gỗ: 50 mm
Độ xọc	13 mm
Nhịp cắt	0 - 3,300 l/p
Kích thước	376 x 66 x 186 mm
Trọng lượng	1,3 kg (BL1015) - 1,5 kg (BL1040B)
JR105DSAE:	2 pin 2.0Ah (BL1021B), sạc nhanh (DC10SB)
JR105DSYE:	2 pin 1.5Ah (BL1016), sạc nhanh (DC10SB)
JR105DZ:	Không kèm pin, sạc

Phụ kiện kèm theo: Khóa lục giác (783201-2), lưỡi cưa kiểm 100mm/6TPI dùng cho gỗ, lưỡi cưa kiểm 100mm/18TPI dùng cho kim loại mỏng.



TỜ RƠI SẢN PHẨM



Chốt giữ lưỡi hợp với lưỡi cưa long và cưa kiểm.

Máy Cưa Kiểm Dừng Pin/Cordless Recipro Saw **JR102D**

10.8V

JR102DZ

Số lượng có hạn



Khả năng	Ống: 50 mm
	Gỗ: 50 mm
Độ xọc	13 mm
Nhịp cắt	0 - 3,300 l/p
Kích thước	355x63x146 mm
Trọng lượng	1,1 kg (BL1013)
JR102DZ:	Không kèm pin, sạc

Phụ kiện kèm theo: Lưỡi cưa kiểm 100mm/6TPI dùng cho gỗ, lưỡi cưa kiểm 100mm/18TPI dùng cho kim loại mỏng, khóa lục giác 3 (783201-2).



TỜ RƠI SẢN PHẨM



CƯA/PHAY/BÀO



Máy Cưa Kiếm/Recipro Saw **JR3070CT**

JR3070CT

Công suất	1,510 W
Khả năng	Ổng: 130 mm Gỗ: 255 mm
Độ xóc	32 mm
Nhịp cắt	0 - 2,800 l/p
Tổng chiều dài	485 mm
Trọng lượng	4.4 kg
Dây dẫn điện	2.5 m

Phụ kiện kèm theo: Bộ lưỡi cưa kiếm (194068-7)

TỜ RƠI SẢN PHẨM

Máy Cưa Kiếm/Recipro Saw **JR3051T**

JR3051T

Công suất	1,200W
Độ xóc	30 mm
Nhịp cắt	0 - 3,000 l/p
Khả năng	Ổng: 130 mm Gỗ: 255 mm
Kích thước	447x97x176 mm
Trọng lượng	3.2 kg
Dây dẫn điện	2.5 m

Phụ kiện kèm theo: Bộ lưỡi cưa kiếm (194068-7)

TỜ RƠI SẢN PHẨM

Máy Cắt Thạch Cao Dùng Pin/Cordless Drywall Saw **SD100D**

SD100DSYJ/SD100DZ

Số lượng có hạn

Khả năng	Thạch cao/ Gỗ: 30 / 15 mm
Tốc độ cắt	0 - 6,000 l/p
Chiều dài cắt	6 mm
Kích thước	239x79x266 mm
Trọng lượng	1.5 kg (BL1016) - 1.6 kg (BL1041B)

Lưỡi cắt cho máy cắt thạch cao

Dùng cho	Mã số
Thạch cao	B-49703
Gỗ	B-49719

SD100DSYJ: 2 pin 1.5Ah (BL1016), sạc nhanh (DC10SB) (Máy kèm thùng Makpac loại 3 (821551-8))
SD100DZ: Không kèm pin, sạc
Phụ kiện kèm theo: Khóa lục giác 3 (783201-2), lưỡi cắt thạch cao (B-49703).

TỜ RƠI SẢN PHẨM

Rãnh chữ V ở đế bảo vệ giúp dễ dàng theo dõi đường cắt



Điều chỉnh độ cắt sâu thạch cao

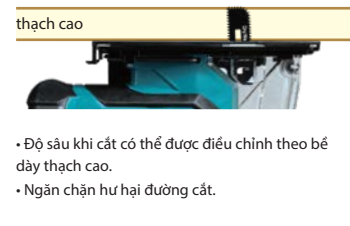

Lưỡi cắt đa dạng



Máy Cưa Lọng Bàn/Scroll Saw **SJ401**

SJ401

Công suất	50 W
Khả năng cắt	Độ dày vật cắt: 50 mm Vòng cắt: 406 mm
Khoảng cách lưỡi cắt	18 mm
Tốc độ cắt mỗi phút	400-1,600 l/p
Tổng kích thước	600 mm
Trọng lượng	14 kg

Phụ kiện kèm theo: 7 Lưỡi của 60T (1 Lưỡi gắn trong máy, 6 lưỡi đóng gói), thanh chặn lưỡi (040026-001), khóa lục giác M3 (040005-003), khóa lục giác M4 (040006-001).

Lưỡi cưa lọng
đúng cho máy SJ401

A-31099: Phù hợp cho cắt thẳng và cắt đường cong lớn

A-31108: Phù hợp cho cắt đường cong nhỏ

Mã số	Số răng/inch	Cái/hộp	Dây (mm)	Rộng (mm)
A-31099	60T	5	0.46	2.5
A-31108	70T	5	0.25	1.8

TỜ RƠI SẢN PHẨM



Máy Đánh Chạm Dùng Pin/Cordless Trimmer **RT001G** 6.35mm (1/4"), 9.5mm (3/8") 40Vmax

RT001GZ23

Kích thước chấu kẹp	6.35mm (1/4"), 9.5mm (3/8")
Tốc độ không tải	10,000 - 31,000 v/p
Khả năng	với đế tia mép: 0 - 40 mm (0 - 1-9/16") với đế soi: 0 - 35 mm (0 - 1-3/8")
Độ rung	Không tải: 2.5 m/s ² hoặc thấp hơn
Độ ồn áp suất	81 dB(A)
Độ ồn động cơ	92 dB(A)
Kích thước (L x W x H)	với pin BL4020 / BL4025: 126 x 89 x 245 mm với pin BL4040: 141 x 89 x 251 mm
Trọng lượng	2.2 kg (BL4020) - 2.5 kg (BL4040)

RT001GZ23: không kèm pin, sạc

Phụ kiện kèm theo: Chấu kẹp 1/4" (763637-1), đế tia mép (454842-8), thanh dẫn hướng cắt mép thẳng (122965-7), ống hút bụi (195559-1), bộ điều chỉnh mẫu 10 (343577-5), cỡ lê 22 (781011-1), cỡ lê 13 (781039-9), chấu bóp 3/8" (763619-3).

TỜ RƠI SẢN PHẨM

Với đế tia mép

Để tròn giúp dễ thao tác, phay nhanh và đẹp

- Thân máy với lớp vỏ chống trượt, nâng cao sự thoải mái cho người vận hành
- Hệ thống khóa để đơn giản và hiệu quả
- Độ bền và độ chính xác cao do đế tia mép được cấu tạo từ nhôm
- Lớp nhựa dẻo có thể thay thế được bảo vệ đế, đóng thời giúp máy trượt dễ dàng trên bề mặt vật liệu
- Nút khóa / mở khóa
- Công tắc bật/tắt
- Điều chỉnh tốc độ bằng số
- Độ bền và độ chính xác cao Nhờ thân máy làm nhôm
- Khóa trục Thiết kế phẳng và ổn định để thay đổi mũi để dàng hơn.

Tốc độ đánh chạm cao tăng 35%*

*So sánh với model tiền nhiệm (DRT50)
Cắt một rãnh Melapi dài 1m ở độ sâu 6mm sử dụng mũi phay thẳng 6mm.

Bảng tham chiếu pin & thời gian sạc Tr.08
Đối với những máy mà đầu Z của máy thêm pin, sạc - bộ pin sạc là lựa chọn tối ưu (Tham khảo Tr.08 & 09)

Bớt Vít/
Vặn Vít/
Khoan

Tròn

Khoan Búa/
Đục

Mài/
Chà Nhám/
Đánh Bóng

Cắt

Máy
Đa Năng

Combo Kit

Cưa

Phay/Bào

Siết chặt/
Cố định

Hữi Bui

Động Máy
Chạm Súc
Cánh Quan

Cơm Mực/
Đo
Khoảng Cách

Đèn

Tiện Ích

Áo

Máy
Chuyên Dụng

Máy Điện
MAKITA MT

Dung Cụ
Cầm tay

PHAY/BÀO



Máy Đánh Chanh Dừng Pin/Cordless Trimmer **DRT52** 6.35mm (1/4") **18V**

DRT52Z



Kích thước chấu kẹp	6.35 mm (1/4")
Tốc độ không tải	30,000 v/p
Hình dạng	Hình vuông (82 x 90mm)
Chất liệu	Nhựa
Chất liệu vỏ	Nhựa
Độ ồn áp suất	81 dB(A)
Độ ồn động cơ	89 dB(A)
Độ rung	Không tải: 2.5 m/s ² hoặc thấp hơn
Kích thước (L x W x H)	134 x 90 x 220 mm (BL1860B)
Trọng lượng	1.3 kg (BL1815N) - 1.6 kg (BL1860B)

DRT52Z: Không kèm pin, sạc.
 Phụ kiện kèm theo: Chấu kẹp 6.35mm (763663-0), đai ốc kẹp (763661-4), thanh dẫn hướng cắt mép thẳng (122703-7), thanh dẫn hướng cắt mép thẳng (122704-5), bộ mũi phay thẳng 6E (191Y82-4), bộ điều chỉnh 10 (343577-5), cỡ lê 10 (781036-5), cỡ lê 17 (781037-3), tấm chắn (418647-0).



TỜ RỜI SẢN PHẨM



Động cơ không chổi than cung cấp công suất đầu ra tương đương hoặc vượt trội so với các dòng máy điện

Khối lượng công việc
 Cắt Melapí (1m) bằng một mũi phay thẳng 6.35mm và ở độ sâu cắt là 6mm

khoảng 105m

Pin BL1860B trên 1 lần sạc đầy

	DRT52	3709 /3711	DRT50
Ổn định tốc độ điện tử	Không	Có	
Tốc độ không tải (rpm)	30,000	10,000-30,000	
Thay đổi tốc độ	Không	Có (bằng số)	
Chất liệu đế	Nhựa	Nhôm	
Chất liệu vỏ	Nhựa	Nhôm	
Khoá trục	Không	Có	
Có đèn LED	Không	Có	



Máy Đánh Chanh Dừng Pin/Cordless Trimmer **DRT50** 6.35mm (1/4"), 9.5mm (3/8") **18V**

DRT50Z



Khả năng	Chấu kẹp: 6.35mm (1/4"), 9.5mm (3/8")
Tốc độ không tải	10,000 - 30,000 v/p
Tổng chiều dài	226 mm
Trọng lượng	1.8 kg (BL1815N) - 2.1 kg (BL1860B)

Có sẵn các sự kết hợp khác nhau để làm tăng tính đa năng (Phụ kiện bán riêng)



DRT50Z: Không kèm pin, sạc.
 Phụ kiện kèm theo: Chấu kẹp 1/4" (763637-1), thanh dẫn hướng cắt mép thẳng (122965-7), bộ điều chỉnh mẫu 10 (343577-5), cỡ lê 22 (781011-1), cỡ lê 13 (781039-9), ống hút bụi (195559-1).



TỜ RỜI SẢN PHẨM



Máy Đánh Chanh/Trimmer **RT0702C** 6.35mm (1/4"), 9.5mm (3/8") **4.0**

RT0702C



Công suất	710W
Khả năng chấu kẹp	6.35mm (1/4"), 9.53mm (3/8")
Kích thước chấu kẹp	6.35mm (1/4"), 9.53mm (3/8")
Tốc độ không tải	10,000 - 34,000 v/p
Độ rung	không tải: 2.5 m/s ² hoặc thấp hơn
Kích thước (L x W x H)	89 x 89 x 210 mm
Trọng lượng	1.4 kg (chỉ thân máy)
Đài dẫn điện	2.5m

Phụ kiện kèm theo: Chấu kẹp 1/4" (763637-1), thanh dẫn hướng cắt mép thẳng (122965-7), ống hút bụi (195559-1), bộ điều chỉnh mẫu 10 (343577-5), cỡ lê 22 (781011-1), cỡ lê 13 (781039-9), chấu kẹp 3/8" (763619-3).

CHỐNG KHỞI ĐỘNG LẠI



Máy Đánh Chanh/Trimmer **3711** 6.35mm (1/4") **4.0**

3711



Công suất	530 W
Khả năng	Chấu kẹp: 6.35 mm (1/4")
Tốc độ không tải	32,000 v/p
Độ rung	không tải: 2.5 m/s ² hoặc thấp hơn
Kích thước	82 x 90 x 211 mm
Trọng lượng	1.5 kg
Đài dẫn điện	2.0 m

Phụ kiện kèm theo: Chấu kẹp 6.35mm (763663-0), đai ốc kẹp (763661-4), thanh dẫn hướng cắt mép (122703-7), thanh dẫn hướng mép thẳng (122704-5), bộ điều chỉnh mẫu 10 (343577-5), cỡ lê 10 (781036-5), cỡ lê (781037-3), tấm chắn (418647-0), mũi phay thẳng 6.35mm (733238-9).

CHỐNG KHỞI ĐỘNG LẠI



Máy Đánh Chanh/Trimmer **N3701** 6.35mm (1/4") **4.0**

N3701



Công suất	440 W
Khả năng	Chấu kẹp: 6.35 mm (1/4")
Tốc độ không tải	30,000 v/p
Tổng chiều cao	181 mm
Trọng lượng	1.6 kg
Đài dẫn điện	2.5 m

Phụ kiện kèm theo: Chấu kẹp 6.35mm (763608-8), bộ điều chỉnh mẫu (343577-5), mũi đánh cạnh (D-09173), cỡ lê 10 (781036-5), cỡ lê 17 (781008-0), thước dẫn hướng cắt mép thẳng (122391-0), đế phụ (122238-8).



Máy Phay Dừng Pin/Cordless Router **RP001G** 12.7mm (1/2") **40V max**

RP001GZ



Khả năng chấu kẹp	12.7mm (1/2")
Tốc độ không tải	8,000 - 25,000
Phay sâu	0 - 60 mm
Độ rung	6.3 m/s ²
Kích thước (L x W x H)	135 x 275 x 288 mm
Trọng lượng	4.0 kg (BL4020)
	5.2 kg (BL4080F)

RP001GZ: Không kèm pin, sạc.

Phụ kiện kèm theo: Chấu kẹp 12.7mm (763622-4), đai ốc kẹp (763629-0), bộ giữ (122G61-3), ống nối hút bụi (122850-4), thước cạnh (345387-6), chấu kẹp 6.35mm (763809-8), chấu kẹp ống 9.53mm (763810-3), cỡ lê 8-24 (781034-9), tấm chắn (4130A9-4), trục 8 (256861-8), thanh dẫn hướng cắt mép thẳng (342428-9).



TỜ RỜI SẢN PHẨM



Trọng lượng **4.0 kg** Động cơ không chổi than công suất cao

Pin: BL4025

Lượng công việc trong 1 lần sạc đầy pin

80m

- 1.000 mm MDF
- Mũi thẳng ø12 mm và ở độ sâu cắt 6 mm
- Pin: BL4040

Kiểm soát tốc độ không đổi giúp giảm khả năng giảm tốc độ cắt ngay cả khi sử dụng mũi phay ø12 mm, làm giảm độ nhám của bề mặt cắt.



Số	Tốc độ
1	8,000 v/p
2	12,500 v/p
3	17,000 v/p
4	21,000 v/p
5	25,000 v/p



PHAY/BÀO

Máy Phay/Router

RP2303FC 12.7mm (1/2")



RP2303FC



Công suất	2,100 W
Khả năng chấu kẹp	12,7 mm (1/2")
Kích thước chấu kẹp	6,35, 9,53, 12,7 mm (1/4", 3/8", 1/2")
Phay sâu	0 - 70 mm (0 - 2-3/4")
Tốc độ không tải	9,000 - 23,000 v/p
Độ rung	Cắt rãnh MDF: 5.1 m/s ²
Kích thước (L x W x H)	155 x 294 x 327 mm
Trọng lượng	6,2 kg
Dây dẫn điện	4,0 m

Phụ kiện kèm theo: Chấu kẹp 12.7mm (763622-4), thanh dẫn hướng cắt mép thẳng (342428-9), vít M6X135 (266491-7), chấu kẹp ống 1/4" (763803-0), chấu kẹp ống 3/8" (763805-6), cờ lê 24 (781030-7), vòng đệm 6 (941152-7), đầu dẫn hướng (122700-3), thanh dẫn hướng cắt mép (123022-4), tay cầm (158980-5), bộ điều chỉnh mẫu 16 (344364-5), mũi phay thẳng 12.7mm (D-07901).

CHỐNG KHỞI ĐỘNG LẠI



Máy Phay/Router (Plunge Type)

RP1803F 12.7mm (1/2")



RP1803F



Công suất	1,650 W
Khả năng	Chấu kẹp: 12,7 mm (1/2")
Phay sâu	0 - 70 mm
Đường kính đế	170 mm
Tốc độ không tải	22,000 v/p
Độ ồn động cơ	96 dB(A)
Độ ồn đo áp suất	85 dB(A)
Độ rung	5.1 m/s ²
Kích thước (L x W x H)	155 x 294 x 312 mm
Trọng lượng	6,2 kg
Dây dẫn điện	4,0 m

Phụ kiện kèm theo: Chấu kẹp 12.7mm (763622-4), thanh dẫn hướng cắt mép thẳng (342428-9), chấu kẹp ống 3/8" (763805-6), cờ lê 24 (781030-7), đầu dẫn hướng (122700-3), thanh dẫn hướng cắt mép (123022-4), mũi phay (D-07901), bộ điều chỉnh mẫu 16 (344364-5), tay cầm (158980-5).

CHỐNG KHỞI ĐỘNG LẠI



Máy Phay/Router (Plunge Type)

RP1801 12.7mm (1/2")



RP1801

Số lượng có hạn



Công suất	1,650 W
Khả năng	Chấu kẹp: 12,7 mm (1/2")
Phay sâu	0 - 70 mm
Đường kính đế	170 mm
Tốc độ không tải	22,000 v/p
Độ ồn động cơ	97 dB(A)
Độ ồn đo áp suất	86, 3 dB(A)
Độ rung	4 m/s ²
Kích thước (L x W x H)	155 x 294 x 312 mm
Trọng lượng	6,0 kg
Dây dẫn điện	4,0 m

Phụ kiện kèm theo: Chấu kẹp 12.7mm (763622-4), thanh dẫn hướng cắt mép thẳng (342428-9), chấu kẹp ống 1/4" (763803-0), chấu kẹp ống 3/8" (763805-6), cờ lê 24 (781030-7), bộ điều chỉnh mẫu 16 (344364-5), đầu dẫn hướng (122700-3), thanh dẫn hướng cắt mép (123022-4), tay cầm (158980-5), mũi phay thẳng (D-07901).



Máy Phay/Router (Plunge Type)

RP0900 6.35mm (1/4"), 9.5mm (3/8")



RP0900



Công suất	900 W
Khả năng	Chấu kẹp: 6,35 mm (1/4"), 9,5 mm (3/8")
Tốc độ không tải	27,000 v/p
Độ ồn động cơ	100 dB(A)
Độ ồn đo áp suất	89 dB(A)
Độ rung	4 m/s ²
Kích thước (L x W x H)	110 x 256 x 217 mm
Trọng lượng	2,7 kg
Dây dẫn điện	2,5 m

Phụ kiện kèm theo: Chấu kẹp 3/8" (763619-3), thanh dẫn hướng cắt mép thẳng (164834-6), cờ lê 13 (781006-4), cờ lê 22 (781011-1), chấu kẹp 1/4" (763637-1).



Đế máy phay

Hình dạng	Tên	Mã máy	Loại (Số lượng)	Mã số
	Đế soi	DRT50, RT0700C, RT0702C	-	196094-2
	Đế tỉa mép	DRT50, RT0700C, RT0702C	-	196613-4
	Đế soi	DRT50, RT0700C, RT0702C	Đế trong suốt	199089-4
	Đế nghiêng	DRT50, RT0700C, RT0702C	-	198987-9
	Đế phay	DRT50, RT0700C, RT0702C	-	195562-2
	Đế máy soi	3709, 3711, 3712	Đế trong suốt Điều chỉnh độ sâu tốt	194267-1
	Đế máy soi	3709, 3711, 3712	Đế trong suốt Dùng cho vật mép Điều chỉnh độ sâu tốt	194268-9 194269-7
	Đế máy soi	3709, 3711, 3712	Dùng cho vật mép	194270-2

MŨI PHAY

D: Đường kính chuôi A1: Đường kính mũi L1: Chiều dài L2: Độ cao hợp kim R1: Bán kính Đơn vị: inch(mm) B: Góc (°)

MŨI PHAY THẲNG 1 CẠNH

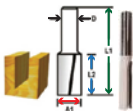

Mã số	D	A1	L1	L2	R1	B
D-68862	1/4(6,35)	1/8(3,17)	2(50,8)	1/2(12,7)		
D-68878	1/4(6,35)	5/32(3,97)	2(50,8)	1/2(12,7)		
D-68884	1/4(6,35)	3/16(4,76)	1-7/8(47,63)	1/2(12,7)		
D-68890	1/4(6,35)	1/4(6,35)	2(50,8)	3/4(19,0)		
D-68909	1/2(12,7)	1/4(6,35)	2-1/2(63,50)	3/4(19,0)		
D-68915	1/2(12,7)	3/8(9,52)	2-1/2(63,50)	1(25,4)		
D-68921	1/4(6,35)	1/4(6,35)	2-1/4(57,15)	1(25,4)		
D-68937	1/4(6,35)	5/16(7,94)	2-1/4(57,15)	1(25,4)		
D-68943	1/4(6,35)	3/8(9,52)	2-1/4(57,15)	1(25,4)		
D-68959	1/4(6,35)	1/2(12,7)	2-1/2(63,50)	1-1/4(31,75)		
D-68965	1/4(6,35)	1/4(6,35)	1-7/8(47,63)	5/8(15,9)		
D-68971	1/4(6,35)	1/4(6,35)	2(50,8)	3/4(19,0)		
D-68987	1/4(6,35)	5/16(7,94)	2(50,8)	3/4(19,0)		
D-68993	1/4(6,35)	3/8(9,52)	2(50,8)	3/4(19,0)		
D-69004	1/4(6,35)	1/2(12,7)	2(50,8)	3/4(19,0)		
D-69010	1/4(6,35)	9/16(14,3)	2(50,8)	3/4(19,0)		
D-69026	1/4(6,35)	5/8(15,9)	2(50,8)	3/4(19,0)		
D-69032	1/4(6,35)	23/32(18,2)	2(50,8)	3/4(19,0)		
D-69048	1/4(6,35)	3/4(19,0)	2(50,8)	3/4(19,0)		

MŨI PHAY THẲNG 2 CẠNH

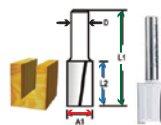

Mã số	D	A1	L1	L2	R1	B
D-69054	1/2(12,7)	1/4(6,35)	2-1/2(63,50)	3/4(19,0)		
D-69060	1/2(12,7)	5/16(7,94)	2-3/4(69,85)	1(25,4)		
D-69076	1/2(12,7)	3/8(9,52)	2-7/8(73,03)	1(25,4)		
D-69082	1/2(12,7)	1/2(12,7)	2-5/8(66,68)	1(25,4)		
D-69098	1/2(12,7)	1/2(12,7)	2-7/8(73,03)	1-1/4(31,75)		
D-69107	1/2(12,7)	1/2(12,7)	3(76,2)	1-1/2(38,10)		
D-69113	1/2(12,7)	9/16(14,3)	2-7/8(73,03)	1-1/4(31,75)		
D-69129	1/2(12,7)	5/8(15,9)	2-7/8(73,03)	1-1/4(31,75)		
D-69135	1/2(12,7)	3/4(19,0)	2-5/8(66,68)	1(25,4)		
D-69141	1/2(12,7)	3/4(19,0)	2-7/8(73,03)	1-1/4(31,75)		
D-69157	1/2(12,7)	3/4(19,0)	3(76,2)	1-1/2(38,10)		
D-69163	1/2(12,7)	7/8(22,2)	2-5/8(66,68)	1(25,4)		
D-69179	1/2(12,7)	7/8(22,2)	2-7/8(73,03)	1-1/4(31,75)		
D-69185	1/2(12,7)	1(25,4)	2-7/8(73,03)	1-1/4(31,75)		
D-69191	1/2(12,7)	1/2(12,7)	4-1/2(114,30)	2-1/2(63,50)		
D-69200	1/2(12,7)	1/2(12,7)	4(101,60)	2(50,80)		

MŨI PHAY THẲNG 2 CẠNH

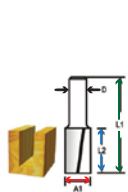

PHAY/BÀO



MŨI PHAY

D: Đường kính chuôi A1: Đường kính mũi L1: Chiều dài L2: Độ cao hợp kim R1: Bán kính Đơn vị: inch(mm) B: Góc (°)

Mũi Phay	Mã số	D	A1	L1	L2	R1	B
MŨI PHAY THẲNG 2 CẠNH	D-69216	1/2(12,7)	3/4(19,0)	2-13/16(71,4)	1(25,4)		
MŨI PHAY BẰNG LÉ	D-69222	1/4(6,35)	1/2(12,7)	2(50,8)	3/4(19,0)		
MŨI PHAY THẲNG 2 CẠNH	D-69238	1/4(6,35)	3/8(9,52)	2-5/8(66,7)	1(25,4)		
MŨI PHAY THẲNG 2 CẠNH	D-69244	1/4(6,35)	1/2(12,7)	2-3/16(55,56)	1/2(12,7)		
	D-69250	1/4(6,35)	1/2(12,7)	2-11/16(68,3)	1(25,4)		
	D-69266	1/4(6,35)	1/4(6,35)	2-1/8(53,98)	1/2(12,7)		
	D-69272	1/4(6,35)	3/8(9,52)	2-1/8(53,98)	1/2(12,7)		
	D-69288	1/2(12,7)	1/2(12,7)	3(76,2)	1(25,4)		
	D-69303	1/2(12,7)	1/2(12,7)	4-1/64(101,9)	2(50,8)		
	D-69319	1/2(12,7)	3/4(19,0)	3-9/32(83,3)	1(25,4)		
D-69325	1/2(12,7)	3/4(19,0)	3-5/16(84,1)	1-1/4(31,75)			
MŨI PHAY THẲNG 3 CẠNH	D-69331	1/4(6,35)	1/2(12,7)	2-11/16(68,3)	1(25,4)		
D-69347	1/2(12,7)	1/2(12,7)	3-9/32(83,3)	1-1/2(38,1)			
MŨI PHAY RÀNH	D-69353	1/4(6,35)	1/2(12,7)	1-7/8(47,63)	1/4(6,35)		
D-69369	1/4(6,35)	1/2(12,7)	2-5/8(66,7)	1/4(6,35)			
MŨI PHAY BẰNG	D-69375	1/4(6,35)	1/4(6,35)	2-9/16(65,1)	1(25,4)		
D-69381	1/2(12,7)	3/8(9,52)	3"(76,2)	1(25,4)			
MŨI PHAY LỖI TRÒN	D-69397	1/4(6,35)	1/2(12,7)	2(50,8)	3/4(19,0)	1/4(6,35)	
D-69406	1/4(6,35)	1/4(6,35)	1-3/4(44,45)	3/4(19,0)	1/8(3,18)		
D-69412	1/4(6,35)	3/8(9,52)	1-3/4(44,45)	1(25,4)	3/16(4,76)		
D-69428	1/2(12,7)	3/8(9,52)	2-1/4(57,15)	1/2(12,7)	3/16(4,76)		
D-69434	1/2(12,7)	1/2(12,7)	2-3/8(60,33)	1/2(12,7)	1/4(6,35)		
D-69440	1/2(12,7)	3/4(19,0)	2-5/8(66,7)	1/2(12,7)	3/8(9,53)		
MŨI PHAY LỖI CHỮ V	D-69456	1/4(6,35)	1/2(12,7)	1-7/8(47,63)	3/4(19,0)		
D-69462	1/4(6,35)	3/4(19,0)	1-7/8(47,63)	1(25,4)			60
D-69478	1/4(6,35)	1/2(12,7)	1-3/4(44,45)	5/8(15,9)			90
D-69484	1/4(6,35)	5/8(15,88)	1-3/4(44,45)	5/8(15,9)			90
D-69490	1/2(12,7)	1/2(12,7)	2-1/8(53,98)	1/2(12,7)			90
D-69509	1/2(12,7)	5/8(15,88)	2(50,8)	7/16(11,11)			90
D-69515	1/2(12,7)	7/8(22,23)	2-1/4(57,15)	5/8(15,9)			90
D-69426	1/2(12,7)	3/4(19,05)	2-1/4(57,15)	5/8(15,9)			90
D-69521	1/2(12,7)	3/4(19,05)	2-1/4(57,15)	5/8(15,9)			90
D-69537	1/2(12,7)	1-1/8(28,58)	2-3/8(60,33)	7/8(22,2)			90
MŨI PHAY LỖI TRÒN	D-69543	1/4(6,35)	1/4(6,35)	1-1/2(38,1)	1/4(6,35)	1/8(3,18)	90
D-69559	1/4(6,35)	5/16(7,94)	1-3/7(64,40.1)	5/16(7,94)	5/32(3,97)		
D-69565	1/4(6,35)	3/8(9,53)	1-5/8(41,28)	3/8(9,53)	3/16(4,76)		
D-69571	1/4(6,35)	1/2(12,7)	1-5/8(41,28)	3/8(9,53)	1/4(6,35)		
D-69587	1/4(6,35)	5/8(15,88)	1-3/4(44,45)	1/2(12,7)	5/16(7,94)		
D-69593	1/2(12,7)	3/4(19,05)	2(50,8)	1/2(12,7)	3/8(9,53)		
D-69602	1/2(12,7)	1(25,4)	2-1/4(57,15)	5/8(15,9)	1/2(12,7)		
D-69618	1/2(12,7)	1-1/4(31,75)	2-3/8(60,33)	3/4(19,0)	5/8(15,9)		
MŨI PHAY LỖI CHUỐI	D-69624	1/4(6,35)	1/4(6,35)	2-1/2(63,5)	5/16(7,94)		7.5
D-69630	1/4(6,35)	3/8(9,53)	1-9/16(39,7)	3/8(9,53)			9
D-69646	1/4(6,35)	1/2(12,7)	1-3/4(44,45)	1/2(12,7)			14
D-69652	1/2(12,7)	3/8(9,53)	2-1/8(53,98)	3/8(9,53)			9
MŨI PHAY LỖI TRÒN	D-69668	1/4(6,35)	1/2(12,7)	1-3/4(44,45)	29/64(11,5)		
MŨI PHAY RÀNH	D-69674	1/4(6,35)	3/4(19,05)	1-7/8(47,63)	1/2(12,7)	1/4(6,35)	
D-69680	1/4(6,35)	1(25,4)	1-7/8(47,63)	5/8(15,9)	1/4(6,35)		
MŨI PHAY RÀNH CONG	D-69696	1/4(6,35)	3/4(19,05)	1-11/16(42,86)	7/16(11,11)	3/8(9,53)	
D-49666	1/4(6,35)	1-15/64(31,33)	1-7/8(47,63)	5/8(15,9)	1/4(6,35)		
MŨI PHAY RÀNH CONG	D-69705	1/4(6,35)	1/2(12,7)	1-21/32(42,07)	3/8(9,53)	3/32(2,38)	
D-49694	1/2(12,7)	1(25,4)	2-1/8(53,98)	5/8(15,9)	7/32(5,56)		
D-69711	1/2(12,7)	1(25,4)	2-1/8(53,98)	5/8(15,9)	7/32(5,56)		

Mũi Phay	Mã số	D	A1	L1	L2	R1	B
MŨI PHAY RÀNH	D-69727	1/4(6,35)	3/4(19,05)	1-11/16(42,86)	7/16(11,11)	7/32(5,56)	
MŨI PHAY CẠNH CONG	D-69733	1/4(6,35)	3/4(19,05)	1-11/16(42,86)	3/8(9,53)	1/8(3,18)	
MŨI PHAY TRÒN GÓC Ó BÍ	D-69749	1/4(6,35)	3/4(19,05)	2-1/8(53,98)	3/8(9,53)	1/8(3,18)	
D-69755	1/4(6,35)	7/8(22,23)	2-5/32(54,77)	1/2(12,7)	3/16(4,76)		
D-69761	1/4(6,35)	1(25,4)	2-1/4(57,15)	17/32(13,5)	1/4(6,35)		
D-69777	1/4(6,35)	1-1/8(28,58)	2-1/4(57,15)	9/16(14,3)	5/16(7,94)		
D-69783	1/4(6,35)	1-1/4(31,75)	2-5/16(58,74)	21/32(16,7)	3/8(9,53)		
D-69799	1/4(6,35)	1-1/2(38,1)	2-7/16(61,9)	3/4(19,0)	1/2(12,7)		
D-69808	1/2(12,7)	1-1/2(38,1)	2-11/16(68,3)	3/4(19,0)	1/2(12,7)		
D-69814	1/2(12,7)	2(50,8)	2-15/16(74,61)	1(25,4)	3/4(19,05)		
D-69820	1/4(6,35)	3/4(19,05)	2-1/32(51,6)	3/8(9,53)	1/8(3,18)		
D-69836	1/4(6,35)	7/8(22,23)	2-1/8(53,98)	1/2(12,7)	3/16(4,76)		
D-69842	1/4(6,35)	1(25,4)	2-5/32(54,77)	17/32(13,5)	1/4(6,35)		
D-69858	1/4(6,35)	1-1/4(31,75)	2-9/32(57,9)	21/32(16,7)	3/8(9,53)		
D-69864	1/4(6,35)	1-1/2(38,1)	2-3/8(60,33)	3/4(19,0)	1/2(12,7)		
MŨI PHAY TRÒN 2 GÓC Ó BÍ	D-49909	1/4(6,35)	1-1/8(28,58)	2(50,8)	1/2(12,7)	5/32(3,97)	
D-69870	1/4(6,35)	1-1/8(28,58)	2(50,8)	1/2(12,7)	5/32(3,97)		
MŨI PHAY CẠNH CONG	D-69886	1/4(6,35)	5/8(15,88)	1-15/16(49,21)	1/4(6,35)	1/16(1,59)	
D-69892	1/4(6,35)	3/4(19,05)	1-13/16(46,04)	3/8(9,53)	1/8(3,18)		
D-69901	1/4(6,35)	7/8(22,23)	2-3/16(55,56)	1/2(12,7)	3/16(4,76)		
D-69917	1/4(6,35)	1-1/8(28,58)	2-3/16(55,56)	1/2(12,7)	5/16(7,94)		
D-69923	1/4(6,35)	1-1/4(31,75)	2-13/64(56)	17/32(13,5)	3/8(9,53)		
D-69939	1/4(6,35)	1-1/2(38,1)	2-5/16(58,74)	5/8(15,9)	1/2(12,7)		
MŨI PHAY VÁT CẠNH XIÊN Ó BÍ	D-69945	1/4(6,35)	1(25,4)	2(50,8)	3/8(9,53)		45
D-69951	1/4(6,35)	7/8(22,23)	2-3/16(55,56)	1/2(12,7)			25
D-69967	1/4(6,35)	1-3/16(30,16)	2-1/8(53,98)	1/2(12,7)			45
D-69973	1/4(6,35)	1-1/4(31,75)	2-11/64(55,2)	17/32(13,5)			45
D-69989	1/4(6,35)	1-5/8(41,28)	2-5/16(58,74)	13/16(20,6)			45
MŨI GHEP Ó BÍ	D-69995	1/4(6,35)	1-1/4(31,75)	2-1/8(53,98)	1/2(12,7)		
D-70007	1/2(12,7)	1-1/4(31,75)	2-3/16(55,56)	1/2(12,7)			
MŨI PHAY CẠNH HÌNH CHỮ S	D-70013	1/4(6,35)	1-1/8(28,58)	2-11/64(55,2)	1/2(12,7)	5/32(3,97)	
D-70029	1/4(6,35)	1-1/2(38,1)	2-3/8(60,33)	11/16(17,46)	1/4(6,35)		
MŨI PHAY CẠNH HÌNH CHỮ S	D-70035	1/4(6,35)	1-1/2(38,1)	2-5/16(58,74)	5/8(15,9)	1/4(6,35)	
MŨI PHAY CẠNH HÌNH CHỮ S	D-70041	1/2(12,7)	2-1/4(57,15)	4(102)	1-7/8(47,63)		
MŨI PHAY GHEP MÔNG	D-70057	1/2(12,7)	1-5/8(41,28)	3-3/32(78,6)	29/32(23,0)		
MŨI PHAY LỖ KHOA	D-70063	1/4(6,35)	3/8(9,53)	1-7/8(47,63)	13/32(10,3)		
MŨI PHAY GHEP MÔNG	D-70079	1/2(12,7)	1-5/8(41,28)	3(76,2mm)	1(25,4)		
MŨI PHAY GHEP MÔNG	D-70085	1/2(12,7)	1-39/64(66,3)	2-51/64(71,0)	3/4(19,0)		
MŨI PHAY LỖ TRÒN	D-70091	1/4(6,35)	1-7/8(47,63)	2-5/16(58,74)	5/64(1,98)		
D-70100	1/4(6,35)	1-7/8(47,63)	2-5/16(58,74)	3/32(2,38)			
D-70116	1/4(6,35)	1-7/8(47,63)	2-5/16(58,74)	1/8(3,18)			
D-70122	1/4(6,35)	1-7/8(47,63)	2-5/16(58,74)	5/32(3,97)			
D-70138	1/4(6,35)	1-7/8(47,63)	2-5/16(58,74)	3/16(4,76)			
D-70144	1/4(6,35)	1-7/8(47,63)	2-5/16(58,74)	7/32(5,56)			
MŨI PHAY CẠNH	D-70150	1/2(12,7)	1-3/8(34,93)	2-9/16(65,1)	5/8(15,9)	3/16(4,76)	

PHAY/BÀO



Máy Ghép Mộng Dùng Pin/Cordless Plate Joiner **DPJ180** 18V

DPJ180RFE/DPJ180Z

Số lượng có hạn



Đường kính lưỡi 100 mm
 Cát sâu tối đa 20 mm
 Tốc độ không tải 6,500 v/p
 Kích thước 351x139x149 mm
 Trọng lượng 3.0 kg (BL1830)
DPJ180RFE: 2 pin 3.0Ah (BL1830B), sạc nhanh (DC18RC)
DPJ180Z: Không kèm pin, sạc
 Phụ kiện kèm theo: Thanh dẫn góc (123149-0), túi đựng bụi (123150-5), tấm chặn thép (415579-2), lưỡi cắt (B-20644), cờ lê siết ốc (782401-1).



DPJ180RFE



Máy Ghép Mộng/Plate Joiner **PJ7000** 18V

PJ7000



Công suất 701 W
 Đường kính lưỡi 100 mm
 Tốc độ không tải 11,000 v/p
 Kích thước 302x139x145 mm
 Trọng lượng 2.5 kg
 Dây dẫn điện 2.5 m

Phụ kiện kèm theo: Túi chứa bụi (123150-5), lưỡi cắt (B-20644), cờ lê hãm đai ốc (782401-1).



Miếng ghép mộng (100 cái/hộp)

- Chất lượng thượng hạng
- Chọn kích thước cắt
- Độ bền cao
- Cảnh nghiệm mịn
- Gõ dễ nén



Dẫn góc



Thanh dẫn góc có thể được nâng lên và hạ xuống với cơ chế giá đỡ và bánh răng, cho phép điều chỉnh theo chiều dọc tốt.

Thanh điều chỉnh góc



Thanh điều chỉnh góc có thể khóa ở bất kỳ vị trí nào từ góc 0° đến 90° với điểm dừng tương là 0°, 45°, 90°

Núm điều chỉnh độ sâu



Độ sâu cắt có thể được đặt 6 mức bằng cách xoay núm điều chỉnh độ sâu (nút chặn).

Thay thế lưỡi dễ dàng



Có thể mở nắp bảo vệ lưỡi chỉ bằng cách nới lỏng vít kẹp.

Dùng cho máy	Loại	Dài x Rộng (mm)	Mã số
PJ7000, DPJ180	#0	47 x 15	A-16922
	#10	53 x 19.5	A-16938
	#20	60 x 23.5	A-16944

Máy Bào Dùng Pin/Cordless Planner **KP001G** 40Vmax

KP001GZ



Bề rộng đường bào 82 mm (3-1/4")
 Độ sâu bào 4 mm (5/32")
 Cát mối ghép âm dương 25 mm (1")
 Tốc độ không tải 15,000 v/p
 Độ rung 4.3 m/s²
 Độ ồn áp suất 87 dB(A)
 Độ ồn động cơ 98 dB(A)
 Kích thước với pin BL4025, BL4020: 379 x 156 x 166 mm
 với pin BL4040: 385 x 156 x 166 mm
 với pin BL4050F: 405 x 156 x 175 mm
 với pin BL4080F: 424 x 156 x 175 mm
 Trọng lượng 3.7 kg (với pin BL4025) - 4.9 kg (với pin BL4080F)
KP001GZ: Không kèm pin, sạc
 Phụ kiện kèm theo: Lưỡi bào (D-16346)(1 cái), thước dẫn (122785-9), thước canh lưỡi (122695-0), tuyp siết bu lông 9 (782209-3), thanh dẫn hướng sâu (342390-8), bề mặt lưỡi bào (123004-6), giấy chống thấm (442198-1).



TỜ RƠI SẢN PHẨM



Thoát phôi trái và phải

Hướng thoát phôi có thể được thay đổi sang hai bên để tạo sự thoải mái và thuận tiện cho người vận hành.

Có thể kết nối với máy hút bụi Makita và túi bụi



kết nối với máy hút bụi tương thích qua Bluetooth.

Hệ thống kết nối không dây

Bộ kết nối không dây tương thích với tất cả các dụng cụ có hồ tr.



Núm điều chỉnh

có thể cài đặt độ sâu chính xác bằng núm cao su với các điểm dừng bấm và vạch để đọc.



Chân đế

bảo vệ phôi và lưỡi dao không bị trầy xước và hư hỏng ngay cả khi máy được đặt trên phôi trước khi trống dừng hoàn toàn.

Máy Bào Dùng Pin/Cordless Planner **DKP181** 82mm 18V

DKP181Z



Bề rộng đường bào 82 mm
 Độ sâu đường bào 3.0 mm
 Tốc độ không tải 12,000 v/p
 Độ rung 5.0 m/s²
 Độ ồn áp suất 84 dB(A)
 Độ ồn động cơ 95 dB(A)
 Kích thước 366x156x166 mm
 Trọng lượng 3.3 kg (BL1815N) - 3.6 kg (BL1860B)
DKP181Z: Không kèm pin, sạc.



TỜ RƠI SẢN PHẨM



Bảng tham chiếu pin & thời gian sạc Tr.08
 Đối với những máy mã đuôi Z cần mua thêm pin, sạc - bộ pin sạc là lựa chọn tối ưu (Tham khảo Tr.08 & 09)

Bớt Vít/
Vặn Vít/
Khoan
Trộn
Khoan Búa/
Đục
Mài/
Chà Nhám/
Đánh Bóng
Cắt
Máy
Đa Năng
Combo Kit
Cưa
Phay/Bào
Siết chặt/
Cố định
Hút Bụi
Dòng Máy
Chăm Sóc
Cảnh Quan
Cảm Mực/
Đo
Khoảng Cách
Đèn
Tiện Ích
Áo
Máy
Chuyên Dụng
Máy Điện
MAKITA MT
Dùng Cụ
Cầm tay

PHAY/BÀO



Máy Bào/Power Planer 1805N 155mm

1805N



Công suất	1,140 W
Bề rộng đường bào	155 mm
Độ sâu đường bào	3 mm
Tốc độ không tải	15,000 v/p
Tổng chiều dài	445 mm
Trọng lượng	7,9 kg
Dây dẫn điện	5,0 m

Phụ kiện kèm theo: Bệ mài lưỡi bào (123006-2), đá mài (794060-9), tuýp siết bu lông 9 (782209-3).



Máy Bào/Power Planer 1911B 110mm

1911B



Công suất	840 W
Bề rộng đường bào	110 mm
Độ sâu đường bào	2 mm
Tốc độ không tải	16,000 v/p
Tổng chiều dài	355 mm
Trọng lượng	4,2 kg
Dây dẫn điện	5,0 m

Phụ kiện kèm theo: Lưỡi bào 110 (793008-8), bệ mài lưỡi bào (123055-9), bộ điều chỉnh lưỡi (123062-2), tuýp siết bu lông 9 (782209-3), lưỡi bào HSS (D-71211), thanh dẫn hướng (191455-1).



Máy Bào/Power Planer KP0800X 82mm

KP0800X



Công suất	620 W
Bề rộng đường bào	82 mm
Độ sâu đường bào	2,5 mm
Tốc độ không tải	17,000 v/p
Kích thước	285x158x158 mm
Trọng lượng	2,6 kg
Dây dẫn điện	2,5 m

Phụ kiện kèm theo: Lưỡi bào HSS 82mm (D-16346), bộ điều chỉnh lưỡi (123062-2), tuýp siết bu lông 9 (782209-3), bệ mài lưỡi bào (123004-6), thước dẫn (165581-2), giấy chống thấm (442198-1).



Máy Bào Bàn/Planer 2012NB 304mm

2012NB



Công suất	1,650 W
Độ rộng đường bào	304 mm
Độ sâu đường bào	Bào rộng 0 - 150mm: 3 mm
	Bào rộng 150 - 240mm: 1,5 mm
Tốc độ cấp	8,5 m/phút
Kích thước khoang bào	304 x 771 mm
Tốc độ không tải	8,500 v/p
Kích thước	483x771x401 mm
Trọng lượng	27 kg
Dây dẫn điện	2,5 m

Phụ kiện kèm theo: Lưỡi bào 306 mm (199911-5), tuýp siết bu lông 9 (782203-5), khóa lục giác (783208-8), bộ điều chỉnh lưỡi (762016-0).



Lưỡi bào nhỏ/ HSS

HSS



Dùng cho máy	Kích thước mm	Hạng	Cái/hộp	Mã số
2012NB	306	★★★	2	793346-8

Lưỡi bào/ HSS

HSS



Lưỡi bào nhỏ/ TC

HM CT



Dùng cho máy	Kích thước mm	Hạng	Cái/hộp	Mã số
N1900B, KP0800,	82	★★★	2	A-82921
KP001G, DKP180,	82	★★	2	D-07945
DKP181	82	★	2	D-70823

Dùng cho máy	Kích thước mm	Hạng	Cái/hộp	Mã số
N1900B, KP0800, KP001G, DKP180, DKP181	82	★★	2	D-16346
1911B	110	★★	2	D-71211
1804N	136	★★	2	D-71227
1805N	155	★★	2	D-70910
2040	400	★★★	2	793019-3
2012NB	306	★★★	2	199911-5

Lưỡi bào/TC

HM CT



Dùng cho máy	Kích thước mm	Hạng	Cái/hộp	Mã số
N1900B, KP0800, KP001G, DKP180, DKP181	82	★★	2	D-07967
1911B	110	★★	2	D-08822
1805N	155	★★★	2	793015-1
2012NB	306	★★★	2	793137-7



PHAY/BÀO



Máy Bào Bê Tông/Concrete Planer **PC5000C** 125mm

PC5000C



Công suất	1,400 W
Đường kính lưỡi cắt	125 mm
Đường kính lỗ	22.23 mm
Tốc độ không tải	10,000 v/p
Kích thước (L x W x H)	437 x 235 x 195 mm
Trọng lượng	4.0 kg
Dây dẫn điện	5.0 m

Phụ kiện kèm theo: Tay cầm (416256-9), cờ lê hãm đai ốc 35 (782426-5), khóa lục giác 5 (783203-8), bàn chải lưỡi (194921-7), lưới bảo bê tông 125mm (B-12295), túi chứa bụi (166083-1).



TỜ RỜI SẢN PHẨM



253 mm

Máy Bào Bê Tông/Concrete Planer **PC5010C** 125mm

PC5010C



Công suất	1,400 W
Đường kính lưỡi cắt	125 mm
Đường kính lỗ	22.23 mm
Tốc độ không tải	4,000 - 9,000 v/p
Kích thước (L x W x H)	350 x 231 x 179 mm
Trọng lượng	2.05 kg
Dây dẫn điện	4.0 m

Phụ kiện kèm theo: Chụp bảo vệ hút bụi (127147-6), tay cầm (458690-7), cờ lê siết ốc 35 (782426-5), lưới bảo kim cương 125 mm (B-12295).



TỜ RỜI SẢN PHẨM



318 mm

Phụ kiện **Thô** **Tiêu chuẩn** **Hoàn thiện**



Bề mặt ← Thô → Hoàn thiện →

Tốc độ ← Nhanh → Chậm →

Lưỡi bảo bê tông kim cương

Loại Đơn	Công việc thô	Loại Đôi	Công việc tiêu chuẩn	Loại Turbo	Công việc hoàn thiện
	Hiệu quả hơn với loại lưỡi bảo này Tốc độ nhanh hơn lưỡi bảo tiêu chuẩn		Lưỡi bảo này có đặc điểm của lưỡi bảo thô và lưỡi bảo hoàn thiện		Lưỡi bảo phù hợp cho việc dọn dẹp, hoàn thiện và vát cạnh.

Hạng	Vật liệu làm việc	Đường kính ngoài mm	Chiều cao mm	Đường kính lỗ mm	Khô/Ướt	Công việc	Tiêu chuẩn	Cái/bộ	Mã	
★	Bê tông	100	5	22.23	Khô	Thô	EN13236	1	D-62284 <i>Số lượng có hạn</i>	
		125	5			Thô			D-80569	
		180	5			Tiêu chuẩn			D-62309 <i>Số lượng có hạn</i>	
		125	5			Tiêu chuẩn			D-66715 <i>Số lượng có hạn</i>	
		180	5			Tiêu chuẩn			D-62321 <i>Số lượng có hạn</i>	
		100	5			Hoàn thiện			D-80628	
		125	5			Hoàn thiện			D-66721	
		180	5			Hoàn thiện			D-80656	

Máy Cắt Thạch Cao Dừng Pin/Cordless Cut-Out Tool **DCO181** 6.35 mm (1/4") 18V

DCO181RTJ/DCO181Z



Kích thước chấu kẹp	3 mm, 6 mm hoặc 3.18 mm (1/8"), 6.35 mm (1/4")
Tốc độ không tải	32,000 v/p
Chu vi tay cầm	210 mm
Kích thước (L x W x H)	293 x 79 x 117 mm (BL1815N / BL1820B) / 311 x 79 x 117 mm (BL1860B)
Trọng lượng	1.4 kg (BL1815N) - 1.7 kg (BL1860B, vỏ thu bụi, tấm chắn)

DCO181RTJ: 2 pin 5.0 Ah (BL1850B), sạc nhanh (DC18RC) (Máy kèm thùng Makpac loại 2 (821550-0))

DCO181Z: Không kèm pin, sạc

Phụ kiện kèm theo: Chấu kẹp 3mm (763679-5), vỏ thu bụi (193449-2), mũi cắt thạch cao (193450-7) (2 cái), cờ lê 17 (781037-3).



TỜ RỜI SẢN PHẨM



Phụ kiện ● Phụ kiện kèm theo

Vỏ thu bụi
Mã số 193449-2 ●



Mũi cắt thạch cao

Kích thước	Mã số	Kích thước	Mã số
3	193450-7 ●	6 x 6	D-08218



Chấu kẹp

Kích thước	Mã số
6.0	763678-7
3.0	763679-5 ●



Bộ phụ kiện vạch dấu

Đường kính cắt tròn 10cm - 34cm
Mã số 193448-4



Móc treo
Mã số 195779-7



Bảng tham chiếu pin & thời gian sạc Tr.08
Đổi với những máy mà đầu Z cần mua thêm pin, sạc - bộ pin sạc là lựa chọn tối ưu (Tham khảo Tr.08 & 09)

Bớt Vít/
Vặn Vít/
Khoan

Tròn

Khoan Búa/
Đục

Mài/
Chà Nhám/
Đánh Bông

Cắt

Máy
Đa Năng

Combo Kit

Cưa

Phay/Bào

Siết chặt/
Cố định

Hút Bụi

Đồng Máy
Chăm Sóc
Cảnh Quan

Cầm Mực/
Đo
Khoảng Cách

Đèn

Tiện Ích

Áo

Máy
Chuyên Dụng

Máy Điện
MAKITA MIT

Dùng Cũ
Cầm tay

Bất Vụ/
Vạn Vụ/
Khoan
Tròn
Khoan Bọc/
Đục
Mài/
Chế Niêm/
Đánh Bọt
Cắt
Đá Vàng
Combo Kit
Cưa
Phay/Bào
Siết chặt/
Cổ đĩnh
Hút Bụi
Đánh Mạ/
Chạm Séc
Chạm Quạt
Cắt Mực/
Đục
Khương Cách
Đèn
Tiện Lớn
Ao
Máy
Chuyên Dụng
Makita MT
Dùng Cu
Cầm Tay

Máy Tán Đỉnh Rivet Dùng Pin/Cordless Riveter **DRV250** 18V

DRV250Z



- Lực kéo: 20 kN
- Đường kính đinh tán: 2.4 - 6.4 mm
- Khả năng làm việc: pin BL1860B; 1,900 lần
- Công suất tối đa: 360 W
- Kích thước: 323x80x270 mm (BL1815N/BL1820B)
- Trọng lượng: 2.1 kg (BL1815N) - 2.4 kg (BL1860B)

DRV250Z: Không kèm pin, sạc
Phụ kiện kèm theo: Đầu rút ri-vê ngoài (127223-6), chấu kẹp (199730-9), đầu rút ri-vê trong (127473-3), ống (162743-3), vít (+) M4X12 (251314-2), móc treo (346317-0), đầu rút ri-vê và đầu dây (4.8mm (191C03-4), 6.0mm (199725-2)), mỡ (191D57-7).

TỜ RƠI SẢN PHẨM

Máy Tán Đỉnh Rivet Dùng Pin/Cordless Riveter **DRV150** 18V

DRV150Z



- Lực kéo: 10 kN
- Đường kính đinh tán: 2.4 - 4.8 mm
- Khả năng làm việc: BL1860B; 2,800 lần
- Công suất tối đa: 360 W
- Kích thước: 323x80x270 mm (BL1815N/BL1820B)
- Trọng lượng: 1.9 kg (BL1815N) - 2.2 kg (BL1860B)

DRV150Z: Không kèm pin, sạc
Phụ kiện kèm theo: Đầu rút ri-vê ngoài (127225-2), chấu kẹp (199731-7), đầu rút ri-vê trong (127475-9), vít (+) M4X12 (251314-2), móc treo (346317-0), đầu rút ri-vê và đầu dây (3.2mm (199728-6), 4.0mm (191C04-2), 2.4mm (199729-4)), mỡ (191D57-7).

TỜ RƠI SẢN PHẨM

Phụ kiện ● Phụ kiện kèm theo DRV150
● Phụ kiện kèm theo DRV250

Model	DRV150 / DRV250					DRV250			
	Ø2.4 (3/32")	Ø3.2 (1/8")	Ø4.0 (5/32")	Ø4.8 (3/16")	Ø4.0 (5/32")	Ø4.8 (3/16")	Ø6.0 (3/16")	Ø6.4 (3/16")	
Ri-vê	Ø1.4-1.6	Ø1.8-2.1	Ø2.2-2.6	Ø2.6-3.2	Ø2.2-2.6	Ø2.6-3.2	Ø3.1-3.5	Ø3.5-3.9	
Đầu rút trong và đầu rút ngoài *kèm theo ống	Kích thước	Ø2.4 (3/32")	Ø3.2 (1/8")	Ø4.0 (5/32")	Ø4.8 (3/16")	Ø4.0 (5/32")	Ø4.8 (3/16")	Ø6.0 (3/16")	Ø6.4 (3/16")
	Mã số	*199729-4 ●	*199728-6 ●	191C04-2 ●	191C03-4 ●	*191F80-4	*191F79-9	*199725-2 ●	*191F78-1
Chấu kẹp (3 cái/ bộ)	Kích thước	4.8					6.4		
	Mã số	199731-7 ●					199730-9 ●		
Đầu rút rivet ngoài	127230-9	127229-4	127228-6	127225-2 ●	127228-6	127225-2	127224-4	127223-6 ●	
Đầu rút ri-vê trong	Màu sắc / Kích thước	Xám / 1.9	Đen / 2.5	Xám / 3.1	Đen / 3.6	Xám / 3.1	Đen / 3.6	Xám / 4.0	Đen / 4.5
	Mã số	127478-3	127477-5	127476-7	127475-9 ●	127476-7	127475-9	127474-1	127473-3 ●
Ống	Màu sắc / Kích thước	Bạc / 2.3	Đen / 2.8	Ống không cần thiết. (DRV150)		Bạc / 3.5	Bạc / 4.2		Bạc / 4.6
	Mã số	162747-5	162746-7			162745-9	162744-1		162743-3 ●

Máy được thiết kế để cho phép hoạt động ở không gian chật hẹp.

Chiều cao máy ngắn cho phép máy hoạt động trong không gian chật hẹp như sát mặt tường.

Chiều cao làm việc tối đa

26 mm

Cơ chế giữ đinh ri-vê

- Khi 1 đinh rivet được lắp ri-vê sẽ được giữ và không bị rơi ra ngoài cho dù máy có hướng xuống phía dưới.
- Không cần giữ ri-vê bằng tay dù đang áp dụng trong những công việc hướng đinh xuống dưới.

Đầu rút ri-vê ngoài, **Chấu kẹp**, **Đầu rút ri-vê trong**, **Đầu rút ri-vê ngoài**, **Đầu rút ri-vê trong**, **Chấu kẹp**, **Ống dẫn đuôi ri-vê**

Hộp chứa đinh trong suốt để dàng kiểm tra

Số lượng đầu đinh có thể được kiểm tra, khi đầu đinh rơi ra khi tán đinh.

Khối lượng công việc trên 1 lần sạc đầy pin (khoảng)

2,300 ri-vê

Mã máy: **DRV150**
Đường kính đầu dây: **Ø4.8mm**
Pin: **BL1850B (5.0Ah)**
DRV250 : 1,600 ri-vê (5.0Ah)

Bảo vệ máy

	Đối với đầu	Đối với động cơ	Bộ
DRV150	422572-9		191G65-6
DRV250	422573-7	422571-1	191G66-4

Bảo vệ pin

BL1815N / BL1820B: 459937-2
BL1830B / BL1840B / BL1850B / BL1860B: 459938-0

Bộ mỡ (5g)
Mỡ hàm để bảo trì chấu kẹp: 191D57-7

Móc treo
346717-0

Máy Bọc Dây Thép Dùng Pin/Cordless Rebar Tying Tool **TR001G** 40Vmax

TR001GZ



- Thép thành áp dụng để buộc: D10 x D10 - (D16 x 2) x (D16 x 2)
- Dây buộc: Dây thép ở nhiệt: 16Ga (1.6 mm)
- Tốc độ buộc: 0.7 s
- Điều chỉnh lực buộc: 6 mức
- Số mỗi buộc: Mỗi cuộn: 240 / trên 1 pin sạc đầy (BL4040): 3,900
- Chiều cao đầu dây thừa: 16 mm (5/8")
- Độ rộng mũi: 5.6 mm (7/32")
- Độ rung: 2.5 m/s² hoặc thấp hơn (EN60745-2-18)
- Độ ồn áp suất: 80 db (A) (EN60745-2-18)
- Độ ồn động cơ: 88 db (A) (EN60745-2-18)
- Kích thước (L x W x H): 375 x 113 x 331 mm (BL4040)
- Trọng lượng: 3.3 kg (BL4020) - 4.5 kg (BL4080F) (Kèm theo)
- Không dây

TR001GZ: Không kèm pin sạc
Phụ kiện kèm theo: Vít M4X12 (266622-8), móc treo (347D31-5), khóa lực giác (783208-8), thùng makpac loại 4 (821552-6).

TỜ RƠI SẢN PHẨM

Sự kết hợp hoàn hảo giữa độ chắc chắn khi buộc và tốc độ thao tác.

Độ bền buộc* [dây Ø1.6mm]

Cao hơn 180%

So với máy 18V Makita

Độ bền buộc*

TR001G (Dây Ø1.6mm)	280
Máy 18V Makita (Dây Ø0.8mm)	100

Chỉ dùng cho dây thép ủ nhiệt (Ø1.6mm)

Độ bền buộc* *Giá trị tương đối của mô-men xoắn cần thiết để xoay một trong các thanh thép D13 x D13 đã được buộc chéo.

Chức năng khóa bằng cơ, **Điều chỉnh lực siết**, **Công tắc nguồn**, **Móc treo** Hình dạng móc được thiết kế phù hợp với cốt thép có đường kính lên đến D19, giúp việc treo máy trở nên dễ dàng hơn.

Xoắn dây theo chiều kim đồng hồ
Xoắn dây theo chiều kim đồng hồ, cách thường dùng trong buộc thủ công, giúp hạn chế tối đa nguy cơ mỗi bước bị lỏng ngoài ý muốn khi siết lại bằng tay.

SIẾT CHẶT/CỔ ĐỊNH



Máy Buộc Dây Thép Dùng Pin/Cordless Rebar Tying Tool DTR181 18V

DTR181RTE/DTR181ZK



Dây cước thép \varnothing 0.8 mm
 Cốt thép D16 x D16 - [D13 x 2] x [D16 x 2]
 Độ rung 2.5 m/s² hoặc thấp hơn
 Cường độ âm thanh 82 dB(A)
 Kích thước BL1815N / BL1820B:
 317 x 93 x 301 mm
 Trọng lượng 2.4 kg (BL1815N) - 2.7 kg (BL1820B)

DTR181RTE: 2 pin 5A.h (BL1850B), 1 sạc nhanh (DC18RC)

DTR181ZK: Không kèm pin sạc

Phụ kiện kèm theo: Dẫn hướng dây B (162945-1), vít (+) M4X12 (251314-2), móc treo (346449-3), khoá lục giác (783208-8), chổi vệ sinh ống dẫn kèm (162755-6).



TỜ RỜI SẢN PHẨM

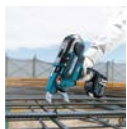

Máy Buộc Dây Thép Dùng Pin/Cordless Rebar Tying Tool DTR180 18V 14.4V

DTR180Z



Dây cước thép \varnothing 0.8 mm
 Cốt thép D10 x D10 - [D13 x 2] x [D13 x 2]
 Độ rung 2.5 m/s² hoặc thấp hơn
 Cường độ âm thanh 78 dB(A)
 Kích thước 304x93x318 mm (BL1860B)
 2.3 kg (BL1415N) - 2.6 kg (BL1860B)

DTR180Z: Không kèm pin, sạc

Phụ kiện kèm theo: Dẫn hướng dây B (140C95-0), vít (+) M4X12 (251314-2), móc treo (346449-3), khoá lục giác (783208-8), chổi vệ sinh ống dẫn kèm (162755-6).



TỜ RỜI SẢN PHẨM



TR001GZ

Ứng dụng buộc dây: D10 x D10 - (D16 x 2) x (D16 x 2) (# nghĩa là chiều dài chu vi cm)



	Kiểu kết hợp buộc 2 thanh thép				
	D10(#3)	D13(#4)	D16(#5)	D19(#6)	D25(#8)
D10(#3)	✓	✓	✓	✓	✓
D13(#4)	✓	✓	✓	✓	✓
D16(#5)	✓	✓	✓	✓	✓
D19(#6)	✓	✓	✓	✓	✓
D22(#7)	✓	✓	✓	✓	✓
D25(#8)	✓	✓	✓	✓	✓
D29(#9)	✓	✓	✓	✓	✓
D32(#10)	✓	✓	✓	✓	✗
D35(#11)	✓	✓	✓	✓	✗

	Kiểu kết hợp buộc 3 thanh thép					
	D10xD10 (#3x#3)	D13xD13 (#4x#4)	D16xD16 (#5x#5)	D19xD19 (#6x#6)	D22xD22 (#7x#7)	D25xD25 (#8x#8)
D10(#3)	✓	✓	✓	✓	✓	✓
D13(#4)	✓	✓	✓	✓	✓	✗
D16(#5)	✓	✓	✓	✓	✗	✗
D19(#6)	✓	✓	✓	✓	✗	✗
D22(#7)	✓	✓	✓	✓	✗	✗
D25(#8)	✓	✓	✓	✓	✗	✗
D29(#9)	✓	✓	✓	✗	✗	✗
D32(#10)	✓	✓	✓	✗	✗	✗

	Kiểu kết hợp buộc 4 thanh thép		
	D10xD10 (#3x#3)	D13xD13 (#4x#4)	D16xD16 (#5x#5)
D10xD10 (#3x#3)	✓	✓	✓
D13xD13 (#4x#4)	✓	✓	✓
D16xD16 (#5x#5)	✓	✓	✓

DTR181ZK DTR181RTE

Ứng dụng buộc dây: D13 x D13 - (D16 x 2) x (D13 x 2) (# nghĩa là chiều dài chu vi cm)



	2 cái 1 lần buộc					3 cái 1 lần buộc					4 cái 1 lần buộc	
	D13 (#4)	D16 (#5)	D19 (#6)	D22 (#7)	D25 (#8)	D10 (#3) x 2	D13 (#4) x 2	D16 (#5) x 2	D13 (#4) x 2	D16 (#5) x 2	D10 (#3) x 2	D13 (#4) x 2
D13(#4)	✓	✓	✓	✓	✓	✓	✓	✓	✓	✓	✓	✓
D16(#5)	✓	✓	✓	✓	✓	✓	✓	✓	✓	✓	✓	✓
D19(#6)	✓	✓	✓	✓	✓	✓	✓	✓	✓	✓	✓	✓
D22(#7)	✓	✓	✓	✓	✓	✓	✓	✓	✓	✓	✓	✓
D25(#8)	✓	✓	✓	✓	✓	✓	✓	✓	✓	✓	✓	✓
D29(#9)	✓	✓	✓	✓	✓	✓	✓	✓	✓	✓	✓	✓
D32(#10)	✓	✓	✓	✓	✓	✓	✓	✓	✓	✓	✓	✓
D35(#11)	✓	✓	✓	✓	✓	✓	✓	✓	✓	✓	✓	✓

▲ Không khuyến khích kết hợp

DTR180Z

Ứng dụng buộc dây: D10 x D10 - (D13 x 2) x (D13 x 2) (# nghĩa là chu vi chiều dài: cm)

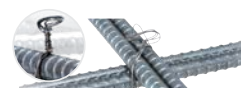

	2 cái 1 lần buộc			3 cái 1 lần buộc			4 cái 1 lần buộc		
	D10 (#3)	D13 (#4)	D16 (#5)	D10 (#3) x 2	D13 (#4) x 2	D16 (#5) x 2	D10 (#3) x 2	D13 (#4) x 2	D16 (#5) x 2
D10(#3)	✓	✓	✓	✓	✓	✓	✓	✓	✓
D13(#4)	✓	✓	✓	✓	✓	✓	✓	✓	✓
D16(#5)	✓	✓	✓	✓	✓	✓	✓	✓	✓

■ Phụ kiện Phụ kiện kèm theo ● DTR181

Bộ dây buộc

50 pcs/ hộp

Mã số 199137-9
Dây cước tiêu chuẩn (Ø0.8mm)



Mã số 191A57-9
Dây cước mạ kẽm (Ø0.8mm)



Mã số 191J59-9
Dây cước phủ poli (Ø0.9mm)

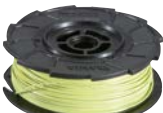

Số lần buộc cho 1 lần sạc (Battery: BL1860B)

DTR181
D16 x 2, 2 cái 1 lần buộc **khoảng 5,000 lần**

DTR180
D13 x 2, 2 cái 1 lần buộc **khoảng 6,400 lần**

Dẫn hướng dây B
cho DTR181
Mã số 162945-1 ●

Màu bạc cho dây cước loại tiêu chuẩn và phủ poli
Phụ kiện tiêu chuẩn



Tay cầm mở rộng

Tối ưu cho việc buộc dây liên tục ở vị trí thấp hơn
Mã số 191M27-0



Mã số 191H9-6 Đen
cho dây cước loại tiêu chuẩn và mạ kẽm



Dây cước tiêu chuẩn Ø0.8mm

Thay thế dây cước đơn giản bằng cách mở nắp đựng cuộn dây

Nút khóa
Nút mở



Phụ kiện cho máy TR001G

Bộ dây buộc (32 cái)

Mã số 1915N0-0

Một bộ dây buộc ủ nhiệt được cuộn vào ống cuộn dây.



Tay cầm mở rộng

Mã số 1915N6-8

Tay cầm này cho phép người vận hành buộc thép trong tư thế đứng bằng cách gắn máy buộc vào tay cầm.



Bảng tham chiếu pin & thời gian sạc Tr.08
Đối với những máy mà đầu Z cần mua thêm pin, sạc - bộ pin sạc là lựa chọn tối ưu (Tham khảo Tr.08 & 09)

Bột Vôi/
Vân Vôi/
Khoan

Trộn

Khoan Búa/
Đục

Mài/
Chà Nhám/
Đánh bóng

Cắt

Máy
Đa Năng

Combo Kit

Cưa

Phay/ Bào

Siết chặt/
Cổ định

Hợp Bù

Đồng Máy
Chăm Sóc
Cảnh Quan

Cần Múc/
Đo
Khoảng Cách

Đèn

Tiện ích

Áo

Máy
Chuyên Dụng

Máy Điện
MAKITA MT

Dùng Cũ
Cầm tay

SIẾT CHẶT/CỔ ĐỊNH

Máy Bắn Đinh Dùng Pin/Cordless Brad Nailer FN001G 40mm 40Vmax

FN001GZ02

Khả năng	Dài: 15, 20, 25, 30, 35, 40 mm
	Cổ đinh: 18 Ga
Khả năng chứa	100 cái
Khả năng làm việc	pin BL4025: 5,000 lần
Kích thước	234x86x243 mm (chỉ thân máy)
	265x86x243 mm (BL4020/BL4025)
Trọng lượng	2,6 kg (BL4025)
	3,2 kg (BL4050F)

FN001GZ02: Không kèm pin, sạc (Máy kèm thùng Makpac loại 3 (821551-8))

Phụ kiện kèm theo: Vít (+) M4X12 (251314-2), móc treo (346317-0), nắp chụp (422665-2), khoá lục giác (783201-2).



TỜ RƠI SẢN PHẨM



Đinh chỉ





Thông tin đính xin vui lòng xem trang 124



Máy Bắn Đinh Dùng Pin/Cordless Brad Nailer DFN350 35mm 18V

DFN350Z

Khả năng	Dài: 15 - 35 mm
	Cổ đinh: 18 Ga
Khả năng chứa	110 cái
Khả năng làm việc	pin BL1850B: 4,000 lần
Kích thước	257x79x228 mm
Trọng lượng	2,1 kg (BL1815N) - 2,4 kg (BL1860B)

DFN350Z: Không kèm pin, sạc



Phụ kiện kèm theo: Vít (+) M4X12 (251314-2), móc treo (346317-0), nắp chụp (422665-2), khoá lục giác (783201-2).

TỜ RƠI SẢN PHẨM

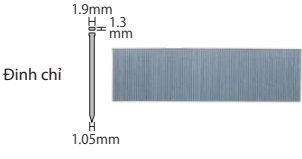

Đinh chỉ



Máy Bắn Đinh Dùng Pin/Cordless Pin Nailer PT001G 35mm 40Vmax

PT001GZ01

Khả năng	Chiều dài: 15, 18, 25, 30, 35 mm
	Đường kính: 0,6 mm
	Cổ: 23 Ga
Khả năng chứa	120
Khả năng làm việc	6,000 lần
Độ rung	2,5 m/s ² hoặc thấp hơn
Cường độ áp suất	79 dB(A)
Kích thước	265 x 86 x 226 mm (BL4020 / BL4025)
Trọng lượng	2,4 kg (BL4020) - 3,0 kg (BL4050F)

PT001GZ01: Không kèm pin, sạc

Phụ kiện kèm theo: Vít (+) M4X12 (251314-2), móc treo (346317-0), nắp chụp mũi (422844-2), cỡ lê lục giác (783201-2).



TỜ RƠI SẢN PHẨM



Đinh chỉ





Máy Bắn Đinh Dùng Pin/Cordless Pin Nailer DPT353 35mm 18V

DPT353Z

Khả năng	Dài: 15, 18, 25, 30, 35 mm
	Đường kính: 0,6 mm
	Cổ đinh: 23 Ga
Khả năng chứa	120 cái
Khả năng làm việc	6,400 lần
Kích thước	257x79x226 mm
Trọng lượng	2,0 kg (BL1815N) - 2,3 kg (BL1860B)

DPT353Z: Không kèm pin, sạc

Phụ kiện kèm theo: Vít (+) M4X12 (251314-2), móc treo (346317-0), nắp chụp mũi (424955-9), cỡ lê lục giác (783201-2).



TỜ RƠI SẢN PHẨM



Đinh chỉ



Máy Bắn Đinh Dùng Pin/Cordless Pin Nailer PT354D 35mm 12Vmax

PT354DSYJ/PT354DZ

Số lượng có hạn

Kích thước đinh	Độ dài: 15, 18, 25, 30, 35 mm
	Đường kính: 0,6 mm
Khả năng chứa	100 cái (tối đa 120 cái)
Kích thước	231 x 66 x 226 mm
Trọng lượng	1,8 kg (BL1021B)
	2,0 kg (BL1041B)

PT354DSYJ: 2 pin 1,5Ah (BL1016), sạc nhanh DC10SB

PT354DZ: Không kèm pin, sạc



TỜ RƠI SẢN PHẨM



Đinh chỉ

Phụ kiện kèm theo: Móc treo (346909-5), khoá lục giác 3 (783201-2).



Máy Bắn Đinh Dùng Hơi/Pneumatic Pin Nailer AF353 35mm

AF353

Khả năng	Chiều dài: 15 - 35 mm
	Cổ đinh: 23 Ga
Áp lực vận hành	0,45 - 0,69 MPa
Kích thước	208 x 66 x 191 mm
Trọng lượng	0,9 kg



TỜ RƠI SẢN PHẨM



Đinh chỉ

Phụ kiện kèm theo: Khóa lục giác.



Máy Bắn Đinh Dùng Hơi/Pin Nailer AF201Z 25mm

AF201Z

Khả năng	Chiều dài: 12 - 25 mm
	Cổ đinh: 23 Ga
Khả năng chứa	100 cái
Áp lực vận hành	0,44 - 0,86 MPa
Kích thước	240 x 45 x 170 mm
Trọng lượng	0,9 kg



TỜ RƠI SẢN PHẨM



Đinh thẳng



Phụ kiện kèm theo: Khóa lục giác 3 (783201-2), khóa lục giác 4 (783202-0).





Máy Bắn Đinh Dùng Hơi/Pneumatic Brad Nailer AF504Z 50mm

AF504Z

Khả năng	Chiều dài: 15 - 50 mm
	Cổ đinh: 18 Ga
Áp lực vận hành	0,41 - 0,69 MPa
Kích thước	253 x 52 x 225 mm
Trọng lượng	1,5 kg



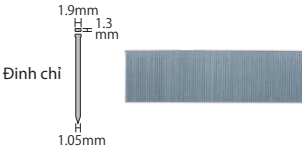



TỜ RƠI SẢN PHẨM



Đinh chỉ

Phụ kiện kèm theo: Khóa lục giác 3 (783201-2), khóa lục giác 4 (783202-0).

SIẾT CHẶT/CỔ ĐÌNH



Máy Bắn Đinh Dùng Hơi/Pneumatic Nailer **AF301Z** 30mm

AF301Z



Khả năng	Chiều dài: 10 - 30 mm Dây: 1.05 mm Cổ đinh: 18 Ga
Áp lực vận hành	0.39 - 0.69 MPa
Kích thước	250 x 55 x 195 mm
Trọng lượng	1.3 kg

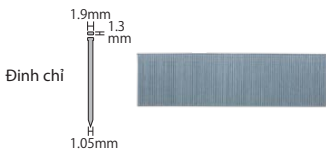

Phụ kiện kèm theo: Khóa lục giác 3 (783201-2), khóa lục giác 4 (783202-0).

Máy Bắn Đinh Ghim Dùng Pin/Cordless Stapler **ST001G** 4mm **40Vmax**

ST001GZ



Đinh Ghim	Chiều rộng: 4 mm Chiều dài: 13 - 25 mm Độ dày 1.2 x 0.6 mm
Khả Năng Chứa	100 cái
Kích Thước	269 x 86 x 219 mm (BL4025)
Trọng Lượng	2.5 kg (BL4020) - 3.7 kg (BL4080F)

ST001GZ: Không kèm pin, sạc

Phụ kiện kèm theo: Vít (+) M4X12 (251314-2), móc treo (346317-0), đầu bảo vệ mũi (422959-5).

Khả năng làm việc **6000 lần** pin BL4025

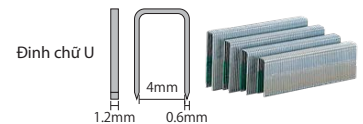

Máy Bắn Đinh Ghim Dùng Pin/Cordless Stapler **ST002G** 10mm **40Vmax**

ST002GZ



Đinh Ghim	Chiều rộng: 10 mm Chiều dài: 13 - 25 mm Độ dày 1.2 x 0.6 mm
Khả Năng Chứa	100 cái
Kích Thước	269 x 86 x 219 mm (BL4025)
Trọng Lượng	2.5 kg (BL4020) - 3.7 kg (BL4080F)

ST002GZ: Không kèm pin, sạc

Phụ kiện kèm theo: Vít (+) M4X12 (251314-2), móc treo (346317-0), đầu bảo vệ mũi (422960-0).

Khả năng làm việc **6000 lần** pin BL4025

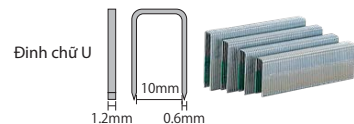

Máy Bắn Đinh Ghim Dùng Pin/Cordless Stapler **DST121** 10mm **18V**

DST121ZK



Đinh Ghim	Chiều rộng: 10 mm Chiều dài: 13 - 25 mm Độ dày 1.2 x 0.6 mm
Khả Năng Chứa	100 cái
Kích Thước	244 x 79 x 216 mm (BL1815N) 260 x 79 x 216 mm (BL1860B)
Trọng Lượng	2.2 kg (BL1815N) - 2.5 kg (BL1860B)

DST121ZK: Không kèm pin, sạc

Phụ kiện kèm theo: Móc treo (346317-0).

Khả năng làm việc **6000 lần** pin BL1815N

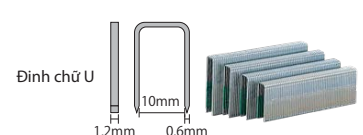

Máy Bắn Đinh Ghim Dùng Pin/Cordless Stapler **DST421** 4mm **18V**

DST421RFE/DST421ZK



Đinh ghim	Chiều rộng: 4 mm Chiều dài: 13 - 25 mm Độ dày 1.2 x 0.6 mm
Khả năng chứa	100 cái
Kích thước	với pin BL1815N/ BL1820B: 244 x 79 x 216 mm Với pin BL1830B/ BL1840B/ BL1850B/ BL1860B: 260 x 79 x 216 mm
Trọng lượng	2.2 kg (BL1815N) - 2.5 kg (BL1860B)

DST421RFE: 2 pin 3.0Ah (BL1830B), sạc nhanh (DC18RC)
DST421ZK: Không kèm pin, sạc

Phụ kiện kèm theo: Móc treo (346317-0).

Khả năng làm việc **6000 lần** pin BL1815N

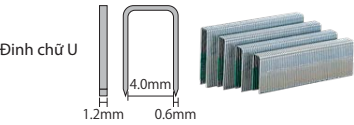

Máy Bắn Ghim Dùng Hơi/Pneumatic Stapler **AT1022AZ** 10mm

AT1022AZ



Khả năng	Chiều dài: 10 - 22 mm Cổ đinh: 18 Ga
Áp lực vận hành	0.45 MPa
Kích thước	250 x 55 x 180 mm
Trọng lượng	1.3 kg

Phụ kiện kèm theo: Khóa lục giác 3 (783201-2), khóa lục giác 4 (783202-0).

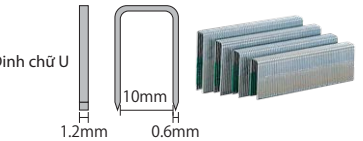

Máy Bắn Ghim Dùng Hơi/Pneumatic Stapler **AT422AZ** 4mm

AT422AZ



Khả năng	Chiều dài: 10 - 22 mm Rộng: 1.1 mm Dây: 0.58 mm Cổ đinh: 20 Ga
Áp lực vận hành	60 - 100 MPa
Kích thước	250 x 55 x 180 mm
Trọng lượng	1.3 kg

Phụ kiện kèm theo: Khóa lục giác 3 (783201-2), khóa lục giác 4 (783202-0).

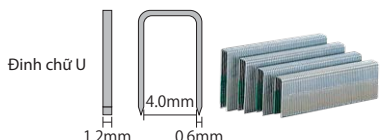

Bảng tham chiếu pin & thời gian sạc Tr.08
Đối với những máy mã đuôi Z cần mua thêm pin, sạc - bộ pin sạc là lựa chọn tối ưu (Tham khảo Tr.08 & 09)

Bột Vít/
Vặn Vít/
Khoan

Tròn

Khoan Bọc/
Đục

Mũi/
Chà Nhám/
Đánh Bóng

Cắt

Máy
Đa Năng

Combo Kit

Cưa

Phay/ Bào

Siết chặt/
Cố định

Hợp Bù

Dòng Máy
Chăm Sóc
Cánh Quan

Cần Mực/
Đo
Khoảng Cách

Đèn

Tện Ich

Áo

Máy
Chuyên Dụng

Máy Điện
MAKITA MT

Dụng Cụ
Cầm tay

SIẾT CHẶT/CỔ ĐÌNH



Dùng cho máy	Loại	Mã số	Chiều dài	Cái/hộp
Đinh Chỉ				F-31825 18mm 10,000
				F-31838 25mm 10,000
				F-31841 30mm 10,000
				F-31854 35mm 10,000
				F-32142 18mm 10,000
AF201Z	Đinh chỉ không gỉ 23 Ga	F-32155 25mm 10,000		
		F-32168 30mm 10,000		
		F-32171 35mm 10,000		

Dùng cho máy	Loại	Mã số	Chiều dài	Cái/hộp
Đinh Chỉ				F-31867 15mm 5,000
				B-04307 - 5,000
				B-04313 - 5,000
				B-04329 F-31883 25mm 5,000
				B-04335 - 5,000
				B-04357 - 5,000
				B-04379 F-31931 40mm 5,000
				B-04385 - 5,000
				B-04391 F-31957 50mm 5,000
				B-04329 F-31883 25mm 5,000
B-04335 - 30mm 5,000				
B-04357 - 32mm 5,000				
B-04379 F-31931 40mm 5,000				
B-04385 - 45mm 5,000				
B-04391 F-31957 50mm 5,000				

Dùng cho máy	Loại	Mã số	Chiều dài	Cái/hộp
Đinh Chỉ				F-01729 50mm 3655
				Số lượng có hạn

Dùng cho máy	Loại	Mã số	Chiều dài	Cái/hộp
Đinh Chữ U				F-01729 50mm 3655
				Số lượng có hạn

Dùng cho máy	Loại	Mã số	Chiều dài	Cái/hộp
AT422AZ (10-22mm) DST421 (13-25mm)	Chiều rộng 4mm 20 Ga	B-04400 10mm 5,000		
		B-04416 13mm 5,000		
		B-04422 16mm 5,000		
		B-04438 19mm 5,000		
		B-04444 22mm 5,000		
		B-04450 25mm 5,000		
		B-04466 10mm 5,000		
		B-04472 13mm 5,000		
		B-04488 16mm 5,000		
		B-04494 19mm 5,000		
B-04503 22mm 5,000				
B-04519 25mm 5,000				



Bảng tham chiếu pin & thời gian sạc Tr.08
 Đối với những máy mã đuôi Z cần mua thêm pin, sạc - bộ pin sạc là lựa chọn tối ưu (Tham khảo Tr.08 & 09)

Máy Hút Bụi



AWS

Auto - start Wireless System

Bật công tắc trên máy



**Máy hút bụi được
kích hoạt**

 **Bluetooth**®

AWS kết nối với một số máy khác bằng Bluetooth

Nhãn hiệu chữ và logo Bluetooth® là các nhãn hiệu đã đăng ký thuộc sở hữu của Bluetooth SIG, Inc. và bất kỳ việc sử dụng nhãn hiệu nào của Makita đều được cấp phép. Các nhãn hiệu và tên thương mại khác là của các chủ sở hữu tương ứng của họ.

HÚT BỤI



Bất Vi/
Vạn Vi/
Khoan
Tròn
Khoan Bọc/
Chẻ Nhâm/
Dẫn Bằng
Cốt
Đa Năng
Combo Kit
Cưa
Phay/Bào
Sắt chày/
Cổ định
Hút Bụi
Động Máy/
Chăm Sóc
Khống Cách
Cần Mực/
Đo
Đèn
Tiện Ích
Áo
Máy
Chuyên Dụng
Makita MT
Dùng Cu
Cầm Tay

Máy Hút Bụi Dùng Pin (Khô và ướt)/Cordless Vacuum Cleaner (Wet & Dry) VC006GM 40Vmax x2

VC006GMZ
Khô và ướt

TỜ RỜI SẢN PHẨM

40L Cấp độ M

Khả năng Bụi / Nước: 40 / 30 L
 Lưu lượng khí tối đa Với ống mềm 28-3.5: 2.0 m³/phút
 Với ống mềm 38-2.5: 3.7 m³/phút
 Lưu lượng hút tối đa 18 kPa
 Độ rung 2.5 m/s² hoặc thấp hơn
 Độ ồn áp suất 70 dB(A) hoặc thấp hơn
 Kích thước (L x W x H) 586 x 385 x 598 mm
 Trọng lượng 18.4 kg (BL4020 x2) - 20.8 kg (BL4080F x2)

VC006GMZ: Không kèm pin, sạc

Phụ kiện kèm theo: Bộ lọc bụi M (191186-0), bộ chống rung (191184-4), bộ lọc trước (191185-2), đầu hút T (199455-5), ống mềm 28-3.5 (195433-3), ống mềm 38-2.5 (195434-1), túi bụi vải (1910Y4-9), ống thẳng (192563-1), ống cong (192562-3), đầu hút khe (410306-2), vòng bit trước 22 (195547-8), vòng bit trước 24 (195546-0), nắp đậy (422A02-6), nút chặn (451350-0), vít PH M4x20 (911138-5).

Máy Hút Bụi Dùng Pin (Khô và ướt)/Cordless Vacuum Cleaner (Wet & Dry) VC007GL 40Vmax x2

VC007GLZ
Khô và ướt

TỜ RỜI SẢN PHẨM

40L Cấp độ L

Khả năng Bụi / Nước: 40 / 30 L
 Lưu lượng khí tối đa Với ống mềm 28-3.5: 2.0 m³/phút
 Với ống mềm 38-2.5: 3.7 m³/phút
 Lưu lượng hút tối đa 18 kPa
 Độ rung 2.5 m/s² hoặc thấp hơn
 Độ ồn áp suất 70 dB(A) hoặc thấp hơn
 Kích thước (L x W x H) 586 x 385 x 598 mm
 Trọng lượng 18.3 kg (BL4020 x2) - 20.7 kg (BL4080F x2)

VC007GLZ: Không kèm pin, sạc

Phụ kiện kèm theo: Bộ lọc bụi H (191187-8), bộ giảm rung (191184-4), bộ lọc trước (191185-2), đầu hút T (199455-5), ống mềm 28-3.5 (195433-3), ống mềm 38-2.5 (195434-1), túi bụi nhựa (1910R3-2), ống thẳng (192563-1), ống cong (192562-3), đầu hút khe (410306-2), vòng bit trước 22 (195547-8), vòng bit trước 24 (195546-0), nút chặn (451350-0), vít PH M4x20 (911138-5).

Lưu lượng khí cao tương tự như máy dùng điện VC006GM

Loại bụi: Khô: 40L / Ướt: 30L
 Cấp độ bụi: M *Khí hút bụi ướt với lòng mua thêm bộ lọc nước: 1910N0-0*

Dành Cho Việc Thu Gom Bụi

- Chọn đường kính ống mềm bằng cách quay số
- Công tắc dự phòng
- Núm điều chỉnh lực hút
- Cảnh báo mức pin

Lưu lượng khí tối đa

Ống mềm: ø38mm x 2.5m **3.7 m³/phút.**
 Ống mềm: ø28mm x 3.5m **2.0 m³/phút.**

Thời gian sử dụng liên tục
 Pin: BL4050F x2 (ở mức Min) **80 phút.** (ở mức Max) **25 phút.**

Hình ảnh: VC006GM

VC007GL

Loại bụi: Khô: 40L / Ướt: 30L
 Cấp độ bụi: L *Khí hút bụi ướt với lòng mua thêm bộ lọc nước: 1910N0-0*

Dành Cho Việc Vệ Sinh

- Công tắc dự phòng
- Núm điều chỉnh lực hút
- Cảnh báo mức pin

Máy Hút Bụi Dùng Pin (Khô)/Cordless Vacuum Cleaner (Dry) VC004GL 40Vmax

VC004GLZ
Khô

TỜ RỜI SẢN PHẨM

15L Cấp độ L

Khả năng chứa Bụi: 15 L
 Lưu lượng khí tối đa 1.8 m³/phút
 Lưu lượng hút tối đa 23 kPa
 Thời gian sử dụng với pin BL4050F mức 1 / 5: 220 / 28 liên tục (phút)
 Mức độ rung 2.5 m/s² hoặc thấp hơn
 Độ ồn động cơ 70 dB(A) hoặc thấp hơn
 Kích thước (L x W x H) 366 x 334 x 475 mm
 Trọng lượng 8.6 kg (BL4020) - 11.7 kg (BL4080F)

VC004GLZ: Không kèm pin, sạc

Phụ kiện kèm theo: Bộ lọc bụi nhỏ H (191V70-3), bộ giảm rung (191V68-0), đầu hút T (199455-5), ống mềm 28mm-3.5m (195433-3), ống mềm 38mm-2.5m (195434-1), túi nhựa (195432-5), ống thẳng (192563-1), ống cong (192562-3), đầu hút khe (410306-2), móc đa năng (413B37-4), nút chặn (451350-0), vòng bit trước 22 (195547-8), vòng bit trước 24 (195546-0).

Có thể thu và hút bụi

(Phụ kiện kèm theo)

Máy Hút Bụi Dùng Pin (Khô và ướt)/Cordless Vacuum Cleaner (Wet & Dry) VC003GL 40Vmax

VC003GLZ
Khô và ướt

TỜ RỜI SẢN PHẨM

15L Cấp độ L

Khả năng chứa Bụi / Nước: 15 / 12 L
 Lưu lượng khí tối đa 3.2 m³/phút
 Lưu lượng hút tối đa 23 kPa
 Thời gian sử dụng với pin BL4050F mức 1 / 5: 220 / 28 liên tục (phút)
 Mức độ rung 2.5 m/s² hoặc thấp hơn
 Độ ồn động cơ 70 dB(A) hoặc thấp hơn
 Kích thước (L x W x H) 366 x 334 x 475 mm
 Trọng lượng 8.4 kg (BL4020) - 11.2 kg (BL4080F)

VC003GLZ: Không kèm pin, sạc

Phụ kiện kèm theo: Bộ lọc vải (144625-1), đầu hút T (191G86-8), ống thẳng có khóa (140G19-0), ống cong (140G26-3), ống mềm 32mm-1.7m (199493-7), túi bụi nhựa (195432-5), móc đa năng (413B37-4), nút chặn (451350-0), đầu hút khe (198919-6).

Máy Hút Bụi Dùng Pin (Khô)/Cordless Vacuum Cleaner (Dry) VC002GL 40Vmax

VC002GLZ
Khô

TỜ RỜI SẢN PHẨM

8L Cấp độ L

Khả năng chứa Bụi: 8 L
 Lưu lượng khí tối đa 1.8 m³/phút
 Lưu lượng hút tối đa 23 kPa
 Thời gian sử dụng với pin BL4050F mức 1 / 5: 220 / 28 liên tục (phút)
 Mức độ rung 2.5 m/s² hoặc thấp hơn
 Độ ồn động cơ 70 dB(A) hoặc thấp hơn
 Kích thước (L x W x H) 366 x 334 x 475 mm
 Trọng lượng 8.3 kg (BL4020) - 11.0 kg (BL4080F)

VC002GLZ: Không kèm pin, sạc

Phụ kiện kèm theo: Bộ lọc bụi nhỏ H (191V70-3), bộ giảm rung (191V68-0), đầu hút T (199455-5), ống mềm 28mm-3.5m (195433-3), ống mềm 38mm-2.5m (195434-1), túi nhựa (195432-5), ống thẳng (192563-1), ống cong (192562-3), đầu hút khe (410306-2), móc đa năng (413B37-4), nút chặn (451350-0), vòng bit trước 22 (195547-8), vòng bit trước 24 (195546-0).

Có thể thu và hút bụi

(Phụ kiện kèm theo)

Máy Hút Bụi Dùng Pin (Khô và ướt)/Cordless Vacuum Cleaner (Wet & Dry) VC001GL 40Vmax

VC001GLZ
Khô và ướt

TỜ RỜI SẢN PHẨM

8L Cấp độ L

Khả năng chứa Bụi / Nước: 8 / 6 L
 Lưu lượng khí tối đa 3.2 m³/phút
 Lưu lượng hút tối đa 23 kPa
 Thời gian sử dụng với pin BL4050F mức 1 / 5: 220 / 28 liên tục (phút)
 Mức độ rung 2.5 m/s² hoặc thấp hơn
 Độ ồn động cơ 70 dB(A) hoặc thấp hơn
 Kích thước (L x W x H) 366 x 334 x 425 mm
 Trọng lượng 8.1 kg (BL4020) - 11.2 kg (BL4080F)

VC001GLZ: Không kèm pin, sạc

Phụ kiện kèm theo: Bộ lọc vải (144625-1), đầu hút T (191G86-8), ống thẳng có khóa (140G19-0), ống cong (140G26-3), ống mềm 32mm-1.7m (199493-7), túi bụi nhựa (195432-5), móc đa năng (413B37-4), nút chặn (451350-0), đầu hút khe (198919-6).

Máy Hút Bụi Dùng Pin (Khô)/Cordless Vacuum Cleaner (Dry) VC005GL 40Vmax

VC005GLZ (Dùng cho bảo trì tòa nhà)
Khô

TỜ RỜI SẢN PHẨM

8L Cấp độ L

Khả năng chứa Bụi: 8 L
 Lưu lượng khí tối đa 2.8 m³/phút
 Lưu lượng hút tối đa 23 kPa
 Thời gian sử dụng với pin BL4050F mức 1 / 5: 220 / 28 liên tục (phút)
 Mức độ rung 2.5 m/s² hoặc thấp hơn
 Độ ồn động cơ 70 dB(A) hoặc thấp hơn
 Kích thước (L x W x H) 366 x 334 x 397 mm
 Trọng lượng 7.9 kg (BL4020) - 11.0 kg (BL4080F)

VC005GLZ: Không kèm pin, sạc

Phụ kiện kèm theo: Bộ lọc vải (191V71-1), đầu hút T (191G86-8), ống thẳng có khóa (140G19-0), ống cong (140G26-3), ống mềm 32mm-1.7m (199493-7), túi bụi nhựa (195432-5), móc đa năng (413B37-4), nút chặn (451350-0), đầu hút khe (198919-6).

Kích thước bánh sau ø120 mm

Bánh sau to hơn để giảm nguy cơ lật máy và tăng cường độ ổn định khi di chuyển theo hướng thẳng.

HÚT BỤI



Máy Hút Bụi Dùng Pin (Khô)/Cordless Vacuum Cleaner (Dry) DVC157L 18V x2

DVC157LZX3

Số lượng có hạn

Khô



15L Cấp độ L

Khả năng	Bụi: 15 L
Thời gian sử dụng liên tục	BL1860B: 100 phút
Lưu lượng khí tối đa	2.1 m ³ /phút
Lưu lượng hút tối đa	11 kPa
Công suất hút	110 W
Kích thước	366x334x421 mm
Trọng lượng	8.0 kg (BL1815N x2) - 8.6 kg (BL1860B x2)

DVC157LZX3: Không kèm pin, sạc
 Phụ kiện kèm theo: Bộ lọc bụi nhò (197166-6), bộ giảm rung (423398-2), bộ lọc trước (140253-0), ống mềm 28mm-2.5m (195433-3)/ 38mm-2.5m (195434-1), túi bụi nhựa (195432-5) (10 cái), đầu hút sàn (199455-5), ống thẳng (192563-1), ống cong (192562-3), đầu hút khe (410306-2), chip kết nối bluetooth.



TỜ RƠI SẢN PHẨM



Máy Hút Bụi Dùng Pin (Khô)/Cordless Vacuum Cleaner (Dry) DVC156L 18V x2

DVC156LZX2

Số lượng có hạn

Khô



15L Cấp độ L

Khả năng	Bụi: 15 L
Thời gian sử dụng liên tục	BL1860B: 100 phút
Lưu lượng khí tối đa	2.1 m ³ /phút
Lưu lượng hút tối đa	11 kPa
Công suất hút	105 W
Kích thước	366x334x421 mm
Trọng lượng	7.3 kg (BL1815N x2) - 7.9 kg (BL1860B x2)

DVC156LZX2: Không kèm pin, sạc
 Phụ kiện kèm theo: Bộ lọc vải (191G88-4), ống mềm 32mm-1.7m (199493-7), túi bụi nhựa (195432-5) (10 cái), đầu hút khe (198919-6), đầu hút sàn (191G86-8), ống thẳng (140G19-0), ống cong (140G26-3).



TỜ RƠI SẢN PHẨM



Máy Hút Bụi Dùng Pin Và Điện (Khô và ướt)/Corded And Cordless Vacuum Cleaner (Wet&Dry) DVC150L 18V x2

DVC150LZ

Khô và ướt



15L Cấp độ L

Công suất hút	AC/DC: 320 / 25 - 70 W
Khả năng chứa	Bụi / Nước: 15 / 12 L
Thời gian sử dụng liên tục	65 phút (với BL1850B x2)
Lưu lượng khí tối đa	AC / DC: 3.6 / 2.1 m ³ /phút
Lưu lượng hút tối đa	AC/DC: 24 / 9.0 kPa
Độ ồn động cơ	75 dB
Kích thước	366x334x421 mm
Trọng lượng	8.9 kg (BL1815N x2) - 9.6 kg (BL1860B x2)

DVC150LZ: Không kèm pin, sạc
 Phụ kiện kèm theo: Bộ lọc vải (140248-3), ống mềm 38mm-2.5m (195434-1), túi chứa bụi (195432-5) (10 cái), ống thẳng (192563-1), ống cong (192562-3), đầu hút khe (410306-2), đầu hút T (195551-7).



TỜ RƠI SẢN PHẨM



Máy Hút Bụi Dùng Pin Và Điện (Khô và ướt)/Corded And Cordless Vacuum Cleaner (Wet&Dry) DVC860L 18V x2

DVC860LZ

Khô và ướt



8L Cấp độ L

Công suất hút	AC/DC: 320 / 25 - 70 W
Khả năng chứa	Bụi / Nước: 8 / 6 L
Thời gian sử dụng liên tục	65 phút (với BL1850B x2)
Lưu lượng khí tối đa	AC/DC: 3.6 / 2.1 m ³ /phút
Lưu lượng hút tối đa	AC/DC: 24 / 9.0 kPa
Độ ồn động cơ	75 dB
Kích thước	366x334x368 mm
Trọng lượng	8.6 kg (BL1815N x2) - 9.2 kg (BL1850B x2)

DVC860LZ: Không kèm pin, sạc
 Phụ kiện kèm theo: Bộ lọc vải (140248-3), ống mềm 38mm-2.5m (195434-1), túi chứa bụi (195432-5) (10 cái), ống thẳng (192563-1), ống cong (192562-3), đầu hút khe (410306-2), đầu hút T (195551-7).



TỜ RƠI SẢN PHẨM



Máy Hút Bụi (Khô và ướt)/Vacuum Cleaner (Wet & Dry) VC3210LX1

VC3210LX1

Khô và ướt

GYUPPA!



32L Cấp độ L

Công suất	1,050 W
Lưu lượng khí tối đa	2.0 m ³ /phút
Lưu lượng hút tối đa	22.0 kPa
Bình chứa	Nước: 27 L
Kích thước	552x398x685 mm
Trọng lượng	14.5 kg
Dây dẫn điện	5.0 m

Phụ kiện kèm theo: Bộ lọc bụi nhò (195441-4), bộ giảm rung (424377-3), bộ lọc trước (A-50403), ống mềm 28mm-3.5m (195433-3) & 38mm-2.5m (195434-1), khớp nối 22 (417765-1) và 24 (424379-9) (195434-1), khớp nối 22 (417764-3), bộ túi bụi nhựa (195440-6) (10 cái), ống thẳng (192563-1), ống cong (192562-3), đầu hút khe (410306-2), đầu hút T (195551-7).



TỜ RƠI SẢN PHẨM



Máy Hút Bụi (Khô và ướt)/Vacuum Cleaner (Wet & Dry) VC1310LX1

VC1310LX1

Khô và ướt

GYUPPA!



13L Cấp độ L

Công suất	1,050 W
Lưu lượng khí tối đa	2.0 m ³ / phút
Lưu lượng hút tối đa	22.0 kPa
Bình chứa	Bụi: 13 L
Nước:	7 L
Kích thước	366x334x420 mm
Trọng lượng	9.6 kg
Dây dẫn điện	5.0 m

Phụ kiện kèm theo: Bộ lọc bụi nhò (195438-3), bộ giảm rung (424377-3), bộ lọc trước (A-50485), ống mềm 28mm-3.5m (195433-3) & 38mm-2.5m (195434-1), khớp nối 22 (417765-1) và 24 (424379-9), đầu giữ (4 cái) (417764-3), ống thẳng (192563-1), ống cong (192562-3), đầu hút khe (410306-2), đầu hút T (195551-7).



TỜ RƠI SẢN PHẨM



MÁY HÚT BỤI VC3210L, VC1310L

Bộ lọc làm sạch tự động (VC1310L, VC3210L)

Đạt được nhờ cấu trúc bộ lọc ba phần gồm có: Bộ lọc bụi + Bộ giảm âm + Bộ lọc sơ bộ

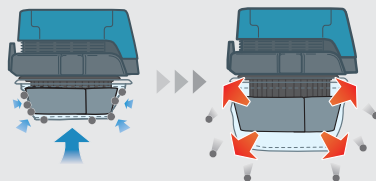

Khi bật công tắc nguồn điện thì bộ lọc sơ bộ sẽ sụp xuống để ép bộ giảm âm và làm gắn khớp hoàn toàn với bộ giảm âm và bộ lọc bụi.
 Khi tắt nguồn điện thì bộ giảm âm sẽ giãn ra như trạng thái kích cơ ban đầu và tự động tổng tất cả bụi từ bộ lọc sơ bộ bằng công suất giãn nở của nó.



Lợi ích: Công suất hút cao và liên tục.
 Dễ dàng làm sạch bộ lọc bằng cách đập nhẹ cho bụi ra khỏi bộ lọc sơ bộ.
 Làm sạch một cách nhẹ nhàng vì bộ giảm âm và bộ lọc sơ bộ không gây tiếng ồn.

Bảng tham chiếu pin & thời gian sạc Tr.08
 Đối với những máy mà đuôi Z cần mua thêm pin, sạc - bộ pin sạc là lựa chọn tối ưu (Tham khảo Tr.08 & 09)

Bột Vôi / Vôi Vữa / Khoan
 Trộn
 Khoan Búa / Đục
 Mài / Chà Nhám / Đánh Bóng
 Cắt
 Máy Đa Năng
 Combo Kit
 Cửa
 Phay / Bào
 Siết chặt / Cố định
 Hút Bụi
 Đồng Máy Chạm Sọc Cảnh Quan
 Cầm Mực / Bò Khoảnh Cách
 Đèn
 Tiện ích
 Áo
 Máy Chuyên Dụng
 Máy Điện MAKITA MT
 Dụng Cụ Cầm tay

HÚT BỤI



Máy Hút Bụi (Khô và ướt)/Vacuum Cleaner (Wet & Dry) VC2000L

VC2000L **20L** **Cấp độ L**

Khô và ướt

Công suất	1,000W
Lưu lượng hút tối đa	21.0 kPa
Bình chứa	20 L
Kích thước	390x385x505 mm
Trọng lượng	7.5 kg
Dây dẫn điện	5 m

Phụ kiện kèm theo: Đầu giữ (W107409979), ống thẳng (P-72942), đầu hút T (W000014295), đầu hút khe hẹp (W000029541), đầu hút sàn (W107402706), túi bụi giấy (P-72899), ống hút bụi 32 mm - 3.5 m với ống cong (P-81739), túi lọc nhựa (P-70297), bộ lọc (P-70219).

DÂY ĐEO VAI 199486-4 (kèm theo máy) dây đeo tải trọng 100kg

TỜ RỜI SẢN PHẨM

XGT BL MOTOR HEPA filter XPT

Máy Hút Bụi Dùng Pin/Cordless Vacuum Cleaner VC014GL

VC014GLZ **7.5L** **40Vmax**

new

Công suất hút	25 - 165 W
Lưu lượng hút tối đa	4.5 - 15 kPa
Lưu lượng khí	1.0 - 2.0 m³/phút
Khả năng	Bụi / Nước: 7.5 / 4.5 L
Sử dụng liên tục	22 - 120 phút (với pin BL4050F)
Độ rung (EN60335-2-69)	2.5 m/s² hoặc ít hơn
Độ ồn động cơ (EN60335-2-69)	75 dB(A)
Kích thước (L x W x H)	400 x 251 x 282 mm
Trọng lượng	5.0 kg (BL4020) - 6.2 kg (BL4080F) (kèm theo) (Ông nói và đầu hút)

VC014GLZ: Không kèm pin, sạc

Phụ kiện kèm theo: Ống mềm hút bụi (140G04-3), dây đeo vai (199486-4), đầu hút khe (4132U6-2), đầu hút T (458891-7), bộ lọc bụi ướt (1915T4-4), túi bụi giấy (10 cái/bộ) (1915W5-3) (kèm theo 1 túi bụi giấy có sẵn trong máy).

DÂY ĐEO VAI 199486-4 (kèm theo máy) dây đeo tải trọng 100kg

TỜ RỜI SẢN PHẨM

XGT BL MOTOR HEPA filter XPT

Máy Hút Bụi Đa Năng Dùng Pin/Cordless Portable Vacuum Cleaner DVC750L

DVC750LZX3 **7.5L** **18V**

Khả năng chứa	Bụi / Nước: 7.5 / 4.5 L
Thời gian sử dụng liên tục	Với pin BL1850B Cao/Thấp: 30 / 60 phút
Lưu lượng khí tối đa	1.6 m³/phút
Lưu lượng hút tối đa	6.7 kPa
Công suất	Cao / Thấp : 50 / 25 W
Kích thước	418x251x278 mm
Trọng lượng	4.3 kg (BL1815N) - 4.6 kg (BL1860B)

DVC750LZX3: Không kèm pin, sạc

Phụ kiện kèm theo: Bộ lọc bụi (162518-0), ống mềm (140G04-3), đầu hút T (458891-7), đầu hút khe (458919-1), dây đeo vai (199486-4), bộ lọc nước (191M39-3).

DÂY ĐEO VAI 199486-4 (kèm theo máy) dây đeo tải trọng 100kg

TỜ RỜI SẢN PHẨM

XGT BL MOTOR HEPA filter XPT

Hiệu suất hút mạnh mẽ với độ ồn thấp

Khả năng chứa	Bụi	Nước
	7.5L	4.5L

VC014GL **Làm sạch phổ thông**

Lực hút có khả năng nâng được ba chai 500ml

Kiểm soát công suất hút thay đổi
Công suất hút có thể được điều chỉnh liên tục để phù hợp với công việc hoặc ứng dụng.

Công tắc nguồn chính

Hiển thị mức pin

Núm điều chỉnh lực hút

Tay cầm có thể gấp lại

Nhỏ gọn, di động và dễ sử dụng

* Hình ảnh có mục đích truyền tải lực hút. Không cố gắng nâng vật lên.

Nhỏ gọn, xách tay và dễ sử dụng

Công suất cao và thời gian sử dụng lâu hơn

	VC014GL	DVC750L
Lưu lượng khí tối đa (m³/phút)	2.0	1.6
Lực hút tối đa (kPa)	15	6.7
Độ ồn (dB(A))	75	76
Thời gian sử dụng (phút)	Chế độ: Cao/Thấp 22/120 (BL4050F)	Chế độ: Cao/Thấp 30/60 (BL1850B)

Khả năng chứa

Bụi	Nước
7.5L	4.5L

Dung tích nước 4.5L

Phụ kiện

Phụ kiện kèm theo: **DVC750L** **VC014GL**

Bộ lọc bụi (HEPA filter) (Phụ kiện kèm theo) Mã số 162518-0

Bộ lọc nước Mã số 191M39-3

Dây đeo vai (Phụ kiện kèm theo) Mã số 199486-4

Bộ lọc bụi ướt Chỉ bụi ướt Mã số 1915T4-4

Bộ lọc trước và bộ giảm sốc *chỉ bụi khô

(Bán riêng) Mã số 199827-4

Bộ lọc trước Mã số 162635-6

Bộ giảm sốc Mã số 422449-8

Túi bụi nhựa Mã số 195432-5

Túi bụi vải 10 cái/bộ. Mã số 1915T3-6

Túi bụi giấy 10 cái/bộ. Mã số 1915W5-3

Bộ bánh xe Hai cái có chốt chặn, hai cái không có chốt chặn. Mã số 1915G5-1

Máy Hút Bụi Đeo Vai Dùng Pin/Cordless Backpack Vacuum Cleaner VC011GZ

VC011GZ **6L** **40Vmax**

Khả năng	Túi bụi giấy: 6.0 L / Túi bụi vải: 5.5 L
Sử dụng liên tục (phút)	với pin BL4050Fx2: Mức 1 / 2 / 3 / 4: 260 / 130 / 75 / 40
Lưu lượng khí tối đa	2.4 m³ / phút
Lực hút tối đa	20 kPa
Độ rung	2.5 m/s² hoặc thấp hơn
Độ ồn áp suất	70 dB(A)
Kích thước (L x W x H)	338 x 185 x 562 mm (BL4080F) 336 x 185 x 543 mm (BL4050F)
Trọng lượng	6.4 kg (BL4020) - 9.5 kg (BL4080F)

VC011GZ: Không kèm pin, sạc

Phụ kiện kèm theo: Bộ lọc H (191D12-9), túi bụi vải (191C30-1), đầu hút T (191G86-8), ống mềm 32-1.0m (199453-9), ống thẳng có khóa (140G19-0), ống cong (140G26-3), đầu giữ (166116-2), túi bụi giấy (191C26-2), đầu hút khe (198919-6).

Lưu lượng khí tối đa **2.4 m³/phút**

TỜ RỜI SẢN PHẨM

XGT BL MOTOR HEPA filter

Dùng cho việc làm sạch VC011G

Thời gian sử dụng liên tục trong 1 lần sạc đầy

Chế độ: 4 / 3 / 2 / 1

40 / 75 / 130 / 260 phút

với 2 pin BL4050F

Ống nối với khóa

Cơ chế khóa

Nút điều chỉnh chiều dài ống nối

Đầu hút nhỏ gọn giúp dễ dàng vệ sinh bên dưới đồ đạc hơn.

48 mm

Có thể chuyển đổi chế độ sàn cứng/thảm

Cho sàn cứng

Cho thảm

Bảng điều khiển
Lựa chọn trước chế độ (Với chức năng nhớ chế độ)

Đèn LED

Cơ chế làm sạch bộ lọc tự động

Bộ dây đeo vai được cải tiến mang lại cảm giác thoải mái

Cơ chế chống quên khi lắp túi chứa bụi

Công suất hút tối đa **195 w**

Chế độ: 4 / với ống ø32mm x 1.0m

Bảng tham chiếu pin & thời gian sạc Tr.08

Đối với những máy mà đầu Z của máy thêm pin, sạc - bộ pin sạc là lựa chọn tối ưu (Tham khảo Tr.08 & 09)

HÚT BỤI



Máy Hút Bụi Đeo Vai Dùng Pin/Cordless Backpack Vacuum Cleaner VC009G 40Vmax

VC009GZ



2L

Khả năng sử dụng liên tục (phút)	Túi bụi giấy: 2.0 L / Túi bụi vải: 1.5 L
Lưu lượng khí tối đa	Mức 1 / 2 / 3: 55 / 30 / 14
Lực hút tối đa	1.9 m ³ /phút
Độ rung	2.5 m/s ² hoặc thấp hơn
Độ ồn áp suất	72 dB (A)
Kích thước (L x W x H)	233 x 150 x 375 mm (BL4020 / BL4025) 233 x 150 x 375 mm (BL4040) 233 x 157 x 394 mm (BL4050F) 233 x 158 x 413 mm (BL4080F)
Trọng lượng	4.3 kg (BL4020) - 4.7 kg (BL4080F)

Lưu lượng khí tối đa 1.9 m³/phút

VC009GZ: Không kèm pin, sạc Phụ kiện kèm theo: Bộ lọc H (191Y27-2), ống mềm 28mm-1.5m (A-34235), đầu giữ (166116-2), túi bụi giấy (197903-8), vòng bit trước 22 (417765-1), vòng bit trước 24 (424379-9).

TỜ RỜI SẢN PHẨM



3 **XGT** **BL MOTOR** **AWS**

Máy Hút Bụi Đeo Vai Dùng Pin/Cordless Backpack Vacuum Cleaner VC008G 40Vmax

VC008GZ



2L

Khả năng sử dụng liên tục (phút)	Túi bụi giấy: 2.0 L / Túi bụi vải: 1.5 L
Lưu lượng khí tối đa	Mức 1 / 2 / 3 / 4: 110 / 55 / 30 / 14
Lực hút tối đa	2.4 m ³ /phút
Độ rung	2.5 m/s ² hoặc thấp hơn
Độ ồn áp suất	72 dB (A)
Kích thước (L x W x H)	233 x 150 x 375 mm (BL4020 / BL4025) 233 x 150 x 375 mm (BL4040) 233 x 157 x 394 mm (BL4050F) 233 x 158 x 413 mm (BL4080F)
Trọng lượng	4.3 kg (BL4020) - 4.7 kg (BL4080F)

Lưu lượng khí tối đa 2.4 m³/phút

VC008GZ: Không kèm pin, sạc Phụ kiện kèm theo: Bộ lọc H (191Y27-2), túi bụi vải (197898-5), đầu hút T (sàn & thảm) (191G86-8), ống mềm 32mm-1.0m (199453-9), ống thẳng (140G19-0), ống cong có khóa (140G26-3), đầu giữ (166116-2), túi lọc bụi giấy (197903-8), đầu hút khe (198919-6).

TỜ RỜI SẢN PHẨM



4 **XGT** **BL MOTOR**

Dùng cho việc làm sạch **Dùng cho việc thu bụi**

	VC009G	VC008G
Lưu lượng khí tối đa (m ³ /phút)	1.9	2.4
Lực hút tối đa (kPa)	18	18
Độ ồn (dB(A))	Chế độ: 3 / 2 / 1 72 / 66 / 63	Chế độ: 4 / 3 / 2 / 1 72 / 66 / 63 / 60
Thời gian sử dụng (phút)	Chế độ: 3 / 2 / 1 14 / 30 / 55 (BL4050F)	Chế độ: 4 / 3 / 2 / 1 14 / 30 / 55 / 110 (BL4050F)

Bảng điều khiển Lựa chọn trước chế độ

Đầu hút nhỏ gọn giúp dễ dàng vệ sinh bên dưới đồ đạc hơn.

48 mm

Công tắc chuyển chế độ Có thể chuyển chế độ sàn cứng/thảm

Cho sàn cứng **Cho thảm**

Đèn LED Thuận tiện cho sử dụng trong môi trường tối

Nút TẮT Hiện thị phần pin còn lại

Nút TẮT Hiện thị phần pin còn lại

Ống nối với khóa (Chỉ VC008G)

Cơ chế khóa

Nút điều chỉnh chiều dài ống nối

Bluetooth AWS công nghệ kết nối thiết bị thông qua Bluetooth

Đai đeo

Có thể lọc 99.97% các hạt bụi nhỏ từ 0.3-1 μm

HEPA filter Bộ lọc HEPA là bộ lọc chính được sử dụng để hút bụi.

Cơ chế chống quên cho việc lắp túi bụi giấy

Tay cầm

Bộ dây đeo vai được thiết kế thoải mái để giảm đau vai, lưng và thắt lưng

Hệ thống tự động khởi động không dây (Chỉ VC009G)

Nút TẮT

Hiện thị phần pin còn lại

Bluetooth AWS công nghệ kết nối thiết bị thông qua Bluetooth

Đai đeo

Có thể lọc 99.97% các hạt bụi nhỏ từ 0.3-1 μm

HEPA filter Bộ lọc HEPA là bộ lọc chính được sử dụng để hút bụi.

Cơ chế chống quên cho việc lắp túi bụi giấy

Tay cầm

Bộ dây đeo vai được thiết kế thoải mái để giảm đau vai, lưng và thắt lưng

Máy Hút Bụi Đeo Vai Dùng Pin/Cordless Backpack Vacuum Cleaner DVC660 18V x2

DVC660Z *Số lượng có hạn*



6L

Công suất hút	Cao nhất/ Cao/ Vừa 95/50/25W
Khả năng chứa	Với ống 32-1.0
Thời gian sử dụng liên tục	Túi giấy/ túi vải: 6.0 / 5.5L
Lưu lượng khí tối đa	Cao nhất/ Cao/ Vừa : 40 / 75 / 140 phút (với pin BL1860B) Ống 32-1.0, ống 28-1.0: 2.2 m ³ /phút/ 2.0 m ³ /phút
Lưu lượng hút tối đa	11 kPa
Độ ồn động cơ	70 dB hoặc thấp hơn
Kích thước	297x174x523 mm
Trọng lượng	6.1 kg (BL1815N x2) - 6.7 kg (BL1860B x2)

DVC660Z: Không kèm pin, sạc Phụ kiện kèm theo: Bộ lọc H (191D12-9), ống mềm 32mm-1.0m (152992-0), đầu giữ (166116-2), túi bụi giấy (191C26-2) (1 cái), ống thẳng (140G19-0), ống nối có khóa (140G26-3), đầu hút T (199454-7), đầu hút khe mềm (197900-4).

TỜ RỜI SẢN PHẨM



3 **XGT** **BL MOTOR** **HEPA filter**

Máy Hút Bụi Đeo Vai Dùng Pin/Cordless Backpack Vacuum Cleaner DVC665 18V x2

DVC665Z *Số lượng có hạn*



6L

Công suất hút	Cao/ Vừa 85/45W
Khả năng chứa	Với ống 28-1.5
Thời gian sử dụng liên tục	Túi giấy/ túi vải: 6.0 / 5.5L
Lưu lượng khí tối đa	Cao/ Vừa : 75 / 140 phút (BL1860B) Ống 28-1.5: 1.8 m ³ /phút
Lưu lượng hút tối đa	11 kPa
Độ ồn động cơ	70 dB hoặc thấp hơn
Kích thước	297x174x523 mm
Trọng lượng	6.1 kg (BL1815N x2) - 6.7 kg (BL1860B x2)

DVC665Z: Không kèm pin, sạc Phụ kiện kèm theo: Bộ lọc H (191D12-9), ống mềm 28mm-1.5m (152992-0), đầu giữ (166116-2), túi bụi giấy (191C26-2), khớp nối 22 (417765-1) và 24 (424379-9).

TỜ RỜI SẢN PHẨM



2 **XGT** **BL MOTOR** **HEPA filter** **AWS**



Bảng tham chiếu pin & thời gian sạc Tr.08
Đối với những máy mà dưới Z cần mua thêm pin, sạc - bộ pin sạc là lựa chọn tối ưu (Tham khảo Tr.08 & 09)

Bột Vôi/ Vôi Vữa/ Khoan
Trộn
Khoan Búa/ Đục
Mài/ Chà Nhám/ Đánh bóng
Cắt
Máy Đa Năng
Combo Kit
Cưa
Phay/ Bào
Siết chặt/ Cố định
Hút Bụi
Đồng Máy Chạm Sọc Cảnh Quan
Cầm Mực/ Bò Khoảng Cách
Đèn
Tiện Ích
Áo
Máy Chuyên Dụng
Máy Điện MAKITA MIT
Dung Cụ Cầm tay



Bất Vi/
Vạn Vi/
Khoan

Tron

Khoan Bọc/
Đục

Mài/
Chê Nhám/
Đánh Bông

Cắt

Máy/
Đa Năng

Combo Kit

Cưa

Phay/
Bào

Sắt chày/
Cờ đinh

Hút Bụi

Động Máy/
Chạm Séc/
Cành Quạt

Cân Mực/
Đo
Khống Cách

Đèn

Tiền Làn

Áo

Máy/
Chuyên Dụng

Máy Điện
Makita MT

Dụng Cụ
Cầm Tay

Mã Máy	Cấp độ bụi	Nguồn	Khả Năng Chứa Bụi / Nước (L)	Loại thùng chứa	Lưu lượng khí tối đa (m ³ / phút)	Lưu lượng hút tối đa (kPa)	Chuyển đổi kết nối với công cụ điện
Máy hút bụi dùng pin/ Máy hút bụi							
VC006GM	M	DC (40Vmax x2)	40 / 30	Nhựa	3.7 (ống Ø 38-2.5)	18	AWS
VC007GL	L (Bộ lọc HEPA)	DC (40Vmax x2)	40 / 30	Nhựa	3.7 (ống Ø 38-2.5)	18	AWS
VC005GL	L	DC (40Vmax)	8 / -	Nhựa	2.8 (ống Ø 32-1.7)	23	-
VC004GL	L (Bộ lọc HEPA)	DC (40Vmax)	15 / -	Nhựa	1.7 (ống Ø 32-1.7)	23	AWS
VC003GL	L	DC (40Vmax)	15 / 12	Nhựa	3.2 (ống Ø 38-2.5)	23	-
VC002GL	L (Bộ lọc HEPA)	DC (40Vmax)	8 / -	Nhựa	1.7 (ống Ø 32-1.7)	23	AWS
VC001GL	L	DC (40Vmax)	8 / 6	Nhựa	3.2 (ống Ø 38-2.5)	23	-
DVC157L	L (Bộ lọc HEPA)	DC (LXT18V x2)	15 / -	Nhựa	2.4	11	AWS
DVC156L	L	DC (LXT18V x2)	15 / -	Nhựa	2.1	11	-
DVC154L	L (Bộ lọc HEPA)	DC (LXT18V x2)	15 / -	Nhựa	2.1 (ống Ø 38 - 2.5 m)	9.8	AWS
DVC150L	L	AC/DC (LXT18V x2)	15/12	Nhựa	AC/DC : 3.6 / 2.1	AC/DC : 24 / 9.0	-
DVC860L	L	DC (LXT18V x2)	8 / 6	Nhựa	AC/DC : 3.6 / 2.1 (Ø 38-2.5)	AC/DC : 24 / 9.0	-
VC3210L	L	AC	32 / 27	Inox	2.0 (ống Ø 28-2.5)	22	Tự động
VC1310L	L	AC	13 / 7	Nhựa	2.0 (ống Ø 28-2.5)	22	Tự động
VC2000L	L	AC	20 / -	Nhựa	-	21	-
VC014GL	L (Bộ lọc HEPA)	DC (40Vmax)	7.5 / 4.5	Nhựa	2.0	15	-
DVC750L	L (Bộ lọc HEPA)	DC (LXT18V)	7.5 / 4.5	Nhựa	1.6	6.7	-

Máy hút bụi đeo vai dùng pin

VC011G	(Bộ lọc HEPA)	DC (40Vmax)	Túi Bụi Giấy 6.0 / - Túi Bụi Giấy 5.5	-	2.4	20	-
VC009G	(Bộ lọc HEPA)	DC (40Vmax)	Túi Bụi Vải: 1.5 / -	-	1.9 (ống Ø 28-1.0)	18	AWS
VC008G	(Bộ lọc HEPA)	DC (40Vmax)	Túi Bụi Vải: 1.5 / -	-	2.4 (ống Ø 32-1.0)	18	-
DVC665	(Bộ lọc HEPA)	DC (LXT18V x2)	Túi Bụi Giấy 6.0 / - C5.5	-	1.8 (ống Ø 28-1.0)	11	AWS
DVC660	(Bộ lọc HEPA)	DC (LXT18V x2)	Túi Bụi Giấy 6.0 / - Túi Bụi Vải 5.5	-	2.2 (ống Ø 32-1.0)	11	-

Máy hút bụi thẳng đứng dùng pin

VC010G	L(Bộ lọc HEPA)	DC (40Vmax)	5 / -	-	1.8	15	-
DVC560	L(Bộ lọc HEPA)	DC (LXT18V x2)	5 / -	-	1.9	12	-

Các cấp độ bụi theo tiêu chuẩn EU

Kể từ năm 1997, các loại bụi độc hại đã được phân loại thành 3 loại, cụ thể là Loại L, Loại M và Loại H, được quy định bởi IEC60335-2-69 (trên toàn thế giới) và theo EN 60335-2-69. Các máy hút bụi phù hợp với từng loại bụi đi cũng được xác định bởi các quy định như sau

Cấp độ bụi	Mã số máy	Định nghĩa về bụi	Yêu cầu chính	Tính thẩm thấu bụi *
H	VC3211H	*Giá trị OEL > 0,1mg / m ³ tất cả các loại bụi gây ra ung thư, bệnh tật.	<ul style="list-style-type: none"> Cảm biến dòng không khí Cấu trúc bảo vệ bộ lọc *1 Cấu trúc yêu cầu một công cụ để loại bỏ / cài đặt bộ lọc *2 Cấu trúc bảo vệ người dùng khỏi tiếp xúc với bụi khi đổ túi bụi *3 	ít hơn 0.005%
M	VC006GM	*Giá trị OEL > 0,1mg / m ³ cũng như nhìn thấy bụi	<ul style="list-style-type: none"> Cảm biến dòng không khí Cấu trúc bảo vệ bộ lọc *1 	ít hơn 0.1%
L	VC007GL, VC1310L, VC2510L, VC3210L, DVC860L, DVC861L, DVC862L, DVC863L, DVC864L	*Giá trị OEL > 0,1mg / m ³		ít hơn 1%

HEPA filter

Ngoài các tiêu chuẩn trên được quy định bởi IEC / EN 60335-2-69, "HEPA" được công nhận rộng rãi là một trong những hướng dẫn nổi tiếng về hiệu quả lọc. Theo tiêu chuẩn này, bộ lọc của "HEPA" sẽ loại bỏ hơn 99,97% các hạt trong không khí có đường kính 0,3µm. Do đó, nó chỉ quy định hiệu quả lọc của chính bộ lọc, trong khi IEC / EN60335-2-69 định nghĩa máy hút chân không phù hợp với từng loại bụi (cấu tạo, độ bền cơ học của máy) cũng như tính thẩm thấu bụi của nó. Theo nghĩa này, máy hút bụi Dust Class H không phải luôn được trang bị bộ lọc HEPA miễn là nó đáp ứng các yêu cầu của tiêu chuẩn IEC / EN60335-2-69. Khác biệt hơn giữa các phương pháp thử nghiệm HEPA và IEC / EN60335-2-69 là tải bụi. Các phần tử lọc cho các lớp bụi M và H phải được kiểm tra với các hạt bụi đã vôi với số lượng lớn để kiểm tra cường độ vật lý của bộ lọc, trong khi các thử nghiệm HEPA được thực hiện với các giọt chất lỏng rất nhỏ.

- * OEL: Giới hạn tiếp xúc nghề nghiệp
- Trong môi trường trong nhà bản với hoạt động cao, chẳng hạn như trường học, giá trị trung bình của OEL được đo 0,5mg / m³. Trong trường hợp "nơi không hoạt động", trung bình 0,15mg / m³ ở văn phòng và 0,2mg / m³ ở trường được đo.
- *1 Bộ lọc nên được bảo vệ khỏi các vật sắc nhọn như móng tay khi chúng vô tình bị hút lên. Giải pháp cho VC3211M / VC3211H là bộ bảo vệ cho các bộ lọc.
- *2 Bộ lọc chứa bụi không nên dễ dàng loại bỏ. Giải pháp cho VC3211H là một ốc vít khóa đòn bẩy khóa bộ lọc vào tấm khóa.
- *3 Bụi nên được ngăn bay xung quanh khi đổ túi bụi hoặc thay thế bộ lọc. Giải pháp cho VC3211H là túi lọc đã có sẵn như là một phụ kiện tùy chọn của VC3211M.
- *4 Tính thẩm thấu của các hạt đã vôi (đá cẩm thạch) có đường kính từ 5 micron trở xuống, theo tiêu chuẩn EU.

HÚT BỤI



Máy Hút Bụi Robot Dùng Pin/Robotic Cleaner **DRC300** **18V**

DRC300Z

Diện tích làm sạch tối đa 600m²

Thời gian sử dụng liên tục (khoảng) **trong 1 lần sạc đầy 240 phút**
(với 2 pin BL1860B)



Thời gian sử dụng liên tục	với pin BL1860B x2: 240 phút
Diện tích vệ sinh tối đa	với pin BL1860B x2: 600 m ²
Tốc độ di chuyển tối đa	0.3 m/giây
Khả năng chứa	3.0 L
Kích thước (L x W x H)	500 x 500 x 204 mm
Trọng lượng	9.6 (BL1815N) - 10.6 kg (BL1860B x2)

DRC300Z: Không kèm pin, sạc

Phụ kiện kèm theo: Bộ lọc Hepa (191P31-7), chổi quét chính (191P22-8), nắp chân phía dưới (191P24-4), chổi bên hông (191P28-6), điều khiển từ xa không dây (620B53-1).



TỜ RỜI SẢN PHẨM



Tính năng mới Lập bản đồ

Được trang bị cảm biến LIDAR (2D) và Camera cảm biến, máy hút bụi có thể lập bản đồ và ghi nhớ các phòng cần dọn.

Bộ phận LIDAR (cảm biến LIDAR)

Quét và lập bản đồ 2D của các phòng bằng máy đo chuyển vị laser xoay.



Camera quan sát (Camera sensor)

Xác định hình dạng đặc trưng của trần nhà và tường, và ghi nhớ chúng bằng cách kết nối chúng với vị trí của máy để tăng độ chính xác

Chế độ hoạt động

Lập bản đồ

Được trang bị cảm biến LIDAR (2D) và Camera camera, máy hút bụi có thể lập bản đồ và ghi nhớ các phòng cần dọn. Sau đó, dựa trên bản đồ, máy hút bụi có thể hoạt động theo một lộ trình tối ưu để làm sạch hiệu quả.

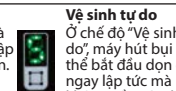

Vệ sinh tự do

Ở chế độ "Vệ sinh tự do", máy hút bụi có thể bắt đầu dọn dẹp ngay lập tức mà không cần xác định phòng.



Tăng khả năng sửa chữa



Điều khiển từ xa RF



Vỏ chổi và chổi hông có thể tháo rời ở đầu máy. Có thể lắp đặt / tháo rời Tay cầm lớn

Phụ kiện • Phụ kiện kèm theo

Bảng dính nam châm Mã 191P18-9 Bảng dính này được đặt trên sàn nhà ngăn máy hút bụi các khu vực được chỉ định là	Chổi quét chính (Tiêu chuẩn) Mã 191P22-8	Chổi quét chính (Mềm) Mã 191P20-2 Dùng cho tấm chiếu kiểu Nhật	Nắp chân phía dưới Mã 191P24-4
Dài 5m, loại băng dính 2 mặt	Chổi bên hông (Tiêu chuẩn) Mã 191P28-6	Chổi bên hông (Mềm) Mã 191P26-0 Dùng cho tấm chiếu kiểu Nhật	Bộ lọc HEPA Mã 191P31-7
Chổi bên hông (Tiêu chuẩn) Mã 191P28-6	Chổi bên hông (Mềm) Mã 191P26-0 Dùng cho tấm chiếu kiểu Nhật	Bộ lọc HEPA Mã 191P31-7	Bộ tấm xốp Mã 191X35-7 Tấm xốp có thể được gắn vào những tấm cần để bảo vệ những vật xung quanh khỏi trầy xước

Tự động trở lại vị trí ban đầu

Có thể ghi nhớ đến 5 phòng

Tương thích với ứng dụng điện thoại [Makita RoboPro DRC300]

Download on the App Store
https://apps.apple.com/app/id1557615107

GET IT ON Google Play
https://play.google.com/store/apps/details?id=com.makita.cleanbotmanager

Máy Hút Bụi Dùng Pin/Cordless Cleaner **DCL184** **18V**

DCL184Z



Khả năng	Túi bụi vải/Túi bụi giấy: 500/330 ml
Thời gian sử dụng liên tục	Mạnh nhất/ Mạnh/ Tiêu chuẩn: 33/50/133 phút (Với pin BL1850B)
Lưu lượng khí tối đa	Làm sạch: 1.4 m ³ /phút
Vận tốc khí tối đa	Thốc: 100 m/s
Lưu lượng hút tối đa (nước)	5.4 kPa (550 mm H ₂ O)
Kích thước	Với pin BL1830B/ BL1840B/ BL1850B/ BL1860B: 365x138x202 mm
Trọng lượng	1.8 kg (BL1815N) - 2.1 kg (BL1830B) - 2.2 kg (BL1860B)

DCL184Z: Không kèm pin, sạc

Phụ kiện kèm theo: Miếng đệm gài đầu hút (143677-9), chổi xoay 360 (140H94-2), đầu hút ghé 120 (140H95-0), phụ kiện thổi (140J64-3), dây đeo vai (162544-9), túi bụi giấy 5 cái/bộ (198745-3), đầu hút khe 330 (422437-5), đầu hút sàn 120 (459056-4), túi bụi vải (198746-1).



TỜ RỜI SẢN PHẨM



Máy Hút Bụi Dùng Pin/Cordless Cleaner **CL121D** **12Vmax**

CL121DZ



Công suất hút	Mạnh nhất/ Mạnh/ Tiêu chuẩn: 28/19/5 W
Khả năng chứa	Túi vải/Túi giấy: 500/330 ml
Thời gian sử dụng liên tục	Mạnh nhất/ Mạnh/ Tiêu chuẩn: 10/12/25 phút (BL1016)
Lưu lượng khí tối đa	1.3 m ³ /phút
Lưu lượng hút tối đa	4.6 kPa
Kích thước	345x138x202 mm
Trọng lượng	1.7 kg (BL1016) - 1.8 kg (BL1041B)

CL121DZ: Không kèm pin, sạc

Phụ kiện kèm theo: Miếng đệm gài đầu hút (143677-9), chổi xoay 360 (140H94-2), đầu hút ghé 120 (140H95-0), phụ kiện thổi (140J64-3), dây đeo vai (162544-9), túi bụi giấy 5 cái/bộ (198745-3), đầu hút khe (422437-5), đầu hút sàn 120 (459056-4), túi bụi vải (198746-1).



TỜ RỜI SẢN PHẨM



Lý tưởng cho việc vệ sinh bên trong xe

Phụ Kiện Đi Kèm Thiết Kế Đặc Biệt Đa Dạng

Máy	Thời gian sử dụng liên tục (phút)	Trọng lượng	Khả năng
DCL184	33/50/133 phút với pin BL1850B	2.2 kg với pin BL1850B	500 ml Túi bụi vải
CL121D	27/32/67 phút với pin BL1041B	1.8 kg với pin BL1041B	330 ml Túi bụi giấy

Phụ kiện thổi

Đầu hút sàn 120 Mã số: 459056-4	Đầu hút ghé 120 Mã số: 140H95-0	Đầu hút khe 330 Mã số: 422437-5	Chổi xoay 360 Mã số: 140H94-2	Phụ kiện thổi Mã số: 140J64-3
---	---	---	---	---

Túi bụi giấy 5 cái/bộ
Mã số: 198745-3

Túi bụi vải
Mã số: 198746-1

Miếng đệm gài đầu hút
Mã số: 143677-9

Túi dụng cụ
Mã số: 199900-0

Dây đeo vai
Mã số: 162544-9

DCL184	Lưu lượng khí tối đa 1.4 m ³ /phút Dùng để làm sạch	Lưu lượng hút tối đa 5.4 kPa (550mmH ₂ O)	CL121D	Lưu lượng khí tối đa 1.3 m ³ /phút Dùng để làm sạch	Lưu lượng hút tối đa 4.6 kPa (470mmH ₂ O)
---------------	---	---	---------------	---	---

Phụ kiện • Phụ kiện kèm theo

Đầu hút sàn 120 Mã số: 459056-4

Đầu hút ghé 120 Mã số: 140H95-0

Đầu hút khe 330 Mã số: 422437-5

Chổi xoay 360 Mã số: 140H94-2

Phụ kiện thổi Mã số: 140J64-3

Túi bụi giấy 5 cái/bộ Mã số: 198745-3

Túi bụi vải Mã số: 198746-1

Miếng đệm gài đầu hút Mã số: 143677-9

Túi dụng cụ Mã số: 199900-0

Dây đeo vai Mã số: 162544-9

Bảng tham chiếu pin & thời gian sạc Tr.08
Đổi với những máy mà đuôi Z cần mua thêm pin, sạc - bộ pin sạc là lựa chọn tối ưu (Tham khảo Tr.08 & 09)

Bớt Vỡ/
Vỡ Vỡ/
Khoan

Trộn

Khoan Búa/
Đục

Mài/
Chà Nhám/
Đánh Bóng

Cắt

Máy
Đa Năng

Combo Kit

Cưa

Phay/Bào

Siết chặt/
Cố định

Hút Bụi

Dòng Máy
Chăm Sóc
Cánh Quạt

Cơm Mực/
Đo
Khoảng Cách

Đèn

Tiện Ích

Áo

Máy Điện
Chuyên Dụng
MAKITA MT

Dùng Cũ
Cầm tay

Máy Quét Rác Đẩy Tay Dùng Pin/Cordless Vacuum Sweeper VS001G 40V max

VS001GZ



Thời gian sử dụng liên tục	Chế độ yên tĩnh/Chế độ tiêu chuẩn: 290/120phút (BL4050F x2), 200/480 phút (BL4080F x2)
Dung tích thùng chứa bụi	24 L
Dung tích thu gom bụi	15,6 L
Dung tích túi chứa bụi (bán riêng)	47 L
Độ rung	2,5 m/s ² hoặc ít hơn
Độ ồn áp suất	70 dB (A) hoặc ít hơn
Chiều rộng làm sạch	Chổi quét bụi chính: 480 mm Chổi quét bụi hông: 650 mm
Kích thước (L x W x H)	Với tay cầm ở vị trí thẳng đứng: 830 x 677 x 1,146 mm Với tay cầm khi gấp lại: 830 x 677 x 467 mm
Trọng lượng	29,9 kg (BL4025F) - 33,1 kg (BL4080F x2)

VS001GZ: Không kèm pin, sạc
Phụ kiện kèm theo: Bộ lọc trước (162C89-5), bộ lọc H (162699-0), bộ chổi quét bụi hông (183056-7), bộ chổi quét bụi chính (183055-9).



HEPA filter **XPT**

Tỷ lệ thu gom bụi

khoảng 90%

Chế độ hút: Tiêu chuẩn
Tốc độ xoay của chổi quét bụi: Tiêu chuẩn (Khi không sử dụng chổi quét bụi hông)
Loại sân: Sân cứng
Loại bụi: Bột xi măng (Kích thước hạt: khoảng 10µm)
Khối lượng bụi: Mật độ phân bố: 250 g/m²
Khoảng cách di chuyển của máy quét: 700mm



Chiều rộng làm sạch với chổi quét bụi hông 650 mm

Có khả năng làm sạch bụi hoặc chất thải ở mọi kích cỡ

Hai chổi quét bụi chính nằm ở mặt dưới máy giúp làm sạch các hạt bụi nhỏ cũng như các mảnh vụn lớn như chai PET cỡ 500ml.

Chức năng thu gom bụi

Giảm bụi bay lên do chổi quét giữ lại.

Dung tích thùng chứa bụi 24 L



Bộ lọc HEPA

2 chổi quét bụi chính (điện)

- 2 chổi quét bụi chính được đặt ở mặt dưới của máy.
- Điều chỉnh chiều cao.
- Thay thế chổi quét không cần dụng cụ.

Chổi quét bụi hông (điện)

- Chổi quét bụi hông được đặt bên phải máy cho phép người dùng làm sạch các cạnh tường.
- Thay thế chổi quét không cần dụng cụ.
- Khớp với sự chuyển động quay của chổi quét bụi chính.
- Có thể điều chỉnh chiều cao chổi quét bụi hông.

Khả năng vận chuyển và cơ động tuyệt vời

- Giúp giảm trọng tải khi vận chuyển bằng cách giảm trọng lượng của máy.
- Giới hạn chiều rộng làm sạch với chiều rộng của một cánh cửa (800mm trở xuống) giúp máy dễ dàng cơ động tại nơi làm việc.

Làm sạch mạnh mẽ với 3 động cơ



Để làm sạch bộ lọc

Để thu gom bụi

Dùng cho chổi quét bụi chính/hông

Chiều rộng làm sạch với chổi quét bụi chính 480 mm

Chiều rộng làm sạch với chổi quét bụi hông 650 mm

Trọng lượng 29.9 - 33.1 kg
(BL4025F x1) (BL4080F x2)

*Chỉ có động cơ hút bụi và chổi quét bụi chính/hông là động cơ BL.

Cơ chế làm sạch bộ lọc (Điện)



Bộ lọc rung để loại bỏ bụi bám vào bộ lọc, giảm tắc nghẽn.

HEPA filter

Khả năng xếp gọn tuyệt vời

Tay cầm có thể gấp lại để dựng đứng máy khi lưu trữ.



Đèn LED chiếu sáng

Chiếu sáng phía trước của máy, cho phép người dùng kiểm tra bụi bẩn và chướng ngại vật ngay cả những nơi tối như nhà kho.



XPT

Công nghệ bảo vệ vượt trội
Khả năng chống nước được xếp hạng IPX4



Bộ chuyển đổi đa năng (Bán riêng)

Bộ Trữ Pin Đeo Vai MAKPAC



Pin 40Vmax XGT (2 pin song song hoặc 1 pin)



Tay Cầm

Được trang bị tay cầm để mang theo dễ dàng



Vận hành dễ dàng
Các công tắc và đèn báo điều khiển được đặt trên bảng điều khiển của tay cầm.



- Nút bật/tắt nguồn chính
- Nút chọn chế độ hút (Tiêu chuẩn/Yên tĩnh/Tắt)
- Nút chọn tốc độ chổi quét bụi chính (Tiêu chuẩn/Yên tĩnh)
- Nút đèn LED chiếu sáng (Bật/Tắt)
- Nút làm sạch bộ lọc (Bật/Tắt)

Phụ Kiện

Bộ chuyển đổi đa năng

Mã số 1913F5-2

- MAKPAC (tất cả các loại) có thể lắp đặt, thuận tiện cho việc cất giữ các phụ kiện vệ sinh.
- Bộ trữ pin đeo vai PDC01 /1200 /1500 có thể lắp đặt để cải thiện thời gian sử dụng.

Túi chứa bụi

Mã số 1913F7-8

- Dung tích: 47L
- Túi chứa bụi thích hợp để thu gom rác thải công kênh như lá rụng.
- Túi chứa bụi có thể tái sử dụng.

Tốc độ quay của chổi quét bụi có thể thay đổi (Chổi quét bụi chính/hông)

Chế độ tiêu chuẩn
Tốc độ quay của chổi quét bụi chính / chổi quét bụi hông có thể được chuyển đổi (tiêu chuẩn/yên tĩnh) tùy theo môi trường làm việc. Chế độ tiêu chuẩn: Để quét lượng lớn bụi và rác thải.

Chế độ yên tĩnh
Chế độ yên tĩnh: Để làm sạch những nơi yên tĩnh như khu vực trong nhà, hoặc quét lượng nhỏ bụi và rác thải.

Nút điều chỉnh chiều cao chổi quét bụi chính
Phạm vi điều chỉnh: Khoảng 20mm

Cần gạt bật/tắt chổi quét bụi hông
Nút điều chỉnh chiều cao chổi quét bụi hông
Phạm vi điều chỉnh: Khoảng 15mm



HÚT BỤI



40V max XGT

CL001G/CL002G/CL003G/CL004G

Máy Hút Bụi Cầm Tay Dùng Pin 40Vmax XGT BL



CL001G	CL002G	CL003G	CL004G
Khả năng chứa: 730 mL	Túi bụi vải: 500 mL / Túi giấy: 330 mL	250mL	250mL
Thời gian sử dụng (phút): 64 / 40 / 25	Với pin BL4040: 1/2 / 3 / 4: 128 / 64 / 40 / 25	với pin BL4025, Chế độ 1 / 2 / 3 / 4: 80 / 40 / 25 / 16	với pin BL4025, Chế độ 1 / 2 / 3 / 4: 60 / 40 / 20 / 14
Kích thước (L x W x H): 1,066 x 113 x 152 mm	Với pin BL4020 / BL4025: 1,066 x 114 x 152 mm	Với ống và đầu hút, với pin BL4020 / BL4025: 1,06 x 113 x 177 mm	Với ống và đầu hút, với pin BL4025: 1,094 x 243 x 186 mm
Trong lượng: 1,7 kg (BL4020) - 2,3 kg (BL4050F)	1,8 kg (BL4020) - 3,0 kg (BL4080F)	1,9 kg (BL4020) - 2,5 kg (BL4050F)	2,2 kg (BL4020) - 2,8 kg (BL4050F)
Phụ kiện kèm theo: Không kèm pin sạc	Không kèm pin sạc	Không kèm pin sạc	Không kèm pin sạc

Phụ kiện kèm theo:
 *1: CL001GZ18/*2: CL001GZ19: Tấm bot biến (422268-2*2), giá đỡ (458467-0*2), túi lọc cao cấp (199966-0*1*2), bộ lọc HEPA (199989-8*1*2), đầu hút T (127828-2*1), 127825-8*2), đầu hút khe (413809-5*1, 413770-6*2), giá đỡ đầu hút khe (459038-6*1, 459354-6*2), ống (458942-6*1, 459353-8*2).
 *1: CL002GZ03/*2: CL002GZ07/*3: CL002GZ01: Miếng đệm gai đầu hút (140K23-3*1*2*3), tấm bot biến (424804-0*1*2*3), túi bụi vải cao cấp (1910M4-5*1*2*3), đầu hút T (127828-2*1, 127825-8*2, 127827-4*3), đầu hút khe (413809-5*1, 413770-6*2, 413859-0*3), giá đỡ đầu hút khe (459038-6*1, 459354-6*2, 459355-4*3), ống (458942-6*1, 459353-8*2), túi bụi giấy 5 cái (194566-1*1*2*3).
 *2: CL003GZ09/*3: Bộ lọc H (1910C9-5*2*3), bộ lọc trước (413H29-9*2*3), tấm bot biến (422908-2*2*3), đầu hút T (127828-2*2, 127825-8*3), đầu hút khe (413809-5*2, 413770-6*3), giá đỡ đầu hút khe (459038-6*2, 459354-6*3), ống thẳng nhựa (458942-6*2, 459353-8*3).
 CL004GZ: Bộ lọc hiệu suất cao (1915P0-4), đầu hút T (1915P8-8), ống thẳng (1915P4-6), đầu hút khe (4132G4-8), giá đỡ (4132G5-6).

DCL284F / DCL285F / DCL286F

Máy Hút Bụi Cầm Tay Dùng Pin 18V LXT BL



DCL284F	DCL285F	DCL286F
Khả năng chứa: 730 mL	Túi bụi thường / Túi bụi giấy: 500 / 330 mL	Ly tẩm: 250 mL
Thời gian sử dụng liên tục (phút): Chế độ 1 / 2 / 3 / 4: 38 / 21 / 15 / 8	pin BL1830B, Chế độ 1 / 2 / 3 / 4: 38 / 21 / 15 / 8	pin BL1830B, Chế độ 1 / 2 / 3 / 4: 38 / 21 / 15 / 8
Lưu lượng khí thổi đa: 12 m ³ /phút	12 m ³ /phút	1,0 m ³ /phút
Lực hút tối đa: 18 kPa	18 kPa	18 kPa
Độ ồn: Chế độ 1 / 2 / 3 / 4: 54 / 60 / 62 / 65 dB(A)	Chế độ 1 / 2 / 3 / 4: 54 / 60 / 62 / 65 dB(A)	Chế độ 1 / 2 / 3 / 4: 55 / 60 / 62 / 66 dB(A)
Kích thước (L x W x H): 1,066 x 113 x 153 mm	1,066 x 113 x 153 mm	1,06 x 113 x 177 mm
Trong lượng: 1,3 kg (BL1815N) - 1,6 kg (BL1860B)	1,4 kg (BL1815N) - 1,7 kg (BL1860B)	1,6 kg (BL1815N) - 1,9 kg (BL1860B)
Phụ kiện kèm theo chung (ZW/ZB): Không kèm pin, sạc	Không kèm pin, sạc	Không kèm pin, sạc

Phụ kiện kèm theo chung (ZW/ZB): Túi bụi vải (413770-6 / 413859-0 / 413809-5), giá đỡ đầu hút khe (459354-6 / 459355-4 / 459038-6), ống thẳng (459353-8 / 458942-6).
Chi DCL284F (ZW/ZB): Túi lọc bụi cao cấp (199966-0),
Chi DCL285F (ZW/ZB): Túi chứa bụi hiệu suất cao (1910M4-5), miếng đệm gai đầu hút (140K23-3), túi bụi giấy 5 cái/bộ (198745-3).
Chi DCL286F (ZW/ZB): Bộ phận ly tẩm (1910D3-4 / 1910D4-2 / 1910D5-0), bộ lọc hiệu suất cao (1910C7-9).

DCL281F / DCL282F

Máy Hút Bụi Cầm Tay Dùng Pin 18V LXT BL



DCL281F	DCL282F
Khả năng chứa: 750 mL	Túi bụi vải / Túi bụi giấy: 500 / 330 mL
Thời gian sử dụng (phút): với pin BL1830B: Tối đa/Cao/Vừa: 15 / 20 / 50	với BL1830B Tối đa/Cao/Vừa: 15 / 20 / 50
Kích thước (L x W x H): 1,016 x 113 x 154 mm	1,016 x 114 x 154 mm
Trong lượng: 1,2 kg (BL1815N) - 1,6 kg (BL1860B)	1,3 kg (BL1815N) - 1,7 kg (BL1860B)
Phụ kiện kèm theo: Không kèm pin, sạc	Không kèm pin, sạc

Phụ kiện kèm theo:
 *1: DCL281FZW, DCL282FZW
 Bộ lọc HEPA (199989-8) (DCL281), bộ lọc trước (198750-0) (DCL281), đầu hút T (123486-2*1), đầu hút khe (413770-6*1), ống nối dài (459353-8*1), giá đỡ ống hút bụi (459354-6*1), túi bụi vải cao cấp (198749-5) (DCL282), miếng đệm gai đầu hút (143677-9) (DCL282), tấm bot biến (424804-0) (DCL282), túi bụi giấy 5 cái/bộ (198745-3) (DCL282).

DCL180 / DCL182

Máy Hút Bụi Cầm Tay Dùng Pin 18V LXT Li-Ion



DCL180	DCL182
Khả năng chứa: 650 mL	Túi vải: 500 mL / Túi giấy: 330 mL
Thời gian sử dụng (phút): với pin BL1830B: 20	Cao/Thấp: 20 / 40 (với pin BL1830B)
Kích thước (L x W x H): 999x114x152 mm	1,004x115x151 mm
Trong lượng: 1,2 kg	1,3 kg
Phụ kiện kèm theo: Không kèm pin, sạc	Không kèm pin, sạc

Phụ kiện kèm theo:
 *1: DCL180FRFW, DCL182FRFW, DCL180FZW, DCL182FZW
 Giá đỡ (410237-5) (DCL180), bộ lọc trước (451208-3) (DCL180), miếng đệm gai đầu hút (143677-9) (DCL182), tấm bot biến (424804-0) (DCL182), đầu hút T (123486-2*1) (123488-8*2) (123539-7*3), đầu hút khe (413770-6*1) (451243-1*2) (413809-5*3), ống nối dài (451241-5*1) (451244-9*2) (456587-4*3), giá đỡ ống hút bụi (451242-3*1) (451245-7*2) (456585-8*3), túi bụi vải (443060-9*2*3) (198747-9*2*3), túi bụi cao cấp (455176-2) (DCL180FRFW) (166119-6) (DCL182FRFW), túi bụi giấy 5 cái/bộ (198745-3*1) (túi DCL182FZW) *2*3 - Chi DCL182, túi bụi giấy 10 cái/bộ (194565-3) (DCL182FZW).
 DCL180RT: 1 pin 5.0Ah (BL1850B), sạc nhanh (DC18RC)
 DCL180FRFW: 1 pin 3.0Ah (BL1830B), sạc nhanh (DC18RC) DCL182, DCL182BZ, DCL182FZW: Không kèm pin, sạc
 DCL180BZ/DCL180FZW: Không kèm pin, sạc
 *2: DCL182Z
 Giá đỡ (410237-5) (DCL182), bộ lọc trước (451208-3) (DCL180), miếng đệm gai đầu hút (143677-9) (DCL182), tấm bot biến (424804-0) (DCL182), đầu hút T (123486-2*1) (123488-8*2) (123539-7*3), đầu hút khe (413770-6*1) (451243-1*2) (413809-5*3), ống nối dài (451241-5*1) (451244-9*2) (456587-4*3), giá đỡ ống hút bụi (451242-3*1) (451245-7*2) (456585-8*3), túi bụi vải (443060-9*2*3) (198747-9*2*3), túi bụi cao cấp (455176-2) (DCL180FRFW) (166119-6) (DCL182FRFW), túi bụi giấy 5 cái/bộ (198745-3*1) (túi DCL182FZW) *2*3 - Chi DCL182, túi bụi giấy 10 cái/bộ (194565-3) (DCL182FZW).
 DCL180RT: Đầu hút T (123488-8), đầu hút khe (413859-0), ống nối dài (451244-9), giá đỡ ống hút bụi (451245-7), giá đỡ (199971-7).

CL106FD / CL107FD / CL108FD / CL200FD

Máy Hút Bụi Cầm Tay Dùng Pin 12V max CXT Li-Ion



CL106FD	CL107FD	CL108FD	CL200FD
Khả năng chứa: 600 mL	Túi vải / Túi giấy: 500 / 330 mL	600mL	250mL
Thời gian sử dụng (phút): với BL1016: 12	Tối đa/ Cao/Vừa: 10 / 12 / 25 (BL1016)	Tối đa/ Cao/Vừa: 6 / 12 / 20 (BL1016)	Tối đa/ Cao/Vừa: 6 / 12 / 20 (BL1016)
Kích thước (L x W x H): 958x100x150 mm	958x100x150 mm	960x110x150 mm	1,023x90x151 mm
Trong lượng: 1,0 kg (BL1016) - 1,1 kg (BL1040B)	1,1 kg (BL1016) - 1,3 kg (BL1040B)	1,0 kg (BL1016) - 1,2 kg (BL1041B)	1,1 kg (BL1016) - 1,3 kg (BL1041B)
Phụ kiện kèm theo: Không kèm pin, sạc	Không kèm pin, sạc	Không kèm pin, sạc	Không kèm pin, sạc

Phụ kiện kèm theo:
 *1: CL106FDYW, CL106FDZW, CL106FDZ, CL107FDYW, CL107FDZW, CL108FDZ, CL200FDS, CL200FDZ
 *2: CL106FDYW, CL106FDZW, CL106FDZ, CL107FDYW, CL107FDZW, CL107FDYW, CL107FDZW, CL108FDYW, CL108FDZW, CL108FDZ
 Đầu hút T (123488-8*1) (123486-2*2), đầu hút khe (451243-1*1) (413770-6*2), ống nối dài (451244-9*1) (451241-5*2), giá đỡ ống hút bụi (451245-7*1), (451242-3*2).
 ** Chi CL106, CL108: Bộ lọc (443060-3), giá đỡ (458467-0), bộ lọc trước (451208-3).
 ** Chi CL107: Túi bụi vải (198747-9), túi bụi giấy 5 cái/bộ (198745-3), miếng đệm gai đầu hút (143677-9), tấm bot biến (424804-0).
 *1: CL200FDS *2: CL200FDZ: Đầu hút T (127825-8*1*2), đầu hút khe (413770-6*1*2), ống nối dài (459353-8*1*2), giá đỡ ống hút bụi (459354-6*1*2).

CL117FD

Máy Hút Bụi Cầm Tay Dùng Pin Tích Hợp 12Vmax Li-Ion



CL117FD
Khả năng chứa: 650 ml
Thời gian sử dụng (phút): Tối đa/ Cao/Vừa: 10 / 18 / 55
Kích thước (L x W x H): Không gồm ống và đầu hút: 457 x 110 x 136 mm
Trong lượng: 1,0 kg (pin tích hợp)
Phụ kiện kèm theo: Không kèm pin, sạc

Phụ kiện kèm theo:
 Túi lọc bụi cao cấp (199966-0), tấm bot biến (422268-2), giá đỡ (458467-0), đầu hút T cho sàn & thảm (198528-1), đầu hút khe (413770-6), ống thẳng (459353-8), kẹp giữ ống (459354-6), sạc DC1002 (191L80-0), pin 2.0 Ah (632R12-9).

CL100D

Máy Hút Bụi Cầm Tay Dùng Pin 10.8V Li-Ion



CL100D
Khả năng chứa: 600 mL
Thời gian sử dụng (phút): 12
Kích thước (L x W x H): 966x103x150 mm
Trong lượng: 0,81 kg (BL7010) - 0,88 kg (BL1013)
Phụ kiện kèm theo: Không kèm pin, sạc

Phụ kiện kèm theo:
 Túi bụi (443060-3), giá đỡ (458467-0), bộ lọc bụi (443060-3), bộ lọc trước (451208-3), đầu hút T (123485-4), đầu hút khe (416041-0), ống nối dài (451242-7), giá đỡ ống hút bụi (416043-6).

12V max CXT

12V max Pin tích hợp

10.8V

Bảng tham chiếu pin & thời gian sạc Tr.08

Đối với những máy mà đầu Z cần mua thêm pin, sạc - bộ pin sạc là lựa chọn tối ưu (Tham khảo Tr.08 & 09)

HÚT BỤI



Bất Vi/V
Vạn Vi/
Khoan
Tròn
Khoan Bọc/
Đục
Mũi/
Chẻ Nham/
Đánh Bông
Cốt
Đa Năng
Combo Kit
Cưa
Phay/Bào
Sắt chày/
Cơ định
Hút Bụi
Đong Máy/
Chăm Sóc
Cánh Quạt
Cần Mực/
Đo
Đèn
Tiền Lớn
Áo
Máy Điện
Makita MT
Dùng Cu
Cầm Tay

Khoang chứa kiểu con nhộng

Túi lọc + Bộ lọc trước
+
hoặc
Dễ dàng hơn với túi lọc cao cấp

Công tắc bấm

40Vmax XGT BL MOTOR

CL001G

- CL001G (Z19)
- CL001G (Z18)

Lưu lượng khí tối đa
1.2 m³/phút

Lưu lượng hút tối đa
21 kPa

Độ ồn
54/59/62/65 dB(A)
Chế độ 1/2/3/4

Công suất
20/45/70/125 W
Chế độ 1/2/3/4

BL HEPA filter

TỜ RƠI SẢN PHẨM

18V LXT Sacphanh BL MOTOR

DCL284F

- DCL284FZW
- DCL284FZB

Lưu lượng khí tối đa
1.2 m³/phút

Lưu lượng hút tối đa
18 kPa

Độ ồn
54/60/62/65 dB(A)
Chế độ 1/2/3/4

Công suất
20/45/70/125 W
Chế độ 1/2/3/4

BL HEPA filter

TỜ RƠI SẢN PHẨM

18V LXT Sacphanh BL MOTOR

DCL281F

số lượng có hạn
○ DCL281F (ZW)

Lưu lượng khí tối đa
1.5 m³/phút

Lưu lượng hút tối đa
8.2 kPa

Độ ồn
71/70/63 dB(A)
Tối đa/Cao/Thường

Công suất
60/45/15 W
Tối đa/Cao/Thường

BL HEPA filter

TỜ RƠI SẢN PHẨM

Khoang chứa kiểu túi

Túi lọc giấy
+
hoặc
Túi bụi vải cao cấp

Công tắc bấm

40Vmax XGT BL MOTOR

CL002G

- CL002GZ07
- CL002GZ01
- CL002GZ03

CL002GZ01 số lượng có hạn

Lưu lượng khí tối đa
1.2 m³/phút

Lưu lượng hút tối đa
21 kPa

Độ ồn
54/59/62/65 dB(A)
Chế độ 1/2/3/4

Công suất
20/45/70/125 W
Chế độ 1/2/3/4

BL HEPA filter

TỜ RƠI SẢN PHẨM

18V LXT Sacphanh BL MOTOR

DCL285F

- DCL285FZW
- DCL285FZB

Lưu lượng khí tối đa
1.2 m³/phút

Lưu lượng hút tối đa
18 kPa

Độ ồn
54/60/62/65 dB(A)
Chế độ 1/2/3/4

Công suất
20/45/70/125 W
Chế độ 1/2/3/4

BL HEPA filter

TỜ RƠI SẢN PHẨM

18V LXT Sacphanh BL MOTOR

DCL282F

số lượng có hạn
○ DCL282F (ZW)

Lưu lượng khí tối đa
1.5 m³/phút

Lưu lượng hút tối đa
8.2 kPa

Độ ồn
72/71/65 dB(A)
Tối đa/Cao/Thường

Công suất
60/45/15 W
Tối đa/Cao/Thường

BL HEPA filter

TỜ RƠI SẢN PHẨM

Khoang chứa kiểu con nhộng

Túi lọc + Bộ lọc trước
+
hoặc
Dễ dàng hơn với túi lọc cao cấp

Công tắc

Công tắc trượt
+
Công tắc bóp



18V LXT Sacphanh BL MOTOR

DCL180

Chỉ máy DCL180FFW/
DCL180FZW

- DCL180 (FRFW/FZW)
- DCL180RT
- DCL180ZB

Lưu lượng khí tối đa
1.4 m³/phút

Lưu lượng hút tối đa
4.2 kPa

Độ ồn
71 dB(A)

Công suất
30 W

BL HEPA filter

TỜ RƠI SẢN PHẨM

Bộ ly tâm

Công tắc bấm

40Vmax XGT BL MOTOR

CL004G

- CL004GZ

new

Lưu lượng khí tối đa
1.0 m³/phút

Lưu lượng hút tối đa
20 kPa

Độ ồn
58/60/64/66 dB(A)
Chế độ 1/2/3/4

Công suất
20/40/70/110 W
Chế độ 1/2/3/4

BL HEPA filter

TỜ RƠI SẢN PHẨM

40Vmax XGT BL MOTOR

CL003G

- CL003GZ14
- CL003GZ09

Lưu lượng khí tối đa
1.0 m³/phút

Lưu lượng hút tối đa
20 kPa

Độ ồn
54/59/62/65 dB(A)
Chế độ 1/2/3/4

Công suất
15/35/60/100 W
Chế độ 1/2/3/4

BL HEPA filter

TỜ RƠI SẢN PHẨM

18V LXT Sacphanh BL MOTOR

DCL286F

- DCL286FZW
- DCL286FZB

Lưu lượng khí tối đa
1.0 m³/phút

Lưu lượng hút tối đa
18 kPa

Độ ồn
55/60/62/66 dB(A)
Chế độ 1/2/3/4

Công suất
15/35/60/100 W
Chế độ 1/2/3/4

BL HEPA filter

TỜ RƠI SẢN PHẨM

Bảng tham chiếu pin & thời gian sạc Tr.08
Đối với những máy mã đuôi Z cần mua thêm pin, sạc - bộ pin sạc là lựa chọn tối ưu (Tham khảo Tr.08 & 09)

HÚT BỤI



18V LXT **Sạc nhanh**

12Vmax CXT **Sạc nhanh**

CL108FD **12Vmax**
 ○ CL108FD (SYW/ZW)
 ● **CL108FDZ**
CL108FDZ số lượng có hạn

Lưu lượng khí tối đa
1.2 m³/phút

Lưu lượng hút tối đa
4.4 kPa

Độ ồn
72/70/59 dB(A)
 Tối đa/Cao/Thường

Công suất
30 / 20 / 5 W
 Tối đa/Cao/Thường

TỜ RƠI SẢN PHẨM

12Vmax Pin tích hợp

CL117FD **PIN TÍCH HỢP 12Vmax**
Số lượng có hạn
 ● **CL117FDX1**
 ● **CL117FDX4**
 ● **CL117FDX7**

Lưu lượng khí tối đa
1.0 m³/phút

Lưu lượng hút tối đa
5.0 kPa

Độ ồn
73/66/55 dB(A)
 Tối đa/Cao/Thường

Công suất
29 / 15 / 3 W
 Tối đa/Cao/Thường

TỜ RƠI SẢN PHẨM

Dùng cho gia đình

Dùng cho toà nhà

Có đèn

2 tốc độ điện tử
 3 tốc độ điện tử
 4 tốc độ điện tử

18V LXT **Sạc nhanh**

DCL182 **18V**
 Chỉ máy DCL182FRFW/DCL182FZW
 ○ DCL182 (FRFW/FZW)
 ● **DCL182Z**
 ● **DCL182ZB**
DCL182Z số lượng có hạn

Lưu lượng khí tối đa
1.4 m³/phút

Lưu lượng hút tối đa
4.0 kPa

Độ ồn
71 dB(A)
 Cao

Công suất
30/11 W
 Cao/Thấp

TỜ RƠI SẢN PHẨM

12Vmax CXT **Sạc nhanh**

CL107FD **12Vmax**
 ○ CL107FD (SYW/WYW/ZW)
 ● **CL107FD (WY)**
CL107FD(WY/WYW) số lượng có hạn

Lưu lượng khí tối đa
1.4 m³/phút

Lưu lượng hút tối đa
5.0 kPa

Độ ồn
73/69/58 dB(A)
 Tối đa/Cao/Thường

Công suất
32 / 20 / 5 W
 Tối đa/Cao/Thường

TỜ RƠI SẢN PHẨM

Bộ chuyển đổi pin 18V BAP18C (191M50-5)

Giúp chuyển trọng lượng của pin từ máy hút bụi sang vai người dùng để giảm sức nặng cho tay khi sử dụng

Độ dài dây nối: 100 cm

Dùng cho dòng máy hút bụi cắm tay 18V
 Dùng cho pin: BL1815N, BL1820(B), BL1830(B), BL1840(B), BL1850(B), BL1860(B)

Máy	Không dùng BAP18C	Sức nặng trên tay (g)	Dùng BAP18C
DCL281F	1,479 *	1,090	
DCL282F	1,537 *	1,148	

* Với pin BL1830B

12Vmax CXT **Sạc nhanh**

CL106FD **12Vmax**
Số lượng có hạn
 ○ CL106FD (SYW/WYW/ZW)
 ● **CL106FD (WY/Z)**

Lưu lượng khí tối đa
1.3 m³/phút

Lưu lượng hút tối đa
3.1 kPa

Độ ồn
68 dB(A)

Công suất
19 W

TỜ RƠI SẢN PHẨM

10.8V

CL100D **10.8V**
 ● **CL100DZ**
Số lượng có hạn

Lưu lượng khí tối đa
1.3 m³/phút

Lưu lượng hút tối đa
2.3 kPa

Độ ồn
71 dB(A)

Công suất
14 W

Lực ly tâm tách bụi mịn, cho phép bộ phận chính của máy hút bụi xử lý ít bụi hơn 80%

Hệ thống ly tâm lốc xoáy tách bụi khỏi không khí
 Dễ dàng loại bỏ bụi mịn thu được.
 Khoang chứa bụi gắn động cơ sạch hơn.

Phụ kiện ly tâm

Lực hút giữ 90%*

Dễ dàng thấy được lượng bụi

* Khi sử dụng DCL182 / bụi gỗ

12Vmax CXT **Sạc nhanh**

CL200FD **12Vmax**
 ○ CL200FD (SA/Z)
new

Lưu lượng khí tối đa
0.8 m³/phút

Lưu lượng hút tối đa
14 kPa

Độ ồn
63/59/55 dB(A)
 Tối đa/Cao/Thường

Công suất
45 W
 Tối đa

BL MOTOR

Máy với ống khóa:
 CL001G ●●●●● DCL284F ●●●●●
 CL002G ●●●●● DCL285F ●●●●●
 CL003G ●●●●● DCL286F ●●●●●
 DCL281F ●●●●● CL117FD ●●●●●
 DCL282F ●●●●●

Máy không ống khóa:
 DCL180 ●●●●●
 DCL182 ●●●●●
 CL106FD ●●●●●
 CL107FD ●●●●●
 CL108FD ●●●●●

Phụ kiện ly tâm với ống khóa
 Dung tích: 400ml
 ○ 191D71-3
 ● 191D73-9

Bộ phận ly tâm
 Dung tích: 250ml
 Máy tương thích:
 CL001G, *CL003G, DCL280F, DCL281F, DCL284F, *DCL286F, DCL180 (*Cả kèm theo phụ kiện)
 ○ 191D03-4
 ● 191D04-2 (Số lượng có hạn)
 ● 191D05-0

Phụ kiện ly tâm
 Dung tích: 400ml
 ○ 199491-1
 ● 191D75-5

Ống hút bụi với đầu khóa
Kèm theo
 Ống hút bụi với đầu khóa (L=479mm)
 ○ 459353-8
 ● 458942-6

Bán riêng
 Ống hút bụi với đầu khóa (L=340mm)
 Dùng cho bộ ly tâm
 ○ 191D76-3
 ● 191D77-1

Ống hút bụi
Kèm theo
 Ống hút bụi nhựa 28 (L=465mm)
 ○ 451241-5
 ● 456587-4

Bán riêng
 Ống hút bụi nhựa 28 (L=320mm)
 Dùng cho bộ ly tâm
 ○ 191D79-7
 ● 191D80-2

Bảng tham chiếu pin & thời gian sạc Tr.08
 Đối với những máy mã đuôi Z cần mua thêm pin, sạc - bộ pin sạc là lựa chọn tối ưu (Tham khảo Tr.08 & 09)

HÚT BỤI



Máy Thổi Bụi Dùng Pin/Cordless Dust Blower AS001G **40Vmax**

AS001GZ01



Lực thổi tối đa	Chế độ: 4/3/2/1: 2.8/2.3/1.7/1.1 N
Lưu lượng khí tối đa	Chế độ: 4/3/2/1: 1.1/1.0/0.8/0.6 m³/phút
Hút kín tối đa	10.3 kPa
Thời gian sử dụng liên tục	Chế độ: 4/3/2/1: 13/17/25/50 phút
Độ ồn áp suất	79 dB(A)
Độ rung	2.5 m/s² hoặc thấp hơn
Kích thước (L x W x H)	175 x 94 x 300 mm (chỉ thân máy) 180 x 94 x 300 mm (BL4020 / BL4025)
Trọng lượng	1.5 kg (BL4020) - 2.3 kg (BL4050F)

Thời gian sử dụng*
Thấp/Cao
50 phút
pin BL4025

*Trên 1 lần sạc đầy, Chế độ 1

Tốc độ khí tối đa
200 m/s
đầu thổi 7/ chế độ 4

Lưu lượng khí tối đa
1.1 m³/phút
không đầu thổi/ chế độ 4

TỜ RỜI SẢN PHẨM

AS001GZ01: Không kèm pin, sạc
Phụ kiện kèm theo:
Đầu thổi rộng (191X19-5), bộ đầu thổi 3 (191X11-1), bộ đầu thổi 7 (191X13-7), bộ đầu thổi 13 (191X15-3), đầu bơm phao (191X17-9), đầu thổi đa năng (191X21-8), ống thông hơi (191X23-4), bộ lọc C (191X29-2), thùng makpac loại 3 (821551-8).

XGT BL MOTOR

Máy Thổi Bụi Dùng Pin/Cordless Dust Blower DAS180 **18V**

DAS180Z



Lưu lượng khí tối đa	0-1.1 m³/phút
Tốc độ khí tối đa	0-200 m/s
Áp lực khí tối đa	0-29.7 kPa
Hút kín tối đa	10.3 kPa
Lực thổi	Chế độ 1/2/3/4: 0-1.1/0-1.7/0-2.3/0-2.8 N
Thời gian sử dụng liên tục	với pin BL1860B, Chế độ 1/2/3/4: 55/30/20/15 phút
Độ ồn áp suất	79 dB(A)
Độ rung	2.5 m/s² hoặc thấp hơn
Kích thước (L x W x H)	179 x 92 x 297 mm (BL1830B/BL1850B/BL1860B)
Trọng lượng	1.73 x 92 x 247 mm (chỉ thân máy) 1.2 kg (1815N) - 1.7 kg (BL1860B)

Thời gian sử dụng*
Thấp/Cao
55 phút
pin BL1860B

*Trên 1 lần sạc đầy, Chế độ 1

Tốc độ khí tối đa
200 m/s
đầu thổi 7/ chế độ 4

Lưu lượng khí tối đa
1.1 m³/phút
không đầu thổi/ chế độ 4

TỜ RỜI SẢN PHẨM

DAS180Z: Không kèm pin, sạc
Phụ kiện kèm theo:
Đầu thổi rộng (191X19-5), đầu thổi 3 (191X11-1), đầu thổi 7 (191X13-7), đầu thổi 13 (191X15-3), đầu bơm phao (191X17-9), túi đựng phụ kiện (831304-7).

LXT BL MOTOR

Dành cho công việc thổi ● Phụ kiện kèm theo AS001GZ01 ● Phụ kiện kèm theo DAS180Z



Bộ đầu thổi 13
Mã số 191X15-3 ● ● ●
• Dùng cho công việc thổi
• Cho việc bơm hơi hồ bơi lớn, vv

Bộ đầu thổi 7
Mã số 191X13-7 ● ● ●
Dùng làm sạch bộ lọc

Bộ đầu thổi 3
Mã số 191X11-1 ● ● ●
Để làm sạch không gian hẹp (có thể được sử dụng như một bình xịt khí)

Đầu thổi đa năng
Mã số 191X21-8 ● ● ●
Để thổi bụi khỏi thiết bị OA hoặc không gian hẹp nơi mà máy không thể thổi tới được

Dành cho việc xả hơi



Đầu cao su 20-30
Mã số 191X25-0 ● ● ●
Dùng cho các hồ bơi lớn và giường bơm hơi, vv
Được sử dụng bằng cách gắn vào đầu thổi 13 và ống thông hơi

Đầu cao su 65
Mã số 191X27-6 ● ● ●
Đổi với túi nén futon (chân ga gối đệm) hơi
Được sử dụng bằng cách gắn vào

Dùng cho việc bơm hơi



Đầu thổi rộng
Mã số 191X19-5 ● ● ●
Để thổi bay phạm vi rộng

Đầu bơm phao
Mã số 191X17-9 ● ● ●
Để bơm / xả hơi các ống bên trong và bóng bãi biển

Bộ ống thổi dài
Mã số 191X78-9 ● ● ●
Để làm sạch các lỗ neo, không gian hẹp ngoài tầm với.

Ống thổi dài R
Ống thổi dài F

Để bảo vệ sản phẩm



Bộ lọc C ● ● ●
Mã số 191X29-2 ● ● ●
Để sử dụng máy trong môi trường bụi (Thảo nấp bụi khỏi máy và gắn bộ lọc này vào).

Ống thông hơi
Mã số 191X23-4 ● ● ●
Đường kính: 13mm (Giống với cỡ của máy)
Để bơm / xả hơi bên trong các ống và bóng bãi biển. (Thảo nấp bụi khỏi máy và gắn ống này vào).

Máy Thổi Dùng Pin/Cordless Blower DUB185 **18V**

DUB185RT/DUB185Z



Lưu lượng khí tối đa	3.2 m³/phút
Tốc độ khí tối đa	98 m/s
Áp lực khí	5.8 kPa
Tốc độ không tải	0 - 18,000 v/p
Lực thổi	Thấp/Vừa/Cao: 130/50/21 phút (BL1850B) liên tục
Thời gian sử dụng liên tục	Thấp/Vừa/Cao: 80/30/13 phút (BL1830B)
Kích thước	515 x 156 x 195 mm (BL1815N / BL1820B) 517 x 156 x 210 mm (BL1830B/BL1850B/BL1860B)
Trọng lượng	1.6 kg (BL1815N) - 2.1 kg (BL1860B)

DUB185RT: 1 pin 5.0Ah (BL1850B), sạc nhanh (DC18RC)
DUB185Z: Không kèm pin, sạc

Phụ kiện kèm theo: Ống thổi (123245-4).

TỜ RỜI SẢN PHẨM

LXT

Máy Thổi Dùng Pin/Cordless Blower UB100D **12Vmax**

UB100DZ



Lưu lượng khí tối đa	2.6 m³/phút
Tốc độ khí tối đa	75 m/s
Áp lực khí	4.0 kPa
Tốc độ không tải	0 - 15,800 v/p
Lực thổi	1.8 N
Thời gian sử dụng liên tục	Cao/Vừa/Thấp: 8/20/45 phút (BL1016)
Thời gian sử dụng liên tục	505 x 155 x 184 mm (BL1016/BL1021B) 508 x 155 x 202 mm (BL1041B)
Kích thước	508 x 155 x 202 mm (BL1041B)
Trọng lượng	1.4 kg (BL1016) - 1.9 kg (BL1041B)

UB100DZ: Không kèm pin, sạc

Phụ kiện kèm theo: Ống thổi (123245-4).

TỜ RỜI SẢN PHẨM

CXT

Máy Thổi/Blower UB1103 **LAG**

UB1103



Công suất	600 W
Lưu lượng khí	0 - 4.1 m³/phút
Áp lực khí	0 - 5.7 kPa
Tốc độ không tải	0 - 16,000 v/p
Kích thước	479 x 185 x 178 mm
Trọng lượng	2.0 kg
Dây dẫn điện	2.5 m

Phụ kiện kèm theo: Ống thổi (123245-4), túi chứa bụi (2L) (123241-2).

TỜ RỜI SẢN PHẨM

303

Phụ kiện ■ **DUB185** ● Phụ kiện kèm theo ■ **UB100D** ● Phụ kiện kèm theo

Chổi quét ■
Mã số 191M30-1

Vòi gạt nước ■
(để thổi bay những giọt nước)
Mã số 191M32-7

Bộ ống mềm ■
Mã số 191M34-3

Đầu hút khe ■ ■ ■
Mã số 192236-6
Mã số 198558-2 (số lượng có hạn)

Ống thổi ■ ■ ■ ■ ■
Mã số 123245-4

Túi chứa bụi ■ ■ ■
Mã số 123241-2

Đầu thổi mềm ■ ■ ■
Mã số 196643-5

Ống thổi dài ■ ■ ■ ■ ■
Mã số 123246-2

Ống thổi dùng cho vườn ■ ■ ■ ■ ■
Mã số 191G09-6

Bảng tham chiếu pin & thời gian sạc Tr.08
Đối với những máy mã đuôi Z cần mua thêm pin, sạc - bộ pin sạc là lựa chọn tối ưu (Tham khảo Tr.08 & 09)

HÚT BỤI



Máy Giặt Thảm Dùng Pin/Cordless Spot Extractor PE001G 40V max

PE001GZ

new



Lực hút tối đa	25 kPa
Lưu lượng khí tối đa	1 m ³ /phút
Thời gian sử dụng liên tục (BL4025)	Cao: 40 phút, Thấp: 60 phút (BL4080F)
Bình chứa nước sạch	5 L
Bình chứa nước bẩn	5 L
Lưu lượng tiêu chuẩn	0.5 L/p
Áp suất tiêu chuẩn	0.17 MPa
Đường kính ống	32 mm
Chiều dài ống	2.5 m
Kích thước (L x W x H)	471 x 312 x 398 mm
Trọng lượng	9 kg (BL4025) - 10.2 kg (BL4080F) (không kèm ống, đầu hút, bình chứa nước sạch riêng)

PE001GZ: Không kèm pin, sạc

Phụ kiện kèm theo: Vui lòng liên hệ phòng dịch vụ khách hàng Makita để biết thêm chi tiết.



Máy chà Sàn Dùng Pin/Cordless Polisher Scrubber PS001G 40V max

PS001GZ



Tốc độ không tải	Cao: 600 v/p, Vữa: 350 v/p, Thấp: 150 v/p
Thời gian sử dụng liên tục (BL4025)	Cao: 30 phút, Vữa: 50 phút, Thấp: 140 phút
Kích thước phụ kiện	Bàn chải: 190 mm, Tấm đệm sàn: 200 mm
Ống nối dài	1,081 - 1,435 mm
Chiều cao đầu	189 mm
Độ rung (EN60335-2-67)	2.5 m/s ² hoặc thấp hơn
Độ ồn áp suất (EN60335-2-67)	73 dB(A)
Độ ồn động cơ (EN60335-2-67)	88 dB(A)
Kích thước (L x W x H)	1,081 - 1,435 x 204 x 361 mm
Trọng lượng	4.4 kg (BL4020) - 5.6 kg (BL4080F)

PS001GZ: Không kèm pin, sạc

Phụ kiện kèm theo: Bàn chải vữa 190 (1914T1-4), chắn bảo vệ (122H58-8), giá đỡ tấm đệm 175 (1914S4-1), tấm đệm sàn 200 trắng (1914S5-9), tấm đệm sàn 200 đỏ (1914S6-7), tấm đệm sàn 200 xanh (1914S7-5), túi đựng phụ kiện (1915D1-8).



Vệ sinh nhanh chóng, dễ dàng và hiệu quả.

Bàn chải 190
Cứng
Mã số: 1914T2-2

Cứng (nhám)
Mã số: 1914T3-0

Vệ sinh trong phòng tắm

Bàn chải 190
Vừa
Mã số: 1914T1-4

Vệ sinh trong nhà bếp

Bàn chải 190
Mềm
Mã số: 1914T0-6

Vệ sinh trên sàn

Vệ sinh cạnh tường/ron gạch
Có thể sử dụng máy mà không cần chắn bảo vệ khi vệ sinh chân tường, các cạnh tường khác, ron gạch hoặc các khe rãnh.

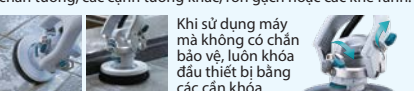

Đèn LED
Hai đèn LED trên phần đầu chiếu sáng một khu vực rộng theo hướng di chuyển và xung quanh. (luôn sáng liên tục trong quá trình vận hành, với chức năng tắt trước sáng sau).

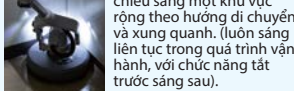

Thiết kế tay cầm có thể điều chỉnh và dễ cầm nắm
Thiết kế tay cầm để dễ dàng đẩy bằng lực.



Cài đặt 3 tốc độ
Có thể lựa chọn từ 3 chế độ tốc độ tùy theo môi trường và điều kiện làm việc.

Chế độ tốc độ / Tốc độ không tải	Ứng dụng
3. Cao: 600 v/p	Dùng để đánh bóng các bề mặt mịn và bóng.
2. Vừa: 350 v/p	Phù hợp với các công việc như vệ sinh và đánh bóng sàn trong nhà.
1. Thấp: 150 v/p	Dành cho các công việc có lực cản cao trên tấm đệm/bàn chải, như sàn chống trượt, và các công việc cần giảm thiểu chất lỏng văng.

Phụ kiện ● Phụ kiện kèm theo

Bàn chải 190	Lông bàn chải	Ứng dụng	Mã số
	Mềm	Dùng để vệ sinh sàn gỗ, sàn ngoài trời, v.v.	1914T0-6
	Vừa	Dùng để vệ sinh sàn nhà nội thất thông thường.	1914T1-4 ●
	Cứng	Dùng để vệ sinh sàn bê tông ngoài trời và loại bỏ vết dầu mỡ từ nhà bếp và các khu vực tương tự.	1914T2-2
	Cứng (nhám)	Dùng để vệ sinh gạch men sứ và các bề mặt tương tự.	1914T3-0

Tấm đệm sàn	Màu sắc*1	Khả năng làm sạch*2	Bề mặt làm sạch	Ứng dụng	Mã số
	Trắng	Thấp	Mịn	Dùng cho việc đánh bóng (sử dụng với sáp).	1914S5-9 ●
	Đỏ	↑	↑	Dùng cho việc làm sạch (sử dụng với sáp).	1914S6-7 ●
	Xanh	↑	↑	Dùng cho việc làm sạch (sử dụng với sáp).	1914S7-5 ●
	Nâu	↑	↑	Dùng cho việc làm sạch (sử dụng với sáp).	1914S8-3
	Đen	Cao	Thô	Dùng cho việc loại bỏ (sử dụng với sáp).	1914S9-1

*1 Màu sắc càng sáng và nhạt, độ mịn càng cao; màu sắc càng tối và đậm, độ thô càng lớn (theo tiêu chuẩn ngành).
*2 Khả năng loại bỏ vết bẩn và sáp.

Giá đỡ tấm đệm 175
Giá đỡ tấm đệm sàn 200 (sử dụng với tấm đệm sàn 200)
Phần kết nối tấm đệm sàn: gai và xù.
Mã số: 1914S4-1 ●

Giá đỡ tấm đệm 175 Túi đựng phụ kiện
Túi phụ kiện làm từ vật liệu chống thấm nước để đựng các phụ kiện ẩm.
Có khả năng lưu trữ tất cả các phụ kiện của máy.
Mã số: 1915D1-8 ●

Các tấm đệm khác nhau có thể gắn vào mặt gai và xù.



Vận hành ổn định được đảm bảo nhờ vào việc kiểm soát tốc độ không đổi và cấu trúc chống rung lắc.

Đầu linh hoạt
Có thể khóa cố định bằng hai cần khóa.

Chắn bảo vệ
Sử dụng chắn bảo vệ cùng với bàn chải hoặc tấm đệm giúp ngăn ngừa nước hoặc chất tẩy rửa bị văng ra ngoài.

Công suất cao Động cơ không chổi than
Kiểm soát tốc độ không đổi
Giúp thực hiện các thao tác đánh bóng đồng đều và giảm thiểu sự không đồng nhất trong quá trình vệ sinh.
Duy trì vòng quay ổn định
Tốc độ quay PS001G
Kiểm soát tốc độ không đổi
Hình ảnh

Thay bàn chải/tấm đệm mà không cần chạm
Khi sử dụng chắn bảo vệ

Lắp bàn chải
Nhấn nhẹ máy xuống sàn và kéo cơ công tắc.

Tháo bàn chải
Nhấn nhẹ máy xuống sàn và kéo cơ công tắc.

Nút tháo phụ kiện

SƠ ĐỒ HỆ THỐNG HÚT BỤI

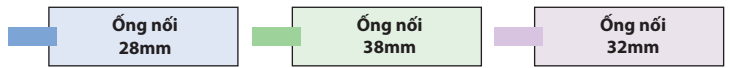

Cho việc thu gom bụi

*Chỉ dùng cho máy DVC261, DVC660, DVC665, VC009G, VC012G

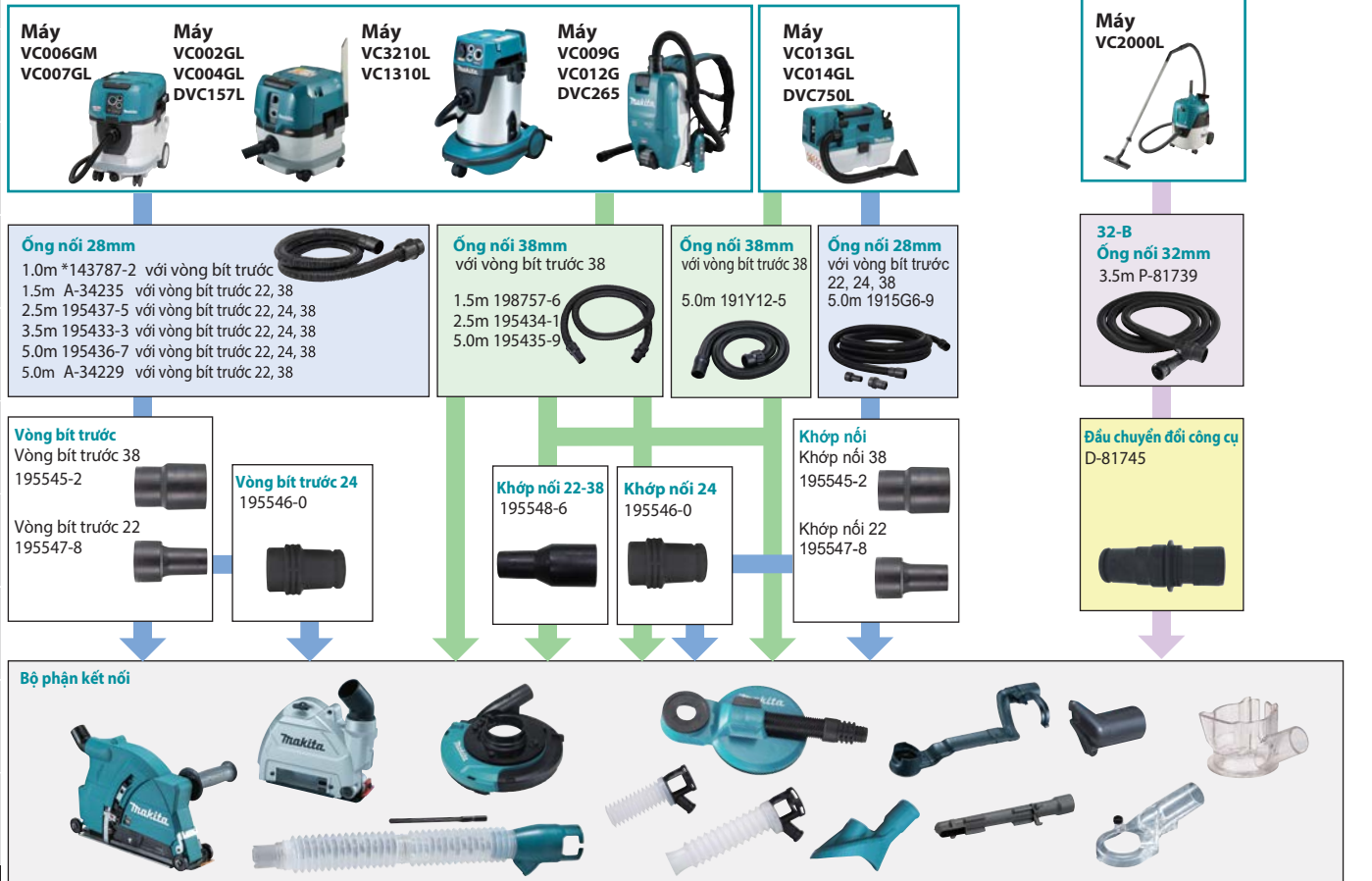

Hệ thống tự động khởi động không dây

Bộ kết nối không dây

WUT02

Bộ chuyển đổi này được sử dụng để hỗ trợ cho máy hút bụi AC được trang bị chức năng tự động khởi động và dừng.

Vòng bit trước, khớp nối & ống nối

Ống nối 28mm

Áp dụng cho cả khớp nối 22 và 38

Đầu nối (tự do)

Vòng bit trước 38:
Đường kính trong: 38.0mm,
Đường kính ngoài: 44.2mm

Vòng bit trước 22:
Đường kính trong: 22.4mm,
Đường kính ngoài: 25.0mm

Ống nối 38mm

Đầu nối (tự do)

Vòng bit trước 38:
Đường kính trong: 38.0mm,
Đường kính ngoài: 44.2mm

Khớp nối 22-38 và kích thước

Ống mềm với vòng bit trước 38

Khớp nối 22-38

Kích thước:
Đường kính trong: 22.4mm,
Đường kính ngoài: 25.0mm

Sơ đồ giữa vòng bit trước 38, 22 và 24

Ống mềm 28 với vòng bit trước 22

Ống mềm 28 với vòng bit trước 38

Ống mềm 38 với vòng bit trước 38

Vòng bit trước 24

Ống nối

Ống nối 28 với vòng bit trước 38

Ống nối 38 với vòng bit trước 38

Ống nối 28 Vòng bit sau 28

Ống nối 38 Vòng bit sau 28

PHỤ KIỆN MÁY HÚT BỤI



Phụ kiện hút bụi cho máy đục bê tông và máy khoan bê tông

Hình ảnh	Tên	Dành cho máy	Kích thước ống mm	Chế độ hoạt động	Mã số
	Bộ hút bụi	HR1841F	22	Khoan	193472-7
	Bộ hút bụi	DHR171, HR140D, HR166D, HR1840, HR1841F		Tất cả	198362-9
		DHR183, HR010G		Khoan	1911P8-4
		DHR280, DHR282, HR008G, HR2300, HR2600, HR2601, HR2631F		Tất cả	195173-3
		DHR281, DHR283, HR009G, HR2320T, HR2631FT			195179-1
		HR011G, HR2670		Khoan	1914L7-6
	HR012G, HR2670FT			Đục	1914L9-2
		HR012G, HR2670FT		Khoan	1914L8-4
	HR012G, HR2670FT			Đục	1914M0-7
		Bộ phụ kiện máy hút bụi		HR005G, HR4003C, HR4013C	24, 38
	HR006G		22	Khoan / Búa	191N81-0
					HR5202C, HR5212C
	Bộ hút bụi	Tất cả máy khoan bê tông	22, 24	Khoan	1914X3-8

Hình ảnh	Tên	Dành cho máy	Kích thước ống mm	Chế độ hoạt động	Mã số
	Bộ phụ kiện máy hút bụi	HM001G, HM002G, HM0830, HM0870C, HM0871C, HM1101C, HM1111C, HM1203C, HM1205C, HM1213C, HM1214C, HR005G, HR006G, HR3530, HR3540C, HR3541FC, HR4002, HR4003C, HR4013C, HR4030C, HR4041C, HR4501C, HR4510C, HR4511C, HR5202C, HR5212C	Ống nối 28 không vòng bit trước	-	199143-4
		Bộ phụ kiện máy hút bụi		HM1306, HM1307C, HM1307CB, HM1317C, HM1317CB, HM1802, HM1812	22
	Ống nối 28 không vòng bit trước		-		197168-2
	24, 38		-		191M20-4
	Ống nối 28 không vòng bit trước		-		191M21-2

Bớt Vít/
Vặn Vít/
Khoan

Trộn

Khoan Búa/
ĐụcMài/
Chà Nhám/
Đánh Bóng

Cắt

Máy
Đa Năng

Combo Kit

Cưa

Phay/Bào

Siết chặt/
Cố định

Hút Bụi

Động Máy
Chăm Sóc
Cánh QuạtCần Mực/
Đo
Khoảng Cách

Đèn

Tiện Ích

Áo

Máy
Chuyên DụngMáy Điện
MAKITA MTDụng Cụ
Cầm tay

PHỤ KIỆN MÁY HÚT BỤI



Đầu nối hút bụi cho máy cửa đĩa

Hình ảnh	Tên	Dành cho máy	Kích thước mm	Mã số		
	Bộ phụ kiện hút bụi	DTM53	22	1916E5-3		
	Bộ đầu nối hút bụi	HS300D, HS301D	24	195334-5		
		DHS660, DHS661		199230-9		
		DHS680		196952-2		
		DHS680, HS012G		196961-1		
		DHS710, DHS783, HS003G, HS004G, HS6600, HS6601, HS7000, HS7010, HS7600, HS7601, HS7610, HS7611		196520-1		
		HS0600		198265-7		
		HS7600		197221-4		
		HS7010		198933-2		
-		Bộ phụ kiện hút bụi		LS1019L	-	191D03-0
-		Bộ khớp nối hút bụi		DLS111, LS1219L	-	191D04-8
	Bộ khớp nối	5902B, N5900B	38	193068-4		
				5903R	192419-8	
				HS013G	199427-0	

Chụp bảo vệ đá mài có chức năng thu bụi

Hình ảnh	Tên	Dành cho máy	Kích thước mm	Mã số
	Bộ chụp thu bụi (125MM)	9558HN, 9565CV, GA5020	38	196846-1
	Bộ chụp thu bụi K (125MM)	9565CR, DGA514, GA5040, GA5040C		196845-3
	Bộ chụp thu bụi 125mm	DGA519, GA039G, GA041G, GA042G, GA044G, GA5080R		191G05-4
	100mm ba rãnh	-		199294-3
	100mm rãnh đơn	-		199295-1
	125mm thay bảo vệ đá không cần dụng cụ (kiểu trượt)	GA005G, GA013G, GA023G, GA029G, GA050G, GA5050, GA5091, GA5092, GA5093, GA5095		191G06-2
	125mm rãnh đơn	-	-	192968-5
	Bộ chụp thu bụi K (180MM)	DGA700, GA037G, GA7050, GA7060, GA7070, GA7080, GA7081	-	198514-2
	Bộ chụp thu bụi K set B (230MM)	GA038G, GA9081	-	198510-0
	230mm Ba rãnh với máy không phanh và có phanh	-	-	198440-5
	230mm rãnh đơn	GA9020, GA9030	-	198380-7 (Trục M14) <i>(Số lượng có hạn)</i>
	Bộ chụp bảo vệ	9500NB	-	192212-0
	Bộ chụp bảo vệ 100C	9556HN, 9556HP, DGA402,	22	198413-8
	Bộ chụp bảo vệ 100CD	9556HN, 9556HP, DGA404, DGA406, DGA408, DGA414, DGA418, GA4030, GA4030R, GA4031, GA4032, GA4034, GA4040C		198414-6
	Bộ chụp bảo vệ 125C	9558HN, 9565CV, GA5020, PC5010C		198415-4
	Bộ chụp bảo vệ 125CD	DGA506, DGA508, DGA518, GA5010, GA5020,		198416-2
	Bộ chụp bảo vệ 180	GA7020	38	194303-3 <i>(Số lượng có hạn)</i>
	Bộ chụp bảo vệ	GA9020, GA9030		194044-1

PHỤ KIỆN MÁY HÚT BỤI



Hình ảnh	Tên	Dành cho máy	Kích thước mm	Mã số
	Chụp bảo vệ hút bụi cho lưới cắt kim cương 115/125mm	DGA506, DGA508, DGA518, GA5020, GA5021C, PC5010C	38	191W06-8
	Chụp bảo vệ hút bụi cho lưới cắt kim cương 115/125mm	DGA506, DGA508, DGA518, GA5020, GA5021C, PC5010C		1911K3-9
	Chụp bảo vệ hút bụi cho lưới cắt kim cương 115/125mm	GA005G, GA013G, GA023G, GA029G, GA5091, GA5092, GA5093, GA5095		191W05-0
	Chụp bảo vệ hút bụi cho lưới cắt kim cương 115/125mm	GA005G, GA013G, GA023G, GA029G, GA5091, GA5092, GA5093, GA5095		1911K2-1
	180 mm/ 230 mm rãnh đôi	Máy mài góc 180mm		195387-4
	Chụp bảo vệ K 180 mm	DGA700, GA037G, GA038G, GA7070, GA7080, GA7081, GA9061R, GA9070, GA9080, GA9081		191X44-6
		DGA700, GA038G, GA7070, GA7080, GA7081, GA9061R, GA9070, GA9080, GA9081		1911K1-3
	Chụp bảo vệ K 115/125 mm	GA5020		195236-5
		GA5021C		195237-3
	Chụp bảo vệ K 115/125 mm	GA5020, GA5021C		195239-9
	Chụp bảo vệ 125 mm	GA005G, GA013G, GA023G, GA029G		191F81-2
	Chụp bảo vệ K 180 mm	DGA700, GA037G, GA038G, GA7070, GA7080, GA7081, GA9061R, GA9070, GA9080, GA9081		195385-8
-	Chụp bảo vệ 125 mm	PC5010C		191S70-5
-	Chụp bảo vệ cho máy mài 100 mm	-		162706-9
-	Chụp bảo vệ cho máy mài 125 mm	-		162708-5

Đầu nối hút bụi cho máy mài và máy chà nhám

Hình ảnh	Tên	Dành cho máy	Kích thước mm	Mã số
	Bộ nắp chắn bụi	9032, DBS180	-	191N60-8
	Khớp nối 23-50	9032, BO4901, BO5041, DBO180, DBS180, DHR202, HR2810	38	192349-3
	Khớp nối 32	9924DB		192518-6

Bộ hút bụi cho máy cắt

Hình ảnh	Tên	Dành cho máy	Kích thước mm	Mã số
	Bộ hút bụi	-	38	191N83-6

Đầu nối máy hút bụi cho máy cắt

Hình ảnh	Tên	Dành cho máy	Kích thước mm	Mã số
	Ống nối dẹp cho máy hút bụi	TM3000C	22	199618-3
		TM3010C		199624-8 <i>(số lượng có hạn)</i>
		TM30D		199630-3
	Ống nối dẹp cho máy hút bụi	DTM52, TM001G	22	191R02-6
	Khớp nối cong 32	4114S	38	192613-2

Bớt Vít/
Vặn Vít/
Khoan

Trộn

Khoan Búa/
ĐụcMài/
Chà Nhám/
Đánh bóng

Cắt

Máy
Đa Năng

Combo Kit

Cưa

Phay/Bào

Siết chặt/
Cố định

Hút Bụi

Động Máy
Chạm Súc
Cánh QuạtCần Mực/
Đo
Khoảng Cách

Đèn

Tiện Ích

Áo

Máy
Chuyên DụngMáy Điện
MAKITA MTDụng Cụ
Cầm tay

PHỤ KIỆN MÁY HÚT BỤI



Đầu nối máy hút bụi cho máy phay và máy bào

Hình ảnh	Tên	Dành cho máy	Kích thước mm	Mã số
	Nắp chứa bụi	DCO181	22	193449-2
	Ống hút bụi	DRT50, RP0900, RT001G, RT0702C	38	194733-8
		DRT50, RT001G, RT0702C		195559-1
		RP001G, RP1803F, RP2303FC		194934-8
	Ống nối hút bụi	DKP181, KP001G		191C20-4
	Ống nối cho máy hút bụi	1911B	38	192082-7

Bộ tắc chắn

Hình ảnh	Tên	Dành cho máy	Đường kính ngoài mm	Mã số
	Bộ tắc chắn	2012NB	75	193036-7

Ống nối

Hình ảnh	Tên	Dành cho máy	Mã số
	Ống nối A32	Bộ chuyển đổi để kết nối Ống thẳng 28 với vòi hút bụi của bên thứ ba	PACVAC SHOPVAC Proteam 191M77-5
	Ống nối B35		Karcher Nilfisk 191M78-3
	Ống nối C38		Proteam Side Winder 191M79-1
	Vòng bit trước 38	Gắn vào ống 28, dành cho vòng bit 38	195545-2
	Vòng bit trước 22	Gắn vào ống 28, dành cho vòng bit 22	195547-8
	Ống nối 22-38	Gắn vào ống 38, dành cho vòng bit 22	195548-6
	Vòng bit trước 24	Gắn vào ống 22 hoặc 38, dành cho vòng bit 24	195546-0
	Bộ đầu giữ	Vòng bit trước 22, Vòng bit trước 24 và bộ đầu giữ 10-33	195637-7
	Đầu chuyển	VC2000L	P-81745
	Đầu chuyển nhanh 22	VC2000L	W107418661
	Khớp nối 35/38	-	P-70421 (Số lượng có hạn)
	Đầu chuyển 38	VC2000L	W107418680

Bộ lọc & túi chứa bụi

Tên	Cái/hộp	Dành cho máy	Mã số
Túi chứa bụi	5	VC2000L	P-72899
Túi chứa bụi	5		P-70297
Bộ lọc	1	VC2000L	P-70219

PHỤ KIỆN MÁY HÚT BỤI



Bộ lọc và túi chứa bụi

Hình ảnh	Tên	Dành cho máy	Mã số
	Túi chứa bụi	DUB363	191E19-1 <i>(Số lượng có hạn)</i>
			191E20-6
			191P37-5
			191P38-3
-	-	UB003G	1916T9-0

Túi chứa bụi cho máy thổi, máy hút bụi

Hình ảnh	Tên	Dành cho máy	Mã số
	Túi chứa bụi	DUB363	191P40-6

Đầu chuyển đổi

Hình ảnh	Tên	Dành cho máy	Tham khảo	Mã số
	Bộ chuyển đổi ống 104-72	UB002C	104-72	1910M7-9
	Bộ chuyển đổi ống 71	DUB362, DUB363	71	191J13-3
	Bộ chuyển đổi ống 80-72	DUB184	80-72	191L13-5
	Bộ chuyển đổi ống 85-72	UB001C, UB001G, UB003C	85-72	191L96-5
	Bộ chuyển đổi ống MG	UB400MP, UB401MP	80-72	191C15-7

Ống thổi cho máy thổi, máy hút bụi

Hình ảnh	Tên	Dành cho máy	Chiều dài ống m	Mã số
	Đầu hút khe	DUB185, DUB186, UB100D, UB101D, UB1103	-	192236-6
	Đầu hút dài uốn cong			196729-5
	Ống thổi vườn			191G09-6
	Đầu thổi mở rộng	DUB184, DUB362, DUB363, UB001C, UB001G, UB002C, UB003C	-	197888-8
	Đầu thổi dẹp			197889-6
	Đầu phụ kiện thổi trên cao	DUB184, DUB362, DUB363, UB001C, UB001G	2.9	191B03-8
	Đầu thổi 74	UB004C	-	1914H0-2
	Đầu thổi dẹp	UB004C		1914H1-0
	Đầu thổi dẹp	UB003G		1916V7-8
	Ống thổi 80	UB001C, UB001G		191P97-7
	Đầu thổi rộng	DUB187		GB00000165
	Ống thổi nước	DUB184	1915C8-7	

Ống mềm cho máy thổi, máy hút bụi

Hình ảnh	Tên	Dành cho máy	Chiều dài ống m	Mã số
	Ống mềm	DUB185, DUB186, UB100D, UB101D	-	191M34-3
		DUB185, DUB186, UB100D, UB101D, UB1102, UB1103	0.95	196643-5

Dây đeo vai

Hình ảnh	Tên	Dành cho máy	Mã số
	Dây đeo vai 25	PM001G, UB002C	196733-4
	Dây đeo vai	UB001C	191J48-4

Bớt Vít/
Vặn Vít/
Khoan

Trộn

Khoan Búa/
ĐụcMài/
Chà Nhám/
Đánh Bông

Cắt

Máy
Đa Năng

Combo Kit

Cưa

Phay/Bào

Siết chặt/
Cố định

Hút Bụi

Động Máy
Chạm Súc
Cánh QuạtCần Mực/
Đo
Khoảng Cách

Đèn

Tiện ích

Áo

Máy
Chuyên DụngMáy Điện
MAKITA MITDụng Cụ
Cầm tay

SƠ ĐỒ HỆ THỐNG HÚT BỤI



Dùng làm sạch

*Chỉ dùng cho DVC660, DVC665, VC008G, VC009G, VC011G, VC012G

với khớp nối trước

Ống nối 28

Ống nối 32

Máy
VC006GM DVC156L
VC007GL DVC860L
VC001GL
VC003GL
VC005GL



Máy
VC3210L
VC1310L



Máy
VC008G
VC011G
DVC261
DVC660



Ống mềm 38mm
với khớp nối trước
1.5m 199388-4

Ống mềm 32mm
với khớp nối trước
1.0m*199453-9
1.7m 199493-7

Ống mềm 28mm
1.0m *143787-2 3.5m 195433-3
1.5m 144408-9 5.0m 195436-7
1.5m 152992-0 5.0m A-34229
2.5m 195437-5

Ống cong có khoá
Không với khớp nối trước
140G26-3

Ống cong có khoá
Với khớp nối
127093-3

Ống cong
Không với khớp nối trước
458184-2

Ống cong
Với khớp nối
126756-8

Ống cong & bộ ống hút bụi
Không với khớp nối
Ống nhôm 191B15-1
Ống nhựa 191G89-2

Khớp nối 22
195547-8

Bộ phụ kiện ly tâm có khoá*
○ 191D71-3
● 191073-9

Bộ phụ kiện ly tâm*
○ 199491-1
● 191D75-5

Ống nối hút bụi nhôm
(L=591-943mm)
191X62-4

Ống nối bằng nhôm
(L=465mm)
199844-4

Bộ đầu hút khe
192236-6

Ống thẳng với ống khoá
Ống thẳng bằng nhôm 28L
(L=590-942mm) 199633-7
Chiều dài ống có thể điều chỉnh thay đổi (140G26-3) bộ 191B15-1

Ống thẳng
Ống thẳng bằng nhựa 28
(L=500-850mm)
198560-5

Ống thẳng nhôm 28
(L=320mm)
Dùng cho bộ phụ kiện ly tâm
○ 191D79-7
● 191D80-2

Ống thẳng bằng nhôm 32
(L=465mm)
199843-6

Dùng cho đầu hút bụi 32mm khác (1-1/4")

Ống thẳng nhựa 28L
(L=479mm)
○ 459353-8
● 458942-6

Ống thẳng nhựa 28L
(L=340mm)
Dùng cho bộ phụ kiện ly tâm
○ 191D76-3
● 191D77-1

Ống thẳng nhựa 28
(L=465mm)
○ 451424-7
○ 451241-5
● 456587-4

Ống thẳng nhựa 28
(L=320mm)
Dùng cho bộ phụ kiện ly tâm
○ 191D79-7
● 191D80-2

Đầu hút T có công tắc 32
1912F9-8

Đầu hút T 32
1914Y7-7

<p>Đầu hút T 28mm Đầu hút T 28 Thảm 1914Y6-9¹ <i>(số lượng có hạn)</i></p>	<p>Đầu hút T có công tắc 28 Làm sạch sàn & thảm ○ 198532-0 <i>(số lượng có hạn)</i> ● 199431-9 <i>(số lượng có hạn)</i></p>	<p>Đầu hút ghế 120 Dùng cho xe hơi 140H95-0</p>	<p>Chổi tròn ○ 198548-5 <i>(số lượng có hạn)</i> ○ 198878-4 ● 198553-2 <i>(số lượng có hạn)</i> ● 198555-8</p>
<p>Đầu hút T Loại phẳng 199454-7</p>	<p>Đầu hút T Hút sàn 28 ○ 123485-4 <i>(số lượng có hạn)</i> ○ 123486-2 ● 123488-8 <i>(số lượng có hạn)</i> ● 123539-7</p>	<p>Đầu hút khe A-71205 / 191M30-1 <i>(số lượng có hạn)</i></p>	<p>Chổi dọn kệ ○ 198537-0 <i>(số lượng có hạn)</i> ○ 198873-4 ● 198540-1</p>
<p>Đầu hút T có công tắc 28 Sàn & thảm 191G86-8</p>	<p>Đầu hút T dọn sàn / thảm Dùng cho đệm/ thảm ○ 198150-4 / 198149-9 <i>(số lượng có hạn)</i> <i>(số lượng có hạn)</i> ○ 198528-1 ● 198527-3 <i>(số lượng có hạn)</i> ● 198529-9</p>	<p>Đầu hút khe ○ 413770-6 ● 413809-5</p>	<p>Đầu hút khe 330 140H94-2 1914A7-9</p>
<p>Đầu hút bụi cho sàn và thảm Dùng cho sàn ○ 127825-8 ● 127828-2</p>	<p>Đầu hút T Dùng cho đệm/ thảm 122291-4</p>	<p>Đầu hút khe ○ 198918-8 / 198919-6 <i>(số lượng có hạn)</i> ● 198989-5 / 198990-0 <i>(số lượng có hạn)</i> <i>(số lượng có hạn)</i> ● 198992-6 ● 191D65-8</p>	<p>Bộ đầu hút khe 330 *422437-5</p>
<p>Đầu hút bụi dạng dẹp 28 Dùng cho sàn/thảm ○ 191X06-4</p>	<p>Đầu hút T Dùng cho đệm/ thảm 122291-4</p>	<p>Đầu hút khe 415 199439-3</p>	<p>Đầu hút khe mềm 28 *197900-4 / 197901-2 <i>(số lượng có hạn)</i></p>

*Những đầu hút này không thể gắn trực tiếp vào việc sử dụng ống cong bằng ống nối hoặc ống thẳng.

¹ Bộ chổi than hoàn chỉnh (chổi than thay thế) 1915W7-9

SƠ ĐỒ HỆ THỐNG HÚT BỤI



Ống nối 38

Ống nối 32

Ống nối 28

Máy
VC006GM
VC007GL
VC001GL
VC003GL
VC005GL
DVC156L
DVC860L



Máy
VC3210L
VC1310L



Máy
VC008G
VC011G
DVC261
DVC660



Bộ hút bụi
-Ống mềm 38-2.5
-Ống thẳng
-Ống cong
-Đầu hút T
-Đầu hút góc
195439-1



Ống mềm 38mm

1.5m 198757-6
2.5m 195434-1
5m 195435-9



Ống cong có khóa

1912G5-3



Ống cong

192562-3

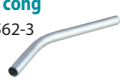

Ống thẳng

192563-1



Ống nối dài bằng nhôm 38

L=606-958mm
1912G4-5



Đầu hút T 38mm

Đầu hút T
Loại phẳng (khô)
199455-5



Đầu chuyển đổi

(Khô/ướt)
195551-7



Loại rộng

(Chỉ dùng cho máy hút bụi ướt)
A-47846



Đầu hút T có công tắc 38

Sàn & thảm
191G87-6



Loại gọn A (Khô)

195549-4 / 122334-2
Số lượng có hạn



Chổi tròn

191657-9



Đầu hút T có công tắc

Sàn & thảm (khô)
198184-7
198533-8
Số lượng có hạn



Loại gọn B

(Chỉ dùng cho máy hút bụi ướt)
195550-9 / 122335-0
Số lượng có hạn



Đầu hút khe

410306-2



Máy
VC2000L



Ống mềm 32mm

3.5m
P-81739



Ống nối

ø35x520mm (màu đen) 2 pcs
P-72942



Đầu hút T dọn sàn

D36x260
(Khô/ Ướt)
W107402706



Đầu hút T dọn sàn

Loại phổ thông (Ướt)
W000014295

Đầu hút khe

ø35x200
sử dụng với P-81745
W000029541



Máy
DCL184, CL121D



Vòi hút bụi 28

197901-2



Phụ kiện đầu hút T 28mm



Đầu thổi khe mềm

140J64-3



Bớt Vít/
Vặn Vít/
Khoan
Trộn
Khoan Búa/
Đục
Mài/
Chà Nhám/
Đánh Bóng
Cắt
Máy
Đa Năng
Combo Kit
Cưa
Phay/Bào
Siết chặt/
Cố định
Hút Bụi

Dòng Máy
Chăm Sóc
Cánh Quạt
Cầm Mực/
Đo
Khoảng Cách
Đèn
Tiện Ích
Áo
Máy
Chuyên Dụng

Máy Điện
MAKITA MIT
Dùng Cù
Cầm tay

SƠ ĐỒ HỆ THỐNG HÚT BỤI



Bụi
(Dạng bụi nhỏ)

Bụi ướt & khô

Tương thích với túi nhựa hoặc bộ lọc giấy, cho phép:



- Hút bụi nhanh và đổ bụi dễ dàng
- Chi phí thấp hơn so với túi bụi giấy



	VC006GM, VC007GL (Khô và ướt)	VC001GL, VC003GL (Khô & ướt)	VC002GL, VC004GL VC005GL (Khô)	DVC860L (Khô & ướt)	VC3210L (Khô & ướt)	VC1310L (Khô & ướt)
Sử dụng 1 bộ						
Bộ lọc bụi nhỏ Chỉ hút bụi khô	1911B6-0 	*191V70-3 	*191V70-3 	*197166-6 	195441-4 *191F82-0 	195438-3
*màng lọc HEPA Chỉ hút bụi khô	*1911B7-8 					
Bộ giảm rung	1911B4-4 	191V68-0 	191V68-0 	195552-5 	195552-5 	195552-5
Bộ lọc trước	1911B5-2 	191V69-8 	191V69-8 	195553-3 	VC3210L: 195612-3 VC2510L: 195554-1 	195553-3
Bộ lọc vải Khô & ướt		144625-1 	144625-1 191V71-1 (Chỉ VC005G) 	140248-3 		
Bộ lọc nước Chỉ hút bụi ướt	1910N0-0 	191V67-2 		195555-9 	VC3210L: 195611-5 VC2510L: 195556-7 	195555-9
Bộ lọc giấy (5 cái/bộ) Dùng cho hút bụi khô		10L: A-48430 	10L: A-48430 	7L: A-49541 10L: A-48430 		7L: A-49541
Bộ lọc 10L/15L/25L/35L (5 cái/bộ) Dùng cho hút bụi khô	35L: 1910Y4-9 	10L: 1912R3-4 VC001GL, VC002GL, VC005GL, DVC860L 15L: 195557-5 VC003GL, VC004GL, DVC156L, DVC157L 		15L: 195557-5 	25L: 195558-3 chỉ VC3210L 15L: 195557-5 chỉ VC2510L 	15L: 195557-5
Bộ lọc túi nhựa (10 cái/bộ)	1910R3-2 	195432-5 	195432-5 	195432-5 	195440-6 	195432-5

Để sử dụng bộ lọc bụi nhỏ, tháo phao và khung phao bằng cách tháo bu lông.

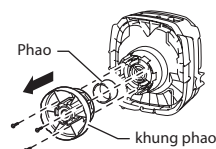

Dung tích bình chứa
DVC860L, DVC861L, DVC865L, DVC866L
191B56-7

* "Màng lọc HEPA" in trên bình chứa

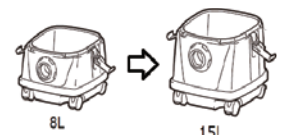

8L

15L

SƠ ĐỒ HỆ THỐNG HÚT BỤI



Màu

Với chổi quay điện

CL004G

Với ống có khóa

CL001G

CL002G

CL003G

DCL284F

DCL285F

DCL286F

CL117FD

Máy

DCL180

DCL182

CL183D

CL106D

CL107FD

CL108FD

CL100D

Phụ kiện hút bụi ly tâm có khóa

○ 191D71-3

● 191D73-9

Bộ phận ly tâm

Dùng cho máy:
CL001G, *CL003G, DCL284F,
*DCL286F, DCL180
(*Phụ kiện kèm theo)

○ 1910D3-4

● 1910D4-2

(số lượng có hạn)

● 1910D5-0

Phụ kiện hút bụi ly tâm

○ 199491-1

● 191D75-5

Ống thẳng có khóa

Dùng cho đầu hút được trang bị chổi quay điện

○ 1915P4-6

Ống hút bụi thẳng có khóa

○ 191D76-3

Ống hút bụi thẳng

○ 191D79-7

Ống mềm

191E30-3

Ống thẳng

Ống thẳng bằng nhựa 28 (L=500-850mm)

○ 198560-5

Ống thẳng nhựa 28 (L=465mm)

● 451424-7 (số lượng có hạn)

○ 451241-5

● 456587-4

Ống thẳng nhựa 28 (L=320mm)

Dùng cho bộ phận ly tâm

○ 191D79-7

● 191D80-2

Ống mềm

○ 191496-7

○ 198868-7

● 198545-1

● 198547-7

Ống thẳng có khóa

Ống thẳng bằng nhựa 28 (L=479-719mm)

Tương thích máy: CL001G, CL002G, CL003G, DCL284F, DCL285F, DCL286F, ○ 1910Y3-1

Ống thẳng nhựa 28L (L=479mm)

● 458940-0

○ 459353-8

● 458942-6

Ống thẳng nhựa 28L (L=340mm)

Dùng cho bộ phận ly tâm

○ 191D76-3

● 191D77-1

Đầu hút T 28mm

Đầu hút bụi cho sàn và thảm

Với chổi quay điện

Chỉ máy CL004G

○ 1915P8-8

Bộ chổi than hoàn chỉnh (chổi than thay thế)

1915P6-2

Đầu hút T

Đầu hút dọn sàn T 28

○ 127825-8

● 127828-2

Đầu hút T

Đầu hút dọn sàn/ thảm T 28

○ 191X06-4

Đầu hút T

Đầu hút dọn sàn T 28

● 123485-4 (số lượng có hạn)

○ 123486-2

● 123488-8 (số lượng có hạn)

● 123539-7

Đầu hút T cho sàn & thảm

Dùng cho đệm & thảm

● 198149-9 / 198150-4 (số lượng có hạn)

○ 198528-1 (số lượng có hạn)

● 198527-3 (số lượng có hạn)

● 198529-9

Đầu hút T

Dùng cho đệm & thảm

122291-4

Đầu hút ghé 28

Dùng cho xe hơi

○ 199038-1

● 199041-2 (số lượng có hạn)

● 199039-9

Đầu hút khe

A-71205/191M30-1 (số lượng có hạn)

Đầu hút ghé 120

Dùng cho xe hơi

140H95-0

Đầu hút T 120

Dùng cho xe hơi

459056-4

Đầu hút khe

○ 413770-6

● 413809-5

Đầu hút khe 330

○ 198918-8/198919-6 (số lượng có hạn)

● 198989-5/198990-0 (số lượng có hạn)

● 198992-6 (số lượng có hạn)

● 191D65-8

Đầu hút khe 415

199439-3

Bộ phận hút bụi góc

1914A7-9

Chổi tròn

● 198548-5 (số lượng có hạn)

○ 198878-4

● 198553-2 (số lượng có hạn)

● 198550-8 (số lượng có hạn)

● 198555-8 (số lượng có hạn)

Chổi đơn kệ

● 198537-0 (số lượng có hạn)

○ 198873-4

● 198540-1

Đầu hút khe 330

140H94-2

Kẹp giữ ống 28

Dùng cho ống thẳng nhựa

Máy: ● 459036-0 (số lượng có hạn)

○ 459354-6

● 459355-4 (số lượng có hạn)

● 459038-6

CL004G: ○ 4132G5-6

Máy khác: ○ 451242-3

● 456585-8

Ống thẳng nhựa

Kẹp giữ đầu hút khe 28

Đầu hút khe

*** Bộ đầu hút khe 330**

422437-5

*** Những đầu hút này không thể gắn trực tiếp vào ống cong sử dụng với ống nối hoặc ống thẳng.**

Giá đỡ 199971-7

Máy: CL001G, CL002G, DCL284F, DCL285F, DCL180, DCL180F, DCL182, CL107FVD

Chân đứng 1911L1-0

Để giữ máy hút bụi cầm tay Makita ở tư thế thẳng đứng.

Máy: CL001G, CL002G, CL003G, CL004G, CL100D, CL106FD, CL107FD, CL108FD, CL183D, DCL180, DCL182, DCL284F, DCL285F, DCL286F



- Bớt Vít/ Vặn Vít/ Khoan
- Trộn
- Khoan Búa/ Đục
- Mài/ Chà Nhám/ Đánh Bóng
- Cắt
- Máy Đa Năng
- Combo Kit
- Cưa
- Phay/Bào
- Siết chặt/ Cờ định
- Hút Bụi
- Dòng Máy Chăm Sóc Cảnh Quan
- Cầm Mực/ Bào
- Khống Cách
- Đèn
- Tiện Ích
- Áo
- Máy Chuyên Dụng
- Máy Điện MAKITA MIT
- Dùng Cũ Cầm tay

BỘ LỌC TỰY CHỌN VÀ PHỤ KIỆN DÀNH CHO MÁY HÚT BỤI CẦM TAY DÙNG PIN VÀ MÁY HÚT BỤI ĐEO VAI DÙNG PIN

Kiểu con nhộng

Máy: CL001G, DCL284F, DCL180F, DCL180, CL183D, CL108FD, CL106FD

Bộ lọc HEPA
1914X6-2
HEPA filter
Ngoại trừ: CL183D

Bộ lọc HEPA + Bộ lọc trước

Bộ lọc HEPA + Bộ lọc bụi dễ dàng tháo lắp

Bộ lọc trước
1914X5-4
198750-0
(số lượng có hạn)

Bộ lọc trước kèm bộ lọc HEPA
1915A8-3
HEPA filter

Bộ lọc + Bộ lọc trước

Bộ lọc
10 cái / gói
198915-4

Bộ lọc bụi dễ dàng tháo lắp

Bộ lọc cao cấp
(Bộ lọc hiệu suất cao)
199966-0
198752-6
(số lượng có hạn)

Giá đỡ (Khung bộ lọc)
458467-0

Tấm bọt biển 57
422268-2
Ngoại trừ: CL183D

Van
424208-6

Kiểu túi

Máy: CL002G, DCL285F, DCL182, DCL182F, CL121D, CL107FD, DCL184, CL121D

Máy hút bụi dùng pin

Tấm bọt biển 76-110
(Hốc tường)
424804-0

Tấm bảo vệ
413J77-0
Chỉ CL002G

Túi lọc giấy loại kháng khuẩn
(Bộ lọc hiệu suất cao)
10 cái / gói
198744-5
5 cái / gói
198745-3

Miếng đệm gài đầu hút (Nút chặn bụi)
143677-9
DCL184, DCL182, DCL182F, CL121D, CL107FD

Túi bụi vải
198747-9

DCL184, CL121D

140K23-3
CL002G, DCL282F

Túi bụi vải cao cấp loại tháo
198749-5
Ngoại trừ: CL002G, DCL285F

Tấm bọt biển 90
422440-6

Bộ túi bụi hiệu suất cao
1910M4-5
Chỉ CL002G, DCL285F

Bộ phận ly tâm

Máy: CL001G, CL003G, DCL284F, DCL286F

Bộ lọc bộ phận ly tâm

Tương thích với máy:
CL001G, DCL284F, CL003G*, DCL286F*
*Phụ kiện kèm theo

Bộ phận ly tâm



Mã số: 1910D3-4
Mã số: 1910D4-2
(số lượng có hạn)
Mã số: 1910D5-0



Bộ lọc HEPA

Máy:
CL004G, CL200FD
1915P2-0
Máy khác:
1910C9-5

Bộ lọc cao cấp

Máy: CL004G, CL200FD
1915P0-4
Máy khác:
1910C7-9
(Phụ kiện kèm theo)

Túi đựng máy

Thân máy, pin, sạc và phụ kiện được xếp gọn trong túi.



Ngoại trừ máy: CL003G, DCL286F, DCL184, CL121D
(LxWxH: 600x210x190mm) Mã số: 199901-8
Với dây đeo vai: 161904-2

Máy: DCL184, CL121D
(LxWxH: 490x210x230mm) Mã số: 199900-0
Với dây đeo vai: 162544-9

BỘ LỘC VÀ PHỤ KIỆN DÀNH CHO MÁY HÚT BỤI THĂNG ĐỨNG DÙNG PIN VÀ MÁY HÚT BỤI ĐA NĂNG DÙNG PIN



Máy Hút Bụi Thăng Đứng Dùng Pin Máy: DVC560, VC010G

Đầu hút T 28mm

Đầu hút ghế 28
Dùng cho xe hơi
199038-1
199041-2
199039-9

Đầu hút khe dài 330
198919-6/198918-8
198989-3/198990-0
198992-6
191D65-8

Đầu hút khe 415
199439-3

Đầu hút T 120
Dùng cho xe hơi
459056-4

Đầu hút khe
191M30-1

Đầu hút khe
413770-6
413809-5

Chổi tròn
198548-5
198878-4
198553-2
198555-8
191D67-4

Chổi dọn kệ
198537-0
198873-4
198540-1

Bộ chổi tròn 360
140H94-2

Tay cầm
Bụi có thể được loại bỏ bằng cách tháo khay chứa bụi của phụ kiện ly tâm. 1912B1-6

Bộ túi lọc
10 cái/bộ
191T96-3

Bộ túi thu bụi
191Y86-6

Bộ lọc chính H (Màng lọc HEPA)
191E39-5

Bộ chổi
DVC560: 1910T8-6
VC010G: 1910T8-6
191D69-0

Máy Hút Bụi Đa Năng Dùng Pin Máy: DVC750L, VC014GL

Dùng cho việc vệ sinh

Ống mềm
28-2.0m với Khớp nối 38 140G04-3
28-1-5m với Khớp nối 22, 24, 38 1915G6-9
38-1-5m với Khớp nối 38 191Y12-5

38mm Đầu hút T

Vòng gang trước
vòng gang trước 38 195545-2
vòng gang trước 22 195547-8

Vòng gang trước 24
195546-0

Khớp nối 38
418500-0

Cho việc thu bụi

28mm Đầu hút T

Bánh xe cho máy hút bụi
1915G5-1
VC014GL

Chỉ dành cho bụi khô

Bộ lọc bụi (Màng lọc HEPA)
Khô 162518-0
HEPA filter

Bộ lọc trước và bộ giảm sóc
Chỉ dành cho bụi khô
199827-4

Giảm sóc
422449-8

Bộ lọc trước
162635-6

Chỉ dành cho bụi ướt

Bộ lọc ướt
191M39-3

Túi lọc bụi giấy
10 túi/bộ
1915W5-3
Chỉ máy VC014GL

Dây đeo vai
199486-4

Túi chứa bụi bằng nhựa
10 túi/bộ
195432-5

- Bớt Vít/ Vặn Vít/ Khoan
- Trộn
- Khoan Búa/ Đục
- Mài/ Chà Nhám/ Đánh Bóng
- Cắt
- Máy Đa Năng
- Combo Kit
- Cưa
- Phay/ Bào
- Siết chặt/ Cố định
- Hút Bụi
- Dòng Máy Chăm Sóc Cảnh Quan
- Cắm Mục/ Đục Khổng Cách
- Đèn
- Tiện Ích
- Áo
- Máy Chuyên Dụng
- Dùng Cụ Cầm tay

PHỤ KIỆN MÁY HÚT BỤI



Máy Hút Bụi Đeo Vai Máy: VC008G, VC011G, VC009G, DVC660, DVC665

VC011G, DVC660, DVC665

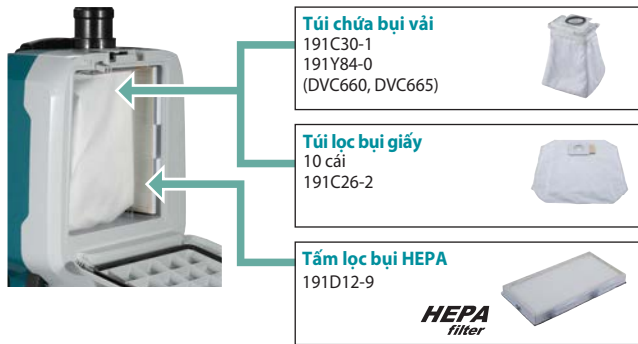

Túi chứa bụi vải

191C30-1
191Y84-0
(DVC660, DVC665)



Túi lọc bụi giấy

10 cái
191C26-2



Tấm lọc bụi HEPA

191D12-9

HEPA
filter



VC008G, VC009G, DVC261



Túi chứa bụi

197899-3(EU)



Túi chứa bụi giấy

10 cái
197903-8



Bộ lọc HEPA

191Y27-2 (VC008G, VC009G)
127725-2 (DVC261)
123636-9 Số lượng có hạn

HEPA
filter

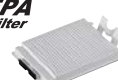

Bộ dây đeo vai

Dây đeo vai được làm bằng vật liệu lưới để cải thiện khả năng thoát khí.

VC008G, VC009G,
VC011G, VC012G,
DVC600, DVC665,
DVC261
191Y14-1



Chụp bảo vệ

Khi sử dụng máy hút bụi đeo vai ở không gian chật hẹp v.v.,
Vỏ bảo vệ rất hữu ích để ngăn chặn trầy xước cho máy
do va chạm với các vật xung quanh.

DVC261

191054-7

VC008G, VC009G

1911W4-1



Máy Hút Bụi Robot Máy: DRC200, DRC300

DRC200

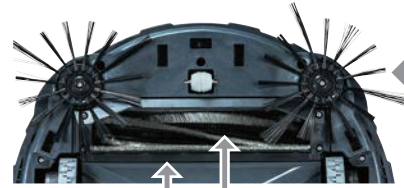

Chổi quét bụi

SH00000321 (Mềm)
SH00000065 (Tiêu chuẩn)



Trục lăn quét bụi

SH00000320 (Mềm)
SH00000313 (Tiêu chuẩn)
SH00000319 (Kết hợp)



Băng keo cảm ứng khoanh vùng (cuộn 15m)

SH00000231 (EU)



Nắp đậy trục lăn

SH00000064



Bộ lọc

SH00000213



DRC300

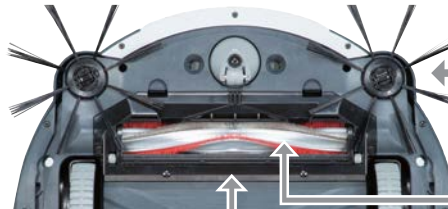

Bộ chổi hồng

191P26-0 (Mềm) dành cho thảm mây, v.v...
191P28-6 (Tiêu chuẩn)



Chổi quét chính

191P20-2 (Mềm) dành cho thảm mây, v.v...
191P22-8 (Tiêu chuẩn)

Mềm

Tiêu chuẩn

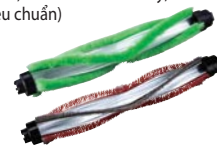

Nắp đậy chổi quét bụi

191P24-4



Băng dính nam châm

191P18-9
Dài 5m,
loại băng dính 2 mặt



Bộ lọc HEPA

191P31-7

HEPA
filter



Bộ tấm xốp

191X35-7

Tấm xốp có thể được gắn vào những tấm cản để
bảo vệ những vật xung quanh khỏi trầy xước

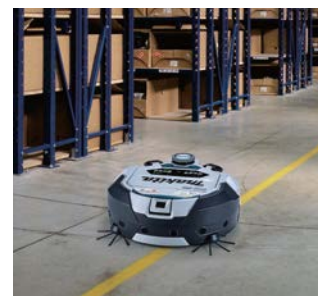

PHỤ KIỆN MÁY CHÀ SÀN DÙNG PIN VÀ MÁY QUÉT RÁC ĐẨY TAY DÙNG PIN

Máy Chà Sàn Dùng Pin Mã máy: PS001G

Bàn chải 190

Lông bàn chải: Mềm

Ứng dụng: Dùng để vệ sinh sàn gỗ, sàn ngoài trời, v.v.

1914T0-6



Lông bàn chải: Vừa

Ứng dụng: Dùng để vệ sinh sàn nhà nội thất thông thường.

1914T1-4



Lông bàn chải: Cứng

Ứng dụng: Dùng để vệ sinh sàn bê tông ngoài trời và loại bỏ vết dầu mỡ từ nhà bếp và các khu vực tương tự.

1914T2-2



Lông bàn chải: Cứng (nhám)

Ứng dụng: Dùng để vệ sinh gạch men sứ và các bề mặt tương tự.

1914T3-0



Tấm đệm sàn

Màu sắc ¹ :	Khả năng làm sạch ²	Bề mặt làm sạch	Ứng dụng
Trắng 1914S5-9	Thấp	Mịn	Dùng cho việc đánh bóng (sử dụng với sáp).
Đỏ 1914S6-7			
Xanh 1914S7-5	Cao	Thô	Dùng cho việc làm sạch (sử dụng với sáp).
Nâu 1914S8-3			Dùng cho việc loại bỏ (sử dụng với sáp).
Đen 1914S9-1			

*1 Màu sắc càng sáng và nhạt, độ mịn càng cao; màu sắc càng tối và đậm, độ thô càng lớn (theo tiêu chuẩn ngành).

*2 Khả năng loại bỏ vết bẩn và sáp.

Túi đựng phụ kiện

Túi phụ kiện làm từ vật liệu chống thấm nước để đựng các phụ kiện ẩm.

Có khả năng lưu trữ tất cả các phụ kiện của máy.

1915D1-8



Giá đỡ tấm đệm 175

Giá đỡ tấm đệm sàn 200 (sử dụng với tấm đệm sàn 200)
Phần kết nối tấm đệm sàn: gai và xù.
1914S4-1

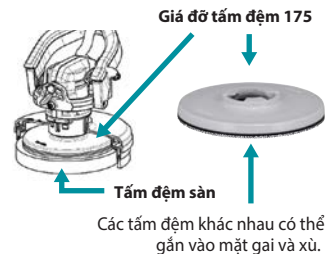

Giá đỡ tấm đệm 175

Các tấm đệm khác nhau có thể gắn vào mặt gai và xù.

Máy Quét Rác Đẩy Tay Dùng Pin Mã máy: VS001G

Bộ chuyển đổi đa năng

• MAKPAC (tất cả các loại) có thể lắp đặt, thuận tiện cho việc cất giữ các phụ kiện vệ sinh.

• Bộ trữ pin đeo vai PDC01 /1200 /1500 có thể lắp đặt để cải thiện thời gian sử dụng.

1913F5-2



Túi chứa bụi

• Dung tích: 47L (12.4 gal)

• Túi chứa bụi thích hợp để thu gom rác thải công kênh như lá rụng.

• Túi chứa bụi có thể tái sử dụng.

1913F7-8



Bớt Vít/
Vặn Vít/
Khoan

Trộn

Khoan Búa/
Đục

Mài/
Chà Nhám/
Đánh bóng

Cắt

Máy
Đa Năng

Combo Kit

Cưa

Phay/Bào

Siết chặt/
Cố định

Hữ Bụi

Dòng Máy
Chăm Sóc
Cảnh Quan

Cầm Mực/
Đeo
Khóa Khóa

Đèn

Tiền Ich

Áo

Máy
Chuyên Dụng

Máy Điện
MAKITA MT

Dùng Cụ
Cầm tay













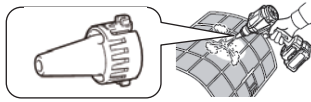

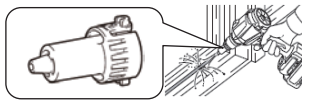

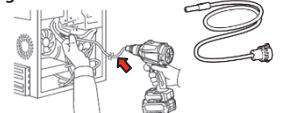

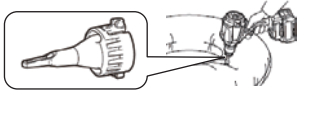

PHỤ KIỆN MÁY HÚT BỤI

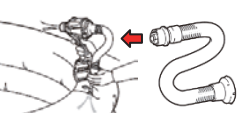

Phụ kiện thổi

Dùng cho máy: AS001G, DAS180.

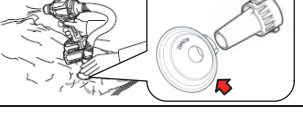
*1 Được sử dụng bằng cách gắn vào bộ đầu thổi 13 và ống thông hơi.

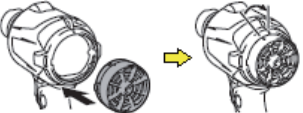
	Phụ kiện	Mô tả	Mã số
Bắt vít/ Vặn vít/ Khoan	Bộ đầu thổi 13  	Đường kính đầu thổi 13mm (Giống với cỡ của máy) • Dùng cho công việc thổi. • Cho việc bơm hơi hồ bơi lớn, vv.	191X15-3
Tron	Bộ đầu thổi 7  	Đường kính đầu thổi 7mm Dùng làm sạch bộ lọc.	191X13-7
Khoan Bọc/ Đục	Bộ đầu thổi 3  	Đường kính đầu thổi: $\phi 3.0\text{mm}$	191X11-1
Mài/ Chà Niêm/ Đánh Bóng	Đầu thổi đa năng  	Đường kính đầu thổi 6mm, ống 800mm Để thổi bụi khỏi thiết bị OA hoặc không gian hẹp nơi mà máy không thể thổi tới.	191X21-8
Cắt	Đầu thổi rộng  	Đường kính đầu thổi 6mm (mỗi lỗ) Để thổi bay phạm vi rộng	191X19-5
Máy/ Đá Nặng	Đầu bơm phao  	Đường kính đầu thổi 7mm Để bơm / xả hơi trong các ống bên trong và bóng bãi biển	191X17-9
Combo Kit	Bộ ống thổi dài  	Đường kính đầu thổi 8mm Để làm sạch các lỗ neo, không gian hẹp ngoài tầm với. Bộ đầu thổi 13 (191X15-3) cũng cần thiết.	191X78-9
Cưa	Ống thông hơi  	Đường kính: 13mm (Giống với cỡ của máy) Để bơm / xả hơi bên trong các ống và bóng bãi biển. (Tháo nắp bụi khỏi máy và gắn ống này vào.)	191X23-4
Phay/Bào	Đầu cao su 20-30  	Đường kính đầu thổi 7mm Dùng cho các hồ bơi lớn và giường bơm hơi, vv*1 Được sử dụng bằng cách gắn vào đầu thổi 13 và ống thông hơi	191X25-0
Chổi chổi/ Cơ định	Đầu cao su 65  	Đối với túi nén futon (chăn ga gối đệm) hơi Được sử dụng bằng cách gắn vào đầu thổi 13 và ống thông hơi	191X27-6
Hút Bụi	Bộ lọc C  	Để sử dụng máy trong môi trường bụi bẩn (Tháo nắp bụi khỏi máy và gắn bộ lọc này vào).	191X29-2

Ưu điểm của máy dùng pin

Không khí thải



Tiếng ồn thấp



Sử dụng dễ dàng



Khởi động

Động cơ chạy xăng



Động cơ chạy xăng cần thời gian và thao tác để khởi động.

Kiểm soát tốc độ ổn định

Động cơ chạy xăng

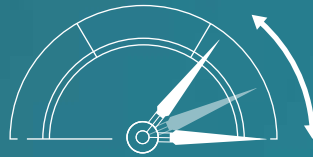

Động cơ chạy xăng khó giữ tốc độ ổn định khi tải

Máy dùng pin



Máy dùng pin khởi động ngay sau khi lắp pin và bật công tắc.

Máy dùng pin

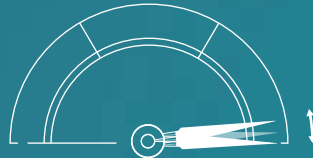

Máy dùng pin giữ tốc độ quay khi tải với chức năng "kiểm soát tốc độ ổn định"

Bảo Trì Dễ Dàng & Sạch Sẽ



Không khí thải

Động cơ chạy xăng

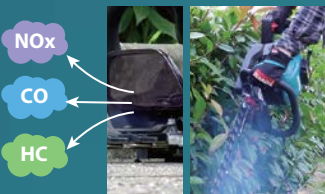

Máy dùng pin

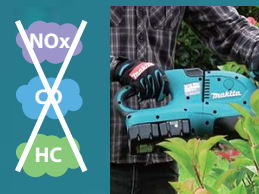

Máy dùng pin không tạo ra bất kỳ loại khí thải nào

Giảm chi phí và thời gian

Động cơ chạy xăng



Phải mất thời gian để chuẩn bị nhiên liệu hỗn hợp cho động cơ.

Máy dùng pin



Chỉ cần lắp pin và sẵn sàng để sử dụng.

Bảo trì dễ dàng

Động cơ chạy xăng

Cần có thời gian bảo dưỡng định kỳ



Máy dùng pin

Máy dùng pin được bảo trì dễ dàng hơn máy động cơ chạy xăng



Quá trình bảo quản

Động cơ chạy xăng

Nhiên liệu sau 1 thời gian không sử dụng sẽ bị biến chất

Có thể là nguyên nhân của hỏng hóc
Nhiên liệu còn lại phải được chiết xuất hoàn toàn trước khi cất giữ.

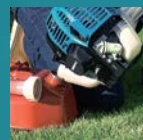

Máy dùng pin

Ngay cả khi không sử dụng máy trong thời gian dài

Chỉ cần lắp pin và sẵn sàng để sử dụng.



DÒNG MÁY CHĂM SÓC CẢNH QUAN



Máy Cắt Cỏ Robot Dùng Pin/Robotic Mower

RM350D

RM350D



Diện tích làm việc tối đa	3,500 m ²
Sử dụng liên tục	135 phút
Thời gian sạc	40 phút
Độ rộng cắt	240 mm (9-1/2")
Tốc độ không tải	2,300 v/p
Điều chỉnh độ cao cắt	9 cấp độ
	Phạm vi điều chỉnh: 20 - 60 mm
Góc leo tối đa	26°
Độ ồn áp suất	70 dB(A)
Độ ồn động cơ	59 dB(A)
Tốc độ di chuyển	1.7 km/h
Kích thước (L x W x H)	700 x 560 x 270 mm
Trọng lượng	13.7 kg

RM350D: Pin tích hợp
 Phụ kiện kèm theo: Trạm sạc RST001 (1830S4-1), chốt cố định (413566-9), bộ chốt 50 cái/bộ x3 (1913N6-6), bộ dây 150m (1913N2-4), chậu bóp (654902-8), bộ thiết bị đầu cuối 5 cái/bộ (1913N8-2), bộ lưới cắt 9 cái/bộ (1913M9-3) + 3 lưới cắt gắn sẵn trong máy, dây điện (699234-6), bộ chuyển đổi nguồn AC (630E33-7), cỡ lê 6 (783204-6).



TỜ RƠI SẴN PHẨM



- Luôn giữ cho bãi cỏ sạch sẽ mà không cần thu gom cỏ.
- Quản lý khu vực làm việc trong phạm vi ranh giới và cắt cỏ hiệu quả bằng dây dẫn hướng.
- Tự động sạc lại pin và tiếp tục cắt cỏ khi sạc xong.

Diện tích làm việc tối đa
3,500 m²

Thời gian sạc
40 phút.
 Thời gian sạc trung bình ở chế độ tự động hoạt động liên tục

Thời gian sử dụng liên tục
135 phút.
 Thời gian chạy liên tục thể hiện thời gian hoạt động trung bình theo tiêu chuẩn EGMF (500m²; cắt 15mm, hoạt động liên tục trong 60 giờ) và phụ thuộc vào cài đặt thời gian vận hành, khu vực làm việc, chiều cao cắt và mặt độ/điều kiện của bãi cỏ.

Máy Cắt Cỏ Robot Dùng Pin

RM350D

Bảng điều khiển cho các cài đặt khác nhau



Icon	Chức năng
	Bắt đầu cắt cỏ
	Menu cài đặt
	Trở về
	Xác nhận
	Quay lại

Pin Li-Ion 18V / 5.0Ah

Nút dừng

Đèn LED



Độ rộng cắt
240 mm

Khi dung lượng pin yếu, robot tự động quay trở lại trạm sạc dọc theo dây giới hạn phạm vi hoặc dây dẫn hướng.



Phụ kiện Phụ kiện kèm theo

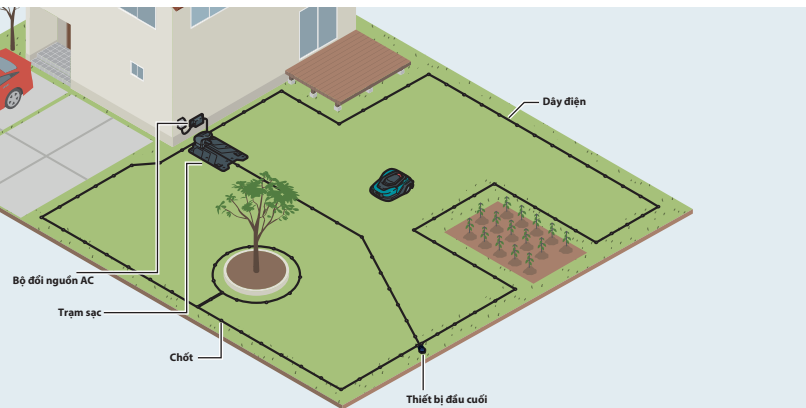

Bộ dây

Mã số: 150m: 1913N2-4
 Mã số: 50m: 1913Y3-9
 Để đặt dây giới hạn phạm vi và dây dẫn hướng trên mặt đất.



Hình ảnh: 150m



Bộ chốt

Mã số: 1913N6-6
 Để cố định dây giới hạn phạm vi và dây dẫn hướng trên mặt đất.
 - 1 bộ 50 pcs.



Bộ thiết bị đầu cuối

Mã số: 1913N8-2
 Để kết nối các điểm giao nhau của dây giới hạn và dây dẫn, đồng thời kéo dài dây giới hạn hoặc dây dẫn nếu chiều dài của một dây không đủ.
 - 1 bộ 5 pcs



Bộ dây thay thế

Mã số: 1913N4-0
 Để thay thế dây giới hạn hoặc dây dẫn hướng bị hỏng hoặc mòn.
 - Bộ dây (5m), thiết bị đầu cuối (6 pcs) và chốt (10 pcs).



Trạm sạc RST001

Mã số: 1830S4-1



Bộ lưới cắt

Mã số: 1913M9-3
 9 miếng lưới dao thay thế và vít cố định được đóng gói trong hộp giấy.



Bộ chuyển đổi nguồn AC

Mã số: 630E33-7



Cắt cỏ tự động và sạc tự động

- Tự động cắt và sạc giúp giảm công việc cần thiết cho việc bảo trì bãi cỏ.
- 1 dây giới hạn phạm vi và tối đa 2 dây dẫn hướng điều khiển chuyển động của máy cắt cỏ robot.

Đối với những nơi công cộng, văn phòng lớn, v.v.

Cho sân trường, v.v.

Đối với sân vườn khu nhà ở, v.v.

Cắt cỏ tự động và sạc tự động

Trạm sạc

Dây giới hạn phạm vi

Dây dẫn hướng

Toàn bộ khu vực có thể được duy trì đồng đều bằng cách đặt vị trí bắt đầu ở vị trí khó tiếp cận ở chế độ ngẫu nhiên.

Dây giới hạn phạm vi
 Để xác định khu vực làm việc của máy cắt cỏ robot. Khi máy cắt cỏ robot phát hiện dây giới hạn phạm vi, nó sẽ thay đổi hướng và chạy trong khu vực của dây.

Dây dẫn hướng
 Để dẫn hướng di chuyển của máy cắt cỏ robot. Máy cắt cỏ robot di chuyển dọc theo dây dẫn khi quay trở lại trạm hoặc di chuyển đến một địa điểm cụ thể khi khởi hành.

Chống trộm

Cài đặt mã PIN và chức năng bảo động chống trộm của thiết bị.

Tự động phát hiện và chạm hoặc nâng lên

Khi máy cắt phát hiện va chạm từ 360°, máy sẽ di chuyển ra khỏi chương ngại vật và khi máy cắt phát hiện máy bị nâng lên, máy sẽ tự động dừng. Nút "STOP" dùng chuyển động quay và di chuyển của lưỡi dao.

Ba lưỡi cắt xoay ngược

Loại bỏ các tác động khi đá và vào v.v.

Cài đặt lịch trình

Việc cắt cỏ có thể được lên lịch một cách thuận tiện cho người sử dụng bằng cách đặt các ngày trong tuần và thời gian để cắt cỏ.

Xác định chiều cao cắt

Nếu bãi cỏ cao, người dùng có thể để máy cắt cỏ tự động cắt cỏ dần dần xuống độ cao mong muốn theo từng giai đoạn trong vài ngày bằng cách đặt chiều cao ban đầu và chiều cao mong muốn trong máy cắt cỏ. (Khi sử dụng máy cắt cỏ robot của Đối thủ cạnh tranh H1 cho công việc này, người sử dụng phải đặt lại độ cao sau mỗi giai đoạn.)

Cài đặt phạm vi độ cao cắt

tăng 5mm / 9 mức **20 - 60 mm**

- Có thể rửa bằng nước**
 • Nấp trên có thể tháo rời để giặt toàn bộ máy. (không thể rửa bằng nước áp lực cao)
 • Giảm bớt công việc: bảo dưỡng máy trong thời gian không sử dụng.
- Cắt xoắn ốc**
 Máy cắt cỏ tự động phát hiện độ cao / rậm và di chuyển chậm theo hình xoắn ốc để cắt cỏ dần dần với điện tích chưa cắt tối thiểu.
- Góc leo tối đa: 26°**
 Cắt cỏ ngay cả trên bãi cỏ có độ dốc lên đến 26°.
- Cài đặt vị trí bắt đầu cắt cỏ**
 • Có thể thiết lập tối đa 5 vị trí bắt đầu cắt cỏ.
 • Nếu vị trí cài đặt không ở trạm, máy cắt cỏ robot sẽ di chuyển dọc theo dây và bắt đầu cắt ở chế độ ngẫu nhiên.
 • Có thể kiểm soát sự thay đổi tần suất cắt cỏ ở những khu vực ít cắt cỏ hơn, chẳng hạn như ở cuối lối đi hẹp.

- Bớt Vỡ/ Vỡ Vỡ/ Khóan
- Trộn
- Khóa Búa/ Đục
- Mũi/ Chĩa Nhôm/ Đánh Bóng
- Cắt
- Máy Đa Năng
- Combo Kit
- Cửa
- Phay/Bào
- Siết chặt/ Cố định
- Hết Bụi
- Dòng Máy Chăm Sóc Cảnh Quan
- Cơm Mực/ Bỏ Khống Cách
- Đèn
- Tiền Lich
- Áo
- Máy Điện Chuyển Động
- Máy Điện MAKITA MT
- Dùng Cu/ Cẩm tay

DÒNG MÁY CHĂM SÓC CẢNH QUAN



Bát Vít/
Ván Vít/
Khoan
Tròn
Khoan Bọc/
Đục
Mũi/
Chẻ Nhựa/
Đánh Bông
Cắt
Mũi
Đa Năng
Combo Kit
Cưa
Phay/Bào
Sắt chày/
Cờ định
Hết mũi
Đong Máy/
Chăm sóc
Cảnh Quan
Cần Mực/
Đo
Đánh
Tiện lích
Ao
Máy
Chuyên Dụng
Máy Điện
Makita MT
Dùng Chu
Cắm Tơ

Máy Cắt Cỏ Đẩy Dùng Pin/Cordless Lawn Mower **64Vmax BL XPT 534mm** **64V max**

LM004JB101
LM004JZ

Thời gian sử dụng (không tải)
Tự hành **55/58** phút
Pin BL64100

Đẩy thủ công
66/68 phút
Pin BL64100

Độ rộng đường cắt: 534 mm
Điều chỉnh độ cao cắt: Phạm vi điều chỉnh: 20 - 100 mm, Mức: 10
Tốc độ không tải: Chế độ thường / Chế độ vận hành êm / Chế độ tiếng ồn thấp: 2,800 / 2,300 - 2,800 / 2,300 v/p

Diện tích cắt để nghỉ: 3,800 m²
Thời gian sử dụng liên tục: pin BL64100, tự hành: 55 phút, đẩy thủ công: 66 phút
Đường kính bánh xe: 230 / 230 mm
Dung tích hộp cỏ: 70 L
Độ rung: 2,5 m/s² hoặc nhỏ hơn
Độ ồn động cơ: 91 dB(A)
Độ ồn áp suất: 82 dB(A)
Kích thước (L x W x H): 1,740 - 1,810 x 595 x 970 - 1,080 mm
Trọng lượng: 31,5 kg (BL6440) - 34,6 kg (BL64100)

LM004JB101: 1 pin 10,0Ah (BL64100), sạc DC64WA
LM004JZ: Không kèm pin, sạc

Phụ kiện kèm theo: Lưỡi 2 răng (191V96-5), chốt gài 6 (327589-6), nắp chặn có (413L55-2), máng xả có (413L57-8), cờ lê 17 (782210-8).

Thân Máy Bằng Thép

Máy Cắt Cỏ Đẩy Dùng Pin/Cordless Lawn Mower **64Vmax BL XPT 534mm** **64V max**

LM002JM101

Thời gian sử dụng (không tải)
Đẩy thủ công
39 phút
Pin BL6440

Độ rộng đường cắt: 534 mm
Độ cao cắt: 20 - 100 mm
Khả năng chứa cỏ: 70 L
Tốc độ không tải: 2,300 - 2,800 v/p
Diện tích cắt để nghỉ: pin BL6440: 1,600 m²
Thời gian sử dụng liên tục: pin BL6440: 39 phút
Dung tích hộp cỏ: 70 L
Độ ồn động cơ: 82,1 dB(A)
Độ ồn áp suất: 91,6 dB(A)
Độ rung: 2,5 m/s² hoặc thấp hơn
Kích thước (L x W x H): khi vận hành: 1,710 - 1,800 x 585 x 950 - 1,090 mm
Trọng lượng: 25,7 kg (BL6440) - 27,6 kg (BL6440)

LM002JM101: 1 pin 4,0 Ah (BL6440), sạc DC64WA

Phụ kiện kèm theo: Lưỡi cắt có 530mm (191V96-5), chốt gài 6 (327589-6), khay chứa cỏ 480 (413946-5), tuyp mở 17 (782210-8).

Thân Máy Bằng Nhựa

Máy Cắt Cỏ Đẩy Dùng Pin/Battery Power Lawn Mower **Cấp nguồn bằng Bộ trữ pin đeo vai BL XPT 534mm** **40V max**

LM001CZ

Thời gian sử dụng (không tải)
Tự hành **120** phút
Vòi PDC1200

Đẩy thủ công
150 phút
Vòi PDC01

Độ rộng đường cắt: 534 mm
Chiều cao cắt: 20 - 100 mm
Khả năng hộp chứa cỏ: 70 L
Tốc độ không tải: 2,300 - 2,800 v/p
Tốc độ đẩy: 2,5 - 5,0 km/h
Diện tích cắt thực tế: Với PDC01 (BL1860B x4), chế độ tự hành: 1,700 m², Với PDC01 (BL1860B x4), chế độ đẩy thủ công: 2,300 m²
Với PDC1200, chế độ tự hành: 5,100 m², Với PDC1200, chế độ đẩy thủ công: 6,900 m²
Với PDC01 (BL1860B X4), chế độ tự hành: 40, Với PDC01 (BL1860B X4), chế độ đẩy thủ công: 50
Với PDC1200, chế độ tự hành: 120, Với PDC1200, chế độ đẩy thủ công: 150

Thời gian sử dụng liên tục (phút):
Dung tích hộp cỏ: 70 L
Kích thước (L x W x H): 1,630-1,715x590x990-1,095 mm
Trọng lượng: 42,1 kg (BL1815N x2) - 48,9 kg (PDC1200)

LM001CZ: Không kèm pin, sạc

Phụ kiện kèm theo: Lưỡi cắt có 530mm (191D52-7), tuyp mở 17 (782210-8), tuyp mở 13 (782212-4), máng xả có bên (459887-1).

Thân Máy Bằng Thép

Máy Cắt Cỏ Đẩy Dùng Pin/Cordless Lawn Mower **40Vmax BL WG 534mm** **40V max**

LM002GZ

Thời gian sử dụng (không tải)
Tự hành **56** phút
pin BL4080F x2

Đẩy thủ công
76 phút
pin BL4080F x2

Độ rộng đường cắt: 534 mm
Điều chỉnh độ cao cắt: Phạm vi điều chỉnh: 20 - 100 mm, Mức: 10
Tốc độ không tải: Chế độ Bình thường / Không tải êm / Giảm tiếng ồn: 2,800 / 2,300 - 2,800 / 2,300 v/p

Thời gian sử dụng liên tục: pin BL4080F x2, tự hành: 56 phút, đẩy thủ công: 76 phút
Đường kính bánh xe: 230 / 230 mm
Dung tích hộp cỏ: Khả năng: 70 L
Độ rung: 2,5 m/s² hoặc thấp hơn
Độ ồn động cơ: 91 dB(A)
Độ ồn áp suất: 81 dB(A)
Kích thước (L x W x H): Khi sử dụng: 1,740 - 1,810 x 595 x 970 - 1,080 mm
Khi được lưu trữ (không có hộp chứa cỏ): 580 x 595 x 930 mm
Trọng lượng: 29,3 kg (BL4020) - 34,5 kg (BL4080x2)

LM002GZ: Không kèm pin, sạc

Phụ kiện kèm theo: Lưỡi cắt có 530mm (191V96-5), chốt gài 6 (327589-6), nắp chặn có (413L55-2), máng xả có (413L57-8), cờ lê 17 (782210-8).

Thân Máy Bằng Thép

Máy Cắt Cỏ Đẩy Dùng Pin/Cordless Lawn Mower **40Vmax BL XPT 534mm** **40V max**

LM004GZ

Thời gian sử dụng liên tục trên 1 lần sạc đầy pin
52 phút
pin BL4080F

Độ rộng đường cắt: 430 mm
Điều chỉnh độ cao cắt: Phạm vi điều chỉnh: 20 - 75 mm, Mức: 8
Tốc độ không tải: 3,800 v/p
Thời gian sử dụng liên tục: với pin BL4080F: 52 phút
Đường kính bánh xe: 140 / 165 mm
Dung tích hộp cỏ: Khả năng: 50L
Độ rung: 2,5 m/s² hoặc thấp hơn
Độ ồn động cơ: 90 dB(A)
Độ ồn áp suất: 81 dB(A)
Kích thước (L x W x H): Trong quá trình hoạt động: 1,390 - 1,440 x 460 x 990 - 1,020 mm
Khi được lưu trữ (không có hộp chứa cỏ): 520 x 460 x 885 mm
Trọng lượng: 15,6 kg (BL4020) - 18,2 kg (BL4080F)

LM004GZ: Không kèm pin, sạc

Phụ kiện kèm theo: Lưỡi 2 răng (1913H4-8), nắp chặn có (1913H8-0), cờ lê 17 (782210-8)

Thân Máy Bằng Nhựa

Máy Cắt Cỏ Đẩy Dùng Pin/Cordless Lawn Mower **18V X2 (36V) BL XPT 534mm** **18V x2**

DLM540PT2
DLM540Z

Diện tích cắt thực tế các tính khi pin được sạc đầy
Đẩy thủ công
2,550 m²
khoảng

Đẩy thủ công
1,900 m²

Độ rộng đường cắt: 534 mm
Điều chỉnh độ cao cắt: Phạm vi điều chỉnh: 20 - 100 mm
Tốc độ không tải: Chế độ tiêu chuẩn: 2,800 v/p / Chế độ vận hành: 2,300 v/p
Đường kính bánh xe: Trước: 230 mm / Sau: 230 mm
Dung tích hộp cỏ: Khả năng: 70L
Kích thước (L x W x H): 1,740 - 1,810 x 595 x 970 - 1,080 mm
Trọng lượng: 34,5 kg (BL18120x2)
DLM540PT2: 2 pin 5,0Ah (BL1850B), sạc nhanh 2 cổng (DC18RD)
DLM540Z: Không kèm pin, sạc

Phụ kiện kèm theo: Lưỡi cắt có 530 (191W87-2), chốt gài 6 (327589-6), nắp chặn có (413L55-2), miếng chắn xả có (413L57-8), cờ lê 17 (782210-8)

Thân Máy Bằng Nhựa



DÒNG MÁY CHĂM SÓC CẢNH QUAN

Máy Cắt Cỏ Đẩy Dùng Pin/Cordless Lawn Mower

18V X2 (36V) BL XPT 534mm

18V x2

DLM533Z
Không tải êm

Thời gian sử dụng (không tải)
Tự hành 40 phút
pin BL1860B x4

Đẩy thủ công
54 phút
pin BL1860B x4

Diện tích cắt để nghỉ
1,700 m²
Tự hành (BL1860B x4)



Thân Máy Bằng Thép



Độ rộng đường cắt	534 mm
Độ cao cắt	20 - 100 mm [10 mức độ]
Tốc độ không tải	2,300 - 2,800 v/p
Diện tích cắt để nghỉ (với 4 pin BL1860B)	Chế độ tự hành: 1.700 m ²
Thời gian sử dụng liên tục	pin BL1860B x4, chế độ tự hành: 40 phút
Dung tích hộp cỏ	70 L
Tốc độ đẩy	2.5 - 5.0 km/h
Kích thước	1,655-1,740x590x990-1,100 mm
Trọng lượng	42.8 kg (BL1815N x2) - 46.7 kg (BL1860B x2)

Phụ kiện kèm theo: Lưỡi cắt cỏ 530mm (191D52-7), bộ nghiêng cỏ, chốt gài 6 (327589-6), tuyp mỡ 17 (782210-8), tuyp mỡ 13 (782212-4).

Máy Cắt Cỏ Đẩy Dùng Pin/Cordless Lawn Mower

18V X2 (36V) BL XPT 534mm

18V x2

DLM532Z
Không tải êm

Thời gian sử dụng (không tải)
Tự hành 40 phút
pin BL1860B x4

Đẩy thủ công
54 phút
pin BL1860B x4

Diện tích cắt để nghỉ
1,700 m²
Tự hành (BL1860B x4)



Thân Máy Bằng Thép



Độ rộng đường cắt	534 mm
Độ cao cắt	20 - 100 mm [10 mức độ]
Tốc độ không tải	2,300 - 2,800 v/p
Diện tích cắt để nghỉ (với 4 pin BL1860B)	Chế độ tự hành: 1.700 m ²
Thời gian sử dụng liên tục	với pin BL1860B x4, chế độ tự hành: 40 phút, đẩy thủ công: 54 phút
Dung tích hộp cỏ	70 L
Tốc độ đẩy	2.5 - 5.0 km/h
Kích thước	1,630 - 1,715 x 590 x 990 - 1,095 mm
Trọng lượng	39 kg (BL1815N x2) - 42.8 kg (BL1860B x4)

Phụ kiện kèm theo: Lưỡi cắt cỏ 530mm (191D52-7), bộ nghiêng cỏ, chốt gài 6 (327589-6), tuyp mỡ 17 (782210-8), tuyp mỡ 13 (782212-4), nắp xả cỏ bên (459887-1)

Máy Cắt Cỏ Đẩy Dùng Pin/Cordless Lawn Mower

18V X2 (36V) BL XPT 534mm

18V x2

DLM530Z
Số lượng cỏ hạn

Không tải êm

Thời gian sử dụng (không tải)
Tự hành 40 phút
pin BL1860B x4

Đẩy thủ công
54 phút
pin BL1860B x4

Diện tích cắt để nghỉ
1,600 m²
Đẩy thủ công (BL1860B x4)



Thân Máy Bằng Thép



Độ rộng đường cắt	534 mm
Độ cao cắt	20 - 100 mm [10 mức khác nhau]
Tốc độ không tải	2,300 - 2,800 v/p
Diện tích cắt để nghỉ (với pin BL1860B x4)	2.300 m ²
Thời gian sử dụng liên tục	với pin BL1860B x4, chế độ tự hành: 40 phút, đẩy thủ công: 54 phút
Dung tích hộp cỏ	70 L
Tốc độ đẩy	2.5 - 5.0 km/h
Kích thước	1,630-1,715x590x990-1,190 mm
Trọng lượng	35.5 kg (BL1815N x2) - 39.3 kg (BL1860B x4)

Phụ kiện kèm theo: Lưỡi cắt cỏ 530mm (191D52-7), bộ nghiêng cỏ, chốt gài 6 (327589-6), tuyp mỡ 17 (782210-8), tuyp mỡ 13 (782212-4), nắp xả cỏ bên (459887-1).

Máy Cắt Cỏ Đẩy Dùng Pin/Cordless Lawn Mower

18V X2 (36V) XPT 534mm

18V x2

DLM539Z
DLM538Z
Số lượng cỏ hạn

Thời gian sử dụng (không tải)
Tự hành 22 phút
pin BL1860B x2

Đẩy thủ công
25 phút
pin BL1860B x2

Diện tích cắt để nghỉ (DLM539)
700 m²
Tự hành

(DLM538Z)
800 m²
Đẩy thủ công



Thân Máy Bằng Nhựa



Độ rộng đường cắt	534 mm
Chiều cao cắt	20 - 100 mm
Tốc độ không tải	3,000 v/p
Tốc độ đẩy	2.5 - 5.0 km/h
Diện tích cắt để nghỉ (với pin BL1860B x2)	đẩy thủ công: 800 m ² ; tự hành: 700 m ²
Thời gian sử dụng liên tục	với pin BL1860B x2, tự hành: 22 phút, đẩy thủ công: 25 phút
Độ ồn áp suất	84 dB(A)
Độ ồn âm thanh	92 dB(A)
Độ rung	2.5 m/s ² hoặc thấp hơn
Kích thước (L x W x H)	Khi vận hành: 1,810 - 1,870 x 580 x 920 - 1,040 mm
Trọng lượng	Khi lưu trữ (không có hộp chứa cỏ): 610 x 580 x 925 mm 27.9 kg (BL1815Nx2) - 30.4 kg (BL1860Bx2)

Phụ kiện kèm theo: Lưỡi cắt cỏ 530mm (191V96-5), chốt gài 6 (327589-6), khay chứa cỏ 530 (413945-7), tuyp mỡ 17 (782210-8).

Máy Cắt Cỏ Đẩy Dùng Pin/Cordless Lawn Mower

18V X2 (36V) XPT 480 mm

18V x2

DLM481Z

Thời gian sử dụng (không tải)
Tự hành 23 phút
pin BL1860B x2

Đẩy thủ công
28 phút
pin BL1860B x2

Diện tích cắt để nghỉ (DLM481)
650 m²
Tự hành

(DLM481Z)
800 m²
Đẩy thủ công



Thân Máy Bằng Nhựa



Độ rộng đường cắt	480 mm
Chiều cao cắt	20 - 100 mm
Tốc độ không tải	3,100 v/p
Tốc độ đẩy	2.5 - 5.0 km/h
Diện tích cắt để nghỉ (với pin BL1860B x2)	Tự hành: 650 m ²
Thời gian sử dụng liên tục (với 4 pin BL1860B)	đẩy thủ công: 800 m ²
Thời gian sử dụng liên tục (phút)	với pin BL1860B x2, tự hành: 23 phút
Kích thước (L x W x H)	với pin BL1860B x2, đẩy thủ công: 28 phút
Trọng lượng	Khi vận hành: 1,690 - 1,740 x 530 x 930 - 1,060 mm 27.1 kg (BL1815N) - 29.3 kg (BL1860B)

Phụ kiện kèm theo: Lưỡi cắt cỏ 480mm (191V97-3), chốt gài 6 (327589-6), khay chứa cỏ 480 (413946-5), tuyp mỡ 17 (782210-8).

Máy Cắt Cỏ Đẩy Dùng Pin/Cordless Lawn Mower

18V X2 (36V) BL XPT 460 mm

18V x2

DLM462Z
Số lượng cỏ hạn

Thời gian sử dụng (không tải)
Tự hành 40 phút
pin BL1860B x4

Đẩy thủ công
51 phút
pin BL1860B x4

Diện tích cắt để nghỉ (BL1860B x4)
1,400 m²
Tự hành

1,900 m²
Đẩy thủ công



Thân Máy Bằng Thép



Độ rộng đường cắt	460 mm
Độ cao cắt	20 - 100 mm
Tốc độ không tải	[10 mức khác nhau]
Diện tích cắt để nghỉ (với 4 pin BL1860B)	2,500 - 3,300 v/p
Thời gian sử dụng liên tục	Chế độ tự hành: 1.400 m ²
Dung tích hộp cỏ	Đẩy thủ công: 1.900 m ²
Tốc độ đẩy	với pin BL1860B x4, chế độ tự hành: 40 phút, đẩy thủ công: 51 phút
Kích thước	60 L
Trọng lượng	2.5 - 5.0 km/h
	1,610 - 1,690 x 535 x 980 - 1,190 mm
	35.3 kg (BL1815N x2) - 39 kg (BL1860B x4)

Phụ kiện kèm theo: Lưỡi cắt cỏ 460mm (191D51-9), bộ nghiêng cỏ, chốt gài 6 (327589-6), tuyp mỡ 17 (782210-8), tuyp mỡ 13 (782212-4).

DÒNG MÁY CHĂM SÓC CẢNH QUAN



Máy Cắt Cỏ Đẩy Dùng Pin/Cordless Lawn Mower

18V X2 (36V) BL XPT 460 mm

18V x2

DLM460Z

Thời gian sử dụng (không tải)
Đầy thủ công
21 phút
pin BL1860B x2

Diện tích cắt để nghỉ
Đầy thủ công (BL1860B x2)
800 m²



Độ rộng đường cắt	460 mm
Độ cao cắt	20 - 75 mm
Tốc độ không tải	2,500 - 3,300 v/p
Diện tích cắt để nghỉ	với pin BL1860B x2: 800 - 1,600 m ²
Thời gian sử dụng liên tục	với pin BL1860B x2: 21 phút
Dung tích hộp cỏ	60 L
Kích thước	1,319 - 1,518 x 532 x 879 mm
Trọng lượng	25.3 kg (BL1815N x2) - 27.6 kg (BL1860B x2)

Phụ kiện kèm theo: Lưỡi cắt cỏ 460mm (199367-2), tuyp mở 17 (782210-8).

Thân Máy Bằng Thép



Máy Cắt Cỏ Đẩy Dùng Pin/Cordless Lawn Mower

18V LXT XPT 230mm

18V

DLM230SF Số lượng có hạn
DLM230Z Số lượng có hạn

Thời gian sử dụng (không tải)
Đầy thủ công
6 phút
pin BL1830B

Diện tích cắt để nghỉ
Đầy thủ công (BL1830B)
90 m²



Độ rộng đường cắt	230 mm
Độ cao cắt	10 - 55 mm (8 cấp độ)
Tốc độ không tải	7000 v/p
Diện tích cắt để nghỉ	với pin BL1830B: 90 m ²
Thời gian sử dụng liên tục	với pin BL1830B: 6 phút
Dung tích hộp cỏ	20L
Kích thước	Trọng quá trình hoạt động: 860 - 1,105 x 256 x 680 - 920 mm
Trọng lượng	Khí lưu trữ (không với hộp chứa cỏ): 264 x 363 x 780 mm 8.6 kg (BL1820B) - 8.9 kg (BL1860B)

Phụ kiện kèm theo: Lưỡi tròn 230mm (191Y46-8), cờ lê hãm đai ốc 5 (783217-7).

Thân Máy Bằng Nhựa



Máy Cắt Cỏ Đẩy Dùng Pin/Cordless Lawn Mower

18V LXT XPT 160mm

18V

DLM160Z Số lượng có hạn

Thời gian sử dụng (không tải)
Đầy thủ công
39 phút
pin BL1860B

Diện tích cắt để nghỉ
Đầy thủ công (BL1860B)
190 m²



Chiều rộng cắt	160 mm
Độ cao cắt	10, 15, 20, 25, 30, 35, 40 mm (7 cấp độ)
Tốc độ không tải	1.600 v/p
Diện tích cắt để nghỉ	với pin BL1860B: 190 m ²
Thời gian sử dụng liên tục	với pin BL1860B: 39 phút
Dung tích hộp cỏ	8.4 L
Kích thước	346 x 178 x 751 ~ 1,046 mm
Trọng lượng	5.5 kg (BL1815N) - 5.8 kg (BL1860B)

Phụ kiện kèm theo: Lưỡi xoay 160mm (A-48957), lưỡi cắt định 160mm (A-70334), cờ lê 17 (782036-8).

Thân Máy Bằng Nhựa



Máy Cắt Cỏ Đẩy/Lawn Mower

410mm 1600W



ELM4120 số lượng có hạn

Diện tích cắt để nghỉ
600 m²



Độ rộng đường cắt	410 mm
Độ cao cắt	20 - 75 mm
Tốc độ không tải	3,400 v/p
Diện tích cắt để nghỉ	600 m ²
Dung tích hộp cỏ	45L
Kích thước	1,470 x 460 x 955 - 1,230 mm
Trọng lượng	14.5 kg

Phụ kiện kèm theo: Cờ lê 10-13 (YA00000798).

Thân Máy Bằng Nhựa



Bảng tham chiếu pin & thời gian sạc Tr.08

Đối với những máy mã đuôi Z cần mua thêm pin, sạc - bộ pin sạc là lựa chọn tối ưu (Tham khảo Tr.08 & 09)

DÒNG MÁY CHĂM SÓC CẢNH QUAN



Máy Xới Cỏ Dừng Pin/Cordless Scarifier UV001G **40V max**

UV001GZ



Độ rộng cắt: 380 mm
 Độ sâu làm việc: -12 mm (-15/32") đến 5 mm (+3/16")
 Thời gian hoạt động liên tục khi sạc đầy pin: với pin BL4080F x2, lưỡi cắt dọc: 38 phút
 Diện tích cắt cỏ thực tế khi sạc đầy pin: với pin BL4080F x2, lưỡi cắt dọc: 500 m²
 Tốc độ không tải: 3,200 v/p
 Khả năng chứa cỏ: 50 L
 Độ ồn áp suất: 74 dB(A)
 Độ ồn động cơ: 86 dB(A)
 Độ rung: 2.5 m/s² hoặc ít hơn
 Kích thước (L x W x H): 1,020-1,240 x 680 x 915-1,155 mm
 Trọng lượng: 18.7 kg (BL4020) - 23.8 kg (BL4080Fx2)

UV001GZ: không kèm pin, sạc
 Phụ kiện kèm theo: Lưỡi cắt dọc (1913J5-0), lưỡi cào cỏ (1913J7-6), cờ lê (782223-9)

TỜ RỜI SẢN PHẨM



XGT MOTOR XPT

Tăng trưởng và bảo trì bãi cỏ khỏe mạnh bằng cách làm thoáng khí và cào cỏ

Phụ kiện
Phụ kiện kèm theo

- Bộ lưỡi cắt dọc**
 - Lưỡi cắt dọc 380mm
 - Chủ yếu để cắt rễ cỏ
 - Mã số: 1913J5-0
- Bộ lưỡi cào cỏ**
 - Lưỡi cào cỏ 380mm
 - Mã số: 1913J7-6



Nhiều khí

Nhiều nước

Để cải thiện khả năng ra rễ của cỏ



Khả năng chứa cỏ 50 L

Được cung cấp bởi pin Li-Ion 40V max XGT (hai pin song song hoặc một)

Chiều rộng làm việc 380 mm

Đánh trước/sau lớn với đường kính 180/180mm

Lưỡi cắt dọc

Ứng dụng trong việc làm thoáng khí
 Có thể thực hiện cả việc loại bỏ và cắt đứt để cắt xuyên qua đường chạy và rễ cây.

Lưỡi cắt dọc có độ bền cao

- Đầu lưỡi có góc cùn làm chậm quá trình mài mòn của lưỡi để giảm thiểu việc giảm độ sâu làm việc.
- Độ mòn chậm làm giảm tần suất thay lưỡi và chi phí vận hành.

Độ rung thấp
 Các lưỡi cắt dọc được bố trí đối xứng về đường tâm (trái-phải) của trục lưỡi quay để cung cấp chuyển động quay cân bằng nhằm giảm độ rung.



Lưỡi cắt dọc

Hiệu ứng thu được ở khi cài đặt độ sâu làm việc ở các mức khác nhau

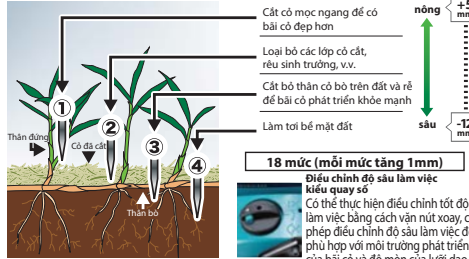

18 mức (mỗi mức tăng 1mm)
 Điều chỉnh độ sâu làm việc kiểu quay số



- Cắt cỏ ngang để có bãi cỏ đẹp hơn
- Loại bỏ các lớp cỏ cắt, rêu sinh trưởng, v.v.
- Cắt bỏ thân cỏ bề mặt đất và rễ để bãi cỏ phát triển khỏe mạnh
- Làm tơi bề mặt đất

Chỉ cho việc cào cỏ
 Để loại bỏ cỏ đã cắt, rêu sinh trưởng, v.v.

Để dàng thay lưỡi

Để dàng tháo hai bu lông



Loại lưỡi	Ứng dụng và đặc điểm	Hình ảnh
Lưỡi cắt dọc	Để cắt bỏ những rễ già để cỏ bãi cỏ khỏe mạnh và cắt bỏ lớp cỏ và đất để cải thiện khả năng thấm thấu của nước và không khí.	
Lưỡi cào cỏ	Để loại bỏ các mảnh cỏ đã cắt, rêu sinh trưởng, v.v.	

XPT (Công nghệ bảo vệ vượt trội) / Tương thích IPX4

Tay cầm có thể gấp lại không cần dụng cụ
 Tay cầm có thể được gấp lại theo hai bước nhỏ gọn để cất giữ chỉ bằng cách nới lỏng vít ngón tay cái mà không cần dụng cụ.

Hoạt động ổn định do trọng tâm nằm ở phía trước
 Các vật nặng như động cơ, pin và phần dưới của tay cầm được đặt ở phía trước tay cầm.
 Cấu trúc này có thể giảm thiểu khả năng mất thăng bằng trước khi khởi động, cho phép truyền lực chắc chắn đến lưỡi cắt để mang lại độ sâu cắt ổn định.



	Pin	Khe cắm pin	Lớp	Thân máy	Không tải êm	Tự hành	BL MOTOR	Xả cỏ phía sau	Xả cỏ phía hông	
LM004J	64V max	1	530 mm (21")	Thép	✓	✓	✓	✓	✓*	
LM003J			480 mm (18-7/8")	Thép	✓	✓	✓	✓	✓*	
LM002J			530 mm (21")	Nhựa	✓	-	✓	✓	-	
LM001C	40V max	2	530 mm (21")	Thép	✓	✓	✓	-	✓*	
LM002G			530 mm (21")	Thép	✓	✓	✓	✓	✓*	
LM004G	18V x2	4	430 mm (17")	Nhựa	-	-	-	-	-	
DLM533			530 mm (21")	Nhôm	✓	✓	✓	✓	✓	-
DLM532			530 mm (21")	Thép	✓	✓	✓	✓	-	✓
DLM530			530 mm (21")	Thép	✓	✓	✓	✓	-	✓
DLM538			530 mm (21")	Thép	✓	✓	✓	✓	✓	-
DLM539			530 mm (21")	Nhựa	✓	✓	✓	✓	✓	-
DLM481			480 mm (18-7/8")	Thép	✓	✓	✓	✓	✓	-
DLM462			460 mm (18-1/8")	Thép	✓	✓	✓	✓	✓	-
DLM460			460 mm (18-1/8")	Thép	✓	✓	✓	✓	✓	-

* Cẩn có màng xả.

- Bớt Vít/ Vặn Vít/ Khoen
- Trộn
- Khoan Búa/ Đục
- Mài/ Chà Nhám/ Đánh Bóng
- Cắt
- Máy Đa Năng
- Combo Kit
- Cưa
- Phay/Bào
- Siết chốt/ Cờ định
- Hút Bụi
- Dòng Máy Chăm Sóc Cảnh Quan
- Cần Mực/Đo Khoảng Cách
- Đèn
- Tiện Ích
- Áo
- Máy Chuyên Dụng
- Máy Điện MAKITA MT
- Dụng Cụ Cầm tay

DÒNG MÁY CHĂM SÓC CẢNH QUAN



Máy Cắt Cỏ Dùng Pin/Battery Powered Grass Trimmer

UR101C



UR101CZ **TƯƠNG ĐƯƠNG MÁY CHẠY XĂNG 30 cc**

Số lượng có hạn

TAY CẮM DẠNG CHỮ U

CÔNG SUẤT TỐI ĐA
1,0 kW

Thời gian sử dụng (Không tải)
Thấp/Vừa/Cao
58/40/26 phút
Đầu cắt cước/
Bộ trữ pin đeo vai: PDC01



TỜ RỜI SẢN PHẨM

Công suất tối đa	1000 W
Độ rộng cắt	Lưỡi kim loại: 255 mm Lưỡi Cước: 430 mm Lưỡi Nhựa: 305 mm
Tốc độ không tải (v/p)	Lưỡi kim loại (3/2/1): 0-7.000/0-5.500/0-4.600 Lưỡi cước (3/2/1): 0-5.500/0-5.000/0-4.600 Lưỡi nhựa (305 mm)(3/2/1): 0-7.000/0-5.500/0-4.600 Lưỡi nhựa (255 mm)(3/2/1): 0-5.500/0-5.000/0-4.600
Kích cỡ trục	M10 x 1.25 LH
Độ ồn	96 dBA
Kích thước	1.760 x 628 x 550 mm
Trọng lượng	5,2 kg

UR101CZ: Không kèm pin, sạc
Phụ kiện kèm theo: Bảo vệ lưỡi (191B54-1), tuýp mỡ 17 (782210-8), cờ lê hãm đai ốc 4 (783202-0), dây đeo vai (197243-4), túi đựng phụ kiện (831304-7), lưỡi cắt có 255mm (198345-9).



Máy Cắt Cỏ Dùng Pin/Cordless Grass Trimmer

UR012G

40Vmax x2

UR012GZ02 **TƯƠNG ĐƯƠNG MÁY CHẠY XĂNG 40 cc**

TAY CẮM DẠNG CHỮ U

CÔNG SUẤT TỐI ĐA
2,0 kW

Thời gian sử dụng (Không tải)
Thấp/Vừa/Cao
106/42/22 phút
Đầu cắt cước/
Pin BL4050F x2



TỜ RỜI SẢN PHẨM

Công suất tối đa	2000 W
Độ rộng cắt	Lưỡi kim loại: 305 mm Lưỡi tròn: 255 mm Lưỡi cước: 480 mm Lưỡi cắt mịn: 270 mm Lưỡi nhựa: 305 mm
Tốc độ không tải (v/p)	Lưỡi kim loại (3/2/1): 0-6.800/0-5.000/0-3.500 Lưỡi cước (3/2/1): 0-5.000/0-4.200/0-3.500
Kích cỡ trục	M10 x 1.25 LH
Độ ồn áp suất	Lưỡi kim loại 2 răng: 82,3 dB(A) Lưỡi nhựa: 82,7 dB(A) / Lưỡi cước: 79,9 dB(A) Lưỡi kim loại 2 răng: 96,2 dB(A)
Độ ồn động cơ	Lưỡi nhựa: 92,4 dB(A) / Lưỡi cước: 91,6 dB(A)
Độ rung	Trái/phải: 2,5 / 2,5 m/s ² hoặc thấp hơn
Kích thước (L x W x H)	với pin BL4050F: 1.829 x 680 x 590 mm
Trọng lượng	8,0 kg (BL4020 x2) - 9,3 kg (BL4050F x2)

UR012GZ02: Không kèm pin, sạc
Phụ kiện kèm theo: Dây đeo vai (122A37-4), lưỡi 2 răng (195624-6), tuýp mỡ 17 (782210-8), cờ lê hãm đai ốc 4 (783202-0), cờ lê hãm đai ốc 5 (783217-7), túi đựng phụ kiện (831304-7), đầu cắt có dạng cước (199884-2), bộ lưỡi cắt bằng nhựa (199868-0), chụp bảo vệ (422818-3).



Máy Cắt Cỏ Dùng Pin/Cordless Grass Trimmer

UR013G

40Vmax

UR013GZ01 **TƯƠNG ĐƯƠNG MÁY CHẠY XĂNG 35 cc**

TAY CẮM DẠNG CHỮ U

CÔNG SUẤT TỐI ĐA
1,5 kW

Thời gian sử dụng (Không tải)
Thấp/Vừa/Cao
81 - 11 phút
Đầu cắt cước/ Pin BL4050F



TỜ RỜI SẢN PHẨM

Công suất tối đa	1500 W
Độ rộng cắt	Lưỡi kim loại: 255 mm Lưỡi tròn: 225 mm Lưỡi cước: 450 mm Lưỡi cắt mịn: 270 mm Lưỡi nhựa: 305 mm
Tốc độ không tải	Lưỡi kim loại: 3.500-6.700 v/p Lưỡi cước: 3.500-5.000 v/p
Kích cỡ trục	M10 x 1.25 LH
Kích thước	Chỉ máy: 1.863 x 690 x 546 mm (L x W x H) Không gồm đầu cắt có dạng cước, pin BL4080F
Trọng lượng	5,9 kg (BL4020) - 7,2 kg (BL4080F)

UR013GZ01: Không kèm pin, sạc
Phụ kiện kèm theo: Dây đeo vai (122A37-4), lưỡi nhựa 305mm (199868-0), chụp bảo vệ 2T (144392-8), lưỡi 2 răng 255mm (D-66064), tuýp mỡ 17 (782210-8), khoá lực góc 4 (783202-0), khoá lực góc 5 (783217-7), đầu cắt có dạng cước (1911Y2-9), túi đựng (831304-7).



Máy Cắt Cỏ Dùng Pin/Cordless Grass Trimmer

UR014G

40Vmax

UR014GZ **TƯƠNG ĐƯƠNG MÁY CHẠY XĂNG 35 cc**

TAY CẮM VÒNG

CÔNG SUẤT TỐI ĐA
1,5 kW

Thời gian sử dụng (Không tải)
Thấp/Vừa/Cao
51 - 18 phút
Đầu cắt cước/ Pin BL4050F



TỜ RỜI SẢN PHẨM

Công suất tối đa	1500 W
Độ rộng cắt	Lưỡi cước: 450 mm
Tốc độ không tải	Lưỡi cước: 4.000 - 5.000 v/p
Kích cỡ trục	M10 x 1.25 LH
Kích thước	Chỉ máy: 1.857 x 330 x 304 mm (L x W x H) Không gồm đầu cắt có dạng cước, pin BL4080F
Trọng lượng	5,5 kg (BL4020) - 6,7 kg (BL4080F)

UR014GZ: Không kèm pin, sạc
Phụ kiện kèm theo: Dây đeo vai (127759-5), tuýp mỡ 17 (782210-8), khoá lực góc 4 (783202-0), khoá lực góc 5 (783217-7), đầu cắt có dạng cước (1911Y3-7), túi đựng (831304-7).



Máy Cắt Cỏ Dùng Pin/Cordless Grass Trimmer

UR006G

40Vmax

UR006GZ02 **TƯƠNG ĐƯƠNG MÁY CHẠY XĂNG 30 cc**

TAY CẮM DẠNG CHỮ U

CÔNG SUẤT TỐI ĐA
1,0 kW

Thời gian sử dụng (Không tải)
Thấp/Vừa/Cao
43/23/12 phút
Đầu cắt cước/ Pin BL4050F



TỜ RỜI SẢN PHẨM

Công suất tối đa	1000 W
Độ rộng lưỡi cắt	Lưỡi kim loại / Lưỡi nhựa / Lưỡi cước: 255 / 305 / 430 mm
Tốc độ không tải	Lưỡi kim loại (3/2/1): 0 - 7.000 / 0 - 5.500 / 0 - 4.600 v/p Lưỡi nhựa (3/2/1) (305 mm): 0 - 7.000 / 0 - 5.500 / 0 - 4.600 v/p Lưỡi cước (3/2/1): 0 - 5.500 / 0 - 5.000 / 0 - 4.600 v/p
Kích cỡ trục	M10 x 1.25 LH
Kích thước	1.815 x 681 x 563 mm
Trọng lượng	5,7 kg (BL4020) - 6,3 kg (BL4050F)

UR006GZ02: Không kèm pin, sạc
Phụ kiện kèm theo: Dây đeo vai (122A37-4), đầu cắt có (197993-1), lưỡi nhựa 255 (126642-3), viền nhựa bọc lưỡi cắt (144392-8), lưỡi kim loại 2 răng 255 (D-66064), tuýp mỡ 17 (782210-8), cờ lê hãm đai ốc 4 (783202-0), túi đựng phụ kiện (831304-7).



Máy Cắt Cỏ Dùng Pin/Cordless Grass Trimmer

UR007G

40Vmax

UR007GZ01 **TƯƠNG ĐƯƠNG MÁY CHẠY XĂNG 30 cc**

Số lượng có hạn

TAY CẮM VÒNG

CÔNG SUẤT TỐI ĐA
1,0 kW

Thời gian sử dụng (Không tải)
Thấp/Vừa/Cao
43/23/12 phút
Đầu cắt cước/ Pin BL4050F



TỜ RỜI SẢN PHẨM

Công suất tối đa	1000 W
Độ rộng lưỡi cắt	Lưỡi kim loại / Lưỡi nhựa / Lưỡi cước: 255 / 305 / 430 mm
Tốc độ không tải	Lưỡi kim loại (3/2/1): 0 - 7.000 / 0 - 5.500 / 0 - 4.600 v/p Lưỡi nhựa (3/2/1) (305 mm): 0 - 7.000 / 0 - 5.500 / 0 - 4.600 v/p Lưỡi cước (3/2/1): 0 - 5.500 / 0 - 5.000 / 0 - 4.600 v/p
Kích cỡ trục	M10 x 1.25 LH
Kích thước	1.815 x 396 x 266 mm
Trọng lượng	5,3 kg (BL4020) - 5,9 kg (BL4050F)

UR007GZ01: Không kèm pin, sạc
Phụ kiện kèm theo: Dây đeo vai (127759-5), đầu cắt có (197993-1), lưỡi nhựa 255 (126642-3), viền nhựa bọc lưỡi cắt (144392-8), lưỡi kim loại 2 răng 255 (D-66064), tuýp mỡ 17 (782210-8), cờ lê hãm đai ốc 4 (783202-0), túi đựng phụ kiện (831304-7).



Máy Cắt Cỏ Dùng Pin/Cordless Grass Trimmer

UR002G

40Vmax

UR002GZ **TƯƠNG ĐƯƠNG MÁY CHẠY XĂNG 30 cc**

TAY CẮM DẠNG CHỮ U

CÔNG SUẤT TỐI ĐA
0,55 kW

Thời gian sử dụng (Không tải)
Thấp/Vừa/Cao
259/80/45 phút
Đầu cắt cước/ Pin BL4050F



TỜ RỜI SẢN PHẨM

Công suất tối đa	550 W
Độ rộng lưỡi cắt	Lưỡi kim loại: 230 mm Lưỡi của TCT: 255 mm Lưỡi cước: 350 mm Lưỡi nhựa: 255 mm
Tốc độ không tải	Cao/Trung bình/Thấp: 0 - 6.500/5.300/3.500 v/p
Kích cỡ trục	M10 x 1.25 LH
Kích thước	1.735 x 630 x 500 mm
Trọng lượng	4,6 kg (BL4020) - 5,3 kg (BL4050F)

UR002GZ: Không kèm pin, sạc
Phụ kiện kèm theo: Dây đeo vai (122906-3), đầu cắt có dạng cước (191D89-4), tuýp mỡ 17 (782210-8), cờ lê hãm đai ốc 4 (783202-0), túi đựng phụ kiện (831304-7).



Bảng tham chiếu pin & thời gian sạc Tr.08

Đối với những máy mà đòi hỏi cần mua thêm pin, sạc - bộ pin sạc là lựa chọn tối ưu (Tham khảo Tr.08 & 09)



DÒNG MÁY CHĂM SÓC CẢNH QUAN

Máy Cắt Cỏ Dùng Pin/Cordless Grass Trimmer UR016G 40Vmax

UR016GZ TƯƠNG ĐƯƠNG MÁY CHẠY XĂNG 23 cc

TAY CẮM DẠNG CHỮ U

CÔNG SUẤT TỐI ĐA
0,6 kW

Thời gian sử dụng (Không tải)
Thấp/ Vừa/ Cao
260/135/90 phút
Đầu cắt cước/ Pin BL4040



TỜ RỜI SẢN PHẨM

Công suất tối đa	600W
Độ rộng cắt	Lưỡi kim loại: 230 mm Lưỡi cước: 330 mm Lưỡi nhựa: 255 mm
Tốc độ không tải	Cao/Vừa/thấp: 6.500 / 5.300 / 3.500 v/p
Kích thước trục	M10 x 1.25 LH
Độ ồn áp suất/	Lưỡi 2 răng: 81.3 / 94.1 dB(A)
Độ ồn động cơ	Lưỡi cước: 82.2 / 92.3 dB(A)
	Lưỡi nhựa: 81.8 / 90.5 dB(A)
Độ rung	Trái/phải: 2.5 / 2.5 m/s ² hoặc thấp hơn
Kích thước(L x W x H)	1.890 x 625 x 537 mm
Trọng lượng	4.7 kg (BL4020) - 5.3 kg (BL4050F)

UR016GZ: Không kèm pin, sạc
Phụ kiện kèm theo: Chụp bảo vệ lưỡi U 330 (412969-0), dây đeo vai (122A37-4), lưỡi nhựa 255mm (198383-1), tuyp mở ốc (783013-3), cò lê hãm đai ốc 4 (783202-0), túi đựng phụ kiện (831304-7).



Máy Cắt Cỏ Dùng Pin/Cordless Grass Trimmer UR017G 40Vmax

UR017GZ SƠ LƯỢNG CỎ HẠN TƯƠNG ĐƯƠNG MÁY CHẠY XĂNG 23 cc

TAY CẮM VÒNG

CÔNG SUẤT TỐI ĐA
0,6 kW

Thời gian sử dụng (Không tải)
Thấp/ Vừa/ Cao
260/135/90 phút
Đầu cắt cước/ Pin BL4040



TỜ RỜI SẢN PHẨM

Công suất tối đa	600W
Độ rộng cắt	Lưỡi kim loại: 230 mm Lưỡi cước: 330 mm Lưỡi nhựa: 255 mm
Tốc độ không tải	Cao/Vừa/thấp: 6.500 / 5.300 / 3.500 v/p
Kích thước trục	M10 x 1.25 LH
Độ ồn áp suất/	Lưỡi 2 răng: 81.3 / 94.1 dB(A)
Độ ồn động cơ	Lưỡi cước: 82.2 / 92.3 dB(A)
	Lưỡi nhựa: 81.8 / 90.5 dB(A)
Độ rung	Trái/phải: 2.5 / 2.5 m/s ² hoặc thấp hơn
Kích thước(L x W x H)	1.890 x 362 x 265 mm
Trọng lượng	4.2 kg (BL4020) - 4.8 kg (BL4050F)

UR017GZ: Không kèm pin, sạc
Phụ kiện kèm theo: Chụp bảo vệ lưỡi U 330 (412969-0), dây đeo vai (122D94-0), lưỡi nhựa 255mm (198383-1), tuyp mở ốc (783013-3), cò lê hãm đai ốc 4 (783202-0), túi đựng phụ kiện (831304-7).



Máy Cắt Cỏ Dùng Pin/Cordless Grass Trimmer DUR369A 18V x2

DUR369AZ TƯƠNG ĐƯƠNG MÁY CHẠY XĂNG 30 cc

TAY CẮM DẠNG CHỮ U

CÔNG SUẤT TỐI ĐA
1,0 kW

Thời gian sử dụng (Không tải)
Thấp/ Vừa/ Cao
29/20/13 phút
Đầu cắt cước/ Pin BL1860B x2



TỜ RỜI SẢN PHẨM

Công suất tối đa	1000W
Tốc độ không tải	Lưỡi kim loại (3/2/1): 0 - 7.000 / 0 - 5.500 / 0 - 4.600 v/p Lưỡi cước (3/2/1): 0 - 5.500 / 0 - 5.000 / 0 - 4.600 v/p Lưỡi nhựa (305 mm) (3/2/1): 0 - 7.000 / 0 - 5.500 / 0 - 4.600 v/p Lưỡi nhựa (255 mm) (3/2/1): 0 - 5.500 / 0 - 5.000 / 0 - 4.600 v/p
Độ rộng cắt	Lưỡi kim loại/ Lưỡi cước/ Lưỡi nhựa: 255/ 430/ 305 mm
Kích cỡ trục	M10 x 1.25 LH
Kích thước	1.846x628x530 mm
Trọng lượng	5.9 kg (BL1820B x2) - 6.5 kg (BL1860B x2)

DUR369AZ: Không kèm pin, sạc
Phụ kiện kèm theo: Bảo vệ lưỡi (457271-4), dây đeo vai (122906-3), lưỡi kim loại 255mm (198345-9), tuyp mở 17 (782210-8), cò lê hãm đai ốc 4 (783202-0), túi đựng phụ kiện (831304-7).



Máy Cắt Cỏ Dùng Pin/Cordless Grass Trimmer DUR190U 18V

DUR190URT1/DUR190UZX1

Loại trực không thể tháo rời

TAY CẮM DẠNG CHỮ U

CÔNG SUẤT TỐI ĐA
0,24 kW

Thời gian sử dụng (Không tải)
Thấp/ Vừa/ Cao
210/89/66 phút
Đầu cắt cước/ Pin BL1860B



TỜ RỜI SẢN PHẨM

Công suất	240 W
Độ rộng cắt	Lưỡi cước: 300 mm Lưỡi dao kim loại: 230 mm Lưỡi nhựa: 255 mm
Tốc độ không tải	3.500 - 6.000 v/p
Kích cỡ trục	M10 x 1.25 LH
Kích thước	1.836 x 610 x 473 mm
Trọng lượng	3.1 kg (BL1815N) - 3.4 kg (BL1860B)

DUR190URT1: 2 pin 5.0Ah (BL1850B), sạc nhanh (DC18RC)
DUR190UZX1: Không kèm pin, sạc
Phụ kiện kèm theo: Nắp bảo vệ (412392-9), dây đeo vai (125520-4), đai bảo vệ lưỡi (456924-2), lưỡi 4 răng (195150-5), tuyp mở ốc (783013-3), túi đựng phụ kiện (831304-7), cò lê hãm đai ốc 4 (783202-0).



Máy Cắt Cỏ Dùng Pin/Cordless Grass Trimmer DUR190L 18V

DUR190LRT1/DUR190LZX1

Loại trực không thể tháo rời

TAY CẮM VÒNG

CÔNG SUẤT TỐI ĐA
0,24 kW

Thời gian sử dụng (Không tải)
Thấp/ Vừa/ Cao
210/89/66 phút
Đầu cắt cước/ Pin BL1860B



TỜ RỜI SẢN PHẨM

Công suất	240 W
Độ rộng cắt	Lưỡi cước: 300 mm Lưỡi dao kim loại: 230 mm Lưỡi nhựa: 255 mm
Tốc độ không tải	3.500 - 6.000 v/p
Kích cỡ trục	M10 x 1.25 LH
Kích thước	1.836 x 348 x 236 mm
Trọng lượng	2.9 kg (BL1815N) - 3.2 kg (BL1860B)

DUR190LRT1: 2 pin 5.0Ah (BL1850B), sạc nhanh (DC18RC)
DUR190LZX1: Không kèm pin, sạc
Phụ kiện kèm theo: Nắp bảo vệ (412392-9), tay cầm bên (143695-7), dây đeo vai (125516-5), đai bảo vệ lưỡi (456924-2), lưỡi 4 răng (195150-5), tuyp mở ốc (783013-3), túi đựng phụ kiện (831304-7), cò lê hãm đai ốc 4 (783202-0).



Máy Cắt Cỏ Dùng Pin/Cordless Grass Trimmer DUR191U 18V

DUR191UZX1

Loại trực có thể tháo rời

TAY CẮM DẠNG CHỮ U

CÔNG SUẤT TỐI ĐA
0,24 kW

Thời gian sử dụng (Không tải)
Thấp/ Vừa/ Cao
210/89/66 phút
Đầu cắt cước/ Pin BL1860B



TỜ RỜI SẢN PHẨM

Công suất	240 W
Độ rộng cắt	Lưỡi cước: 300 mm Lưỡi dao kim loại: 230 mm Lưỡi nhựa: 255 mm
Tốc độ không tải	3.500 - 6.000 v/p
Kích cỡ trục	M10 x 1.25 LH
Kích thước	1.836 x 610 x 473 mm
Trọng lượng	3.4 kg (BL1815N) - 3.7 kg (BL1860B)

DUR191UZX1: Không kèm pin, sạc
Phụ kiện kèm theo: Nắp bảo vệ (412392-9), dây đeo vai (125520-4), đai bảo vệ lưỡi (456924-2), lưỡi 4 răng (195150-5), tuyp mở ốc (783013-3), túi đựng phụ kiện (831304-7), cò lê hãm đai ốc 4 (783202-0).



Máy Cắt Cỏ Dùng Pin/Cordless Grass Trimmer DUR192L 18V

DUR192LST/DUR192LZ

Loại trực có thể gấp lại

TAY CẮM VÒNG

CÔNG SUẤT TỐI ĐA
0,46 kW

Thời gian sử dụng (Không tải)
Thấp/ Cao
97/46 phút
Đầu cắt cước/ Pin BL1850B



TỜ RỜI SẢN PHẨM

Công suất tối đa	460 W
Độ rộng cắt	Lưỡi cước: 300 mm
Tốc độ không tải	Cao/Thấp: 0 - 4.500 / 0 - 6.000 v/p
Kích cỡ trục	M10 x 1.25 LH
Công suất tối đa	460 W
Kích thước	Với lưỡi cước và không kèm pin: 1.623x186x246 mm Với lưỡi cước và kèm pin: BL1815N/ BL1820B: 1.655 x 186 x 246 mm 2.6 kg (BL1815N) - 3.0 kg (BL1860B)
Trọng lượng	2.6 kg (BL1815N) - 3.0 kg (BL1860B)

DUR192LST: 1 pin 5.0Ah (BL1850B), sạc (DC18SD)
DUR192LZ: Không kèm pin, sạc
Phụ kiện kèm theo: Bát cước (198892-0), dây đeo vai (127508-0), cò lê hãm đai ốc 4 (783202-0).



Bảng tham chiếu pin & thời gian sạc Tr.08

Đối với những máy mà dưới Z cần mua thêm pin, sạc - bộ pin sạc là lựa chọn tối ưu (Tham khảo Tr.08 & 09)

Bớt Vỡ/
Vỡ Vỡ/
Khoan
Tròn
Khoan Bọc/
Đục
Mũi/
Chà Nhám/
Đánh Bóng
Cắt
Máy
Đa Năng
Combo Kit
Cưa
Phay/Bào
Siết chặt/
Cố định
Hạt Bụi
Đồng Máy
Chăm Sóc
Cảnh Quan
Cắm Mũi/
Đo
Khoảng Cách
Đèn
Tện Lich
Ao
Máy
Chuyên Dụng
Máy Điện
MAKITA MT
Dùng Cũ
Cắm tay

DÒNG MÁY CHĂM SÓC CẢNH QUAN



Máy Cắt Cỏ Dùng Pin/Cordless Grass Trimmer DUR193 **18V**

DUR193Z

Loại trực không thể tháo rời

TAY CẮM VÒNG

CÔNG SUẤT TỐI ĐA 0,28 kW

Thời gian sử dụng (Không tải) Tối đa **45 phút**
Đầu cắt cước/ Pin BL1830B

Độ rộng đường cắt 260 mm

TỜ RỜI SẢN PHẨM

LXI XPT

Công suất tối đa	280 W
Độ rộng cắt	Đầu cắt: 260 mm
Tốc độ không tải	7,800 v/p
Thời gian sử dụng tối đa (phút)	với BL1830B: 45
Độ ồn áp suất	73.2 dB(A)
Độ ồn động cơ	83.1 dB(A)
Độ rung	Trái/Phải: 2.5 / 2.5 m/s ² hoặc ít hơn
Kích thước	với đầu cắt cước, với BL1815N: 1,238 - 1,427 x 265 x 358 mm với đầu cắt cước, với BL1860B: 1,248 - 1,436 x 265 x 358 mm
Trọng lượng	2.3 kg (BL1815N) - 2.6 kg (BL1860B)

Phụ kiện kèm theo: Không kèm pin, sạc
Phụ kiện kèm theo: Đầu cắt cước (191Y39-5), dây đeo vai (127508-0).

Máy Cắt Cỏ Dùng Pin/Cordless Grass Trimmer UR100D **12Vmax**

UR100DWYE/UR100DZ

TAY CẮM VÒNG

CÔNG SUẤT TỐI ĐA 0,13 kW

Thời gian sử dụng (Không tải) Tối đa **38 phút**
Đầu cắt cước/ Pin BL1041B

TỜ RỜI SẢN PHẨM

CXI XPT

Công suất tối đa	130 W
Độ rộng cắt	Lưỡi cước: 260 mm
Tốc độ không tải	Lưỡi nhựa: 230 mm
	Lưỡi cước: 9,000 v/p
	Lưỡi nhựa: 10,000 v/p
Kích cỡ trục	M8 x 1.25 RH
Kích thước	835 - 1,185 x 267 x 210 - 315 mm
Trọng lượng	1.9 kg (BL1016) - 2.1 kg (BL1041B)

UR100DZ: Không kèm pin, sạc
UR100DWYE: 2 pin 1.5Ah (BL1016), sạc (DC10WD)

Phụ kiện kèm theo: Vòng bảo vệ bằng kim loại (327065-0), dây đeo vai (125516-5), cờ lê hãm đai ốc 4 (783202-0), túi đựng phụ kiện (831304-7), lưỡi cước thay thế (198859-8).

Mã máy	Pin	Dạng tay cầm	Lưỡi cước	Lưỡi nhựa	Lưỡi kim loại	Công suất tối đa
UR101C		Dạng chữ U	430 mm	255 / 305 mm	255 mm	1.0 kW
UR012G	40Vmax x2	Dạng chữ U	480 mm	305 mm	255 / 305 mm	2.0 kW
UR013G	40Vmax	Dạng chữ U	450 mm	305 mm	255 / 305 mm	1.5 kW
UR014G		Dạng vòng	450 mm	305 mm	255 mm	1.5 kW
UR002G		Dạng chữ U	350 mm	255 mm	230 mm	0.55 kW
UR006G		Dạng chữ U	430 mm	255 / 305 mm	255 mm	1.0 kW
UR007G		Dạng vòng				
UR016G	Dạng chữ U	330 mm	230 mm	230 mm	0.5 kW	
UR017G	Dạng vòng					
DUR369A	18V x2	Dạng chữ U	430 mm	255 / 305 mm	230 / 255 mm	1.0 kW
DUR190U / DUR191U	18V	Dạng chữ U	300 mm	255 mm	230 mm	0.24 kW
DUR190L		Dạng vòng				
DUR192L		Dạng vòng	300 mm	-	-	0.46 kW
DUR193		Dạng vòng	260 mm	-	-	0.28 kW
UR100D	12Vmax	Dạng vòng	260 mm	230 mm	-	0.13 kW

Máy Cắt Tỉa Cỏ Sắt Đất Dùng Pin/Cordless Ground Trimmer UG001G **40Vmax**

UG001GZ

Lưỡi cắt

Chiều dài: 521 mm
Chiều rộng cắt hiệu quả: 500 mm
Khoảng cách răng: 28 mm

Tốc độ không tải Cao / Thấp: 2,000 / 1,500 v/p
Nhíp cắt Cao / Thấp: 4,000 / 3,000 l/p

Thời gian sử dụng liên tục (Pin) Cao / Thấp: 90 / 160 phút (BL4040F)

Đường kính bánh xe (Trước / Sau) Phạm vi: 25 - 105 mm

Điều chỉnh chiều cao cắt Cao / Thấp: 90 / 160 phút (BL4040F)

Độ rung 0.9 m/s² (IEC62841-4-4)

Độ ồn áp suất 73 dB(A) (EN12733)

Độ ồn động cơ 90 dB(A) (Đảm bảo, EN12733), 88.4 dB(A) (Đo được, EN12733)

Kích thước (L x W x H) 1,345 x 521 x 791 mm

Trọng lượng (Pin) 10 kg (BL4040F)

UG001GZ: Không kèm pin, sạc

Phụ kiện kèm theo: Bảo vệ Lưỡi (4133V1-5), nắp 24 (422A15-7), nắp 24 (424434-7), khóa lục giác 4 (783202-0)

TỜ RỜI SẢN PHẨM

BL MOTOR XPT

Cắt cỏ dễ dàng, chỉ với một thao tác đẩy nhẹ

Lưu trữ gọn gàng

Nút chuyển chế độ có phản hồi rõ ràng, thao tác nhanh.

Chế độ thấp

Chế độ cao

Cảm giác nhấn rõ ràng

Chiều rộng cắt: **500 mm**

Thời gian hoạt động liên tục trên một lần sạc đầy. (Với pin BL4040) Chế độ thấp: **Khoảng 2 giờ 40 phút** Chế độ cao: **Khoảng 1 giờ 30 phút**

Lưỡi cắt một bên giúp giảm thiểu sự vướng đá

Lưỡi cắt cỏ đầu cong **Cắt sắc bén**

Góc cạnh sắc hơn và cân chỉnh cạnh chính xác.

Lưỡi trên

Lớp phủ đặc biệt chống tích tụ nhựa và gỉ sét.

Chỉ các cạnh được mài sắc của lưỡi trên và lưỡi dưới mới tiếp xúc.

Điện tích cắt trên một lần sạc đầy pin **900 m²**

Với pin BL4040, chế độ cao chiều cao cắt: khoảng 300 - 400 mm (Khu vực cắt thay đổi theo loại/mặt độ)

Phụ kiện Lưỡi cắt 500mm Mã số: 1916X3-0

Phụ kiện kèm theo Lưỡi cắt 330mm Mã số: 1912V6-6

Ứng dụng để xuất

Gia đình: tưới nước, cắt cỏ, làm sạch sân vườn, bãi cỏ

Khu vực công nghiệp: làm sạch bãi đất trống, bãi cỏ

Nông nghiệp: làm sạch ruộng, bờ ruộng, bờ đê

Bảo trì: vệ sinh, bảo dưỡng

DÒNG MÁY CHĂM SÓC CẢNH QUAN



Máy Làm Vườn Đa Năng Dùng Pin/Cordless Multi Function Power Head **UX01G** **40Vmax**

UX01GZ

TAY CẮM VÒNG

CÔNG SUẤT TỐI ĐA
1,0 kW



Công suất tối đa	1,000 W
Tốc độ không tải	Cao: 0 - 9,700 v/p Vừa: 0 - 8,200 v/p Thấp: 0 - 5,700 v/p
Kích thước	1,027x320x209 mm
Trọng lượng	5,3 kg (BL4020) - 5,9 kg (BL4050F)

UX01GZ: Không kèm pin, sạc

Phụ kiện kèm theo: Dây đeo vai (127759-5), cờ lê hãm đai ốc 4 (783202-0), túi đựng phụ kiện (831304-7).



TỜ RƠI SẢN PHẨM



Máy Làm Vườn Đa Năng Dùng Pin/Cordless Multi Function Power Head **DUX60** **18V x2**

DUX60Z

TAY CẮM VÒNG

CÔNG SUẤT TỐI ĐA
0,6 kW



Công suất tối đa	600 W
Tốc độ không tải	Cao: 0 - 9,700 v/p Vừa: 0 - 8,200 v/p Thấp: 0 - 5,700 v/p
Kích thước	1,011x320x216 mm
Trọng lượng	5,0 kg (BL1815N) - 5,6 kg (BL1830B)

DUX60Z: Không kèm pin, sạc

Phụ kiện kèm theo: Bộ tay cầm (457772-2), dây đeo vai (125516-5), cờ lê hãm đai ốc 4 (783202-0), túi đựng phụ kiện (831304-7).



TỜ RƠI SẢN PHẨM



Máy Làm Vườn Đa Năng Dùng Pin/Cordless Multi Function Power Head **DUX18** **18V**

DUX18Z

TAY CẮM VÒNG

CÔNG SUẤT TỐI ĐA
0,47 kW



Công suất tối đa	470 W
Tốc độ không tải	Cao/Thấp: 0 - 9,700 / 0 - 6,800 v/p
Kích thước	Với pin BL1820B: 977x318x175 mm
Trọng lượng	2,8 kg (BL1820B) - 3,1 kg (BL1860B)

DUX18Z: Không kèm pin, sạc

Phụ kiện kèm theo: Dây đeo vai (127508-0), cờ lê hãm đai ốc 4 (783202-0), túi đựng phụ kiện (831304-7).



TỜ RƠI SẢN PHẨM



Máy Tỉa Mép Dùng Pin/Cordless Edger **UE001G** **40Vmax**

UE001GZ

TAY CẮM VÒNG

CÔNG SUẤT TỐI ĐA
1,1 kW



Công suất	1,100 W
Đường kính lưỡi	203 mm (8")
Độ sâu cắt tối đa	59 mm (2-5/16")
Tốc độ không tải	0-4.800 vòng/phút
Thời gian sử dụng liên tục	với BL4050F: 18 phút (không tải)
Độ ồn áp suất	75,5 dB (A)
Độ ồn động cơ	89,4 dB (A)
Độ rung	2,5 m/s ² hoặc thấp hơn
Kích thước	gồm lưỡi, không gồm pin: 1,860 x 227 x 303 mm
Trọng lượng	6,1 kg (BL4020) - 7,3 kg (BL4080F)

UE001GZ: Không kèm pin, sạc

Phụ kiện kèm theo: Nắp 24 (422A15-7), nắp 24 (424434-7), lưỡi cắt (196745-7), tuyp mở 17 (782238-6), khóa lục giác 4 (783202-0), túi đựng phụ kiện (831304-7).



TỜ RƠI SẢN PHẨM



Máy Tỉa Cỏ Dùng Pin/Cordless Grass Shear **DUM604** **160mm** **18V**

DUM604SY/DUM604Z

Thời gian sử dụng (không tải)
200 phút
pin BL1850B



Độ rộng cắt	160 mm
Điều chỉnh độ sâu	15, 20, 25 mm
Nhịp cắt	2,500 l/p
Kích thước	337x177x131 mm
Trọng lượng	1,4 kg (BL1815N) - 1,8 kg (BL1860B)

DUM604SY: 1 pin 1.5Ah (BL1815N), sạc (DC18SD)
DUM604Z: Không kèm pin, sạc

Phụ kiện kèm theo: Lưỡi tỉa cỏ 160mm (195267-4), bảo vệ lưỡi (452055-5), khay chứa cỏ 160mm (457426-1).



TỜ RƠI SẢN PHẨM



Máy Tỉa Cỏ Dùng Pin/Cordless Grass Shear **DUM111** **110mm** **18V**

DUM111SYX

Thời gian sử dụng (không tải)
220 phút
pin BL1850B



Độ rộng cắt	Lưỡi tỉa cỏ: 110 mm Lưỡi tỉa hàng rào: 200 mm
Điều chỉnh độ sâu	15, 20, 25 mm
Nhịp cắt	2,500 l/p
Kích thước	không bao gồm pin: 300x120x130 mm
Trọng lượng	1,4 kg (BL1815N) - 1,8 kg (BL1860B)

DUM111SYX: 1 pin 1.5Ah (BL1815N), sạc (DC18SD)
Phụ kiện kèm theo: Lưỡi tỉa cỏ 110mm (191N23-4), lưỡi tỉa hàng rào 200mm (191N24-2), bảo vệ lưỡi 110mm (413885-9), bảo vệ lưỡi 200mm (413429-5).



TỜ RƠI SẢN PHẨM



Công suất cao tương đương máy tỉa mép chạy xăng 30cm³ Sử dụng pin Li-Ion 40Vmax XGT, trang bị động cơ BL và mang lại công suất tối đa 1,1 kW

Công suất tối đa
1.1 kW

Độ sâu cắt tối đa
59 mm

Cơ chế khóa mới
Bằng cách thêm cần khóa vào cần khóa tắt, chúng tôi đã sửa đổi thời gian tắt nguồn tự động, nâng cao hiệu quả công việc.

Phụ kiện
● Phụ kiện kèm theo
Lưỡi cắt
Mã số 196745-7

AFT
Công nghệ cảm biến kích hoạt điều tốc
XPT | IPX4
- tương thích

Tấm bảo vệ
Tấm bảo vệ được cải thiện có thể nhìn thấy đầu lưỡi cắt trong khi vận dụng từ góc bao phủ đầu lưỡi.

Điều chỉnh độ sâu cắt
Độ sâu làm việc có thể được điều chỉnh bằng cách điều chỉnh chiều cao bánh xe.

Tấm bảo vệ
Bảo vệ vỏ bánh răng khỏi bị mài mòn do tiếp xúc với mặt đất trong quá trình vận hành ở độ sâu cắt tối đa.

Máy Tỉa Cỏ Dùng Pin/Cordless Grass Shear **UM600D** **160mm** **12Vmax**

UM600DSYE/UM600DZ

Thời gian sử dụng (không tải)
90 phút
pin BL1041B



Độ rộng cắt	160 mm
Độ sâu cắt	15, 20, 25 mm
Nhịp cắt	2,500 l/p
Kích thước	329x177x131 mm
Trọng lượng	1,3 kg (BL1015) - 1,4 kg (BL1041B)

UM600DSYE: 2 pin 1.5Ah (BL1015), sạc nhanh (DC105B)
UM600DZ: Không kèm pin, sạc

Phụ kiện kèm theo: Lưỡi tỉa cỏ 160mm (195267-4), bảo vệ lưỡi 160mm (452055-5), khay chứa cỏ 160mm (457426-1).



TỜ RƠI SẢN PHẨM



Bảng tham chiếu pin & thời gian sạc Tr.08
Đối với những máy mà đầu Z cần mua thêm pin, sạc - bộ pin sạc là lựa chọn tối ưu (Tham khảo Tr.08 & 09)

DÒNG MÁY CHĂM SÓC CẢNH QUAN



Phụ kiện mua thêm



UX01G

Công suất tối đa
1.0kW



DUX60

Công suất tối đa
0.6kW



DUX18

Công suất tối đa
0.47kW



1,080 mm

Thanh nối kéo dài
LE400MP (191E23-0)

Dùng cho phụ kiện
cưa cành trên cao,
tỉa hàng rào, hái cà phê
Trọng lượng: 1.3 kg

Cắt cỏ

EM408MP (191N34-9)
Lưỡi cước (300mm)
Lưỡi kim loại (230mm)
Lưỡi nhựa (225mm)
Dây cước: ϕ 2.0mm
Trục M10x1.25LH
Trọng lượng: 1.4kg
Kèm theo: đầu cắt cỏ
dạng cước (191D89-4)

EM409MP (191N46-2)
Lưỡi cước (330mm)
Lưỡi nhựa (225mm)
Dây cước: ϕ 2.0mm
Trục M10x1.25LH
Trọng lượng: 1.2kg
Kèm theo: đầu cắt cỏ
dạng cước (191D89-4)

Lưỡi cắt cỏ kim loại

EM407MP (191M57-1)
Đường kính lưỡi: 230mm
Phụ kiện chống văng
đá và cỏ
Trọng lượng: 1.9kg
Kèm theo: lưỡi cắt
(191M75-9)

Cắt cành

EE400MP (196751-2)
Đường kính lưỡi: 203mm
Đường kính lỗ: 25.4mm
Trọng lượng: 2.4 kg
Kèm theo: lưỡi cắt
(196745-7)

Cưa cành trên cao

EY403MP (191T41-8)
Lam: 30cm
Xích: 91PX 46 mắt xích
Trọng lượng: 2.0 kg
Kèm theo:
xích 91PX (191H10-7)

(chỉ UX01G / DUX60)



DÒNG MÁY CHĂM SÓC CẢNH QUAN



Phụ kiện mua thêm



Tỉa hàng rào

Thẳng:

EN410MP (197742-6)
Chiều dài : 49cm
Trọng lượng : 2.7kg



Thẳng

Điều chỉnh góc:

EN401MP (196303-9)
Chiều dài : 49cm
13 mức độ, 45° lên và 90° xuống
Trọng lượng : 2.7kg

EN402MP (1912U0-1)
Chiều dài : 50cm
13 mức độ, 90° lên và 90° xuống
Trọng lượng : 2.4kg



Điều chỉnh góc

Tỉa sắt đất

EN420MP (198061-3)
Chiều dài : 25cm
13 mức độ, 45° lên và 90° xuống

EN422MP (1912T2-0)
Chiều dài : 25cm
13 mức độ, 90° lên và 90° xuống

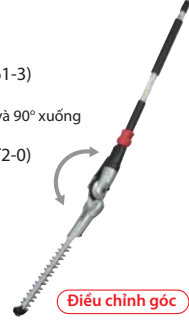

Điều chỉnh góc

Tỉa sắt đất

EN424MP (1913D1-6)
Chiều rộng cắt : 33 cm
Trọng lượng : 2.3 kg



Làm cỏ

WA400MP (1913T9-2)
Chiều rộng cắt: 22 cm
Trọng lượng : 2.8 kg

- Lưỡi cắt cỏ 220 mm (Kèm theo)
1913L5-4
- Lưỡi xới 170 mm
1913L7-0
- Lưỡi cắt 80 mm
1913L6-2



Xới đất

KR400MP (195716-1)
Số lượng có hạn
Chiều rộng xới : 160mm
Trọng lượng : 2.9kg

KR401MP (199185-8)
Chiều rộng xới : 220mm
Trọng lượng : 3.2kg
Bộ rôto LR : P/N : 199204-0



Phụ kiện hái cà phê

EJ400MP (195726-8)



Chổi quét

BR400MP (199323-2)
Chiều rộng quét: 60cm
Trọng lượng: 6.3kg



Chổi quét nước

SW400MP (199344-4)
Chiều rộng quét: 59cm
Trọng lượng: 7.2kg



Thổi

UB400MP (191F68-4)
Số lượng có hạn
Trọng lượng: 1.7kg
Độ ồn: 104.1 dB(A)
Lực thổi: 17.7N

UB401MP (191P75-7)
Trọng lượng: 2.1kg
Độ ồn thấp: 97.1 dB(A)
Lực thổi: 17.3N

UB402MP (1912R9-2)
Trọng lượng: 1.2kg
Độ ồn thấp: 91.2 dB(A)
Lực thổi: 4.7N



Bơm nước

PF400MP
Đường kính ống : 25mm
Trọng lượng : 1.0kg



DUX18 : Chiều cao hút : 11 m
Lưu lượng tối đa : 120 l/phút

DUX60 : Chiều cao hút : 14m
Lưu lượng tối đa : 145 l/phút

UX01G : Chiều cao hút : 15 m
Lưu lượng tối đa : 150 l/phút

Bớt Vít/
Vặn Vít/
Khoan

Trộn

Khoan Búa/
Đục

Mài/
Chà Nhám/
Đánh Bông

Cắt

Máy
Đa Năng

Combo Kit

Cưa

Phay/Bào

Siết chặt/
Cố định

Hút Bụi

Động Máy
Chăm Sóc
Cảnh Quan

Cần Múc/
Đo
Khoảng Cách

Đèn

Tiền Ich

Áo

Máy
Chuyên Dụng

Máy Điện
MAKITA MIT

Dung Cụ
Cầm tay

DÒNG MÁY CHẠM SÓC CẢNH QUAN



Máy Cưa Xích Dừng Pin/Cordless Chain Saw 40Vmax XGT BL XPT 250 - 300mm 40V max

UC031GZ
new

Tốc độ xích tối đa
24.0 m/s

Khối lượng công việc*
85 lần cắt (Trên 1 lần sạc đầy)

TỶ LỆ SẢN PHẨM

Công suất cao tương đương máy chạy xăng 27cm³

Loại xích: 80TXL / 90PX
Chiều dài lam: 250, 300mm (10, 12")
Tốc độ xích (không tải): 0 - 24.0 m/s
Bước xích: 0.325 / 3/8
Độ dày xích: 1.1 / 1.1 mm (0.043 / 0.043")
Bình cấp dầu: 150 mL
Kích thước (L x W x H): 295 x 188 x 203 mm (BL4025, Không lam, xích)
Trọng lượng: 3.2 kg (BL4025) - 3.8 kg (BL4050F) (Lam 200 - 300mm, xích 80TXL, đầu xích)
UC031GZ: Không kèm pin, sạc

UC031G

Phụ kiện kèm theo: Không xích 7 (1916N6-4), lam 10 (191T85-8), vỏ lam 280 (413X66-9), xích 10 (191T89-0), cỡ lê 13 - 16 (782023-7).

Kết hợp hoàn hảo giữa hiệu suất vượt trội và trọng lượng nhẹ

Khả năng khởi động lại tuyệt vời (khi bị khóa)

Khả năng khởi động lại tuyệt vời với (khi bị khóa)

Công tắc nguồn với khả năng thao tác dễ dàng hơn

Trọng lượng nhẹ chỉ 3.2 kg

Với pin BL4025, Lam 250mm Xích 80TXL

Phụ kiện ● Phụ kiện kèm theo

Lam / Xích / Vỏ lam / Đường kính giữa / Nhông xích

Lam		Xích				Đường kính giữa		Nhông xích					
Chiều dài lam	Kiểu	Mã số	Số mắt xích	Độ dày rãnh lam	Bước	Kiểu dao cắt	Mã số Xích	Mã số Vỏ lam	Nửa trước mặt trên	Nửa sau mặt trên	Bước/Số răng	Mã số	
25cm/10"	Lam bánh xe	191T85-8	46	1.1mm/.043"	.325"	80TXL	MC	191T89-0	413X66-9	4.0mm	4.0mm	.325" / 7	1916N6-4
30cm/12"	Lam bánh xe	191G15-1	46	1.1mm/.043"	3/8"	90PX	CC	191H01-8	413G23-5	4.5mm	4.0mm	3/8" / 6	1916N7-2

Chống nước vượt trội

IPX4 Máy đạt chuẩn chống nước: IPX4.
XPT Khả năng chống nước cao tương thích với công nghệ bảo vệ vượt trội.

Máy Cưa Xích Dừng Pin/Cordless Chain Saw 40Vmax XGT BL 350mm 40Vmax XGT BL 250 - 400mm 40V max

UC004GZ
UC007GZ Chỉ động cơ

Số lượng cỏ hạn

Tốc độ xích tối đa
24.8 m/s

Khối lượng công việc*
160 lần cắt pin BL4040

TỶ LỆ SẢN PHẨM

Công suất cao tương đương máy chạy xăng 30cm³

Chiều dài lam: 350 mm
Bước xích / Độ dày rãnh lam: 3/8" / .043" (1.1 mm)
Tốc độ xích: 0-24.8 m/s (0-1,490 m)
Bình cấp dầu: 200 mL
Độ ồn động cơ: 100dB(A)
Kích thước (L x W x H): Không gồm lam 266 x 194 x 227 mm
Tổng chiều dài (Xích 90PX): 600 mm
Trọng lượng: 3.8 kg (BL4020) - 4.7 kg (BL4050F)
UC004GZ: Không kèm pin, sạc

UC007G Chọn lam, xích phù hợp ở bảng cuối trang 167

Chỉ có động cơ

0-24.8 m/s (0-1,490 m)
200 mL
100dB(A)
Không gồm lam 266 x 194 x 227 mm
3.9 kg (BL4020) - 4.7 kg (BL4050F)
UC007GZ: Không kèm pin, sạc

Phụ kiện kèm theo: Không xích 6 (191V90-7), lam 350mm (191G16-9), vỏ lam (419288-5), xích 90PX (191H02-6), cỡ lê 13-16 (782023-7).

Máy Cưa Xích Dừng Pin/Cordless Chain Saw 40Vmax XGT BL 400 - 500mm 40V max

UC030GZ
new

Tốc độ xích tối đa*
29.0 m/s

Khối lượng công việc*
28 lần cắt (Trên 1 lần sạc đầy)

Cắt tốc độ cao*
8.7s

TỶ LỆ SẢN PHẨM

Công suất cao tương đương máy chạy xăng 50cm³

Loại xích [độ dày rãnh lam]: 95TXL / 22BPX [1.3 / 1.6 mm (0.05 / 0.063")]
Chiều dài lam: 400, 450, 500 / 500 mm (16, 18, 20 / 20")
Tốc độ xích (không tải): 0 - 20.0, 24.5, 29.0 m/s
Bình cấp dầu: 260 mL
Độ rung *1: 4.1 m/s²
Độ ồn áp suất *2: 95 dB(A)
Độ ồn âm thanh *2: 103 dB(A)
Kích thước (L x W x H): 449 x 232 x 280 mm (không lam, xích)
Trọng lượng: 6.6 kg (BL4040F) - 7.8 kg (BL4080F) (Lam, xích 95TXL, đầu xích)
*1 EN62841-4-1, chế độ: cắt gỗ, xích 95TXL, lam bánh xe 500 mm
*2 EN62841-4-1, xích 95TXL, lam bánh xe 500 mm
UC030GZ: Không kèm pin, sạc

Phụ kiện kèm theo: Không xích (227C36-4), lam 20 (1915Y9-9), cây giữa hầu xích 4.8mm (D-70960), vỏ lam (4133H6-7), xích 20 (1916A3-9), cỡ lê 13-16 (782023-7)

Hiệu suất làm việc tuyệt vời với pin BL4080H công suất cao và động cơ không chổi than

Xê khắc
Cắt nhanh với tốc độ cao và mô-men xoắn lớn.

Đốn hạ
Thiết kế tay cầm tối ưu cho việc đốn hạ cây chính xác.

Phụ kiện ● Phụ kiện kèm theo

Lam		Xích				Vỏ lam	Nhông xích					
Chiều dài lam	Khung lắp động cơ	Kiểu	Mã số	Số mắt xích	Độ dày rãnh lam	Bước	Kiểu OREGON	Kiểu dao cắt	Mã số (Carton)	Mã số	Kiểu	Mã số
40cm/16"			1915Y7-3	67					1916A1-3	4133L9-9		
45cm/18"	D025	Lam bánh xe	1915Y8-1	74	1.3mm/0.050"	0.325"	95TXL	Micro chisel	1916A2-1		Nhông 0.325"	1916A5-5
50cm/20"			1915Y9-9	82					1916A3-9	4133H6-7		
50cm/20"	D025	Lam bánh xe	1916A0-5	82	1.6mm/0.063"	0.325"	22BPX	Micro chisel	1916A4-7			

IPX4M Máy đạt tiêu chuẩn IPX4M có thể sử dụng trong điều kiện mưa.

Máy Cưa Xích Dừng Pin/Cordless Chain Saw 40Vmax XGT BL XPT 350mm 40V max

UC022GZ

Tốc độ xích tối đa
25.5 m/s

Khối lượng công việc*
30 lần cắt pin BL4050F

TỶ LỆ SẢN PHẨM

Công suất cao tương đương máy chạy xăng 35cm³

Chiều dài lam: 350 mm
Bước xích/ độ dày rãnh lam: .325" / .043" (1.1 mm)
Tốc độ xích: 0 - 25.5 m/s
Bình cấp dầu: 200 mL
Độ ồn áp suất: 93 dB(A)
Độ ồn động cơ: 101 dB(A)
Độ rung: 3.5 m/s²
Kích thước (L x W x H): Không gồm lam, với pin BL4050F: 430 x 225 x 271 mm
Trọng lượng: 5.4 kg (BL4050F)
UC022GZ: Không kèm pin, sạc

Phụ kiện kèm theo: Không xích (191V91-5), lam 350mm (191T87-4), vỏ lam (413G23-5), xích 80TXL (191T91-3), cỡ lê 13 - 16 (782023-7).

DÒNG MÁY CHẠM SỐC CẢNH QUAN



Máy Cưa Xích Dùng Pin/Cordless Chain Saw

40Vmax XGT BL 400mm

40V max

UC012GZ

Công suất cao tương đương máy chạy xăng 42cm³

UC012G

Tốc độ xích tối đa
25.5 m/s
Xích 80TXL/90PX/91PX

Khối lượng công việc*
35 lần cắt pin BL4080F



Đai ốc cố định



*Trên 1 lần sạc đầy, gỗ tuyết tùng ø300, lam 400mm, xích 80TXL.

TỜ RỜI SẢN PHẨM

Chiều dài lam 400 mm
Bước xích / Độ dày rãnh lam .325" / .043" (1.1 mm)
Tốc độ xích 0-25.5 m/s (0-1,530 m/phút)
Bình cấp dầu 230 mL
Độ ồn động cơ 102dB(A)
Kích thước (L x W x H) không gồm lam: 446 x 233 x 274 mm
Tổng chiều dài 801 mm (với xích 80TXL)
Trọng lượng 6.1 kg (BL4040) - 7.4 kg (BL4080F)
(bao gồm lam, xích)

UC012GZ: Không kèm pin, sạc

Phụ kiện kèm theo: Nhông xích 7/80TXL (191V91-5), lam 400mm (191T88-2), vỏ lam (419242-9), xích 80TXL (191T92-1), cờ lê 13-16 (782023-7).



Máy Cưa Xích Dùng Pin/Cordless Chain Saw

40Vmax XGT BL 400mm

40V max

UC016GZ

Công suất cao tương đương máy chạy xăng 42cm³

UC016G

Điều chỉnh xích không cần dụng cụ

Tốc độ xích tối đa
25.5 m/s
Xích 80TXL/90PX/91PX

Khối lượng công việc*
35 lần cắt pin BL4080F



*Trên 1 lần sạc đầy, gỗ tuyết tùng ø300, lam 400mm, xích 80TXL.

TỜ RỜI SẢN PHẨM

Chiều dài lam 400 mm
Bước xích / Độ dày rãnh lam .325" / .043" (1.1 mm)
Tốc độ xích 0-25.5 m/s (0-1,530 m/phút)
Bình cấp dầu 260 mL
Độ ồn động cơ 102dB(A)
Kích thước (L x W x H) không gồm lam: 445 x 234 x 275 mm
Tổng chiều dài 801 mm (với xích 80TXL)
Trọng lượng 6.2 kg (BL4040) - 7.5 kg (BL4080F)
(bao gồm lam, xích)

UC016GZ: Không kèm pin, sạc

Phụ kiện kèm theo: Nhông xích 7/80TXL (191V91-5), lam 400mm (191T88-2), vỏ lam (419242-9), dây xích 80TXL (191T92-1), cờ lê 13-16 (782023-7).



Máy Cưa Xích Dùng Pin/Cordless Chain Saw

40Vmax XGT BL 400 - 500mm

40Vmax XGT BL 300 - 450mm

40V max

UC033GZ **new**

Chỉ động cơ

Công suất cao tương đương máy chạy xăng 42cm³

UC033G

Chỉ động cơ

UC020G

Chỉ động cơ

Chọn lam, xích phù hợp ở bảng cuối trang 167

Số lượng gỗ hạn
Tốc độ xích tối đa
UC033G:
29.0 m/s

UC020G
24.8 m/s
Xích 25AP/80TXL/91PX



Chiều dài lam 400 mm
Bước xích / Độ dày rãnh lam -
Tốc độ xích 0-29.0 m/s
Bình cấp dầu 260 mL
Độ ồn động cơ 108dB(A)
Kích thước (L x W x H) không gồm lam: 449 x 303 x 280 mm
Tổng chiều dài -
Trọng lượng 8.1 kg - 8.4 kg (BL4080H)
(bao gồm lam, xích)

UC033GZ: Không kèm pin, sạc

Phụ kiện kèm theo: Nhông xích 8 (227C36-4), cờ lê 13 (782042-3).

Độ dày rãnh lam: 1.1mm / .043"; 1.3mm / .050"
Tốc độ xích 0-25.5 m/s (0-1,530 m/phút)
Bình cấp dầu 260 mL
Độ ồn động cơ 104dB(A)
Kích thước không gồm lam: 445 x 230 x 275 mm
Tổng chiều dài -
Trọng lượng 6.2 kg (BL4040) - 7.4 kg (BL4080F)
(bao gồm lam, xích)

UC020GZ: Không kèm pin, sạc

Phụ kiện kèm theo: Nhông xích 6/90PX/91PX (191V90-7), cờ lê 13-16 (782023-7).



TỜ RỜI SẢN PHẨM



Máy	Chỉ động cơ, kèm theo nhông xích 3/8" (191V90-7). Không kèm lam, xích và pin, sạc.	Để sử dụng lam, xích 80TXL vui lòng mua thêm nhông xích .325 và lam, xích phù hợp.	Máy	Chỉ động cơ, kèm theo nhông xích 3/8" (191V90-7). Không kèm lam, xích và pin, sạc.	Để sử dụng lam, xích 80TXL vui lòng mua thêm nhông xích .325 và lam, xích phù hợp.
Loại xích/ loại lam	90PX/91PX Độ dày rãnh lam: 1.1mm / .043"; 1.3mm / .050" Lam bánh xe	80TXL Độ dày rãnh lam: 1.1mm / .043" Lam bánh xe	90PX/91PX Độ dày rãnh lam: 1.1mm / .043"; 1.3mm / .050" Lam bánh xe	90PX/91PX Độ dày rãnh lam: 1.1mm / .043"; 1.3mm / .050" Lam bánh xe	80TXL Độ dày rãnh lam: 1.1mm / .043" Lam bánh xe
Nhông xích	Nhông xích: 3/8" (191V90-7)		Nhông xích: 3/8" (191V90-7)		Nhông xích: .325 (191V91-5)
Lam	25cm/10"	Lam 90PX Xích 191G14-3 191H00-0	Lam 91PX Xích 168408-5 196205-9	Lam 80TXL Xích 191T85-8 191T89-0	Lam 80TXL Xích 191T86-6 191T90-5
	30cm/12"	Lam 90PX Xích 165245-8 531291646	Lam 91PX Xích 191G23-2 531492646	Vỏ lam 458501-6	Vỏ lam 419288-5
Xích	35cm/14"	Lam 90PX Xích 165246-6 191H02-6	Lam 91PX Xích 191G24-0 196207-5	Lam 80TXL Xích 191T87-4 191T91-3	Lam 80TXL Xích 191T88-2 191T92-1
	Vỏ lam	Vỏ lam 419288-5		Vỏ lam 419288-5	
Vỏ lam	40cm/16"	Lam 90PX Xích 191G17-7 191H03-4	Lam 91PX Xích 191G25-8 531492656	Lam 80TXL Xích 191T88-2 191T92-1	Lam 80TXL Xích 191X03-0 191X04-8
		Vỏ lam 419242-9		Vỏ lam 419242-9	



Bớt Vít/
Vặn Vít/
Khoan

Trộn

Khoan Búa/
Đục

Mài/
Chà Nhám/
Đánh Bóng

Cắt

Máy
Đa Năng

Combo Kit

Cưa

Phay/Bào

Siết chặt/
Cố định

Hợp Bui

Dòng Máy
Chạm Sốc
Cảnh Quan

Cầm Mũi/
Đeo
Khống Cách

Đèn

Tiện Ích

Áo

Máy
Chuyên Dụng

Máy Điện
MAKITA MIT

Dụng Cụ
Cầm Tay

DÒNG MÁY CHẠM SÓC CẢNH QUAN



Máy Cưa Xích Dừng Pin/Cordless Chain Saw 18V x2 (36V) LXT BL XPT 400mm

18V x2

DUC406Z002/DUC406Z



Tốc độ xích tối đa
20 m/s
Xích 90PX/91PX

Khối lượng công việc*
600 lần cắt pin BL1860B x2

*Trên 1 lần sạc đầy, gỗ tuyết tùng vuông 50x50mm, lam 350mm, xích 90PX.



TỜ RƠI SẢN PHẨM

Chiều dài lam 400 mm
Lưỡi của xích Bước xích: 3/8" (9.5 mm)
Bề dày mắt xích: 1.1mm/90PX
0 - 20 m/s
Tốc độ xích 200 mL
Bình cấp dầu 270x205x232mm
Kích thước 4,6 kg (BL1830 x2) - 5,1 kg (BL1860B x2)
Trọng lượng DUC406Z002/DUC406Z: Không kèm pin, sạc

Phụ kiện kèm theo: Vỏ lam (419242-9), cờ lê 13-16 (782023-7).
DUC406Z002: Không xích 7 (227947-5), lam 400mm (191T88-2), xích 80TXL (191T92-1).
DUC406Z: Không xích 6 (221464-7), lam 400mm (191G17-7), xích 90PX (191H03-4).

Độ dày rãnh lam	.043" (1.1mm)	
	Bước xích	.325" LP
Bề mặt	Min	80
	Max	90PX

Máy Cưa Xích Dừng Pin/Cordless Chain Saw 18V X2 (36V) LXT BL XPT 350mm

18V x2

DUC353Z



Tốc độ xích tối đa
20 m/s
Xích 90PX/91PX

Khối lượng công việc*
50 lần cắt pin BL1860B x2

*Trên 1 lần sạc đầy, gỗ tuyết tùng ø290 lam 350mm, xích 90PX.



TỜ RƠI SẢN PHẨM

Chiều dài lam 350 mm
Lưỡi của xích Bước xích: 3/8" (9.5 mm)
Bề dày mắt xích: 1.1mm/90PX
0 - 20 m/s (0 - 1,200 m/phút)
Tốc độ xích 200 mL
Bình cấp dầu không lam: 443 x 215 x 235 mm
Kích thước (L x W x H) 4,8 kg (BL1815N x2) - 5,3 kg (BL1830 x2)
Trọng lượng DUC353Z: Không kèm pin, sạc

Phụ kiện kèm theo: Không xích 6 (221464-7), lam 350mm (165246-6), vỏ lam (419288-5), xích 90PX (191H02-6).

Máy Cưa Xích Dừng Pin/Cordless Chain Saw 18V LXT BL XPT 200 - 250 mm

18V

DUC258Z



Tốc độ xích tối đa
24 m/s
Xích 80TXL

Khối lượng công việc*
50 lần cắt pin BL1860B

*Trên 1 lần sạc đầy, Xích: 80TXL
Cắt gỗ tuyết tùng vuông 50 x 50mm.



TỜ RƠI SẢN PHẨM

Loại xích 80TXL / 90PX / 25AP
Chiều dài lam 200, 250 mm (8, 10")
Bước xích 0.325 / 3/8 / 1/4"
Bề dày mắt xích 1.1 / 1.1 / 1.3 mm (0.043 / 0.043 / 0.05")
Tốc độ xích (khí không tải) 0 - 24,0 m/s
Bình cấp dầu 140 mL
Độ rung 3.3 m/s² (EN62841-1 và EN ISO 11681-2, Chế độ: Cửa gỗ)
Độ ồn áp suất 92 dB(A) (EN62841-1 và EN ISO 11681-2)
Độ ồn động cơ 100 dB(A) (EN62841-1 và EN ISO 11681-2)
Kích thước (L x W x H) 287 x 181 x 194 mm (pin BL1860B)
Trọng lượng 3,0 kg (pin BL1860B, Lam 250mm, xích 80TXL, đầu xích)

Phụ kiện kèm theo: Không xích 7 (1916N6-4), lam 250mm (191T85-8), đầu xích (D-70948), vỏ lam (413X66-9), xích 80TXL (191T89-0), cờ lê 13 (782042-3).

Thiết kế gọn nhẹ với hiệu suất vượt trội

Cân bằng máy tuyệt vời với trọng tâm tối ưu

Khoảng cách ngắn hơn giữa tay cầm trên và trọng tâm giúp cải thiện độ cân bằng, đồng thời giảm mỏi tay khi cắt ngang.



Tối ưu khả năng khởi động lại (khí khóa).



Phụ kiện Phụ kiện kèm theo

Không xích / Lam / Xích / Vỏ lam / Đường kính đĩa



Kiểu dao cắt:
MC: Micro chisel,
CC: Chamfer chisel

Bước xích/ Số răng	Mã số	Chiều dài	Lam		Xích		Kiểu dao cắt	Loại OREGON	Mã số	Vỏ lam Mã số	Đường kính đĩa		
			Loại	Mã số	Số mắt xích	Độ dày rãnh lam					Bước	Nửa trước mặt trên	Nửa sau mặt trên
.325" / 7	1916N6-4	25cm/10"	Lam bánh xe (Micro-Lite)	191T85-8	46	1.1mm / .043"	.325"	MC	80TXL	191T89-0	413X66-9	4,0mm	4,0mm
3/8" / 6	1916N7-2	20cm/8"	Lam bánh xe	191G13-5	33	1.1mm / .043"	3/8"	CC	90PX	191G99-9	413G28-5	4,5mm	4,0mm
		25cm/10"	Lam bánh xe	191G14-3	40					191H00-0	413X66-9		

Cảm giác cầm nắm thoải mái, giúp giảm áp lực lên cổ tay.



Trọng lượng nhẹ chỉ **3.0 kg**

Với BL1860B, Lam 250mm Xích: 80TXL

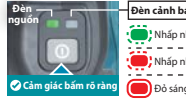

Nút nguồn chính với khả năng thao tác được cải thiện.
Đèn cảnh báo 2 màu
● Nhấp nhạy xanh lá: Phanh cơ đang hoạt động / Quá tải.
● Nhấp nhạy đỏ: Dung lượng pin thấp / Nhiệt độ cao.
● Đèn sáng liên tục: Nhiệt độ máy cao.



Khả năng chống nước tương thích với công nghệ XPT

Máy Cưa Xích Dừng Pin/Cordless Chain Saw 18V LXT BL XPT 250mm

18V

DUC254RT/DUC254Z002/DUC254Z



Tốc độ xích tối đa
24 m/s
Xích 90PX/91PX

Khối lượng công việc*
60 lần cắt pin BL1860B

*Trên 1 lần sạc đầy, gỗ tuyết tùng vuông 50x50mm, xích 90PX.



TỜ RƠI SẢN PHẨM

Chiều dài lam 250 mm
Độ dài cắt 235 mm
Lưỡi của xích Bước xích: 3/8" (9.5 mm)
Bề dày mắt xích: 1.1 mm (0.043") / 90PX
0 - 24 m/s (0 - 1,440 m/phút) (0 - 4,720 FPM)
Tốc độ xích 140 mL (4.7 US oz)
Bình cấp dầu không lam: 258 x 184 x 191 mm
Kích thước (L x W x H) 2,8 kg (BL1815N x2) - 3,3 kg (BL1860B x2)
Trọng lượng DUC254RT: 1 pin 5.0Ah (BL1850B), sạc nhanh (DC18RC)
DUC254Z002/DUC254Z: Không kèm pin, sạc

Phụ kiện kèm theo: Vỏ lam (458501-6), cờ lê 13-16 (782023-7), túi đựng phụ kiện (831304-7).
DUC254Z002: Không xích 7 (227947-5), lam 10 (191T85-8), xích 80TXL (191T89-0).
DUC254Z: Không xích 6 (221464-7), lam 10 (191G14-3), xích 90PX (191H00-0).
DUC254RT: Không xích 6 (221464-7), lam 10 (161846-0), xích 90PX (191H00-0).

Độ dày rãnh lam	.043" (1.1mm)	
	Bước xích	.325" LP
Bề mặt	Min	80
	Max	90PX

Máy Cưa Xích Dừng Pin/Cordless Chain Saw 18V LXT BL XPT 350mm

18V

DUC357Z



Tốc độ xích tối đa
7.7 m/s
Xích 90PX/91PX

Khối lượng công việc*
100 lần cắt pin BL1860B

*Trên 1 lần sạc đầy, gỗ tuyết tùng vuông 100x100mm, lam 300mm, xích 90PX.



TỜ RƠI SẢN PHẨM

Chiều dài lam 350 mm
Lưỡi của xích Bước xích: 3/8" (9.5 mm)
Bề dày mắt xích: 1.1mm/90PX
0 - 7.7 m/s (0 - 460 m/phút) (0 - 1,520 FPM)
Tốc độ xích 150 mL
Bình cấp dầu không lam: 428 x 214 x 234 mm
Kích thước (L x W x H) 4,2 kg (BL1830B) - 4,4 kg (BL1860B)
Trọng lượng DUC357Z: Không kèm pin, sạc

Phụ kiện kèm theo: Không xích 6 (221464-7), lam 350mm (191G16-9), vỏ lam (413G23-5), xích 90PX (191H02-6).



DÒNG MÁY CHĂM SÓC CẢNH QUAN



Máy Cưa Xích Dừng Điện/Chain Saw

1,800 W 450mm

UC4551A

Tốc độ xích
tối đa
14.5 m/s
Xích 91PX



TỜ RỜI SẢN PHẨM

153 mm

UC4551A

Công suất	1,800 W
Tốc độ xích/phút	870 m
Chiều dài lam	450 mm
Lưỡi cưa xích	Bước xích: 3/8" (9.5 mm) Bề dày mắt xích: 1.3mm/91PX
Kích thước	505 x 200 x 220 mm
Trọng lượng	5.7 kg (Bao gồm xích, lam)
Dây dẫn điện	3.0 m

Phụ kiện kèm theo: Móc giữ dây điện (158024-1), lam 400mm (191G26-6), vỏ lam (419242-9), xích 91PX (196497-0).

Kích thước: Tổng chiều dài không bao gồm lưỡi và lam

Máy Cưa Xích Dừng Điện/Chain Saw

1,800 W 400mm

UC4041A
UC3041A

Tốc độ xích
tối đa
14.5 m/s
Xích 90PX/91PX



TỜ RỜI SẢN PHẨM

132 mm

UC4041A

Công suất	1,800 W
Tốc độ xích/phút	870 m
Chiều dài lam	400 mm
Lưỡi cưa xích	Bước xích: 3/8" (9.5 mm) Bề dày mắt xích: 1.1mm/90PX
Kích thước	455 mm
Trọng lượng	4.7 kg (Bao gồm xích, lam)
Dây dẫn điện	3.0 m

Phụ kiện kèm theo: Nhông xích (221526-1), móc giữ dây điện (158024-1), lam 400mm (191G17-7), vỏ lam (419242-9), xích 90PX (191H03-4).

UC3041A

Công suất	1,800 W
Tốc độ xích/phút	870 m
Chiều dài lam	300 mm
Lưỡi cưa xích	Bước xích: 3/8" (9.5 mm) Bề dày mắt xích: 1.1mm/90PX
Kích thước	455 mm
Trọng lượng	4.6 kg (Bao gồm xích, lam)
Dây dẫn điện	3.0 m

Nhông xích (221526-1), móc giữ dây điện (158024-1), lam 300mm (165245-8), vỏ lam (419288-5), xích 90PX (191H01-8).

Kích thước: Tổng chiều dài không bao gồm lưỡi và lam

Máy Cưa Cảnh Dừng Pin/Cordless Pruning Saw

40Vmax XGT BL XPT 150mm
40V max
UC029GZ01

 Điều chỉnh xích
không cần dụng cụ

Tốc độ xích
tối đa
8 m/s
Xích 80TXL

Khối lượng
công việc*
415 lần cắt
pin BL4025

 *Trên 1 lần sạc đầy,
gỗ cây bách ø50,
lực ép tối ưu là 25N hoặc ít hơn,
xích 80TXL.

TỜ RỜI SẢN PHẨM

UC029G

Chiều dài lam	150 mm
Xích	Loại: 80TXL Bước xích: 0.325" Độ dày rãnh lam: 1.1 mm (0.043")
Tốc độ xích	8.0 m/s (480 m/phút) (1,570 FPM)
Dung tích bình dầu	55 mL
Độ rung	4.6 m/s ²
Kích thước (L x W x H)	419 x 95 x 237 mm (chỉ thân máy) 474 x 95 x 255 mm (BL4020/BL4025) 485 x 95 x 257 mm (BL4040)
Trọng lượng	2.1 kg (BL4020) - 2.4 kg (BL4040) UC029GZ01: Không kèm pin, sạc.

Phụ kiện kèm theo: Lam (150mm) (1912F1-4), dây xích 6 80TXL (1912E8-3), nhông xích 7 (1911W5-9), đĩa xích 4mm (D-70948), vỏ lam (413T67-3).

Máy Cưa Cảnh Dừng Pin/Cordless Pruning Saw

18V LXT BL XPT 150mm 100mm
18V
DUC150SF01/DUC150Z01
DUC101SF01/DUC101Z01

 Điều chỉnh xích
không cần dụng cụ

Tốc độ xích
tối đa
8 m/s
Xích 80TXL

Khối lượng
công việc*
210 lần cắt
pin BL1830B

 *Trên 1 lần sạc đầy,
cành tuyết tùng ø50,
lực ép 20N,
xích 80TXL.

TỜ RỜI SẢN PHẨM

DUC150

Chiều dài lam	150 mm
Xích	Loại: 80TXL Bước xích: 0.325" Độ dày rãnh lam: 1.1 mm (0.043")
Tốc độ xích	8.0 m/s (480 m/phút) (1,570 FPM)
Dung tích bình dầu	55 mL
Độ rung	4.8 m/s ²
Kích thước (L x W x H)	Không pin: 408 x 90 x 232 mm với pin BL1815N / BL1820B: 445 x 90 x 245 mm với pin BL1830B / BL1840B / BL1850B / BL1860B: 459 x 90 x 249 mm 1.7 kg (BL1815N) - 2.0 kg (BL1860B)
Trọng lượng	DUC150SF01: 1 pin 3.0Ah (BL1830B), sạc DC18SD DUC150Z01: Không kèm pin, sạc

Phụ kiện kèm theo: Nhông xích 7 (227947-5), lam 150mm (1912F1-4), vỏ lam (413T67-3), xích 80TXL (1912E8-3), đĩa tròn 4.0 mm.

DUC101

Chiều dài lam	100 mm
Xích	Loại: 80TXL Bước xích: 0.325" Độ dày rãnh lam: 1.1 mm (0.043")
Tốc độ xích	8.0 m/s (480 m/phút) (1,570 FPM)
Dung tích bình dầu	55 mL
Độ rung	Trước: 4.6 m/s ²
Kích thước (L x W x H)	Không pin: 357 x 90 x 232 mm với pin BL1815N / BL1820B: 394 x 90 x 245 mm với pin BL1830B / BL1840B / BL1850B / BL1860B: 408 x 90 x 249 mm 1.6 kg (BL1815N) - 2.0 kg (BL1860B)
Trọng lượng	DUC101SF01: 1 pin 3.0Ah (BL1830B), sạc DC18SD DUC101Z01: Không kèm pin, sạc

Nhông xích 7 (227947-5), lam 100 mm (1910W0-3), vỏ lam (413M40-1), xích 80TXL (1910V6-4), đĩa tròn 4.0 mm.

Máy Cưa Cảnh Dừng Pin/Cordless Pruning Saw

12Vmax CXT BL XPT 100mm
12Vmax
UC100DWA01/ UC100DZ01
Số lượng có hạn

 Điều chỉnh xích
không cần dụng cụ

Tốc độ xích
tối đa
8 m/s
Xích 80TXL

Khối lượng
công việc*
73 lần cắt
pin BL1021B

 *Trên 1 lần sạc đầy,
cành tuyết tùng ø50,
lực ép 20N,
xích 80TXL.

TỜ RỜI SẢN PHẨM

UC100D

Chiều dài lam	100 mm
Xích	Loại: 80TXL Bước xích: 0.325" Độ dày rãnh lam: 1.1 mm (0.043")
Tốc độ xích	8.0 m/s (480 m/phút) (1,570 FPM)
Dung tích bình dầu	55 mL
Độ rung	Trước: 4.8 m/s ² , Sau: 4.1 m/s ²
Kích thước (L x W x H)	Không pin: 350 x 90 x 215 mm với pin BL1016/BL1021B: 383 x 90 x 220 mm với pin BL1041B: 398 x 90 x 226 mm 1.5 kg (BL1016) - 1.6 kg (BL1041B)
Trọng lượng	UC100DWA01: 1 pin 2.0Ah (BL1021B), sạc DC10W/D UC100DZ01: Không kèm pin, sạc

Phụ kiện kèm theo: Nhông xích 7 (227947-5), lam 100 mm (1910W0-3), vỏ lam (413M40-1), xích 80TXL (1910V6-4), đĩa tròn 4.0 mm.

Máy Cưa Cảnh Trên Cao Dừng Pin/Cordless Pole Saw

40Vmax XGT BL AFT XPT 300mm
40V max
UA004GZ01

Khối lượng
công việc*
153 lần cắt
pin BL4040

 *Trên 1 lần sạc đầy,
gỗ tuyết tùng đường 100x100mm,
lam 250mm, lực ép 30N,
xích 90PX.

Hiệu quả
công việc
2.5 s
pin BL4040

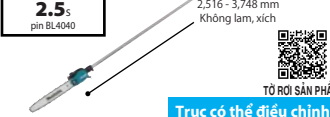

TỜ RỜI SẢN PHẨM

UA004G

Chiều dài lam	300 mm
Xích	Cỡ: 1.1 / 1.3 mm (0.043 / 0.050") Bước xích: 3/8"
Tốc độ xích	0 - 20.0 m/giây (0 - 1,200 m/phút) (0 - 3,940 FPM)
Dung tích bình dầu	160 mL
Kích thước (L x W x H)	2,516 - 3,748 x 156 x 187 mm
Không bao gồm lam xích	2,812 - 4,044 x 156 x 192 mm
Bao gồm lam xích	7.8 kg (BL4020) - 9.1 kg (BL4080F)
Trọng lượng	UA004GZ01: Không kèm pin, sạc
Phụ kiện kèm theo:	Lam 300mm (191G23-2), vỏ lam (419288-5), xích 91PX (191H10-7), cỡ lê 13-16 (782023-7), dây đeo vai (191K37-5), đĩa xích.

 Bớt Vít/
Vặn Vít/
Khoan

Trộn

 Khoan Búa/
Đục

 Mài/
Chà Nhám/
Đánh Bóng

Cắt

 Máy
Đa Năng

Combo Kit

Cưa

Phay/Bào

 Siết chặt/
Cố định

Hủy Bụi

 Đồng Máy
Chăm Sóc
Cảnh Quan

 Cầm Mực/
Đo
Khống Cách

Đèn

Tiện Ich

Áo

 Máy
Chuyên Dụng

 Máy Điện
MAKITA MT

 Dụng Cụ
Cầm tay

DÒNG MÁY CHẠM SÓC CẢNH QUAN



Máy Cưa Cảnh Trên Cao Dùng Pin / Cordless Pole Saw 40Vmax XGT BL AFT XPT 300mm 40V max

UA003GZ01

Khối lượng công việc* **153** lần cắt pin BL4040

Hiệu quả công việc **2.5** pin BL4040

*Trên 1 lần sạc đầy, gó tuyệt tủng vuông 100x100mm, lam 250mm, lực ép 30N, xích 90PX.

2,230 mm Không lam, xích

TỜ RỜI SẢN PHẨM

Trục cố định

UA003G

Chiều dài lam	300 mm
Xích	Cỡ: 1.1 / 1.3 mm (0.043 / 0.050")
Bước xích	3/8"
Tốc độ xích	0 - 20.0 m/giây (0 - 1,200 m/phút) (0 - 3,940 FPM)
Dung tích bình dầu	160 mL
Kích thước (L x W x H)	2,230 x 156 x 187 mm
Không bao gồm lam xích	2,526 x 156 x 192 mm
Bao gồm lam xích	6.1 kg (BL4020) - 7.4 kg (BL4080F)
Trọng lượng	UA003GZ01: Không kèm pin, sạc
Phụ kiện kèm theo:	Lam 300mm (191G23-2), vỏ lam (419288-5), xích 91PX (191H10-7), cờ lê 13-16 (782023-7), dây đeo vai (191K37-5), đĩa xích.

Máy Cưa Cảnh Trên Cao Dùng Pin / Cordless Pole Saw 18V X2 (36V) BL AFT XPT 300mm 18V x2

DUA301ZB

Khối lượng công việc* **238** lần cắt pin BL1860B x2

Hiệu quả công việc **1.6** pin BL1860B x2

*Trên 1 lần sạc đầy, gó tuyệt tủng vuông 100x100mm, lực ép 30N, xích 90PX.

2,530-3,762 mm Không lam, xích

TỜ RỜI SẢN PHẨM

Trục có thể điều chỉnh

DUA301

Chiều dài lam	300 mm
Lưỡi của xích	Bề dày mắt xích: 1.3 mm/91PX
Bước xích	3/8"
Tốc độ xích	0 - 20.0 m/s
Dung tích bình dầu	160 mL
Kích thước	2,530-3,762x155x191 mm
Trọng lượng	7.8 kg (BL1820B x2) - 8.5 kg (BL1860B x2)
Phụ kiện kèm theo:	Lam 12 (191G23-2), vỏ lam (419288-5), xích 91PX (191H10-7), cờ lê 13-16 (782023-7), dây đeo vai (191K37-5).

Máy Cưa Cảnh Trên Cao Dùng Pin / Cordless Pole Saw 18V X2 (36V) BL AFT XPT 300mm 18V x2

DUA300ZB

Khối lượng công việc* **238** lần cắt pin BL1860B x2

Hiệu quả công việc **1.6** pin BL1860B x2

*Trên 1 lần sạc đầy, gó tuyệt tủng vuông 100x100mm, lực nhấn 30N, xích 90PX.

2,238 mm Không lam, xích

TỜ RỜI SẢN PHẨM

Trục cố định

DUA300

Chiều dài lam	300 mm
Lưỡi của xích	Bề dày mắt xích: 1.3 mm/91PX
Bước xích	3/8"
Tốc độ xích	0 - 20.0 m/s
Dung tích bình dầu	160 mL
Kích thước	2,238x155x191 mm
Trọng lượng	6.1 kg (BL1820B x2) - 6.9 kg (BL1860B x2)
Phụ kiện kèm theo:	Lam 300mm (191G23-2), vỏ xích (419288-5), xích 91PX (191H10-7), cờ lê 13-16 (782023-7), dây đeo vai (191K37-5).

Máy Cưa Cảnh Trên Cao Dùng Pin / Cordless Pole Saw 18V LXT BL AFT XPT 300mm 18V

DUA200RT01/DUA200Z01

Khối lượng công việc* **600** lần cắt pin BL1860B

Hiệu quả công việc **1.6** pin BL1860B x2

*Trên 1 lần sạc đầy, gó tuyệt tủng vuông 50mm, xích 80TXL.

2,238 mm Không lam, xích

TỜ RỜI SẢN PHẨM

Trục cố định

DUA200

Chiều dài lam	200 mm
Lưỡi của xích	Loại: 80TXL
Bề dày mắt xích	1.1 mm (0.043")
Bước xích	0.325"
Tốc độ xích	6.7 m/s
Dung tích bình dầu	55 mL
Kích thước	Với không lam: 1,620 / 2,520 x 85 x 134 mm
Trọng lượng	3.2 kg (BL1815N) - 3.5 kg (BL1860B)
Phụ kiện kèm theo:	DUA200RT01: 1 pin 5.0Ah (BL1850B), sạc nhanh (DC18RC) DUA200Z01: Không kèm pin, sạc



Với phân đầu nhẹ, máy đảm bảo hiệu quả làm việc cao và dễ dàng cắt tỉa các nhánh cao.

Điều chỉnh góc đầu
• Góc của đầu dùng cụ có thể điều chỉnh theo 9 mức từ 60° hướng lên và 60° hướng xuống.
• Có thể khóa mở khóa việc điều chỉnh góc chỉ bằng một cú chạm.

Điều chỉnh xích không cần dụng cụ

Đầu máy mỏng
74 mm

Bôi trơn xích tự động

Nút điều chỉnh góc đầu

Nút khóa ở cả bên trái và bên phải

Móc cảnh

Móc khóa thành đá mắc vào

Bảo vệ pin

Đầu nối có thể được cố định mà không cần dụng cụ

Đầu nối của các trục nối dài cho tổng chiều dài của máy là 1,600 mm hoặc 2,500 mm.

Với trục nối dài 3 mức
Tiếp cận các nhánh cây cao Trọng lượng nhẹ
khoảng **3,500 mm*** **3.5 kg****
Chiều dài máy: 2,500 mm
* Chiều cao đến mặt dưới của xích
** Pin BL1860B, lam và xích

Với trục nối dài 2 mức
Tiếp cận các nhánh cây cao Trọng lượng nhẹ
khoảng **2,500 mm*** **2.9 kg****
Chiều dài máy: 1,350 mm
* Chiều cao đến mặt dưới của xích
** Pin BL1860B, lam và xích

Công nghệ bảo vệ vượt trội

Khối lượng công việc
Khối lượng công việc trong một lần sạc đầy pin
■ Gó tuyệt tủng vuông 50 mm
■ Xích: 80TXL
không **600** lần cắt ■ Pin: BL1860B

Lam 8				Xích 8				Vỏ lam 210				Nhông xích 7			
Chiều dài lam	Khung lắp động cơ	Loại	Mã số	Mã số mức nối dán động	Bề mặt xích	Bước xích	Loại OREGON	Kiểu dao cắt	Mã số	Mã số	Loại	Mã số	Mã số	Loại	Mã số
20 cm	A041	Lam bánh xe	191453-3	38	1.1 mm / 0.43"	325"LP	80TXL	MC	191451-7	413G28-5	Nhông	1911WS-9 (đóng gói)	227947-5 (không đóng gói)		

Dây đeo vai
Mã số 122D94-0

Đũa tròn và vỏ đĩa
Mã số D-70948
Kích thước đĩa: 4 mm

*Chiều cao đến mặt dưới của xích **Voi pin: BL1860B, lam và xích

Bảng tham chiếu pin & thời gian sạc Tr.08
Đối với những máy mà dưới Z cần mua thêm pin, sạc - bộ pin sạc là lựa chọn tối ưu (Tham khảo Tr.08 & 09)



DÒNG MÁY CHĂM SÓC CẢNH QUAN

Máy Tỉa Hàng Rào Dùng Pin/Cordless Hedge Trimmer 40Vmax XGT BL 600mm 40V max

UH004GZ01

Thời gian sử dụng (Không tải)
UH004G - Thấp/Vừa/Cao
370/160/85 phút
pin BL4040

Đường kính nhánh tối đa **23.5 mm**

TỜ RƠI SẢN PHẨM LƯỚI ĐAO ĐƯỜNG CÔNG SẮC CẢNH

UH004G
Chiều dài lưỡi cắt: 600 mm
Nhíp cắt: Cao / Vừa / Thấp: 5,000 / 3,600 / 2,000 l/p
Khả năng cắt tối đa: 23.5 mm
Công suất tối đa: 720 W
Kích thước: Với pin BL4020 / BL4025: 1,123x225x199 mm
Trọng lượng: 4.3 kg (BL4020) - 4.9 kg (BL4050F)
Phụ kiện kèm theo: Lưỡi tỉa hàng rào 600mm (191R53-9), bảo vệ lưỡi 600mm (412911-1), khay chứa cỏ (191R51-3).

Máy Tỉa Hàng Rào Dùng Pin/Cordless Hedge Trimmer 40Vmax XGT BL 600mm - 750mm 40V max

UH006GZ01
UH007GZ01

Thời gian sử dụng (Không tải)
UH006G - Thấp/Vừa/Cao
195/110/65 phút
UH007G - Thấp/Vừa/Cao
185/105/65 phút
pin BL4040

Đường kính nhánh tối đa **25 mm**

TỜ RƠI SẢN PHẨM LƯỚI ĐAO SẮC CẢNH

UH006G	UH007G
Chiều dài lưỡi cắt: 600 mm	750 mm
Nhíp cắt: Cao / Vừa / Thấp: 4,000 / 3,000 / 2,000 l/p	4,000 / 3,000 / 2,000 l/p
Khả năng cắt tối đa: 25 mm	25 mm
Công suất tối đa: 720 W	720 W
Kích thước: Với pin BL4020 / BL4025: 1,123x225x199 mm	Với pin BL4020 / BL4025: 1,275x225x199 mm
Trọng lượng: 4.4 kg (BL4020) - 5.0 kg (BL4050F)	4.6 kg (BL4020) - 5.2 kg (BL4050F)
Phụ kiện kèm theo: Lưỡi tỉa hàng rào 600mm (191R55-5), bảo vệ lưỡi 600mm (412911-1), khay chứa cỏ (191R51-3).	Lưỡi tỉa hàng rào 750mm (191R56-3), bảo vệ lưỡi 750mm (412912-9), khay chứa cỏ (191R52-1).

Máy Tỉa Hàng Rào Dùng Pin/Cordless Hedge Trimmer 40Vmax XGT BL 600mm - 750mm 40V max

UH008GZ01
UH009GZ01

Thời gian sử dụng (Không tải)
UH008G - Thấp/Vừa/Cao
360/150/80 phút
UH009G - Thấp/Vừa/Cao
265/140/75 phút
pin BL4040

Đường kính nhánh tối đa **21.5 mm**

TỜ RƠI SẢN PHẨM LƯỚI TIÊU CHUẨN

UH008G	UH009G
Chiều dài lưỡi cắt: 600 mm (23-5/8")	750 mm (29-1/2")
Khả năng cắt tối đa: 21.5 mm (7/8")	21.5 mm (7/8")
Nhíp cắt: Cao / Vừa / Thấp: 5,000 / 3,600 / 2,000 l/p	5,000 / 3,600 / 2,000 l/p
Kích thước (L x W x H): pin BL4020 / BL4025: 1,120 x 223 x 191 mm pin BL4050F: 1,120 x 223 x 214 mm	pin BL4020 / BL4025: 1,262 x 223 x 191 mm pin BL4050F: 1,262 x 223 x 214 mm
Trọng lượng: 4.3 kg (BL4020) - 4.9 kg (BL4050F)	4.4 kg (BL4020) - 5.0 kg (BL4050F)
Phụ kiện kèm theo: Lưỡi tỉa hàng rào 600mm (191R57-1), bảo vệ lưỡi 600mm (412911-1), khay chứa cỏ (191R51-3).	Lưỡi tỉa hàng rào 750mm (191R58-9), bảo vệ lưỡi 750mm (412912-9), khay chứa cỏ (191R52-1).

Máy Tỉa Hàng Rào Dùng Pin/Cordless Hedge Trimmer 40Vmax XGT BL XPT 500mm - 600mm 40V max

UH020GZ
UH021GZ

Thời gian sử dụng (Không tải)
UH020G: **110** phút
UH021G: **105** phút
pin BL4040

Đường kính nhánh tối đa **20.0 mm**

TỜ RƠI SẢN PHẨM

UH020G	UH021G
Chiều dài lưỡi cắt: 500 mm	600 mm
Khoảng cách răng: 30.0 mm	30.0 mm
Đường kính cành tối đa: 20.0 mm	20.0 mm
Nhíp cắt: 4,200 l/p	4,200 l/p
Thời gian sử dụng liên tục: 110 phút (BL4040)	105 phút (BL4040)
Độ rung: 2.5 m/s ² hoặc thấp hơn	2.5 m/s ² hoặc thấp hơn
Kích thước: 929 x 207 x 185 mm (BL4040)	1,048 x 207 x 185 mm (BL4040)
Trọng lượng (không gồm khay chứa cỏ và bảo vệ lưỡi): 3.0 kg (BL4020) - 4.2 kg (BL4080F)	3.1 kg (BL4020) - 4.3 kg (BL4080F)
Phụ kiện kèm theo: Lưỡi tỉa hàng rào 500mm (1914G4-7), bảo vệ lưỡi (413L91-8).	Lưỡi tỉa hàng rào 600mm (1914G5-5), bảo vệ lưỡi (413L92-6)

Hiệu suất cao, Độ bền cao, Công suất cao

Cắt tỉa mượt mà và hiệu quả

- Công suất và số nhíp cắt đã được tăng lên so với các máy 18V, giúp việc cắt tỉa mượt mà và hiệu quả.
- Kiểm soát tốc độ không đổi ngăn ngừa hiện tượng rơi khi quay để cho phép cắt tỉa ổn định.

Chiều dài lưỡi UH020G: 500mm
Chiều dài lưỡi UH021G: 600mm

Hình: UH020G

Trọng lượng nhẹ

Thanh dẫn hướng được làm bằng nhôm giúp mặt trước của dụng cụ nhẹ hơn giúp giảm mệt mỏi cho người dùng.

Thiết kế lại công tắc giúp dễ dàng nhấn

Có thể được nhấn mà không cần nắm sâu tay cầm phía trước trong lòng bàn tay, cho phép điều khiển dễ dàng.

Chức năng đảo ngược để xử lý kẹt lá

Khi lưỡi cắt bị kẹt cành, lưỡi cắt sẽ đảo ngược một lúc để giải quyết tình trạng kẹt cành bằng cách nhấn nút đảo ngược rồi bóp cò.

LED
Nút đảo ngược để xử lý kẹt lá

Cơ chế trượt khuỷu độ bền cao

Tăng độ dày thành trục khuỷu:

- Giảm nguy cơ rơi ra của tay biến từ trục khuỷu.
- Tăng diện tích tiếp xúc giữa trục khuỷu và tay cắt, giảm độ mòn của trục khuỷu.

Lưỡi cắt Trục khuỷu

Nhẹ và đủ nhỏ gọn để xử lý dễ dàng, nhưng có khả năng cắt tỉa công suất cao

Khay chứa cỏ (bán riêng)

Nhẹ nhàng lấy cành và lá

- Thiết kế trơn tru cho việc thu cỏ dễ dàng
- Lá và cành ít bị rung, trượt

Loại lưỡi

Lưỡi dao một mặt có răng bìa cạnh và góc xiên

XPT / IPX4 - tương thích

Với khả năng dẫn cành tuyệt vời và thiết kế ngăn cành thoát ra ngoài, lưỡi dao sẽ bắt cành một cách trơn tru, cho phép cắt tỉa mà không để cành thoát ra ngoài.

Khả năng chống nước cao cho phép người dùng vận hành máy ngay cả khi máy bị ướt nước.

Phụ kiện ● Phụ kiện kèm theo UH020G ● Phụ kiện kèm theo UH021G

Máy	Lưỡi tỉa hàng rào	Bảo vệ lưỡi	Khay chứa cỏ	Mỡ bôi trơn
UH020G (500mm)	1914G4-7 ●	413L91-8 ●	1910T1-0	199450-5
UH021G (600mm)	1914G5-5 ●	413L92-6 ●	1910T2-8	

Bớt Vỡ/
Vặn Vít/
Khoan

Trộn

Khoan Búa/
Đục

Mài/
Chà Nhám/
Đánh bóng

Cắt

Máy
Đa Năng

Combo Kit

Cưa

Phay/Bào

Siết chặt/
Cố định

Hợp Bui

Đèn

Tiền Ich

Áo

Máy
Chuyên Dụng

Máy Điện
MAKITA MT

Dùng Cu
Cầm tay

DÒNG MÁY CHĂM SÓC CẢNH QUAN



Máy Tỉa Hàng Rào Dùng Pin/Cordless Hedge Trimmer 18V LXT BL XPT 500mm - 600mm **18V**

<p>DUH502Z DUH602RT/ DUH602Z</p> <p>Đường kính nhánh tối đa 21.5 mm</p> <p>Thời gian sử dụng (không tải) DUH502 - Thấp/Vừa/Cao: 230/75/50 phút DUH602Z - Thấp/Vừa/Cao: 180/70/45 phút DUH602RT - Thấp/Vừa/Cao: 150/60/40 phút pin BL1860B</p> <p>TỜ RỜI SẢN PHẨM</p>		<p>DUH502</p> <p>Chiều dài lưỡi cắt: 500 mm (19-5/8") Khả năng cắt tối đa: 21.5 mm (7/8") Nhíp cắt: Cao/Vừa/Thấp: 0 - 4,400 / 0 - 3,600 / 0 - 2,000 l/p Thời gian sử dụng liên tục (phút): pin BL1860B Cao/Vừa/Thấp: 50 / 75 / 230 Kích thước (L x W x H): 1,016 x 225 x 192 mm Trọng lượng: 3.8 kg (BL1815N) - 4.5 kg (BL1860B) DUH502Z: Không kèm pin, sạc</p>	<p>DUH602</p> <p>Chiều dài lưỡi cắt: 600 mm (23-5/8") Khả năng cắt tối đa: 21.5 mm (7/8") Nhíp cắt: Cao/Vừa/Thấp: 0 - 4,400 / 0 - 3,600 / 0 - 2,000 l/p Thời gian sử dụng liên tục (phút): pin BL1860B Cao/Vừa/Thấp: 45 / 70 / 180 Kích thước (L x W x H): 1,221 x 225 x 192 mm Trọng lượng: 3.8 kg (BL1815N) - 4.5 kg (BL1860B) DUH602RT: 1 pin 5.0Ah (BL1850B), sạc nhanh (DC18RC) DUH602Z: Không kèm pin, sạc</p>
		<p>Phụ kiện kèm theo: Lưỡi tỉa hàng rào 500mm (199598-3), bảo vệ lưỡi 500mm (459120-1)</p> <p>Phụ kiện kèm theo: Lưỡi tỉa hàng rào 600mm (199599-1), bảo vệ lưỡi 600mm (459121-9)</p>	

Máy Tỉa Hàng Rào Dùng Pin/Cordless Hedge Trimmer 18V LXT BL XPT 600mm **18V**

<p>DUH606RT/ DUH606Z</p> <p>Thời gian sử dụng (không tải) 70 phút pin BL1860B</p> <p>Đường kính nhánh tối đa 20 mm</p> <p>TỜ RỜI SẢN PHẨM</p>		<p>DUH606</p> <p>Chiều dài lưỡi cắt: 600 mm Khả năng cắt tối đa: 20 mm Nhíp cắt: 4,000 l/p Thời gian sử dụng liên tục (phút): pin BL1860B: 70 Áp suất âm thanh: 79 dB(A) Độ ồn âm thanh: 90 dB(A) Độ rung: 2.5 m/s² hoặc thấp hơn Kích thước (L x W x H): 1,016 x 207 x 185 mm Trọng lượng: 2.7 kg (BL1815N) - 3.0 kg (BL1860B) DUH606RT: 1 pin 18V 5.0Ah (BL1850B), sạc nhanh (DC18RC) DUH606Z: Không kèm pin, sạc</p>
		<p>Phụ kiện kèm theo: Bảo vệ lưỡi 600 (413L92-6), lưỡi tỉa hàng rào 600 (1910H9-0).</p>

Máy Tỉa Hàng Rào Dùng Pin/Cordless Hedge Trimmer 18V LXT XPT 500mm **18V**

<p>DUH507F001/ DUH507Z</p> <p>Thời gian sử dụng (không tải) 77 phút pin BL1830B</p> <p>Đường kính nhánh tối đa 15 mm</p> <p>TỜ RỜI SẢN PHẨM</p>		<p>DUH507</p> <p>Chiều dài lưỡi cắt: 500 mm Đường kính nhánh tối đa: 15 mm Nhíp cắt: 2,700 l/p Thời gian sử dụng liên tục (phút): với pin BL1830B: 77 Độ rung: Trước/sau: 1.1/0.6 m/s² Độ ồn áp suất: 74 dB(A) Độ ồn động cơ: 85 dB(A) Kích thước (L x W x H): Không gồm pin: 872 x 209 x 188 mm với pin BL1815N / BL1820B: 909 x 209 x 188 mm với pin BL1830B / BL1840B / BL1850B / BL1860B: 925 x 209 x 188 mm Trọng lượng: 2.7 kg (BL1815N) - 3.0 kg (BL1860B) DUH507F001: 1 pin 3.0Ah (BL1830B), sạc giá tiết kiệm (DC18WC). DUH507Z: Không kèm pin, sạc.</p>
		<p>Phụ kiện kèm theo: Lưỡi tỉa hàng rào 500mm (1911J1-6), vỏ bảo vệ lưỡi (413L91-8).</p>

Máy Tỉa Hàng Rào Dùng Điện/Hedge Trimmer AC 350mm **AC**

<p>UH3502</p> <p>Đường kính nhánh tối đa 15 mm</p> <p>TỜ RỜI SẢN PHẨM</p>		<p>UH3502 64 mm</p> <p>Công suất: 320W Chiều dài lưỡi cắt: 350 mm Nhíp cắt (lần/phút): 3,600 l/p Kích thước: 657 x 175 x 165 mm Dây điện: 0.3m Trọng lượng: 1.9 kg</p>
		<p>Phụ kiện kèm theo: Lưỡi tỉa hàng rào 350mm (A-49915), vỏ bảo vệ lưỡi (457737-4), bộ móc nối dây điện (154511-8), móc dây điện (158024-1), dây điện để nối dài 10m (661905-5).</p>

Máy Tỉa Hàng Rào Dùng Pin/Cordless Hedge Trimmer 40Vmax XGT BL XPT 200mm **40V max**

<p>UH023GD101/ UH023GZ</p> <p>new</p> <p>Thời gian sử dụng (không tải) 181 phút pin BL4025</p> <p>TỜ RỜI SẢN PHẨM</p>		<p>UH023G</p> <p>Lưỡi cắt: Chiều dài: 200 mm Tốc độ không tải: 1,800 v/p Đường kính cành tối đa: 8 mm Thời gian sử dụng liên tục: 181 phút (với pin BL4025) Độ rung: 1.3 m/s² (EN62841-4-2) Độ ồn áp suất: 74 dB(A) (EN62841-4-2) Độ ồn động cơ: 84 dB(A) (Đảm bảo), 82.1 dB(A) (Đo được) (EN62841-4-2) Kích thước (L x W x H): 563 x 80 x 124 mm (BL4025) Trọng lượng: 1.8 kg (BL4025) UH023GD101: 1 pin 2.5Ah BL4025 (191B36-3), sạc nhanh (DC40RC). UH023GZ: Không kèm pin, sạc</p>
		<p>Phụ kiện kèm theo: Lưỡi tỉa hàng rào 200mm (1916V9-4), phụ kiện gom cỏ (122K28-5), bảo vệ lưỡi (1412F2-2).</p>

Máy Tỉa Hàng Rào Dùng Pin/Cordless Hedge Trimmer 40Vmax XGT BL 600mm - 750mm **40V max**

<p>UH013GZ <i>Số lượng có hạn</i> UH014GZ <i>Số lượng có hạn</i></p> <p>Thời gian sử dụng (không tải) UH013G - Thấp/Vừa/Cao: 390/160/85 phút UH014G - Thấp/Vừa/Cao: 380/155/80 phút pin BL4040</p> <p>Đường kính nhánh tối đa 23.5 mm</p> <p>TỜ RỜI SẢN PHẨM</p>		<p>UH013G</p> <p>Chiều dài lưỡi: 600 mm Khoảng cách răng: 35 mm Khả năng cành cây tối đa: 23.5 mm Khả năng cắt tối đa: 18 mm Nhíp cắt: Cao/trung bình/thấp: 5,000 / 3,600 / 2,000 l/p Thời gian sử dụng liên tục (phút): với pin BL4040 Cao/trung bình/thấp: 85 / 160 / 390 Độ ồn áp suất: 80 dB(A) Độ ồn động cơ: 91 dB(A) Độ rung tay cầm trước: 2.5 m/s² Kích thước (L x W x H): với pin BL4020 / BL4025: 1,085 x 270 x 135 mm với pin BL4040 - 4.5 kg (BL4050F) Trọng lượng: 3.9 kg (BL4020) - 4.5 kg (BL4050F) UH013GZ: Không kèm pin, sạc.</p>	<p>UH014G</p> <p>Chiều dài lưỡi: 750 mm Khoảng cách răng: 35 mm Khả năng cành cây tối đa: 23.5 mm Nhíp cắt: Cao/trung bình/thấp: 5,000 / 3,600 / 2,000 l/p Thời gian sử dụng liên tục (phút): với pin BL4040 Cao/trung bình/thấp: 80 / 155 / 380 Độ ồn áp suất: 81 dB(A) Độ ồn động cơ: 92 dB(A) Độ rung tay cầm trước: 3.2 m/s² Kích thước (L x W x H): với pin BL4020 / BL4025: 1,225 x 270 x 135 mm với pin BL4040 - 4.7 kg (BL4050F) Trọng lượng: 4.0 kg (BL4020) - 4.7 kg (BL4050F) UH014GZ: Không kèm pin, sạc.</p>
		<p>Phụ kiện kèm theo: Lưỡi tỉa hàng rào 600mm (191Y03-6), khay chứa cỏ (191D33-1), bảo vệ lưỡi 600mm (413B98-4).</p> <p>Lưỡi tỉa hàng rào 750mm (191Y05-2), khay chứa cỏ (191D34-9), bảo vệ lưỡi 750mm (413B99-2).</p>	

Bảng tham chiếu pin & thời gian sạc Tr.08

Đối với những máy mà đuôi Z cần mua thêm pin, sạc - bộ pin sạc là lựa chọn tối ưu (Tham khảo Tr.08 & 09)

DÒNG MÁY CHĂM SÓC CẢNH QUAN



Máy Tỉa Hàng Rào Dùng Pin/Cordless Hedge Trimmer

18V LXT BL XPT 500mm - 600mm - 750mm

18V

DUH5045Z
Số lượng có hạn
DUH6045Z
Số lượng có hạn
DUH7545Z
Số lượng có hạn

Thời gian sử dụng (Không tải)
DUH6045 - Thấp/Vừa/Cao
200/90/70 phút
DUH7545 - Thấp/Vừa/Cao
190/80/65 phút
pin BL1860B

Đường kính nhánh
tối đa **23.5 mm**



TỜ RƠI SẢN PHẨM

	DUH5045	DUH6045	DUH7545
Chiều dài lưỡi	500 mm	600 mm	750 mm
Khoảng cách răng	-	35 mm	35 mm
Khả năng cắt cành tối đa	23.5 mm	23.5 mm	23.5 mm
Nhíp cắt	Cao/ Vừa/ Thấp: 4,400 / 3,600 / 2,000 l/p	Cao/ Vừa/ Thấp: 4,400 / 3,600 / 2,000 l/p	Cao/ Vừa/ Thấp: 4,400 / 3,600 / 2,000 l/p
Thời gian sử dụng liên tục	Với pin BL1860B (Chạy không tải) Cao/ Vừa/ Thấp: 75/ 100 / 300 phút	Với pin BL1860B: Cao/ Vừa/ Thấp: 70/ 90/ 200 phút	Với pin BL1860B: Cao/ Vừa/ Thấp: 65 / 80 / 190 phút
Kích thước	953x282x143 mm	1,061x282x143 mm	1,200x282x143 mm
Trọng lượng	3.4 kg (trừ vỏ lưỡi)	3.4 kg (BL1815N) - 3.9 kg (BL1860B)	3.4 kg (BL1815N) - 3.9 kg (BL1860B)
Phụ kiện kèm theo:	DUH5045Z: Không kèm pin, sạc, Lưỡi tỉa hàng rào 500mm (A-07459), khay chứa cỏ (412318-1), bảo vệ lưỡi 500mm (412768-0).	DUH6045Z: Không kèm pin, sạc, Lưỡi tỉa hàng rào 600mm (191D38-1), khay chứa cỏ (191D33-1), bảo vệ lưỡi 600mm (412769-8).	DUH7545Z: Không kèm pin, sạc, Lưỡi tỉa hàng rào 750mm (191D39-9), khay chứa cỏ (191D34-9), bảo vệ lưỡi 750mm (412770-3).



Máy Tỉa Hàng Rào Dùng Pin/Cordless Hedge Trimmer

12Vmax CXT 200mm

12Vmax

UH201DSY
UH201DWAX
UH201DZ

Thời gian sử dụng (Không tải)
90 phút
pin BL1041B

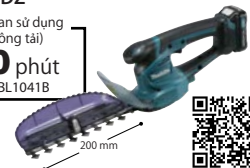

TỜ RƠI SẢN PHẨM

	UH201D
Độ rộng cắt	200 mm
Nhíp cắt	2,500 l/p
Kích thước	504x120x131 mm
Trọng lượng	1.3 kg (BL1015) - 1.5 kg (BL1041B)
Phụ kiện kèm theo:	UH201DSY: 1 pin 1.5Ah (BL1016), sạc nhanh (DC10SB) UH201DWAX: 1 pin 2.0Ah (197396-9), sạc nhanh (DC10WD) UH201DZ: Không kèm pin, sạc
Phụ kiện kèm theo:	Lưỡi tỉa hàng rào 200mm (198408-1), khay chứa cỏ (198402-3), bảo vệ lưỡi 200mm (458342-0).



Chỉ UH201DWAX



Máy Tỉa Cỏ Dùng Pin/Cordless Grass Shear

18V 110mm

18V

UM110D001
Số lượng có hạn

Thời gian sử dụng (Không tải)
65 phút
pin BL1815G

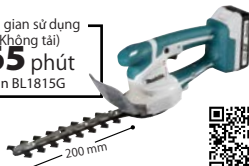

	UM110D
Độ rộng cắt	Lưỡi cắt cỏ: 110 mm Lưỡi tỉa hàng rào: 200 mm
Độ sâu cắt	15, 20, 25 mm
Nhíp cắt	2,500 l/p
Công suất tối đa	150 W
Thời gian sử dụng liên tục	65 phút (BL1815G)
Kích thước	331x120x130 mm (BL1815G)
Trọng lượng	Không pin: 300x120x130 mm 1.4 kg (BL1811G) - 1.5 kg (BL1815G)
Phụ kiện kèm theo:	UM110D001: 1 pin 1.5Ah (BL1815G), sạc giả tiết kiệm (DC18WB)
Phụ kiện kèm theo:	Lưỡi tỉa cỏ 110 mm (191N23-4), lưỡi tỉa hàng rào 200mm (191N24-2), bảo vệ lưỡi 110mm (413885-9), bảo vệ lưỡi 200mm (458342-0).



Máy Tỉa Hàng Rào Dùng Pin/Cordless Hedge Trimmer

40Vmax XGT BL XPT 600mm

40V max

UN001GZ

Thời gian sử dụng (Không tải)
UH013G - Cao
65 phút
pin BL4040



TỜ RƠI SẢN PHẨM

	UN001G
Tốc độ không tải	Thấp 1,000 v/p / Vừa: 1,500 v/p / Cao: 2,000 v/p
Nhíp cắt	Thấp: 2,000 l/p / Vừa: 3,000 l/p / Cao: 4,000 l/p
Thời gian sử dụng liên tục	Với pin BL4040 / Cao: 65 phút
Chiều dài lưỡi	600 mm
Khoảng cách răng	38 mm
Độ dày răng	2.4 mm
Đường kính cắt tối đa	20 mm
Điều chỉnh đầu góc cắt	45° đến 70° ở vị trí ngang
Độ ồn động cơ	93 dB(A)
Độ rung tay cầm phía trước	4.9 m/s ²
Độ rung tay cầm phía sau	3.5 m/s ²
Kích thước (L x W x H)	2,268 x 100 x 148 mm (BL4040)
Trọng lượng	Khí gấp lại: 1,360 x 100 x 148 mm 4.7 kg (BL4020) - 5.9 kg (BL4080F)
Phụ kiện kèm theo:	UN001GZ: Không kèm pin, sạc, Lưỡi tỉa hàng rào 600mm (1913E7-7), dây đeo vai (122D94-0), bảo vệ lưỡi (458414-1).

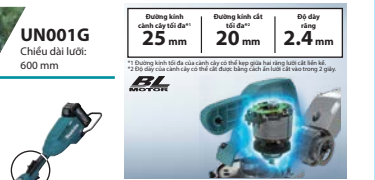

UN001G
Chiều dài lưỡi: 600 mm

Đường kính cắt dây thép: **25 mm**
Đường kính cắt gỗ cứng: **20 mm**
Độ dày răng: **2.4 mm**



Trọng lượng nhẹ và khả năng cắt cành dày

Với thiết kế trọng lượng nhẹ và khả năng cắt cành dày

Dùng cụ này có khả năng cắt các cành dày nhờ vào công suất cao từ pin 40Vmax XGT 4-in và lưỡi cắt dày.

Tiện lợi hơn cho người sử dụng đáng kể nhờ giảm trọng lượng của máy so với các máy chạy xăng.



Khả năng cắt cành dày
4.9 kg
với pin BL4040

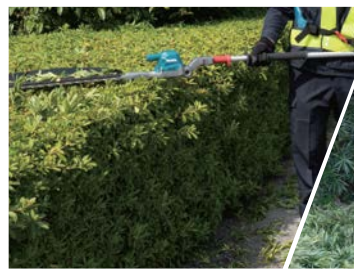

Có thể bôi trơn bằng máy bơm mỡ

Nhảy vào bảo dưỡng để đảm bảo bôi trơn các chi tiết quan trọng và cho phép dầu được cung cấp bằng máy bơm mỡ mà không cần tháo dỡ trên công địa.



Người sử dụng không sử dụng máy bơm mỡ có thể tháo ốc và cung cấp mỡ bằng ống bôi trơn của máy hiệu quả.



Tăng độ bền của phần điều chỉnh góc
Các cấu trúc sau đã được thiết kế lại để giảm mài mòn trượt của cơ chế điều chỉnh góc phần đầu, từ đó giảm sự giật tạt.

4.Lắp đai hai vòng đệm bằng đồng cả hai bên và các vòng đệm bằng đồng trượt lên nhau để ngăn chặn mài mòn của thân máy, giảm giật tạt.

Một ống bọc thép được thêm vào bên trong vỏ của thân máy, một chốt điều chỉnh góc được lắp vào, để ngăn chặn mài mòn của lò.

Lưỡi cắt mài xiên bìa cạnh
Loại cắt thò hai mặt



Bảo vệ lưỡi
Bảo vệ lưỡi khỏi sự hao mòn không cần thiết.



Cán bằng titanium của phần đầu
Phần đầu được đặt trên đường thẳng kéo dài của cán để cân bằng tối ưu, giảm mệt mỏi ở cánh tay.



Cơ chế khóa mới
Thêm một cán khóa vào đai khóa an toàn, thời gian tự động tắt nguồn đã được điều chỉnh, tăng công suất làm việc.



Tương thích IPX4
Khả năng chống nước cao



Có thể điều chỉnh góc lưỡi cắt
Góc của đầu cắt có thể được điều chỉnh trong 6 bước từ 45° hướng lên đến 70° hướng xuống.



Chức năng đảo chiều để xử lý kẹt cành
Hệ thống đảo chiều giúp giải phóng lưỡi cắt bị kẹt bởi những cành dày.



Có thể gấp lại để lưu trữ

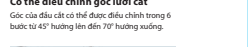

Phụ kiện Phụ kiện kèm theo

Lưỡi tỉa hàng rào 600mm
Mã số 1914E7-7

Khay chứa cỏ 600mm
Mã số 191072-8

Mỏ bôi trơn
Mã số 199450-5



DÒNG MÁY CHĂM SÓC CẢNH QUAN



Máy Tỉa Hàng Rào Dùng Pin/Cordless Pole Hedge Trimmer **DUN500W** **18V**

DUN500WZ

Loại có thể điều chỉnh góc lưỡi

Thời gian sử dụng (Không tải)
Thấp/ Vừa/ Cao
190/90/60 phút
pin BL1860B

Chiều dài lưỡi: 500 mm
Công suất cắt tối đa: 23.5 mm
Nhịp cắt: Cao/ Vừa/ Thấp: 4,400/ 3,600/ 2,000 l/p
Kích thước: 2,115x97x137 mm
Trọng lượng: 3.9 kg (BL1815N) - 4.3 kg (BL1860B)
DUN500WZ: Không kèm pin, sạc

Phụ kiện kèm theo: Dây đeo vai (125516-5), bảo vệ lưỡi (458413-3).

Đường kính nhánh tối đa **23.5 mm**

Lưỡi cong sắc cạnh

LXT BL XPT

Máy Tỉa Hàng Rào Dùng Pin/Cordless Pole Hedge Trimmer **DUN600L** **18V**

DUN600LZ

Loại thẳng

Thời gian sử dụng (Không tải)
Thấp/ Vừa/ Cao
180/80/55 phút
pin BL1860B

Chiều dài lưỡi: 600 mm
Công suất cắt tối đa: 23.5 mm
Nhịp cắt: Cao/ Vừa/ Thấp: 4,400/ 3,600/ 2,000 l/p
Kích thước: 2,050x230x178 mm
Trọng lượng: 3.7 kg (BL1815N) - 4.1 kg (BL1860B)
DUN600LZ: Không kèm pin, sạc

Phụ kiện kèm theo: Cờ lê hàm đai ốc 4 (783202-0), bảo vệ lưỡi (458414-1).

Đường kính nhánh tối đa **23.5 mm**

Lưỡi cong sắc cạnh

LXT BL XPT

Máy Tỉa Hàng Rào Dùng Pin/Cordless Pole Hedge Trimmer **DUN461W** **18V**

DUN461WZ

Loại có thể điều chỉnh góc lưỡi

Thời gian sử dụng (Không tải)
122 phút
pin BL1850B

Chiều dài lưỡi: 460 mm
Độ dày răng: 1,5 mm
Công suất cắt tối đa: 18 mm
Công suất tối đa: 200 W
Nhịp cắt: 3.600 l/p
Thời gian sử dụng: Với pin BL1850B: 122 phút
Kích thước: 1,889-2,511x87x134 mm
Trọng lượng: 3.0 kg (BL1815N) - 3.3 kg (BL1860B)
DUN461WZ: Không kèm pin, sạc

Phụ kiện kèm theo: Lưỡi tỉa hàng rào 460mm (191P00-8), bảo vệ lưỡi (413720-1).

Đường kính nhánh tối đa **18 mm**

LXT XPT

Máy Tỉa Hàng Rào Dùng Pin/Cordless Pole Hedge Trimmer **UN460WD** **12V max**

UN460WDZ

Loại có thể điều chỉnh góc lưỡi

Thời gian sử dụng (Không tải)
53 phút
pin BL1041B

Chiều dài lưỡi: 460 mm
Độ dày răng: 1,5 mm
Công suất cắt tối đa: 18 mm
Công suất tối đa: 200 W
Nhịp cắt: 3.600 l/p
Thời gian sử dụng: Với pin BL1041B: 53 phút
Kích thước: 1,889-2,511x87x134 mm
Trọng lượng: 2.8 kg (BL1016) - 3.0 kg (BL1041B)
UN460WDZ: Không kèm pin, sạc

Phụ kiện kèm theo: Lưỡi tỉa hàng rào 460mm (191P00-8), bảo vệ lưỡi (413720-1).

Đường kính nhánh tối đa **18 mm**

CX1 XPT

Hình dạng lưỡi tối ưu để cắt ngọt **DUN500W / DUN600L**

Lưỡi cắt sắc bén
Lưỡi dao trên cong xuống
Lưỡi dao dưới cong lên

Cảnh gây được kẹp dễ dàng và chắc

Điều chỉnh đầu góc cắt **DUN500W**

+45° đến 70° ở vị trí ngang
+6 góc điều chỉnh (45°, 22.5°, 0°, 22.5°, 45°, 70°)

Có thể gập ở vị trí 180° để dễ dàng vận chuyển và lưu trữ. Ly hợp tích hợp hoạt động để ngăn chặn chuyển động lưỡi ngay cả khi chạm vào cỏ bụi trong khi đầu máy được gập lại

45° nghiêng lên trên
70° nghiêng xuống dưới

Cài đặt 3 tốc độ bằng cách ấn nút kiểm soát tốc độ tối ưu

Cao: 0-4.400 SPM
Trung bình: 0-3.600 SPM
Thấp: 0-2.000 SPM

Công tắc nguồn chính

Máy cắt tỉa hàng rào có thể điều chỉnh đầu góc **DUN461W / UN460WD**

60° nghiêng lên trên, đến 75° nghiêng xuống từ vị trí nằm ngang.
10 cài đặt góc (60°, 45°, 30°, 15°, 0°, -15°, 30°-45°, -60°, -75°)

60° nghiêng lên trên
75° nghiêng xuống

Khay chứa cỏ MÔI

Có thể giúp người dùng thu lá để dàng hơn và mảnh vụn cảnh cây, nhờ:

- Chiều cao của móc nối thấp hơn
- Chiều cao bước răng của khay giảm lại giúp dễ dàng hứng lại mảnh vụn cảnh cây

Hệ thống tự động đảo chiều

Để giải phóng lưỡi dao khi lưỡi dao bị kẹt

Phụ kiện

Phụ kiện kèm theo: **DUN500W** **DUN600L** **DUN461W / UN460WD**

Lưỡi cắt

Lưỡi dao sắc

Mã số	Máy	Kích thước
191C14-9	DUN500W	500 mm
191C13-1	DUN600L	600 mm

Mỡ bôi trơn

Mã số 197439-7
Máy: dùng cho mọi kích thước trụ Nga

Dây đeo vai

Mã số 125516-5

Vỏ bảo vệ lưỡi

Mã số 458413-3
Mã số 458414-1

Lưỡi tỉa hàng rào

Mã số 191P00-8

Vỏ bảo vệ lưỡi

Mã số 413720-1

Khay chứa cỏ

Mã số 191T43-4

Chỉ DUN500W / DUN600L

XPT
Công nghệ bảo vệ vượt trội

Hiệu suất chống bụi và chống nhỏ giọt được nâng cao để sử dụng trong môi trường khắc nghiệt.

Máy Cắt Cảnh Dùng Pin/Battery Powered Pruning Shears **DUP362** **18V x2**

DUP362ZN

Khối lượng công việc **71,000** lần
pin BL1850B x2

*Trên 1 lần sạc đầy, cảnh nhỏ ø15mm

Công suất: 200 W
Khả năng cắt tối đa: 33 mm
Độ mở tối đa của lưỡi: 54 mm
Kích thước: 305x43x106 mm
Trọng lượng: 3.3 kg (BL1815N x2) - 3.9 kg (BL1860B x2)
DUP362ZN: Không kèm pin, sạc

Phụ kiện kèm theo: Lưỡi cắt cảnh (199168-8), móc treo (154511-8), bộ dây đeo (161603-6), túi đeo (161379-5), băng đeo tay (166062-9), dây kết nối (661445-3), dũa kim cương cho lưỡi cắt (794530-8), tuýp mỡ 13 (782212-4), cờ lê hàm đai ốc 1.5 (783021-4), cờ lê hàm đai ốc 4 (783202-0), cờ lê hàm đai ốc 2 (783214-3), túi dụng cụ (831284-7).

Khả năng cắt cảnh

Khả năng cắt cảnh

Lưỡi cắt cảnh cứng

Lực cắt 250 N

LXT XPT



Bảng tham chiếu pin & thời gian sạc Tr.08
Đối với những máy mà đuôi Z cần mua thêm pin, sạc - bộ pin sạc là lựa chọn tối ưu (Tham khảo Tr.08 & 09)

DÒNG MÁY CHĂM SÓC CẢNH QUAN



Máy Cắt Cảnh Dừng Pin/Cordless Pruning Shears DUP180 **18V**

DUP180Z



Khả năng	Cắt tối đa: 30 mm
Độ rung	2.5 m/s ² hoặc thấp hơn
Độ ồn áp suất	70 dB(A) hoặc thấp hơn
Kích thước	296 x 40 x 99 mm (chỉ thân máy)
Trọng lượng	0.68 kg (chỉ thân máy)

DUP180Z: Không kèm pin, sạc

Phụ kiện kèm theo: Lưỡi cắt cảnh L (1913P3-6), lưỡi cắt cảnh U (1913P4-4), tuýp mỡ ốc 13 (782212-4), khoá lục giác 4 (783202-0), khoá lục giác 2.5 (783208-8), túi đựng máy (162C23-5), đá mài lưỡi cắt (1912E4-1), bộ chuyển đổi pin (630E23-0).

Khả năng cắt tối đa
ø30mm

Khối lượng công việc
8,000 lần
pin BL1860B



TỜ RỜI SẢN PHẨM

*Trên 1 lần sạc đầy, cảnh bách Nhật ø15mm

LXI BL XPT

Máy Cắt Cảnh Dừng Pin/Cordless Pruning Shears DUP181 **18V**

DUP181Z

new



Khả năng cắt tối đa	30 mm
Thời gian đóng/mở lưỡi cắt	0.34 giây
Chu vi phần tay cầm	125 mm
Độ rung	2.5 m/s ² hoặc thấp hơn (EN62841-4-5)
Độ ồn áp suất	70 dB(A) hoặc thấp hơn (EN62841-4-5)
Kích thước (L x W x H)	300 x 75 x 113 mm (BL1820B)
Trọng lượng	1.1 kg (BL1815N) - 2.1 kg (BL18120)

DUP181Z: Không kèm pin, sạc

Phụ kiện kèm theo: Lưỡi cắt cảnh U (1832B2-8), lưỡi cắt cảnh L (1832B1-0), bảo vệ lưỡi (1412W2-1), tuýp mỡ ốc 13 (782212-4), khoá lục giác 4 (783202-0), khoá lục giác 2.5 (783208-8).

Khả năng cắt tối đa
ø30mm

Khối lượng công việc
2,400 lần
pin BL1820B



TỜ RỜI SẢN PHẨM

*Trên 1 lần sạc đầy, cảnh bách Nhật ø15mm

LXI BL XPT

Khoảng 8,000
lần cắt*
(BL1860B)

Trọng lượng nhẹ
0.68 kg
Chỉ máy

Khả năng cắt tối đa
ø30mm

DUP180
*Khi cắt cảnh bách Nhật ø15mm

Khoảng 2,400
lần cắt*
(BL1820B)

Trọng lượng nhẹ
0.76 kg
Chỉ máy

DUP181

Bộ chuyển đổi pin



Có thể điều chỉnh 4 mức mở lưỡi để phù hợp với các kích thước cành khác nhau, giúp tăng hiệu quả làm việc.

Cành mỏng ← **Cành dày**

ø10mm ø18mm ø25mm ø30mm

Nút điều chỉnh góc mở lưỡi cắt
Nhấn và giữ nút này để điều chỉnh góc khi lưỡi trên đang ở vị trí đóng.

Chế độ chờ
Tiện lợi khi cắt tạm dừng cụ vào túi đựng giữa các công việc. Giữ cò bóp trong hơn 3 giây để đóng các lưỡi cắt. (Để trở lại chế độ bình thường, bóp cò hai lần)

Điều chỉnh độ sâu cắt
Độ sâu cắt có thể được điều chỉnh sau khi thay lưỡi.

Khả năng chống nước cao



Máy Cắt Cảnh Dừng Pin/Cordless Pruning Shears UP100D **12Vmax 10.8V**

UP100DZ



Khả năng	Cắt tối đa: 25 mm (1")
Độ rung	2.5 m/s ² hoặc thấp hơn
Độ ồn áp suất	70 dB(A) hoặc thấp hơn
Kích thước	Không pin: 259 x 53 x 98 mm 308 x 64 x 98 mm (BL1041B)
Trọng lượng	0.89 kg (BL1016) - 1.1 kg (BL1041B)

UP100DZ: Không kèm pin, sạc

Phụ kiện kèm theo: Lưỡi cắt cảnh L (1911W1-7), lưỡi cắt cảnh U (1911W2-5), tuýp mỡ ốc 13 (782212-4), cờ lê hãm đai ốc 4 (783202-0), cờ lê hãm đai ốc 2.5 (783208-8), túi đeo (162C23-5), đá mài (1912E4-1).

Khả năng cắt tối đa
ø25mm

Khối lượng công việc
2,200 lần
pin BL1021B



TỜ RỜI SẢN PHẨM

*Trên 1 lần sạc đầy, cảnh bách Nhật ø15mm

LXI BL XPT

Lưỡi cắt tia
Không sử dụng lại vòng đúng E-4 khi lắp lại.

Vòng đúng E-4

Dùng cho máy	Loại	*Lưỡi cắt (U) Mã số	Lưỡi cắt (L) Mã số
DUP361 DUP362	Cắt tiêu chuẩn Cắt cảnh cứng	197748-4 199168-8	197749-2 199169-6
UP100D DUP180	Cắt tiêu chuẩn Cắt tiêu chuẩn	199314-3** 1911W2-5 1913P4-4	199315-1** 1911W1-7 1913P3-6

Bộ giữ lưỡi cắt
* với lưỡi cắt cho nhánh nhỏ

Mã số máy	Mã số
DUP361, *DUP362	199311-9

Dũa kim cương cho lưỡi cắt & đá mài

Dũa	Mã số máy	Mã số
Dũa	DUP361, DUP362	794530-8
Đá mài	DUP180, UP100D	1912E4-1

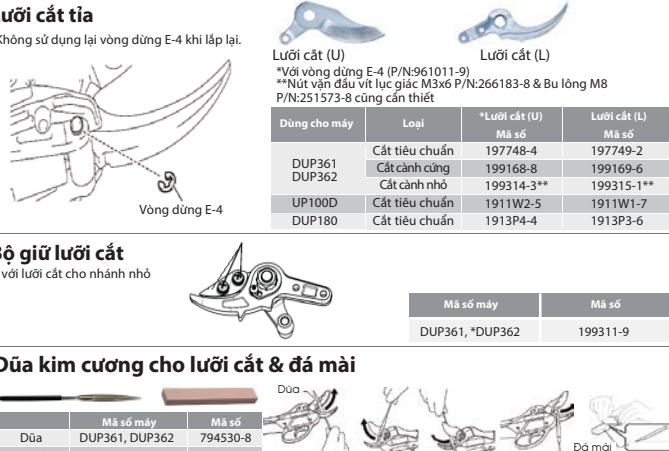

Máy Phun Thuốc Dừng Pin/Cordless Backpack Mist Blower PM001G **40Vmax**

PM001GL201/PM001GT201/PM001GZ



Dung tích chứa	15.0 L (507 oz)
Lưu lượng khi tối đa	Cao/vừa/thấp: 14.3/11.0/9.0 m ³ /phút
Tốc độ khi tối đa	64.0/52.0/42.0 m/s
Độ rung	2.5 m/s ² hoặc thấp hơn
Độ ồn	103.3 dB (A)
Thời gian sử dụng liên tục (phút)	pin BL4080F x2, cao: 22
Kích thước	không gồm đầu phun: 320 x 600 x 690 mm
Trọng lượng	13.2 kg (BL4050F-1) 15.7 kg (BL4080Fx2)

PM001GL201: 2 pin 8.0 Ah BL4080F, sạc nhanh 2 cổng DC40RB
PM001GT201: 2 pin 5.0 Ah BL4050F, sạc nhanh 2 cổng DC40RB
PM001GZ: Không kèm pin, sạc

Phụ kiện kèm theo: Đầu phun 4.5 (327A93-1), đầu phun 0.5 (327C46-2), nắp khuếch tán (453506-1), cờ lê 13 (781006-4).

Dung tích bình chứa
15 L



TỜ RỜI SẢN PHẨM

*Trên 1 lần sạc đầy, cảnh bách Nhật ø15mm

LXI BL XPT

Công tắc khoá liên động
Công tắc đóng/mở của van cấp dung dịch được khóa liên động với công tắc khởi động để ngăn dung dịch nhỏ giọt.

Khoảng cách phun tối đa: 14m

3 chế độ tốc độ phun

- Chế độ tốc độ phun cao: Phun xa cho phép hoạt động ngoài trời.
- Tốc độ phun trung bình/Chế độ tốc độ phun thấp: Đối với công việc trong nhà hoặc công việc cần nhiều hoạt động.

Thời gian sử dụng liên tục trên 1 lần sạc pin
Chế độ tốc độ phun cao
22 phút
Pin: BL4080F x2

Tự động chuyển đổi pin
Thay đổi tốc độ bằng cò

Phụ kiện

- Nắp khuếch tán: Mã số 453506-1
- Nắp chuyển hướng: Mã số 198248-7 / 198249-5 (EU) Số lượng có hạn
- Dây đeo 25: Mã số 196733-4

Khả năng tưới thích ULV
• Tương thích với bình xịt ULV (Khối lượng cực thấp) cho thuốc trừ sâu, v.v.
• Chỉ khả dụng ở chế độ tốc độ phun cao

Loại đầu phun	Kích thước hạt trung bình
Đầu phun ULV (đầu phun 0.5)	50µm
Đầu phun tiêu chuẩn (đầu phun 4.5)	150µm



DÒNG MÁY CHĂM SÓC CẢNH QUAN



Máy Phun Thuốc Dùng Pin/Cordless Garden Sprayer DUS158 15L 18V

DUS158Z



Đầu phun đôi dạng chữ H (PR00000255) và Đầu phun thuốc diệt cỏ (PR00000251)

Áp lực tối đa	0.5 Mpa
Bình chứa thuốc	15L
Chiều dài ống	1.7 m
Kích thước	317 x 237 x 517 mm
Trọng lượng	5.9 kg (BL1815N) - 6.2 kg (BL1860B)

DUS158Z: Không kèm pin, sạc

Phụ kiện kèm theo: Dây đeo vai (PR00000319), đầu phun thuốc diệt cỏ (PR00000251), đầu phun đôi dạng chữ H (PR00000255), giữ đầu phun (PR00000314), ly định lượng (PR00000317).

Áp lực tối đa **0.5 Mpa**

Thời gian sử dụng* **335 phút** pin BL1850B

*Trên 1 lần sạc đầy, đầu phun đôi, chế độ phun sương.

TỜ RỜI SẢN PHẨM

LXI WG XPT

Máy Phun Thuốc Dùng Pin/Cordless Garden Sprayer DUS108 10L 18V

DUS108Z



Đầu phun đôi dạng chữ H (PR00000255) và Đầu phun thuốc diệt cỏ (PR00000251)

Áp lực tối đa	0.5 Mpa
Bình chứa thuốc	10L
Chiều dài ống	1.7 m
Kích thước	317 x 237 x 437 mm
Trọng lượng	5.6 kg (BL1815N) - 5.9 kg (BL1860B)

DUS108Z: Không kèm pin, sạc

Phụ kiện kèm theo: Dây đeo vai (PR00000319), đầu phun thuốc diệt cỏ (PR00000251), đầu phun đôi dạng chữ H (PR00000255), giữ đầu phun (PR00000314), ly định lượng (PR00000317).

Áp lực tối đa **0.5 Mpa**

Thời gian sử dụng* **335 phút** pin BL1850B

*Trên 1 lần sạc đầy, đầu phun đôi, chế độ phun sương.

TỜ RỜI SẢN PHẨM

LXI WG XPT

Thời gian sử dụng liên tục/ Khả năng phun
trên 1 lần sạc đầy pin (với pin BL1850B)

Đầu phun đôi	Đầu phun thuốc diệt cỏ
335 phút / 300L	460 phút / 780L

3 đèn LED thể hiện mức độ pin



Nút nguồn chính 3 đèn LED xanh thể hiện lưu lượng pin

XPT

Công nghệ chống bụi và chống thấm nước đạt tiêu chuẩn IP54

Áp suất tối đa cho phép

0.5 MPa

Đầu phun đôi hoặc Đầu phun thuốc diệt cỏ

Tháo pin dễ dàng



Pin được tháo ra dễ dàng bằng cách đẩy móc của pin.

Hình ảnh: DUS158

Dây đeo vai giảm mệt mỏi

Dây đeo vai được thiết kế theo đường cong công thái học dọc theo vai, ngực và bên hông của người sử dụng, vừa vặn thoải mái với cơ thể người dùng để giảm mệt mỏi trong quá trình hoạt động.

Đệm lưng thông thoáng

Có các phần thông gió tự nhiên để giảm thiểu mồ hôi.

Công tắc bóp liên kết với mô tơ

- Nằm dưới tay cầm của ống phun, dễ dàng điều khiển bật / tắt việc phun.
- Được trang bị nút khóa để phun liên tục.

Ống 1.7m

- Cho phép hoạt động với máy phun trên mặt đất.
- Không chà xát mặt đất khi máy phun treo trên vai.



Máy Phun Thuốc Dùng Pin/Cordless Garden Sprayer DUS054 5L 18V

DUS054Z



Áp lực tối đa	0.3 Mpa
Thời gian sử dụng* pin BL1830B	235 phút

*Trên 1 lần sạc đầy, đầu phun đôi, chế độ phun sương.

TỜ RỜI SẢN PHẨM

LXI XPT

Máy Phun Thuốc Dùng Pin/Cordless Garden Sprayer US053D 5L 12Vmax

US053DZ
Số lượng có hạn



Áp lực tối đa	0.3 Mpa
Thời gian sử dụng* pin BL1016	85 phút

*Trên 1 lần sạc đầy, đầu phun đôi, chế độ phun sương.

TỜ RỜI SẢN PHẨM

CXI XPT

Thời gian sử dụng liên tục/ Khả năng phun
Trên 1 lần sạc đầy pin sử dụng đầu phun đơn

	Phun sương	Phun xịt
DUS054 BL1830B	240 phút / 110L	235 phút / 140L
US053D BL1016	95 phút / 40L	90 phút / 50L

Áp suất tối đa cho phép

0.3 MPa

Bình chứa thuốc

5 L



Ống phun dạng thẳng

Điều chỉnh bằng cách nối lỏng ốc

Chiều dài cán phun thuốc **0.5-0.7 m**

Đầu phun đôi dạng chữ H

Đầu đôi có thể chọn

Núm vặn chọn đầu phun đơn hoặc đôi

Đầu với cơ thể xoay để hòa trộn chế độ

Phun hai đầu cho phép phun diện rộng

2 chế độ lựa chọn

Chế độ phun sương

Nắp vòi có thể xoay để hòa trộn chế độ

Chế độ phun xịt

Chế độ phun xịt tối ưu cho việc tưới nước hoặc bón phân cho cây trồng, chẳng hạn như cây nằm cách xa người dùng một chút.

Bình chứa được thiết kế tối ưu

Cả hai mặt đều được thiết kế công để vừa vặn với cơ thể người sử dụng thoải mái khi mang máy trên vai, giúp tăng năng suất của người sử dụng.

Dễ dàng tháo pin

18V 12Vmax

Model: DUS054 Model: US053D

Tháo pin dễ dàng chỉ bằng cách đẩy móc của pin.

hình ảnh : US053D

Bảng tham chiếu pin & thời gian sạc Tr.08
Đối với những máy mà đầu Z cần mua thêm pin, sạc - bộ pin sạc là lựa chọn tối ưu (Tham khảo Tr.08 & 09)

DÒNG MÁY CHĂM SÓC CẢNH QUAN



Máy Phun Thuốc Dùng Pin/Cordless Garden Sprayer **DVF154** 15L **18V**

DVF154Z
Số lượng có hạn

Áp lực tối đa **0.3 Mpa**

Thời gian sử dụng* **200 phút**
pin BL1815

*Trên 1 lần sạc đầy, với phun góc rộng.

Áp lực tối đa 0.3 Mpa
Bình chứa thuốc 15L
Kích thước 345 x 235 x 525 mm
Trọng lượng 4.1 kg (BL1815)
DVF154Z: Không kèm pin, sạc

Phụ kiện kèm theo: Đầu giở ống xịt (6959505801), vòi phun kép hình chữ Y (6958029000), vòi phun góc rộng (6958028000), dây đeo vai (6909511104).

Phụ kiện kèm theo bao gồm hai vòi khác nhau, thêm tính linh hoạt

Vòi kép hình chữ Y đổi với thuốc trừ sâu nói chung các ứng dụng sử dụng thuốc trừ sâu, thuốc diệt nấm.v.v.

Vòi phun thuốc diệt cỏ góc rộng để phun thuốc diệt cỏ; cũng lý tưởng để tưới cây hoặc phun làm tơi đất

TỜ RỜI SẢN PHẨM

Máy phun thuốc dùng pin nhỏ gọn và nhẹ giúp xử lý dễ dàng và khả năng cơ động cao trong nhiều khu vực làm việc khác nhau

Cho vườn **Trong nhà kính** **Trong chuồng gia súc**

Trong bếp

Giữ Cho Vườn Của Bạn Tươi Xanh

Máy Khoan Đất Dùng Pin/Cordless Earth Auger **DG001G** **40Vmax**

DG001GZ02

Khả năng Đốt cát: 200 mm
Đất sét: 150 mm
Tốc độ không tải Cao/Thấp: 0 - 1,500 / 0 - 400 v/p
Lực siết tối đa Cao: 55 N-m
Thấp: 136 N-m
Kích thước 788 x 605 x 199 mm
Trọng lượng 8.1 kg (BL4050F và bộ chuyển đổi B)
(Trọng lượng không bao gồm mũi khoan đất)
DG001GZ02: Không kèm pin, sạc

Phụ kiện kèm theo: Tay cầm chữ D (458431-1), khoan đầu khoan (763251-3), cờ lê hãm đai ốc 6 (783204-6), cờ lê hãm đai ốc 10 (783207-0), cờ lê hãm đai ốc 5 (783232-1).

Khối lượng công việc*
ø150mm **200 lần** ø200mm **130 lần**
pin BL4080F

*Trên 1 lần sạc đầy, khoan lỗ ở độ sâu 60 cm trong đất

TỜ RỜI SẢN PHẨM

BL ADT XPT



Khoan hiệu suất cao với thân máy trọng lượng nhẹ

Trọng lượng nhẹ với pin BL4040

7.8 kg
(Trọng lượng không bao gồm mũi khoan đất)

Công tắc đảo chiều
Cho phép rút ra, xoay ngược lại, khi mũi khoan bị kẹt trong đất như đất sét.

Giới hạn mô men xoắn
Bộ giới hạn mô-men xoắn sẽ hoạt động khi máy đạt được lực khoan nhất định ở tốc độ chậm được cài đặt. Mũi khoan sẽ dừng lại.

Tay cầm bên, Thanh chịu phản lực, Công tắc đảo chiều, Đèn LED đổi, Đầu chuyển đổi, Cơ chế 2 tốc độ, Tốc độ thấp, Tốc độ cao, Mũi khoan đất, Chiều dài: 800mm, ø100mm, ø150mm, ø200mm, XPT Công nghệ bảo vệ vượt trội

Phụ kiện ● Phụ kiện kèm theo

Mũi khoan đất Chiều dài: 800mm (Kèm Theo E-07331)

Mã số	Kích thước (ø)
E-13611/E-25482	50 mm
E-13627/E-25498	60 mm
E-13633/E-25507	80 mm
E-07294/E-25513	100 mm
E-07303/E-25529	150 mm
E-07319/E-25535	200 mm

Lưỡi cho mũi khoan đất Thay đổi lưỡi cho mũi khoan đất

Mã số	Kích thước (ø)
E-13649/E-25563	50 mm
E-13655/E-25579	60 mm
E-13661/E-25585	80 mm
E-07630/E-25591	100 mm
E-07646/E-25600	150 mm
E-07652/E-25616	200 mm

Thanh nối dài Mã số E-07325/E-25557 (Kèm Theo E-07331) **540 mm**

Chốt gài mũi khoan đất Mã số: E-07331 (Số lượng có hạn)

Đầu chuyển đổi Mã số: 327687-6

Mã số: 191P11-3

Bộ tay cầm bao gồm một tay cầm và thanh phụ trợ xử lý và giúp người dùng khoan lỗ trên mặt đất dễ dàng hơn.

- Bớt Vít/ Vặn Vít/ Khoan
- Trộn
- Khoan Búa/ Đục
- Mài/ Chà Nhám/ Đánh Bóng
- Cắt
- Máy Đa Năng
- Combo Kit
- Cưa
- Phay/Bào
- Siết chặt/ Cố định
- Hút Bụi
- Dòng Máy Chăm Sóc Cảnh Quan
- Cắm Mực/ Đo Khoảng Cách
- Đèn
- Tiện Ích
- Áo
- Máy Chuyên Dụng
- Máy Điện MAKITA MIT
- Dùng Cụ Cầm tay

DÒNG MÁY CHĂM SÓC CẢNH QUAN



Xe Vận Chuyển Hàng Hóa Dùng Pin/Battery Powered Wheelbarrow DCU601 18V x2

DCU601Z
Số lượng có hạn

Loại nâng bằng điện

Dạng khung



Khả năng chịu tải tối đa	Mặt phẳng (0° - 3°): 300 kg
Tốc độ di chuyển	Đi tiến: 0 - 1.5/3.5/5.0 km/h
Đường kính bánh xe	Trước/Sau: ø330 mm / ø210mm
Khoảng cách di chuyển	7.2 km*
Thời gian sử dụng liên tục trên 1 lần sạc đầy pin (khoảng)	100 phút*
Khả năng leo dốc tối đa	12°
Kích thước (L x W x H)	Khi đã lắp khung, trong lúc vận hành: 1,400 x 730 x 820 - 1,260 mm
Trọng lượng	145 kg (BL1860B x4)

DCU601Z: Không kèm pin, sạc
Phụ kiện kèm theo: Không kèm theo phụ kiện.

*Với 4 pin BL1860B / Trên mặt phẳng, không mở đèn, trọng tải 300kg, tốc độ 5.0km/h

Chịu tải tối đa: **300/180 kg** (mặt phẳng / dốc) (0° - 3° / 3° - 12°)
Thời gian sử dụng: **100 phút** pin BL1860B x4

Xe Vận Chuyển Hàng Hóa Dùng Pin/Battery Powered Wheelbarrow DCU602 18V x2

DCU602Z
Số lượng có hạn

Loại đổ vật liệu bằng điện

Dạng thùng



Khả năng chịu tải tối đa	Mặt phẳng (0° - 3°): 300 kg
Tốc độ di chuyển	Đi tiến: 0 - 1.5/3.5/5.0 km/h
Đường kính bánh xe	Trước/Sau: ø330 mm / ø210mm
Khoảng cách di chuyển	7.2 km*
Thời gian sử dụng liên tục trên 1 lần sạc đầy pin (khoảng)	100 phút*
Khả năng leo dốc tối đa	12°
Kích thước (L x W x H)	Khi đã lắp khung, trong lúc vận hành: 1,400 x 730 x 820 - 1,260 mm
Trọng lượng	147 kg (BL1860B x4)

DCU602Z: Không kèm pin, sạc
Phụ kiện kèm theo: Không kèm theo phụ kiện.

*Với 4 pin BL1860B / Trên mặt phẳng, không mở đèn, trọng tải 300kg, tốc độ 5.0km/h

Chịu tải tối đa: **300/180 kg** (mặt phẳng / dốc) (0° - 3° / 3° - 12°)
Thời gian sử dụng: **100 phút** pin BL1860B x4



Xe Vận Chuyển Hàng Hóa Dùng Pin/Battery Powered Wheelbarrow DCU603 18V x2

DCU603Z
Số lượng có hạn

Dạng thùng
Mã số: 191B69-8

Đế năng
Mã số: 191B63-0



Khả năng chịu tải tối đa	Mặt phẳng (0° - 3°): 300 kg
Tốc độ di chuyển	Đi tiến: 0 - 1.5/3.5/5.0 km/h
Đường kính bánh xe	Trước/Sau: ø330 mm / ø210mm
Khoảng cách di chuyển	7.2 km*
Thời gian sử dụng liên tục trên 1 lần sạc đầy pin (khoảng)	100 phút*
Khả năng leo dốc tối đa	12°
Kích thước (L x W x H)	1,480 x 730 x 820 mm
Trọng lượng	122 kg (BL1815N x2) - 124 kg (BL1860B x2)

DCU603Z: Không kèm pin, sạc
Phụ kiện kèm theo: Đế năng (191B63-0), dạng thùng 200 (191B69-8).

*Với 4 pin BL1860B / Trên mặt phẳng, không mở đèn, trọng tải 300kg, tốc độ 5.0km/h

Chịu tải tối đa: **300/180 kg** (mặt phẳng / dốc) (0° - 3° / 3° - 12°)
Thời gian sử dụng: **100 phút** pin BL1860B x4

Xe Vận Chuyển Hàng Hóa Dùng Pin/Battery Powered Wheelbarrow DCU604 18V x2

DCU604Z
Số lượng có hạn

Dạng khung
Mã số: 191B67-2

Đế năng
Mã số: 191B63-0



Khả năng chịu tải tối đa	Mặt phẳng (0° - 3°): 300 kg
Tốc độ di chuyển	Đi tiến: 0 - 1.5/3.5/5.0 km/h
Đường kính bánh xe	Trước/Sau: ø330 mm / ø210mm
Khoảng cách di chuyển	7.2 km*
Thời gian sử dụng liên tục trên 1 lần sạc đầy pin (khoảng)	100 phút*
Khả năng leo dốc tối đa	12°
Kích thước (L x W x H)	1,450 x 730 x 820 mm
Trọng lượng	119 kg (BL1815N x2) - 120 kg (BL1860B x2)

DCU604Z: Không kèm pin, sạc
Phụ kiện kèm theo: Đế năng (191B63-0), dạng khung (191B67-2).

*Với 4 pin BL1860B / Trên mặt phẳng, không mở đèn, trọng tải 300kg, tốc độ 5.0km/h

Chịu tải tối đa: **300/180 kg** (mặt phẳng / dốc) (0° - 3° / 3° - 12°)
Thời gian sử dụng: **100 phút** pin BL1860B x4



Xe Vận Chuyển Hàng Hóa Dùng Pin/Battery Powered Wheelbarrow DCU605 18V x2

DCU605Z
Số lượng có hạn

Dạng thùng đáy phẳng
Mã số: 191B3-6



Khả năng chịu tải tối đa	Mặt phẳng (0° - 3°): 300 kg
Tốc độ di chuyển	Đi tiến: 0 - 1.5/3.5/5.0 km/h
Đường kính bánh xe	Trước/Sau: ø330 mm / ø210mm
Khoảng cách di chuyển	7.2 km*
Thời gian sử dụng liên tục trên 1 lần sạc đầy pin (khoảng)	100 phút*
Khả năng leo dốc tối đa	12°
Kích thước (L x W x H)	1,440 x 730 x 820 mm
Trọng lượng	104 kg (BL1815N x2) - 106 kg (BL1860B x2)

DCU605Z: Không kèm pin, sạc
Phụ kiện kèm theo: Dạng thùng đáy phẳng (191B3-6).

*Với 4 pin BL1860B / Trên mặt phẳng, không mở đèn, trọng tải 300kg, tốc độ 5.0km/h

Chịu tải tối đa: **300/180 kg** (mặt phẳng / dốc) (0° - 3° / 3° - 12°)
Thời gian sử dụng: **100 phút** pin BL1860B x4

Xe Vận Chuyển Hàng Hóa/Battery Powered Wheelbarrow DCU180 18V

DCU180Z
Số lượng có hạn

Dạng khung
Mã số: 199009-8

Dạng thùng
Mã số: 199008-0

Phụ kiện bánh xe
Mã số: 191A01-6



Thời gian sử dụng tối đa	120 phút (BL1860B)
Khả năng chịu tải tối đa	130 kg
Tốc độ di chuyển	Đi tiến: 0 - 1.5/3.5 km/h
Đi lùi: 0 - 1 km/h	
Khả năng leo dốc	12°
Kích thước	Khi gập giá đỡ: 1,560x1,060x900 mm
	Khi gập thùng đứng: 1,310x790x900 mm
Trọng lượng	Chỉ máy và pin: 32.5 kg (BL1860B)

DCU180Z: Không kèm pin, sạc
Phụ kiện kèm theo: Chia khóa.

Chịu tải tối đa: **130 kg**
Thời gian sử dụng: **120 phút** pin BL1860B x2

TỜ RỜI SẢN PHẨM



Bảng tham chiếu pin & thời gian sạc Tr.08
Đối với những máy mà dưới Z cần mua thêm pin, sạc - bộ pin sạc là lựa chọn tối ưu (Tham khảo Tr.08 & 09)



DÒNG MÁY CHẠM SỐC CẢNH QUAN

Loại nâng bằng điện

DCU601



(Nâng lên 1,020mm trong khoảng 30 giây.)

Thích hợp với nhiều kích cỡ tải khác nhau
 Các tấm chắn phía trước, bên trái và bên phải được thiết kế để dễ dàng hạ xuống bên dưới khung phẳng bằng cách trượt, cho phép dễ dàng chất và dỡ hàng trong việc dỡ hàng mà không cần nâng chúng lên.

Kích thước đế nâng:
965 x 645 mm (L x W)



Đế nâng bằng điện bị hạn chế sử dụng trên mặt đất bằng phẳng nên máy được trang bị thước đo độ cao để kiểm tra độ cao của máy.



Loại nâng bằng điện



Loại đổ vật liệu bằng điện

DCU602

Giảm khối lượng công việc khi đổ đất và các vật liệu khác quá nặng để nâng lên bằng tay.



Sức chứa thùng
 Sức chứa khi chất hàng
200 L
 Dung tích chứa chất lỏng
100L



(Đã bằng điện nghiêng đến 75°)
 (Nghiêng 75° trong khoảng 30 giây)

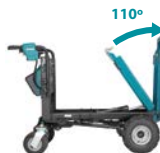

(Có thể nghiêng thủ công hơn 75°)

Đế nâng bằng điện bị hạn chế sử dụng trên mặt đất bằng phẳng nên máy được trang bị thước đo độ cao để kiểm tra độ cao của máy.



Loại đổ vật liệu bằng điện



DCU603

Đế nâng + Dạng thùng

Thùng nhựa không rỉ sét có thể chờ hàng hóa ướt. Mặt đáy và mặt trước được thiết kế góc cạnh để dễ dàng vận hành.



Sức chứa thùng
 Sức chứa khi chất hàng
200 L
 Dung tích chứa chất lỏng
100 L

DCU604

Đế nâng + Dạng khung

Thích hợp cho thùng hàng hoặc vật liệu đóng gói.



DCU605

Dạng thùng đáy phẳng

Thùng nhựa không rỉ sét có thể chờ hàng hóa ướt. Tối ưu cho các hoạt động không yêu cầu chức năng dỡ hàng như cho ăn trong chuồng.



Sức chứa thùng
 Sức chứa khi chất hàng
295 L
 Dung tích chứa chất lỏng
250 L

Phụ kiện Phụ kiện kèm theo

Bánh xe trước 330 (đơn)

Mã số 1911K4-7
 Cho bãi cỏ và mặt đường lát



- Săm lốp
- Màu: Đen
- Gồm 1 bánh xe.

Bánh xe trước màu xám 330 (đơn)

Mã số 1911K5-5

Bánh xe trước màu xám 210 (đơn)

Mã số 1911K6-3

Để sử dụng trong các khu công nghiệp, chẳng hạn như nhà máy, nơi không mong muốn có vết xe trên sàn.



- Săm lốp
- Màu: Xám
- Gồm 1 bánh xe.



- Săm lốp
- Màu: Xám
- Gồm 1 bánh xe.

Dạng thùng 200

Mã số 191B69-8

Bệ tải dạng thùng

*Có thể được sử dụng bằng cách gắn vào Đế nâng được lắp trên phần thân xe.

Đế nâng

Mã số 191B63-0

Bộ giảm chấn cho dạng khung hoặc dạng thùng 200

Dạng khung

Mã số 191B67-2

Chỉ DCU602

Cấu trúc khung dạng ống

Bệ đỡ có thể thay đổi kích thước

Dạng thùng đáy phẳng

Mã số 191B3-6

Gồm phần thùng* và khung.

*Được trang bị một vòi có nắp để thoát chất lỏng

Đế nâng

Được thiết kế để tăng hiệu quả trong việc dỡ hàng.



110°



90°

Bệ đỡ điều chỉnh được kích thước



945 - 1,090mm

625 - 1,015mm

Không có vít bên trong thùng, cho phép dỡ hàng tròn trịa bằng cách sử dụng công cụ như xẻng nhỏ.

Vòi có nắp để thoát chất lỏng thuận tiện khi chứa chất lỏng hoặc làm sạch thùng.



trên mặt phẳng (0° - 3°) Đốc (3° - 12°)
Khả năng chịu tải tối đa 300kg **180kg**

Khả năng di chuyển 7.2 km
 với BL1860B x 4

Thay đổi tốc độ di chuyển

*Lựa chọn 3 tốc độ Chuyển tiếp và xoay F / R bằng nút nhấn

*Điều khiển nhiều tốc độ bằng kích hoạt công tắc trong thùng phạm vi

Đi tới	Đi lùi
3 tốc độ (1.5/3.5/5.0 km/h)	1 tốc độ (1.0 km/h)



Khả năng leo dốc tối đa 12°

Động cơ không chổi than công suất cao



1 Thăng tay

- Phanh để giảm tốc độ khi lái xe
- Có thể được sử dụng như một phanh tay bằng cách khóa cần này

2 Phanh điện + phanh điện tử

- Bàn có thể hạn chế nguy cơ sập tải bằng cách nhả công tắc kích hoạt để kích hoạt phanh điện tử.

Phanh điện tử

- Phanh điện tử mạnh mẽ được kích hoạt để giữ cho động cơ phanh khi tốc độ lái xe giảm gần như xuống 0km.

DCU180

Khả năng mang tải tối đa 130kg

không đầu lưng khi vận chuyển khối lượng lớn



Độ nghiêng leo dốc tối đa 12°



Thăng tay với cơ chế khóa ngăn ngừa tai nạn do khởi động trên dốc (bánh trước)



Có 2 dạng phụ kiện



Dạng khung

Mã số: 199009-8



Dạng thùng

Mã số: 199008-0



Phụ kiện bánh xe

Mã số: 191A01-6

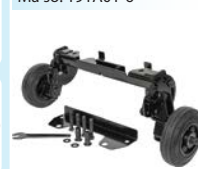

Bớt Vỡ/
Vỡ Vỡ/
Khoan
Trộn
Khoan Búa/
Đục
Mài/
Chà Nhám/
Đánh Bắn
Cắt
Máy
Đa Năng
Combo Kit
Cưa
Phay/Bào
Siết chặt/
Cố định
Hút Bụi
Dòng Máy
Chạm Sốc
Cảnh Quan
Cần Mực/
Đo
Khoảng Cách
Đèn
Tiện Ích
Áo
Máy
Chuyên Dụng
Máy Điện
MAKITA MT
Dung Cụ
Cầm tay

DÒNG MÁY CHĂM SÓC CẢNH QUAN



Máy Thổi Đeo Vai Dùng Pin/Battery Powered Backpack Blower UB004C

UB004CZ

Sử dụng kèm bộ trữ pin PDC1200 hoặc PDC1500

- Thời gian sử dụng* **200/55** phút với PDC1500
- Thời gian sử dụng* **28.0** N với PDC1500 chế độ tăng cường
- Lưu lượng khí tối đa **20.9** m³/phút với PDC1500 chế độ tăng cường
- Tốc độ khí tối đa **80.7** m/s với PDC1500 chế độ tăng cường

UB004CZ: Không kèm pin, sạc. Phụ kiện kèm theo: Dây đeo vai (gắn vào dây đeo vai) (162D24-9), dây đeo (gắn vào ống thổi) (162D25-7), đầu thổi 74 (1914H0-2), đầu thổi dep (1914H1-0).

Máy Thổi Dùng Pin/Battery Powered Blower UB003C

UB003CZ

Hàng không có sẵn. Khi có nhu cầu đặt hàng vui lòng liên hệ bộ phận kinh doanh Makita.

Sử dụng kèm bộ trữ pin PDC1200 hoặc PDC1500

- Thời gian sử dụng* **60** phút với PDC1500
- Lực thổi **24.0** N
- Lưu lượng khí tối đa **17.6** m³/phút
- Tốc độ khí tối đa **86** m/s

UB003CZ: Không kèm pin, sạc.

Máy Thổi Đeo Vai Dùng Pin/Battery Powered Backpack Blower UB002C

UB002CZ01

Chỉ sử dụng kèm bộ trữ pin: PDC1200

- Thời gian sử dụng* **78/45** phút với PDC1200
- Lực thổi **22.0** N với Ống thổi
- Lưu lượng khí tối đa **19.0** m³/phút với Ống thổi
- Tốc độ khí tối đa **71.7** m/s với Ống thổi

UB002CZ01: Không kèm pin, sạc. Phụ kiện kèm theo: Bộ chuyển đổi ống thổi 104-72 (1910M7-9), đầu thổi dep (197889-6), đầu thổi mở rộng (197888-8).

Máy Thổi Dùng Pin/Battery Powered Blower UB001C

UB001CZ
Sử dụng có hạn

Sử dụng kèm bộ cấp nguồn: PDC01 hoặc bộ trữ pin PDC1200

- Thời gian sử dụng* **90** phút với PDC1200
- Lực thổi **20.0** N chế độ tăng cường
- Lưu lượng khí tối đa **17.6** m³/phút chế độ tăng cường
- Tốc độ khí tối đa **70** m/s chế độ tăng cường

UB001CZ: Không kèm pin, sạc.

UB004C Bộ trữ pin đeo vai PDC1500A01

UB003C Công suất cao & thiết kế nhẹ Bộ trữ pin đeo vai PDC1500A01

UB002C Hiệu suất thổi cao tương tự như động cơ máy thổi đeo vai loại 50cm³ Bộ trữ pin đeo vai PDC1200A02

UB001C Lực thổi mạnh mẽ PDC1200A02

Lực thổi	Thời gian sử dụng liên tục trên 1 lần sạc đầy pin (phút)
Bộ trữ pin	5N 10N 15N 23N 25N
PDC1500	530 200 110 60 55
PDC1200	350 140 80 45 -

Lực thổi	Thời gian sử dụng liên tục trên 1 lần sạc đầy pin (phút)
Bộ trữ pin	3N 6N 9N 12N 15N 18N 22N
PDC1500	530 235 120 80 60
PDC1200	400 175 95 60 -

Lực thổi	Thời gian sử dụng liên tục trên 1 lần sạc đầy pin (phút)
Bộ trữ pin	3N 6N 9N 12N 15N 18N 22N
PDC1200	535 250 140 105 78 53 45

Lực thổi	Thời gian sử dụng liên tục (khoảng) trên 1 pin sạc đầy* 1: phút
Bộ trữ pin	3N 6N 9N 12N 15N (chế độ tăng cường)
PDC1200A02	700 310 190 125 90 60*
PDC01/PDC02 (với BL1800Bx4)	210 90 54 38 28 17*

Phụ kiện Phụ kiện kèm theo: **UB002CZ01** **UB001C** **UB004C**

- Khớp nối ống thổi 85-72** Mã số 191L96-5
- Bộ chuyển đổi ống thổi 104-72** Mã số 1910M7-9
- Đầu thổi dep** Mã số 197889-6
- Bộ phụ kiện thổi trên cao** Mã số: 191B03-8
- Đầu thổi mở rộng** Mã số 197888-8
- Đầu thổi 74** Mã số 1914H0-2
- Đầu thổi 74** Mã số 1914H1-0
- Dây đeo 25** Mã số 196733-4
- Dây đeo vai** Mã số: 191J48-4

Bộ trữ pin đeo vai

Cung cấp năng lượng bằng việc tích hợp pin 36V-40Vmax

PDC1200A02 Công suất cao 1,200 Wh

PDC1500A01 Công suất cao 1,500 Wh

Sạc **DC4001** Mã số 191L00-4 Thời gian sạc PDC1500A01: **450** phút PDC1200A02: **360** phút

Tháo rời dây đeo vai nhanh chóng. Đèn chiếu sáng. Đèn LED thể hiện 4 cấp độ pin.

Dây đeo vai có thể điều chỉnh độ cao

Bảng tham chiếu pin & thời gian sạc Tr.08

Đối với những máy mà dưới Z cần mua thêm pin, sạc - bộ pin sạc là lựa chọn tối ưu (Tham khảo Tr.08 & 09)

DÒNG MÁY CHĂM SÓC CẢNH QUAN



Máy Thổi Dùng Pin/Cordless Blower UB001G 40Vmax

UB001GZ



Lưu lượng khí tối đa	Chế độ điều khiển hành trình: 0 - 13.5 m ³ /phút
Tốc độ khí tối đa	Chế độ tăng cường: 16.0 m ³ /phút
Lực thổi	Chế độ điều khiển hành trình: 53 m/s
Tốc độ không tải	Chế độ tăng cường: 64 m/s
Kích thước	Chế độ điều khiển hành trình: 0 - 12 N
Trong lượng	Chế độ tăng cường: 17 N
	Chế độ điều khiển hành trình: 0 - 20,000 v/p
	Chế độ tăng cường: 23,000 v/p
	Với pin BL4040: 917-1.017 x 167 x 297 mm
	Chế độ tăng cường: 3.1 kg (BL4020) - 3.9 kg (BL4050F)

UB001GZ: Không kèm pin, sạc

Phụ kiện kèm theo : Dây đeo vai (166094-6), ống thổi 80 (191P97-7), bộ chuyển đổi ống thổi 85-72 (191L96-5), bộ ống nối dài (197888-8), đầu thổi đẹp (197889-6).

Thời gian sử dụng pin BL4050F: **8-15 phút**

Lưu lượng khí tối đa chế độ tăng cường: **16.0 m³/phút**

Lực thổi chế độ tăng cường: **17.0 N**

Tốc độ khí tối đa chế độ tăng cường: **64 m/s**

Lưu lượng khí tối đa chế độ tăng cường: **16.0 m³/phút**

Tốc độ khí tối đa chế độ tăng cường: **64 m/s**



TỜ RỜI SẢN PHẨM

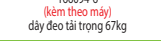

DÂY ĐEO VAI
166094-6
(kèm theo máy)
dây đeo tải trọng 67kg

Máy Thổi Dùng Pin/Cordless Blower UB003G 40Vmax

UB003GZ



Lưu lượng khí tối đa	Chức năng thổi	Lực thổi tối đa: 7 / 16N
Tốc độ khí tối đa	Lưu lượng khí tối đa: 9.4 / 13.8 m ³ /phút	Tốc độ khí tối đa: 0 - 46 / 68 m/s
Lực thổi	Tốc độ khí trung bình: 0 - 38 / 56 m/s	Sử dụng liên tục: 30 / 9 phút (BL4050F)
Tốc độ không tải	Lưu lượng hút bụi	Dung tích túi chứa bụi: 50 L
Kích thước	Sử dụng liên tục: 30 / 9 phút (BL4050F)	Sử dụng liên tục: 86.84(B/A) / EN IEC 62841-4-6
Trong lượng	Độ ồn đồng cơ	2.0 m ³ /s (EN IEC 62841-4-6)
	Độ ồn động cơ	699 - 830 x 201 x 400 mm (với ống thổi dài ngắn nhất và dài nhất, không kèm phụ kiện hút bụi)
	Kích thước (L x W x H)	5.0 kg - 6.1 kg (BL4050F)
	Trọng lượng	Nhỏ nhất: với ống thổi và đầu thổi, lớn nhất: với phụ kiện hút bụi

UB003GZ: Không kèm pin, sạc

Phụ kiện kèm theo : Ống thổi (122J57-2), dây đeo (122H18-0), bộ phụ kiện hút bụi (1916T9-0), đầu thổi đẹp (1916V7-8).

Lưu lượng khí tối đa chế độ thổi: **13.8 m³/phút**

Lực thổi chế độ thổi: **16.0 N**

Lưu lượng khí tối đa chế độ hút bụi: **13.0 m³/phút**

Tốc độ khí tối đa chế độ thổi: **68 m/s**



TỜ RỜI SẢN PHẨM



Lưu lượng khí thổi và hút tương đương với máy chạy xăng 28cc, chuyển đổi không cần dụng cụ giữa chế độ thổi và chế độ hút.

Thổi

Lưu lượng khí tối đa: **13.8 m³/phút**

Tốc độ khí tối đa: **68 m/s**

(56 m/s (Trung bình))

Hút bụi

Lưu lượng khí tối đa: **13.0 m³/phút**

Lưu lượng hút tối đa: **3.3 kPa**

Chuyển đổi không cần dụng cụ

Thời gian sử dụng liên tục cho 1 lần sạc đầy pin

	Với pin BL4080F	Với pin BL4050F
Chế độ thấp	Khoảng 45 phút	Khoảng 30 phút
Chế độ cao	Khoảng 15 phút	Khoảng 9 phút

Lắp vào. Xoay. Khóa chỉ bằng một lần chạm.



Khóa liên động động cơ
Hạn chế khởi động trừ khi các ống được cố định đúng cách.

Cần gạt khóa một chạm
Dùng để tháo lắp ống thổi và ống nối.

Tay cầm phụ
Cải thiện khả năng kiểm soát trong quá trình vận hành.

Cần gạt khóa một chạm
Dùng để tháo lắp ống thổi và ống nối.

Lưới cắt/nghiền
Nghiền lá mịn trong quá trình hút, giúp giảm tích và tản suất đồ rác.

Thu bụi

Lưu trữ nhỏ gọn

Hút bụi

Thổi

Lưu lượng khí có thể điều chỉnh từ nhẹ đến mạnh.

Cần khóa chế độ khi hoạt động
Giúp giảm mài mòn khi sử dụng liên tục.

Công tắc chuyển đổi chế độ
Công tắc nhân hồ trợ chuyển đổi chế độ nhanh.

Cần khóa chế độ khi hoạt động
Vào cơ chế an toàn bằng công tắc.

Cảm biến cảm biến rò rỉ

Được trang bị động cơ không chổi than với công suất cao

Công nghệ bảo vệ vượt trội
Khả năng chống nước cao, tương thích với XPT.

Phụ kiện

- Đầu thổi đẹp: Mã số. 1916V7-8
- Bộ phụ kiện thổi trên cao: Mã số. 191803-8
- Ống chuyển đổi 80-72: Mã số. 191L13-5
- Bộ phụ kiện hút bụi: Mã số. 1916T9-0
- Túi chứa bụi: Mã số. 191P40-6

Phụ kiện kèm theo

- Ống thổi tiêu chuẩn: Mã số. 123246-2
- Ống thổi vườn: Mã số. 191G09-6
- Ống mềm: Mã số. 191M34-3
- Bộ ống mềm: Mã số. 196643-5
- Túi chứa bụi: Mã số. 123241-2
- Đầu dạng chổi: Mã số. 191M30-1
- Đầu gạt nước: Mã số. 191M32-7
- Đầu hút khe: Mã số. 192236-6

Máy Thổi Dùng Pin/Cordless Blower UB002G 40Vmax

UB002GZ



Lưu lượng khí tối đa	Thời: 3.5 - 3.6 m ³ /phút
Tốc độ khí tối đa	Hút bụi: 2.0 m ³ /phút
Lực thổi	Đầu thổi tiêu chuẩn: 98 - 99 m/s
Thời gian sử dụng liên tục	Đầu thổi vườn: 75 - 76 m/s
Kích thước	Đầu thổi tiêu chuẩn: 3.1 - 3.2 N
	Đầu thổi vườn: 3.0 - 3.1 N
	Thời, Cao/vừa/thấp: 20 / 60 / 120 phút
	Hút bụi: 19 phút. (BL4025)
	515 x 156 x 227 mm (BL4025, đầu thổi tiêu chuẩn)
	2.0 kg (BL4020) - 3.5 kg (BL4080F)

UB002GZ: Không kèm pin, sạc

Phụ kiện kèm theo : Đầu thổi (123245-4)

Thời gian sử dụng pin BL4025: **20/60/120 phút**

Lưu lượng khí tối đa chế độ Cao/Vừa/Thấp: **3.6 m³/phút**



Lực thổi chế độ Cao/Vừa/Thấp: **3.2 N**

Lưu lượng khí tối đa chế độ Cao/Vừa/Thấp: **3.6 m³/phút**

Tốc độ khí tối đa chế độ Cao/Vừa/Thấp: **99 m/s**



TỜ RỜI SẢN PHẨM

Gọn nhẹ, dễ thao tác

Lưu lượng khí tối đa: **3.6 m³/phút**

Pin: BL4040F / không đầu thổi

Tốc độ khí tối đa: **99 m/s**

Pin: BL4040F / đầu thổi tiêu chuẩn

Tốc độ khí tối đa: **76 m/s**

Pin: BL4040F / đầu thổi vườn



Đầu thổi tiêu chuẩn **Đầu thổi vườn**

Thời gian sử dụng liên tục

Thổi	Cao/vừa/thấp: 20/60/120 phút	Hút bụi	19 phút
------	-------------------------------------	---------	----------------

Pin: BL4025 sạc đầy

Đầu thổi tiêu chuẩn	Tổng chiều dài	Đầu thổi vườn	Tổng chiều dài
	515 mm		859 mm

Đầu thổi vườn là phụ kiện bán riêng tùy theo quốc gia

Đường kính lỗ thoát khí 40mm

Phụ kiện

Ống thổi dài: Mã số. 123246-2

Túi chứa bụi: Mã số. 123241-2

Ống thổi vườn: Mã số. 191G09-6

Đầu dạng chổi: Mã số. 191M30-1

Ống mềm: Mã số. 191M34-3

Đầu gạt nước: Mã số. 191M32-7

Bộ ống mềm: Mã số. 196643-5

Đầu hút khe: Mã số. 192236-6

DÒNG MÁY CHĂM SÓC CẢNH QUAN



Máy Thổi Đeo Vai Dùng Pin/Battery Powered Backpack Blower **UB004G** **40Vmax**

UB004GZ



Đường kính đầu thổi	71 mm
Lực thổi	0-17 (Tốc độ thấp) / 23 (Tốc độ cao) N (BL4080F x2) 0-17 (Tốc độ thấp) / 32 (Tốc độ cao) N (BL4080H x2)
Đầu thổi tiêu chuẩn	
Tốc độ khí tối đa	81.4 m/s (BL4080F x2) / 96.0 m/s (BL4080H x2)
Đầu thổi tiêu chuẩn	
Lưu lượng khí tối đa	0-13.8 (Tốc độ thấp) / 16.2 (Tốc độ cao) m ³ /phút (BL4080F x2) 0-13.8 (Tốc độ thấp) / 19.1 (Tốc độ cao) m ³ /phút (BL4080H x2)
Đầu thổi tiêu chuẩn	
Thời gian sử dụng liên tục	190' - 38' (Tốc độ thấp) / 17' (Tốc độ cao) phút (BL4080F x2) 190' - 38' (Tốc độ thấp) / 14' (Tốc độ cao) phút (BL4080H x2)
Đầu thổi tiêu chuẩn	
Độ rung	0.2 m/s ² (EN IEC62841-4-6; Chế độ: Vận hành không tải)
Độ ồn áp suất	81.2 dB (A) (EN IEC62841-4-6)
Độ ồn động cơ	94.4 dB (A) (EN IEC62841-4-6)
Kích thước (L x W x H)	242 x 585 x 522 mm
Trọng lượng	8.8 kg (BL4080H x2)

UB004GZ: Không kèm pin, sac
Phụ kiện kèm theo: Đầu thổi 71 (4134R4-7), dây đeo (gắn vào dây đeo vai) (162D24-9), dây đeo (gắn vào ống thổi) (162D25-7), đầu thổi dep (413Y09-7).



TỜ RỜI SẢN PHẨM



Máy Thổi Và Hút Bụi Dùng Pin/Cordless Blower Vacuum **UB005G** **40Vmax**

UB005GZ



Chức năng thổi	Lực thổi tối đa: 4.0 / 5.0 N (BL4040F) (Chế độ 1 / Chế độ 2)
	Lưu lượng khí tối đa: 3.1 / 3.5 m ³ /phút (BL4040F) Tốc độ khí tối đa: 78.0 / 87.0 m/s (BL4040F) Tốc độ khí trung bình: 64.0 / 71.0 m/s (BL4040F) Sử dụng liên tục: 16 / 12 phút (BL4040F), 33 / 25 phút (BL4080F-H)
Chức năng hút bụi	Lưu lượng khí tối đa: 6.2 / 6.8 m ³ /phút (BL4040F) (Chế độ 1 / Chế độ 2)
	Lưu lượng hút tối đa: 3.5 / 4.2 kPa (BL4040F) Dung tích túi chứa bụi: 25 L Sử dụng liên tục: 13 / 10 phút (BL4040F), 21 / 26 phút (BL4080F-H)
Độ ồn áp suất	88dB(A) (EN62841-4-6)
Độ ồn động cơ	98.6dB(A) (EN62841-4-6)
Độ rung	1.3m/s ² (EN62841-4-6)
Kích thước (L x W x H)	1.169 x 184 x 412 mm (không kèm phụ kiện hút bụi)
Trọng lượng	4.4 kg (BL4040F)

UB005GZ: Không kèm pin, sac
Phụ kiện kèm theo: Túi chứa bụi (162E41-5), dây đeo vai (122J43-3), đầu thổi rỗng (1918B8-8).



TỜ RỜI SẢN PHẨM



Máy Thổi Dùng Pin/Cordless Blower **DUB362** **18V x2**

DUB362Z



Lưu lượng khí tối đa	13.4 m ³ /phút
Tốc độ khí tối đa	54 m/s
Tốc độ không tải	11,400 - 21,500 v/p
Độ ồn áp suất	79.1dB
Độ rung	2.5 m/s ²
Kích thước	830/880/930x205x295mm
Trọng lượng	3.5 kg (BL1815N x2) / BL1820 x2)

DUB362Z: Không kèm pin, sac
Phụ kiện kèm theo: Dây đeo (166094-6), ống thổi (455915-0).

Thời gian sử dụng pin BL1850B x2	75 phút
Chế độ 1	
Lưu lượng khí tối đa	13.4 m ³ /phút
Lực thổi	14.4 N
Tốc độ khí tối đa	54 m/s



TỜ RỜI SẢN PHẨM



DÂY ĐEO VAI
166094-6
(kèm theo máy)
dây đeo tải trọng 67kg



Máy Thổi Dùng Pin/Cordless Blower **DUB363** **18V x2**

DUB363ZV



Lưu lượng khí tối đa	13.4 m ³ /phút (473 CFM)
Tốc độ khí tối đa	65 m/s
Tốc độ không tải	0 - 7,850 v/p
Lực thổi	14.4 N
Kích thước	Với đầu thổi 3 cấp: 737/786/836x193x415 mm Với ống hút bụi: 1.396x604x415 mm
Trọng lượng	4.5 kg (BL1815N x2) - 5.2 kg (BL1860B x2)

DUB363ZV: Không kèm pin, sac
Phụ kiện kèm theo: Ống thổi 72, đầu thổi nối dài, bộ phụ kiện hút bụi (3 ống hút bụi, túi bụi (162697-4), dây đeo vai (162698-2)), cờ lê hãm đai ốc 4 (783202-0).

Thời gian sử dụng pin BL1860B x2	9.5-75 phút
Lưu lượng khí tối đa	13.4 m ³ /phút
Lực hút tối đa	3.2 kPa
Lực thổi	14.4 N
Tốc độ khí tối đa	65 m/s
Lưu lượng khí tối đa	12.7 m ³ /phút



TỜ RỜI SẢN PHẨM



Máy Thổi Và Hút Bụi Dùng Pin/Cordless Blower Vacuum **DUB187** **18V**

DUB187Z



Tốc độ không tải	9,000-13,500 v/p
Lưu lượng khí tối đa (hút)	6.1 m ³ /phút
Lực hút tối đa	3.3 kPa
Khả năng chứa bụi	25 L
Lưu lượng khí tối đa	Thời: 4.2 m ³ /phút
Vận tốc khí tối đa	Thu bụi: 6.1 m ³ /phút
Lưu lượng tối đa	Thời: 64.0 m/s, Thu bụi: 3.3 kPa
Độ ồn áp suất	81.8 dB (A)
Độ rung	Chạy không tải (Thổi): 2.5 m/s ² hoặc thấp hơn Chạy không tải (Thu bụi): 2.5 m/s ² hoặc thấp hơn

Kích thước (L x W x H) 1,168 x 164 x 416 mm
Trọng lượng 3.7 kg (BL1815N) - 4.0 kg (BL1860B)
DUB187Z: Không kèm pin, sac
Phụ kiện kèm theo: Dây đeo vai (GB00000198), túi chứa bụi (GB00000185).

Thời gian sử dụng pin BL1860B	14 phút
Tốc độ khí tối đa	64 m/s
Lưu lượng khí tối đa	4.2 m ³ /phút
Lực hút tối đa	3.3 kPa
Lưu lượng khí tối đa	6.1 m ³ /phút



TỜ RỜI SẢN PHẨM



Máy Thổi Dùng Pin/Cordless Blower **DUB184** **18V**

DUB184RT/DUB184Z



Lưu lượng tối đa	13.0 m ³ /phút
Tốc độ khí tối đa	52.1 m/s
Tốc độ không tải	0 - 18,000 v/p
Sử dụng liên tục	Với pin BL1860B: 12 phút Với pin BL1850B: 10 phút
Kích thước	825x160x285 mm (BL1850B / BL1860B)
Trọng lượng	2.5 kg (BL1815N) - 3.0 kg (BL1860B)

DUB184RT: 1 pin 5.0Ah (BL1850B), sac nhanh (DC18RC)
DUB184Z: Không kèm pin, sac
Phụ kiện kèm theo: Cờ lê hãm đai ốc 4 (783202-0), dây đeo vai (166094-6).

Thời gian sử dụng pin BL1860B	12 phút
Lưu lượng khí tối đa	13.0 m ³ /phút
Lực thổi	10.9 N
Tốc độ khí tối đa	52.1 m/s



TỜ RỜI SẢN PHẨM



Máy Thổi Dùng Pin/Cordless Blower **DUB186** **18V**

DUB186Z



Lưu lượng khí tối đa	3.2 m ³ /phút
Tốc độ khí tối đa	68 m/s
Tốc độ không tải	0 - 18,000 v/p
Lực thổi	2.5 N
Thời gian sử dụng liên tục	Với pin BL1850B Thấp/Vừa/ Cao: 130/50/20 phút
Kích thước	Với pin BL1830B Thấp/Vừa/ Cao: 80/30/12 phút
	Với pin BL1830B/BL1840B/BL1850B/BL1860B: 861x156x210 mm
Trọng lượng	1.6 kg (BL1815N) - 2.1 kg (BL1860B)

DUB186Z: Không kèm pin, sac
Phụ kiện kèm theo: Ống thổi dùng cho vườn (191G09-6).

Thời gian sử dụng Thấp/Vừa/ Cao	130/50/20 phút
Pin BL1850B	
Lưu lượng khí tối đa	3.2 m ³ /phút
Tốc độ khí tối đa	68 m/s



TỜ RỜI SẢN PHẨM



Máy Thổi Dùng Pin/Cordless Blower **UB101D** **12Vmax**

UB101DZ



Lưu lượng tối đa	2.6 m ³ /phút
Tốc độ khí tối đa	56 m/s
Áp lực khí	4.0 kPa
Tốc độ không tải	0 - 15,800 v/p
Lực thổi	1.6 N
Thời gian sử dụng liên tục	Với pin BL1016 Cao/Vừa/Thấp: 7/20/45 phút
Kích thước	Với pin BL1016/BL1021B: 849x155x184 mm Với pin BL1041B: 852x155x202 mm
Trọng lượng	1.4 kg (BL1016) - 1.9 kg (BL1041B)

UB101DZ: Không kèm pin, sac
Phụ kiện kèm theo: Ống thổi dùng cho vườn (191G09-6).

Thời gian sử dụng Thấp/Vừa/ Cao	45/20/7 phút
Pin BL1016	
Lưu lượng khí tối đa	2.6 m ³ /phút
Tốc độ khí tối đa	56 m/s



TỜ RỜI SẢN PHẨM



DÒNG MÁY CHĂM SÓC CẢNH QUAN



Máy Xịt Rửa Áp Lực Cao Dùng Pin/Cordless High Pressure Washer HW001G 40V max

HW001GZ

Thời gian sử dụng
Chế độ 1/2/3
60/30/18 phút
pin BL4050F x2

Áp lực tối đa
11.5 MPa

Lưu lượng tối đa
7.0 L/phút

Lưu lượng tối đa 7.0 L/phút
Lưu lượng Chế độ 1/2/3: 3.0/4.2/5.5 L/phút
Áp lực tối đa cho phép 11.5 MPa
Áp lực Chế độ 1/2/3: 3.0/5.5/8.5 MPa
Nhiệt độ cấp nước tối đa 40°C
Độ cao hút tối đa 1 m
Thời gian sử dụng tối đa với pin BL4050F x2:
Chế độ 1/2/3: 60/30/18 phút

Chiều dài ống 5 m
Độ ồn 84 dB(A)
Kích thước (L x W x H) 334 x 383 x 520mm
Trọng lượng 10.3 kg (BL4020) - 13.4 kg (BL4080F x2)

HW001GZ: Không kèm pin, sac
Phụ kiện kèm theo: Bộ ống nối (1910R1-6), bộ đầu nối bộ lọc (1910R2-4), súng xịt (197842-2), đầu xịt dạng xoay (197824-4), dây áp suất cao (5m) (126766-5), cán nối dài (191U84-6), đầu xịt rửa (1912Y4-1), đầu nối G3/4 (122F22-7), phụ kiện vệ sinh (197879-9).





TỜ RƠI SẢN PHẨM





Tính di động và khả năng vận chuyển tốt

3 chế độ hoạt động; chế độ hoạt động có thể được lựa chọn để phù hợp với nhu cầu sử dụng

Chế độ	Chế độ 3	Chế độ 2	Chế độ 1
Với đầu xịt rửa			
Áp lực bình thường	8.5MPa	5.5MPa	3.0MPa
Lưu lượng bình thường	5.5L/phút	4.2L/phút	3.0L/phút
Sử dụng liên tục	18 phút	30 phút	60 phút
Vị dụ về công việc được đề xuất	Vệ sinh bên ngoài tòa nhà	Vệ sinh xe, thiết bị nông nghiệp, v.v.	Công việc vệ sinh nhẹ nhàng

Áp suất tối đa cho phép 11.5 MPa

* (khoảng) trên một lần sạc đầy pin (với 2 pin BL4050F)

Máy Xịt Rửa Áp Lực Cao Dùng Pin/Cordless High Pressure Washer DHW080 18V x2

DHW080ZK

Thời gian sử dụng
Thấp/ Cao
34/15 phút
pin BL1860B x2

Áp lực tối đa **8** MPa

Lưu lượng tối đa **380** L/h

Công suất 800W
Áp lực tối đa 8 MPa
Áp lực Cao/Thấp: 5,5/ 3.0 MPa
Lưu lượng tối đa 380 L/h
Lưu lượng Cao/Thấp: 330/ 240 L/h
Vòi cao áp 5 m
Kích thước 438x218x269 mm
Trọng lượng 7.1 kg (BL1815N x2) - 7.7 kg (BL1860B x2)

DHW080ZK: Không kèm pin, sac
Phụ kiện kèm theo: Súng xịt (197842-2), đầu xịt thẳng - det (197822-8), ống hút nước (197873-1), đầu nối nhanh (197883-8), đầu nối (197881-2), phụ kiện vệ sinh (197879-9), dây áp suất cao (5m) (126766-5), thùng đựng nước (127104-4).



TỜ RƠI SẢN PHẨM







Không cần nguồn điện, không cần nguồn nước.

Xe hơi, tường, bậc thang,... có thể được làm sạch bất cứ đâu và bất cứ khi nào.

Tổng lượng nước xịt dưới 1 lần sử dụng bình thường trên 1 pin sạc đầy	Thời gian sử dụng (Với pin BL1850Bx2)	Áp lực làm việc
110 L Với đầu xịt thẳng, đẹp	28 phút Trong khoảng	3.0 MPa



Thấp



Công tắc điện



Cao

Áp lực làm việc	Thời gian sử dụng (Với pin BL1850Bx2)	Tổng lượng nước xịt dưới 1 lần sử dụng bình thường trên 1 pin sạc đầy
5.5 MPa	12.5 phút Trong khoảng	70 L Trong khoảng Với đầu xịt thẳng, đẹp

Máy Xịt Rửa Áp Lực Cao/High Pressure Washer HW1300 40V

HW1300
Loại chức năng nâng cao
2 mức áp suất xịt/ Bộ phận cuốn dây xịt

Thời gian sử dụng
Thấp/ Cao
34/15 phút
pin BL4050F x2

Áp lực tối đa **13** MPa

Lưu lượng tối đa **450** L/h

Công suất 1,800 W
Áp lực tối đa 13 MPa
Lưu lượng tối đa 450 L/h
Kích thước 292x358x830 mm
Trọng lượng 12.7 kg
Dây dẫn 5.0 m

Phụ kiện kèm theo: Dây áp suất cao (10m) (TG0000009), súng xịt (197842-2), bình đựng chất tẩy rửa (1912Y2-5), đầu xịt dạng xoay (197824-4), đầu nối nhanh (197883-8), đầu nối (197881-2), phụ kiện vệ sinh (197879-9), cán nối dài (191U84-6), đầu xịt ngắn (191U83-8), bộ ống nối 3m (1910R1-6), bộ đầu nối bộ lọc 0.6m (1910R2-4).



TỜ RƠI SẢN PHẨM





Máy Xịt Rửa Áp Lực Cao/High Pressure Washer HW1200 40V

HW1200
Loại chức năng cơ bản

Thời gian sử dụng
Thấp/ Cao
34/15 phút
pin BL4050F x2

Áp lực tối đa **12** MPa

Lưu lượng tối đa **420** L/h

Công suất 1,800 W
Áp lực tối đa 12 MPa
Lưu lượng tối đa 420 L/h
Kích thước 292x358x830 mm
Trọng lượng 11.0 kg
Dây dẫn điện 5.0 m

Phụ kiện kèm theo: Súng xịt (197842-2), bình đựng chất tẩy rửa (1912Y2-5), đầu xịt dạng xoay (197824-4), dây áp suất cao (10m) (123784-4), đầu nối nhanh (197883-8), đầu nối (197881-2), phụ kiện vệ sinh (197879-9), cán nối dài (191U84-6), đầu xịt ngắn (191U83-8), bộ ống nối 3m (1910R1-6), bộ đầu nối bộ lọc 0.6m (1910R2-4).



TỜ RƠI SẢN PHẨM







Bảng tham chiếu pin & thời gian sạc Tr.08
Đối với những máy mà đầu Z cần mua thêm pin, sạc - bộ pin sạc là lựa chọn tối ưu (Tham khảo Tr.08 & 09)

- Bớt Vít/ Vặn Vít/ Khoen
- Trộn
- Khoan Búa/ Đục
- Mài/ Chà Nhám/ Đánh Bóng
- Cắt
- Máy Đa Năng
- Combo Kit
- Cưa
- Phay/ Bào
- Siết chặt/ Cố định
- Hợp Bù
- Dòng Máy Chăm Sóc Cảnh Quan
- Cần Múc/ Đo Khoảng Cách
- Đèn
- Tiện Ích
- Áo
- Máy Chuyên Dụng
- Máy Điện MAKITA MIT
- Dung Cụ Cắm tay

DÒNG MÁY CHĂM SÓC CẢNH QUAN



Phụ kiện máy xịt rửa áp lực cao HW001G / DHW080 / HW1200 / HW1300

● Phụ kiện đi kèm của DHW080 ● Phụ kiện đi kèm của HW1200
● Phụ kiện đi kèm của HW1300 ● Phụ kiện đi kèm của HW001G

● Đầu xịt dạng xoay ●●●● Nước phun và xoay, giúp làm sạch mạnh mẽ

Dùng cho máy	Mã phụ kiện
DHW080, HW001G, HW1200, HW1300	197824-4

● Bàn chải
Ngăn nước khỏi bắn ra khi sử dụng chung với đầu xịt dạng xoay

Dùng cho máy	Mã phụ kiện
DHW080, HW001G, HW1200, HW1300	197864-2

● Đầu xịt rửa 191U88-8 (Bộ) Có thể điều chỉnh áp suất cao/thấp, gắn hoặc tháo rời mà không cần dụng cụ

Dùng cho máy	Tên phụ kiện	Mã phụ kiện
191U86-2 (Đồng góc) <i>Số lượng có hạn</i>	Đầu xịt rửa	191U88-8
191U83-8 (Không đồng góc)	Đầu xịt thẳng/đẹt	191U86-2
191U84-6	Cần nối dài	191U84-6

● Đầu xịt rửa Có thể điều chỉnh áp suất cao/thấp

Dùng cho máy	Mã phụ kiện
DHW080, HW001G, HW1200, HW1300	197876-5 <i>Số lượng có hạn</i>

● Đầu xịt rửa Có thể điều chỉnh áp suất cao/thấp, gắn hoặc tháo rời mà không cần dụng cụ

Máy	Tên phụ kiện	Mã phụ kiện
HW001G	Đầu xịt rửa	1912Y6-7
	Đầu xịt	1912Y4-1
	Cần nối dài	1912Y5-9

● Bình đựng chất tẩy rửa Xả phòng được phun dưới dạng bọt, không bị rửa trôi

Dùng cho máy	Mã phụ kiện
DHW080, HW1200, HW1300, HW001G	197886-2 <i>Số lượng có hạn</i>
	1912Y2-5 ● ●

● Đầu xịt dạng bàn chải Bụi bẩn được loại bỏ nhờ bàn chải và nước

Dùng cho máy	Mã phụ kiện
DHW080, HW001G, HW1200, HW1300	197828-6

● Đầu xịt thẳng, đẹt Điều chỉnh phun nước rộng hoặc phun nước hẹp

Dùng cho máy	Mã phụ kiện
DHW080, HW001G, HW1200, HW1300	197822-8 ●

● Bàn chải xoay Bàn chải xoay theo áp suất nước, giúp làm sạch trên diện tích rộng, cửa sổ...

Dùng cho máy	Mã phụ kiện
DHW080, HW001G, HW1200, HW1300	197831-7

● Đầu xịt cong Dùng rửa gầm xe, máy móc nóng nghiệp, xây dựng...

Dùng cho máy	Mã phụ kiện
HW001G, DHW080	197859-5
HW1200, HW1300	198909-9

● Vòi xịt làm sạch đường ống Nước được bơm ở áp suất cao, đi qua đầu vòi và làm sạch đường ống nó đi qua

Dùng cho máy	Loại	Mã phụ kiện
DHW080, HW001G, HW1200, HW1300	10m	197837-5
	15m	197840-6

● Phụ kiện vệ sinh

Dùng cho máy	Mã phụ kiện
DHW080, HW001G, HW1200, HW1300	197879-9

● Đầu nối Cũng có thể dùng cho HW101 / HW111

Dùng cho máy	Mã phụ kiện
DHW080, HW001G, HW1200, HW1300	197853-7

Phụ kiện dùng cho máy: HW101 / HW111

● Bộ ống nối dài Thuận tiện cho việc xịt rửa trên cao

Dùng cho máy	Mã phụ kiện
DHW080, HW001G, HW1200, HW1300	197870-7

● Đầu nối chống xoắn (Có thể lắp ở cả 2 đầu dây) Đồng thời xoay đầu dây để không bị xoắn dây

Dùng cho máy	Mã phụ kiện
DHW080, HW001G, HW1200, HW1300	197867-6

● Xe đẩy

Dùng cho máy:	Mã phụ kiện
DHW080	TR0000001

● Dây đeo vai

Dùng cho máy:	Mã phụ kiện
DHW080	199486-4

● Súng xịt ●●●●● Ống xịt có thể được gắn hoặc tháo rời mà không cần dụng cụ

Dùng cho máy:	Mã phụ kiện
DHW080, HW001G, HW1200, HW1300	197842-2

● Dây áp suất cao

Dùng cho máy:	Loại	Mã phụ kiện
HW1200	10m	123784-4 ●

Dùng cho máy:	Loại	Mã phụ kiện
HW1300	10m	TG0000009 ●

Dùng cho máy:	Loại	Mã phụ kiện
DHW080, HW001G	5m	126766-5 ● ●
	10m	126766-5 ● ●

● Dây áp suất cao Ứng dụng cho phạm vi xịt rửa rộng hơn

Dùng cho máy:	Loại	Mã phụ kiện
DHW080, HW001G, HW1200, HW1300	5m	197845-6
	8m	197847-2
	10m	197850-3

Chiều dài tối đa có thể sử dụng: ≤ 20m



● Đầu nối cấp nước

Dùng cho máy	Mã phụ kiện
DHW080, HW1200, HW1300	197881-2 ● ● ●
DHW080, HW001G	122F22-7 ●

● Đầu nối nhanh

Dùng cho máy:	Mã phụ kiện
DHW080, HW001G, HW1200, HW1300	197883-8

● Ống hút nước (tán dụng tinh năng tự hút) Máy có thể tự hút nước ở độ cao 1m tính từ mặt nước đến đầu vào của máy

Dùng cho máy:	Mã phụ kiện
DHW080, HW001G, HW1200, HW1300	1910R1-6

● Bộ đầu nối bộ lọc 0.6m (tán dụng tinh năng tự hút)

Dùng cho máy:	Mã phụ kiện
DHW080, HW001G, HW1200, HW1300	1910R2-4

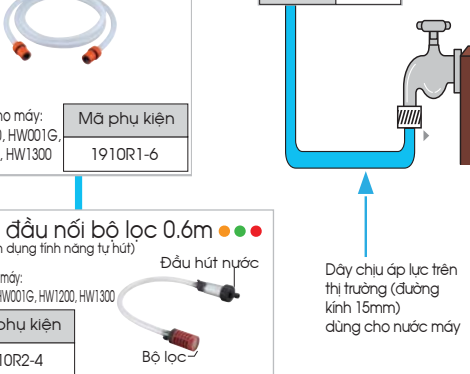

Sử dụng chức năng hút nước để bơm nước từ nước đọng hoặc bể cá. (Chiều cao hút nước 1m)

DÒNG MÁY CHĂM SÓC CẢNH QUAN



Phụ kiện máy xịt rửa áp lực cao HW111

● Phụ kiện đi kèm của HW111

Đầu xịt dạng xoay

Nước phun và xoay, giúp làm sạch mạnh mẽ

Mã phụ kiện	3320120
-------------	---------

Đầu xịt thẳng, det

Điều chỉnh phun nước rộng hoặc phun nước hẹp

Mã phụ kiện	Dùng cho máy
3640640	HW102
3640650	HW111

Vòi xịt chất tẩy rửa (chỉ HW111)

Phun chất tẩy rửa từ bình đựng

Mã phụ kiện	3640670
-------------	---------

Bình đựng chất tẩy rửa (chỉ HW111)

Đựng chất tẩy rửa, sử dụng cùng với vòi phun

Mã phụ kiện	3640380
-------------	---------

Bàn chải

Bụi bẩn được loại bỏ nhờ bàn chải và nước

Mã phụ kiện	3640950
-------------	---------

Ống xịt mở rộng

Mã phụ kiện	3320130
-------------	---------

Súng xịt

Ống xịt có thể được gắn hoặc tháo rời mà không cần dụng cụ

Mã phụ kiện	3320182
-------------	---------

Dây dẫn

Loại áp suất cao (chỉ HW111) Ứng dụng cho phạm vi xịt rửa rộng hơn

Mã phụ kiện	Dùng cho máy	
3640630	3641590	
Loại	Mã phụ kiện	Dùng cho máy
5.5m	3641590	HW111

Kết nối với ổ cắm

Công suất **1,700 W**

Áp lực tối đa **11 MPa**

Dây áp suất cao 5.5 m

HW111

Đầu nối cấp nước

Đầu nối nhanh

Đầu nối

Dây chịu áp lực trên thị trường (đường kính 15mm) dùng cho nước máy

Phụ kiện máy xịt rửa cao áp HW101

● Phụ kiện đi kèm của HW101

Đầu xịt rửa

Mã phụ kiện	50955
-------------	-------

Bình đựng chất tẩy rửa

Xả phông được phun dưới dạng bọt, không bị rửa trôi

Mã phụ kiện	50954
-------------	-------

Súng xịt

Mã phụ kiện	3082280
-------------	---------

Dây dẫn

Mã phụ kiện	3082290
-------------	---------

Kết nối với ổ cắm

Công suất **1,300 W**

Áp lực tối đa **10 MPa**

Dây áp suất cao (Phía sau thân máy) 3 m

HW101

Đầu nối cấp nước

Đầu nối nhanh

Đầu nối

Dây chịu áp lực trên thị trường (đường kính 15mm) dùng cho nước máy

Máy Xịt Rửa Áp Lực Dùng Pin/Cordless Pressure Washer DHW180

18V

DHW180Z01



Áp lực	Tự mỗi, Cao/Thấp: 2.0 / 0.8 MPa
Lưu lượng	Kết nối với nguồn nước, Cao/Thấp: 2.4 / 0.8 MPa
	Tự mỗi, Cao/Thấp: 2.5 / 1.5 L/phút
	Kết nối với nguồn nước, Cao/Thấp: 2.5 / 1.5 L/phút
	5.3 L/phút (không kèm đầu xịt rửa)
Lưu lượng tối đa	Chế độ Cao/Thấp: 18/50 phút (BL1830B, Tự mỗi)
Thời gian sử dụng liên tục	2 m
Độ cao hút tối đa	6 m
Chiều dài ống	419 x 99 x 239 mm
Kích thước (L x W x H)	2.3 kg (BL1815N) - 2.7 kg (BL1860B)
Trọng lượng	Vòi ống (Tự mỗi / Nối với nguồn nước)

Thời gian sử dụng
Chế độ Cao/Thấp
18/50 phút
pin BL1830B, Tự mỗi

Áp lực tối đa **2.4 MPa**
Ở chế độ cao, khi kết nối với nguồn nước

Lưu lượng tối đa **5.3 L/phút**
Không kèm đầu xịt rửa



DHW180Z01: Không kèm pin, sạc

Phụ kiện kèm theo: Ống nối 6m (LX00000079), phụ kiện vệ sinh (LX00000063), bình chứa xà phòng (LX00000001), đầu chuyển đổi chai nhựa (LX00000004).



TỜ RƠI SẢN PHẨM

Để dàng làm sạch mọi lúc, mọi nơi



3 phương thức cấp nước
Thích ứng với nhiều môi trường sử dụng khác nhau.

Ống nối 6m

Vòi nước
Khi cần lượng nước (có kẹp ống*)

Tự mỗi
Khi nguồn nước ở xa
• Độ cao hút tối đa: 2m
• Yêu cầu mực nước tối thiểu là 25 mm

Chai nhựa
Khi không có nguồn nước

Đầu chuyển đổi chai nhựa
Phụ kiện mua thêm

Công suất làm sạch vừa đủ cho những công việc nhẹ nhàng

Ống nối dài 888 mm

Đầu xịt rửa 5 trong 1
Cho phép thay đổi chế độ để dễ dàng bằng cách xoay đầu xịt rửa.

Đầu nối (bộ lọc)

Hộp pin
Ngăn chặn nước xâm nhập vào pin và mạch

Thiết kế nhẹ và nhỏ gọn
Kiểu dáng súng ngắn dễ cầm, nhưng vẫn đủ sức làm sạch cho các công việc xịt rửa nhẹ tại công trường và sử dụng tại nhà.

Chức năng cảnh báo dung lượng pin
Nhấp nháy: Dung lượng pin 20% hoặc ít hơn
Đỏ liên tục: Hết pin hoặc dùng do lỗi

Đầu xịt góc
Mã số LX00000002

Đầu xịt dạng chổi
Mã số LX00000003



Bình chứa xà phòng
Mã số LX00000001

Đầu chuyển đổi chai nhựa
Mã số LX00000004

Bảng tham chiếu pin & thời gian sạc Tr.08
Đối với những máy mã đuôi Z cần mua thêm pin, sạc - bộ pin sạc là lựa chọn tối ưu (Tham khảo Tr.08 & 09)

PHỤ KIỆN DÒNG MÁY CHĂM SÓC CẢNH QUAN



Hướng dẫn lựa chọn lưới

Loại lưới / Hình ảnh	Cỏ thấp và mềm		Cỏ cao và cứng		Bụi rậm bao gồm cả cây mới bắt đầu phát triển	
		← →				
	← →					
	← →		← →			
	← →		← →			
			← →			
					← →	
					← →	
					← →	
	← →		← →		← →	

Lưới cắt cỏ

Hình ảnh	Máy	Đường kính lưới (mm)	Đường kính lỗ (mm)	Số răng	Độ dày (mm)	Mã số
	DUR369A, UR006G, UR007G, UR016G, UR017G, UR101C	230				D-66058
	DUR369A, UR006G, UR007G, UR012G, UR013G, UR101C	255	25.4	2	2	D-66064
	UR012G	305				1916C8-3
	DUR190U/L, DUR191U	230				D-66020
	DUR369A, UR006G, UR007G, UR012G, UR013G, UR101C	255	25.4	3	3	D-66036
	UR012G	305				D-66042
	DUR190U/L, DUR191U, DUR368A, DUR369A, UR002G, UR006G, UR007G, UR016G, UR017G, UR101C	230			1.8	D-66008
	DUR369A, UR006G, UR007G, UR012G, UR013G, UR016G, UR017G, UR101C	255	25.4	4	2	D-66014
	DUR194	200	25.4	8	1.4	191Y44-2 <i>Số lượng có hạn</i>

PHỤ KIỆN DÒNG MÁY CHẠM SỐC CẢNH QUAN



Lưỡi cắt cỏ

Hình ảnh	Máy	Đường kính lưỡi (mm)	Đường kính lỗ (mm)	Số răng	Độ dày (mm)	Mã số
	DUR190U/L, DUR191U, DUR369A, UR101C	230		36	1.25	D-82270
	DUR369A, UR002G, UR006G, UR007G, UR101C	250		40		D-65997 <i>Số lượng có hạn</i>
	DUR369A, UR101C, DUR190U/L, DUR191U	230		32		A-67315
	DUR369A, UR002G, UR006G, UR007G, UR101C	250		36		A-67321 <i>Số lượng có hạn</i>

Lưỡi cắt TCT A-67315 A-67321 (Màu trắng)



Diện tích làm việc mỗi lần sạc *1

Tăng
Khoảng **25%**

(So với các sản phẩm thông thường)

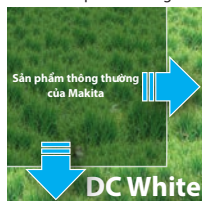

*1 Khi sử dụng ø230 mm A-67315. Khối lượng công việc và thời gian thay đổi tùy thuộc vào trạng thái của pin và loại cỏ.

Tăng đáng kể hiệu suất cho mỗi lần sạc
Thích hợp nhất cho máy cắt cỏ dùng pin!

Khi sử dụng DC White

Khoảng **400 m²**

Khi sử dụng sản phẩm thông thường của Makita

Khoảng **320 m²**

Tương thích cả với máy cắt cỏ chạy xăng



Một kỹ thuật mới hiện thực hóa "độ rung thấp và tiết kiệm năng lượng"!

Đánh bóng bề mặt phẳng của kim loại cơ bản

Cân bằng trọng lượng tốt và độ rung thấp!



Hình dạng lỗ đột "dạng D"

Giảm sức cản của không khí, tiết kiệm năng lượng và tiếng ồn!

"Dạng C" Độ sắc bén tuyệt vời, lưỡi mỏng và siêu cứng!

Lưỡi đặc biệt & bảo vệ lưỡi

Lưỡi cắt cỏ								Bảo vệ lưỡi				
Hình ảnh	Tên	Máy	Đường kính lưỡi (mm)	Số răng	Kích thước trục (mm)	Độ dày (mm)	Mã số	Hình ảnh	Tên	Máy	Kích thước ống (mm)	Mã số
	Lưỡi cắt phá dạng tròn 225mm	DUR369A, UR006G, UR012G, UR013G	225	24	25.4	1.8	199872-9		Tấm chắn bảo vệ 255	UR012G	28	199873-7
										UR013G	25.4	1911Y0-3
										DUR369A, UR006G	25.4	1912L4-0

Lưỡi cắt mịn

Lưỡi cắt cỏ							Bảo vệ lưỡi				
Hình ảnh	Tên	Máy	Đường kính lưỡi (mm)	Kích thước trục (mm)	Độ dày (mm)	Mã số	Hình ảnh	Tên	Máy	Kích thước ống (mm)	Mã số
	Lưỡi cắt phá dạng nghiêng 270mm	UR012G, UR013G	270	25.4	3.9	199874-5		Tấm chắn bảo vệ	UR012G	28	199875-3
									UR013G	25.4	1911Y1-1

Lưỡi cắt tia

Hình ảnh	Tên	Mã số	Đường kính lưỡi (mm)	Độ dày (mm)	Mã số
	Lưỡi cắt 203mm	EE400MP	203	2.5	196745-7

Bớt Vít/
Vặn Vít/
Khoan

Trộn

Khoan Búa/
ĐụcMài/
Chà Nhám/
Đánh Bông

Cắt

Máy
Đa Năng

Combo Kit

Cưa

Phay/Bào

Siết chặt/
Cố định

Hút Bụi

Dòng Máy
Chạm Sốc
Cảnh QuanCần Mực/
Đo
Khoảng Cách

Đèn

Tiện ích

Áo

Máy
Chuyên DụngMáy Điện
MAKITA MTDùng Cù
Cầm tay

Bộ lưới nhựa

Bộ lưới nhựa					Lưới nhựa thay thế		
Hình ảnh	Tên	Máy	Kích thước ren trục	Mã số	Hình ảnh	Cái/bộ	Mã số
	Lưới cắt cỏ nhựa 230mm	UR100D	M8x1.25RH	198848-3		5	198850-6 <i>Số lượng có hạn</i> 198851-4
	Lưới cắt cỏ nhựa 230mm	UR002G	M10x1.25LH	191Y45-0		12	198426-9
	Lưới cắt cỏ nhựa 255mm	DUR190L, DUR190U, DUR191L, DUR191U, DUR369A, DUR369L, DUX60, UR002G, UR006G, UR007G, UR016G, UR017G, UR101C	M8x1.25RH M8x1.25LH M10x1.25LH	198383-1 198384-9			
	Lưới cắt cỏ nhựa 255mm	DUR369A, UR006G, UR007G, UR012G, UR013G, UR101C	M10x1.25LH	199868-0		12	199870-3

Lưới cắt cỏ dạng cước

(cho cỏ, cỏ dại nhẹ) * với bộ chuyển đổi (Túi poly có đầu)

Thay bát cước nhanh (UN-74L, UN-72L, 96-M8L/R, 96-M10L, 121-M10L)

Có thể thay dây cước mà không cần mở bát cước

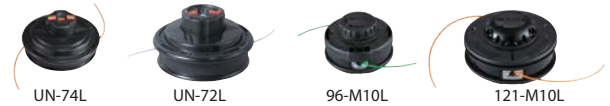

0 85(giây)

Loại tháo rời



0 35(giây)

Loại nút vặn (e.g. 96-M10L)

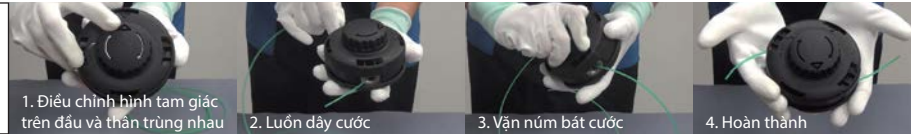
**Thời gian
thay dây ít hơn
Lên đến 58%**

Đầu cắt cỏ

Hình ảnh	Tên	Máy	Ref.	Kích thước ren trục	Đường kính Cước/Dây mm	Độ dài Cước/Dây m	Hình dạng mặt cắt	Kích thước	Mã số	
	Đầu cắt cỏ dạng cước 75-M8R M	UR100D	76-M8R	M8X1.25RH	1.65	8	4 cạnh	3"	198853-0 <i>Số lượng có hạn</i>	
	Đầu cắt cỏ dạng cước 75-M8R ME			M8X1.25RH			-	198854-8		
	Đầu cắt cỏ dạng cước 95-M8R ME	DUR189	95-M8R	M8X1.25RH	2	2	4 cạnh	4"	198971-4 <i>Số lượng có hạn</i>	
	Đầu cắt cỏ dạng cước			ECO 4R	M8X1.25RH	2	2	4 cạnh	4"	197297-1 <i>Số lượng có hạn</i>
	Đầu cắt cỏ dạng cước 96-M8R			96-M8R	M8X1.25RH	2	2	-	4"	191D92-5 <i>Số lượng có hạn</i>
	Đầu cắt cỏ dạng cước	DUR187U, EM2500U, EM2600U	95-M8L	M8x1.25LH	2	3	4 cạnh	4"	198385-7 <i>Số lượng có hạn</i>	

PHỤ KIỆN DÒNG MÁY CHẠM SỐC CẢNH QUAN



Đầu cắt cò

Hình ảnh	Tên	Máy	Ref.	Kích thước ren trục	Đường kính Cước/Dây mm	Độ dài Cước/Dây m	Hình dạng mặt cắt	Kích thước	Mã số
	Đầu cắt cò dạng cước	DUR190L, DUR190U, DUR191U, DUX60, UR002G, UR006G, UR007G, UR101C	UN-74L	M10X1.25LH	2	3.6	4 cạnh	4.4	196324-1
	Đầu cắt cò dạng cước	DUR192L, DUR369A, UR002G, UR006G, UR007G, UR101C	ECO 4L	M10X1.25LH	2	3	4 cạnh	4	197296-3
-	Đầu cắt cò dạng cước 98-M10L	DUR190L, DUR190U, DUR191U, DUR192L, DUR194, DUR369A, UR002G, UR006G, UR007G, UR016G, UR017G, UR101C	98-M10L	M10X1.25LH	2	3	4 cạnh	4	1915D8-4
-	Đầu cắt cò dạng cước 98-M10L	DUR369A, UR006G, UR007G, UR101C	98-M10L	M10X1.25LH	2.4	3	4 cạnh	4	1915D7-6
	Đầu cắt cò dạng cước 98-M10L	DUR190L, DUR190U, DUR192L, DUR369A, DUR369L, UR002G, UR006G, UR007G, UR012G, UR013G, UR016G, UR017G, UR101C	98-M10L	M8X1.25LH, M10X1.25LH	2.4	3	4 cạnh	4	1914R6-0
-	Đầu cắt cò dạng cước 98-M10L		98-M10L	M8X1.25LH, M10X1.25LH	2	3	4 cạnh	4	1914R8-6
	Đầu cắt cò dạng cước 110-M10L ME	DUR369A, UR006G, UR007G, UR101C	UN-72L, 110-M10L	M10X1.25LH	2.4	6	4 cạnh	5	198266-5
	Đầu cắt cò dạng cước 121-M10L	UR012G, UR013G	121-M10L	M10X1.25LH	2.4 X 2 (X2)	2 (X2)	-	5	191D93-3
	Đầu cắt cò dạng cước 105-M10L MG		Z5L, 105-M10L	M10X1.25LH	2.4 2.7	3 3	4 cạnh	5	B-05131 <i>Số lượng có hạn</i> 199884-2
-	Đầu cắt cò dạng cước 105-M10L MG		121-M10L	M10X1.25LH	2	2 (X2)	-	5	191Y88-2
	Đầu cắt cò dạng cước 105-M10L MG	UR013G	121-M10L	M10X1.25LH	2.7	2 (X2)	-	5	1911Y2-9
	Đầu cắt cò dạng cước 105-M10L MG	UR014G	121-M10L	SPLINE 10T	2.7	2 (X2)	-	5	1911Y3-7

Bớt Vít/
Vặn Vít/
Khoan

Trộn

Khoan Búa/
ĐụcMài/
Chà Nhám/
Đánh Bóng

Cắt

Máy
Đa Năng

Combo Kit

Cưa

Phay/Bào

Siết chặt/
Cố định

Hủy Bụi

Dòng Máy
Chạm Sốc
Cảnh QuanCân Mục/
Đo
Khoảng Cách

Đèn

Tiện ích

Áo

Máy
Chuyên DụngMáy Điện
MAKITA MTDụng Cụ
Cầm tay

PHỤ KIỆN DÒNG MÁY CHẠM SỐC CẢNH QUAN



Đặc điểm dây cước

Hình dạng	Độ sắc nét	Tiết kiệm năng lượng	Sự yên tĩnh
Tròn		A	A
Vuông	AA		
4 cạnh	A	AA	AA

Biểu đồ theo màu

Đường kính	Màu sắc/hình dạng	Tải nhẹ		Tải cao	
		Cỏ ngắn		Cỏ cao	
		Mật độ thấp	Mật độ cao	Mật độ thấp	Mật độ cao
1.3mm		↔			
1.6mm - 1.65mm		↔↔			
2.0mm			↔↔		
2.4mm			↔↔↔		
2.7mm				↔↔↔↔	
3.0mm					↔↔↔↔↔

4 cạnh cắt

Độ ồn thấp và tiết kiệm năng lượng

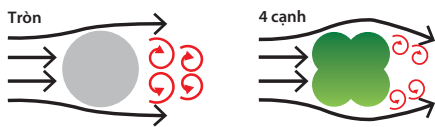

Hình dạng bốn chiếc lá tạo ra luồng xoay nhỏ và tạo ra tiếng ồn thấp và tính năng tiết kiệm năng lượng nhờ ít lực cản không khí hơn.

Lượng cắt trên 1 lần sạc đầy pin

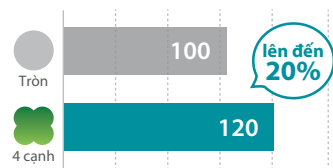

Độ ồn

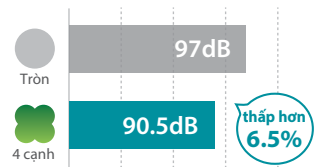

Cước tiêu chuẩn

Màu sắc/Hình dạng	Lớp (mm)	Đường kính (mm)	Chiều dài (m)	Mã số
	Đơn	1.3	15	E-02727
	Đơn	1.6	15	E-02733
			126	E-02705
	Đơn	2.0	15	E-02711
			87	E-02749
			262	E-02783
	Đơn	2.4	15	E-02749
			87	E-02761
			262	E-02783
			206	E-02820
	Đơn	2.4	15	E-02808
			69	E-02814
			206	E-02820
			206	E-02820

Cước 4 cạnh

Màu sắc/Hình dạng	Lớp (mm)	Đường kính (mm)	Chiều dài (m)	Mã số
	Đơn	1.65	15	E-01731
			30	E-01747
			445	E-01753
	Đơn	2.0	15	E-01769
			30	E-01775
			310	E-01781
	Đơn	2.4	15	E-01797
			30	E-01806
			225	E-01812
	Đơn	2.7	15	E-01828
			30	E-01834
			180	E-01840

Cước 2 lớp

Tăng độ bền lên đến 130% * nhờ lõi linh hoạt được phủ lớp da chống va đập và mài mòn.
* so với dây nylon tiêu chuẩn



Màu sắc/Hình dạng	Lớp (mm)	Đường kính (mm)	Chiều dài (m)	Mã số
	Đơn	3.0	15	E-02836
			56	E-02842
			168	E-02858
	Đơn	3.0	15	E-02870
			44	E-02886
			132	E-02892

Cuộn cước (tròn, xám)



Kích thước	Mã số
2.4mmx5m	B-01971 (Số lượng cố định)

PHỤ KIỆN DÒNG MÁY CHĂM SÓC CẢNH QUAN



Phụ kiện máy làm vườn đa năng

Máy	Phụ kiện	Dùng cho máy
EM407MP (191M57-1)	Lưỡi cắt cỏ kim loại Độ rộng cắt: 230mm Chống rung lắc khi va chạm đá & cỏ Trọng lượng: 1.9kg	DUX18, DUX60, UX01G
	Lưỡi thay thế P/N: SY00146013 Lưỡi thay thế P/N: SY00146014	
EM408MP (191N34-9)	Chiều rộng cắt: 300mm (Lưỡi cưa): 230mm (Lưỡi cắt cỏ) Trục: M10 x 1.25LH Kích thước lỗ: 25.4mm Tỉ số truyền động: 0.74 (14: 19)	DUX18, DUX60, UX01G
EM409MP (191N46-2)	Lưỡi cắt cỏ (Bảo vệ lưỡi cắt cỏ) Chiều rộng cắt: 300mm Trục: M10 x 1.25LH Tỉ số truyền động: 0.74 (14: 19)	DUX18, DUX60, UX01G
EE400MP (196751-2)	Cắt cạnh Đường kính lưỡi: 203mm Đường kính lỗ: 25.4mm	DUX18, DUX60, UX01G
	Kèm theo: lưỡi cắt (196745-7)	
UB400MP (191F68-4) <i>(Số lượng có hạn)</i>	Ống thổi Trọng lượng: 1.7kg Độ ồn: 104.1 dB(A) Lực thổi: 17.7N	DUX18, DUX60, UX01G
UB401MP (191P75-7)	Ống thổi Lưu lượng khí tối đa: 16.4 m ³ /phút (UX01G)	DUX18, DUX60, UX01G
UB402MP (1912R9-2)	Ống thổi Lưu lượng khí tối đa: 6.2 m ³ /phút (UX01G)	DUX18, DUX60, UX01G
PF400MP	Phụ kiện bơm nước Trọng lượng: 1.0kg Đường kính trong: 25mm DUX18: Chiều cao hút tối đa: 11 m Lưu lượng tối đa: 120 l/phút DUX60: Chiều cao hút tối đa: 14m Lưu lượng tối đa: 145 l/phút UX01G: Chiều cao hút tối đa: 15 m Lưu lượng tối đa: 150 l/phút	DUX18, DUX60, UX01G

Máy	Phụ kiện	Dùng cho máy
EY403MP (191T41-8)	Cửa cảnh Chiều dài lam: 30cm (12") Xích: 90PX-46 mắt xích hoặc 91PX-46 mắt xích Giá gắn động cơ: A041	DUX18, DUX60, UX01G
EN401MP (196303-9)	Phụ kiện tia hàng rào Có thể điều chỉnh góc Chiều dài: 490 mm Bộ lưỡi cắt M: 198049-3 Chụp bảo vệ: 197763-8 (MG), 197768-8 (ME)	DUX18, DUX60, UX01G
EN402MP (1912U0-1)	Phụ kiện tia hàng rào Chiều dài: 500 mm	DUX18, DUX60, UX01G
	Bộ lưỡi cắt 500 mm: 1912G3-7	
EN410MP (197742-6)	Phụ kiện tia hàng rào Thẳng Chiều dài: 490 mm	DUX18, DUX60, UX01G
	Bộ lưỡi cắt M: 198049-3 Chụp bảo vệ: 197763-8 (MG), 197768-8 (ME)	
EN420MP (198061-3)	Tia sắt đất Chiều dài: 250mm	DUX18, DUX60, UX01G
	Bộ lưỡi cắt 250 mm: 198195-2	
EN422MP (1912T2-0)	Tia sắt đất Chiều dài: 250mm	DUX18, DUX60, UX01G
	Bộ lưỡi cắt 250 mm: 122D74-6	
EN424MP (1913D1-6)	Tia sắt đất Chiều dài: 330mm	DUX18, DUX60, UX01G
	Bộ lưỡi cắt 330 mm: 1912V6-6	
KR400MP (195716-1) <i>(Số lượng có hạn)</i>	Xối đất Chiều rộng xối: 160 mm	DUX18, DUX60, UX01G
KR401MP (199185-8)	Xối đất Chiều rộng xối: 220 mm	DUX18, DUX60, UX01G
	Bộ rôto LR: 199204-0	
WA400MP (1913T9-2)	Nhổ cỏ Chiều rộng cắt: 220 mm	DUX18, DUX60, UX01G
	Kèm theo: Lưỡi cắt cỏ 220 mm 1913L5-4	
	Lưỡi xối 170 mm 1913L7-0 Lưỡi cắt 80 mm 1913L6-2	
BR400MP (199323-2)	Chổi quét Chiều rộng quét: 600 mm Chổi quét (1cái) XNR0000548	DUX18, DUX60, UX01G
SW400MP (199344-4)	Chổi quét nước Chiều rộng quét: 590 mm	DUX18, DUX60, UX01G
	Chổi quét nước (1cái) XNR0000549	
EJ400MP (195726-8)	Phụ kiện hái cà phê	DUX18, DUX60, UX01G
LE400MP (191E23-0)	Thanh nối kéo dài Chiều dài: 1080 mm Trọng lượng: 1.3kg Dùng cho máy cửa cảnh, máy tia hàng rào và máy hái cà phê	DUX18, DUX60, UX01G

Bớt Vít/
Vặn Vít/
Khoan

Trộn

Khoan Búa/
Đục

Mài/
Chà Nhám/
Đánh Bóng

Cắt

Máy Đa Năng

Combo Kit

Cưa

Phay/Bào

Siết chặt/
Cố định

Hội Bụi

Dòng Máy Chăm Sóc Cảnh Quan

Cần Múc/
Đo
Khoảng Cách

Đèn

Tiền Ich

Áo

Máy Chuyên Dụng

Máy Điện MAKITA MIT

Dùng Cũ
Cầm tay

PHỤ KIỆN DÒNG MÁY CHĂM SÓC CẢNH QUAN



Chụp bảo vệ dành cho đầu cắt cỏ

Hình ảnh	Tên	Máy	Loại	Mã số
	Chụp bảo vệ 430 MG	DUR369A, DUR369L, UR006G, UR007G, UR101C	Dành riêng	191B55-9
	Chụp bảo vệ	DUX60		196353-4 <i>Số lượng có hạn</i>
	Chụp bảo vệ	UR002G, UR003G		197294-7
	Chụp bảo vệ chữ U	UR016G, UR017G		1911X4-8
	Chụp bảo vệ chữ U 430 MG	DUR369A, DUR369L, UR006G, UR007G, UR101C, UR201C		191B54-1

Dây đeo vai

Hình ảnh	Tên	Máy	Loại	Mã số
	Bộ dây đeo cho PDC	DUA300, DUA301, UA003G, UA004G, UR101C, UX01G, PDC01, PDC1200, PDC1500		197243-4
	Bộ dây đeo	DUA300, DUA301, UA003G, UA004G	Tiện lợi	191K37-5
	Bộ dây đeo	DUR369A, UR006G, UR007G, UR012G, UR013G		199378-7
	Bộ dây đeo	DUR369A, UR012G	Tiện lợi	196129-9
	Bộ dây đeo	DUR369A, UR002G		122906-3 <i>Số lượng có hạn</i>
	Dây đeo	DUR368A, UR002G, UR006G, UR012G, UR013G, UR016G		122A37-4
	Dây đeo	DUN500W, DUN501W, DUR181, DUR189, DUR190L, DUR191L, DUR368A, DUR368L, DUX60, UR100D, UR180D	Đơn	125516-5
	Dây đeo	DUR190L, DUR190U, DUR191U		125520-4 <i>Số lượng có hạn</i>
	Dây đeo	DUA200, UN001G, UR016G, UR017G		122D94-0

Lưỡi cắt cành

Hình ảnh	Tên	Máy	Loại	Mã số
	Lưỡi cắt U	DUP180	L	1913P3-6
		DUP361, DUP362		197367-6
		UP100D		199171-9
		DUP180		199169-6
		DUP180		1911W1-7
	Lưỡi cắt L	DUP361, DUP362	U	1913P4-4
		UP100D		197588-0
				199314-3
				199168-8
				1911W2-5

Lưỡi cắt cành dùng cho cành mỏng

Hình ảnh	Máy	Mã số
	DUP361, DUP362	199311-9

Phụ kiện cán dài cho lưỡi cắt cành

Hình ảnh	Tên	Máy	Mã số
	Phụ kiện cán dài cho lưỡi cắt cành	DUP180, UP100D	1916B3-6

Đá mài cho lưỡi cắt cành

Hình ảnh	Tên	Máy	Mã số
	Đá mài	DUP180, UP100D	1912E4-1

Bộ phụ kiện dành cho máy cắt cành

Hình ảnh	Phụ kiện	Máy	Mã số
	Bộ dây đeo	DUP361 DUP362	161377-9
	Túi đựng dụng cụ		161603-6
	Túi đeo		161379-5
	Băng tay		166062-9
	Phụ kiện giữ dây		154511-8
	Dây kết nối		661445-3
	Túi đeo	UP100D, DUP180	162C23-5
	Bộ chuyển đổi pin (Dây dài 1.4m)	DUP180	630E23-0

Phụ kiện máy phun thuốc

Hình ảnh	Tên	Máy	Mã số
	Nắp chuyển hướng	PM001G	198249-5
	Đầu phun đôi dạng chữ I	DUS108, DUS158	PR00000255
	Đầu phun có chụp bảo vệ	DUS054, DUS108, DUS158, US053D	AB45127080

Túi đeo

Hình ảnh	Tên	Máy	Mã số
	Túi đeo	DUC101, DUC150, UC029G	1913K4-9
		DUC101, UC100D	1911R0-4

Phụ kiện thay đổi góc cho máy cưa cành

Hình ảnh	Tên	Máy	Mã số
	Phụ kiện thay đổi góc	DUA300, DUA301, UA003G, UA004G	1910J6-0

PHỤ KIỆN DÒNG MÁY CHẠM SÓC CẢNH QUAN



Xích và lam

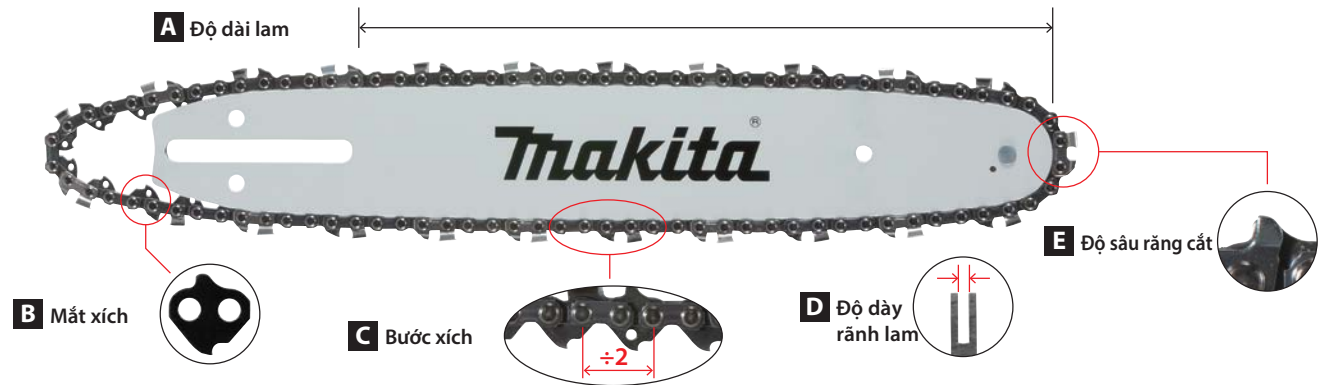

A Độ dài lam
Chiều dài của lam được thể hiện bằng chiều dài cắt, khác với tổng chiều dài của nó.



B Mắt xích
Độ dài của xích được xác định bằng cách đếm số lượng mắt xích trong chuỗi xích.

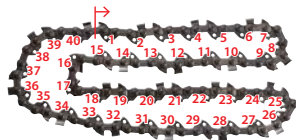

C Bước xích
Bước xích là kích thước của xích và được định nghĩa là khoảng cách giữa ba đỉnh tán liên tiếp chia cho hai. Bước xích rất quan trọng vì mắt xích phải có cùng độ cao với xích.



D Độ dày rãnh lam
Độ dày rãnh lam là độ dày của mắt xích, nơi nó khớp với rãnh của lam, khớp với độ dày rãnh lam. Độ dày của xích và độ dày của lam phải khớp.

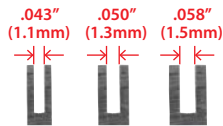

E Độ sâu răng cắt
Độ sâu răng cắt nghĩa là khoảng cách giữa đỉnh của độ sâu răng cắt và đỉnh của máy cưa và xác định độ sâu của răng cắt vào gỗ.



Đặc điểm xích

C	D	Độ dày rãnh lam			
		.043" (1.1mm)	.050" (1.3mm)	.058" (1.5mm)	.063" (1.6mm)
3/16"	M01				
1/4"		25AP			
.325"LP	80TXL				
3/8"LP	M41 90PX	M43 91PX 91VXL			
.325" narrow kerf		95VPX 95TXL			
.325"		20BPX	21BPX 21LPX	22BPX 22LPX	
3/8"		72V	73DPX 73LGX 73LPX		
.404"				27X	

Loại lam

Lam bánh xe

Lam bánh xe có một bánh xích quay được gắn ở lam. Khi xích di chuyển dọc theo lam, răng bánh xích mang xích xung quanh đỉnh một cách trơn tru ít ma sát.



Lam mũi cứng

Tuổi thọ mũi dài hơn nhờ bánh răng mũi lớn hơn so với lam thông thường. Nhiều đỉnh tán trên bề mặt lam.



Lam điều khắc

Lam trượt được làm bằng thép chất lượng cao và kính bảo vệ chống mài mòn cao được hàn trên đỉnh. Bản kính mũi nhỏ được thiết kế để cắt chính xác. Lam trượt được làm cho đặc biệt cắt tia và chạm khắc.



Bảo dưỡng lam

Sức căng xích

Theo thời gian căng xích của trước khi sử dụng. Xích cưa có thể bị lỏng sau nhiều giờ sử dụng.



Dũa xích

Dũa lam với một giữa phẳng để giữ 90° mỗi tuần một lần.



Vệ sinh lam

Làm sạch mặt dũa và mặt của mỗi khi mài hoặc thay thế xích của.



Tra mỡ cho lam

Bôi trơn toàn bộ bánh xích thường xuyên để đảm bảo rằng của xích có thể xoay với ít ma sát hơn.

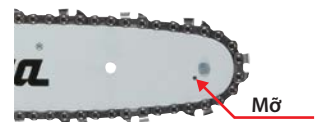

Bớt Vỡ/
Vỡ Vỡ/
Khoan

Trộn

Khoan Búa/
Đục

Mũi/
Chà Nhám/
Đánh bóng

Cắt

Máy
Đa Năng

Combo Kit

Cưa

Phay/Bào

Siết chặt/
Cố định

Hợp Bội

Dòng Máy
Chạm Súc
Cảnh Quan

Cần Mực/
Đo
Khoảng Cách

Đèn

Tiền Ich

Áo

Máy
Chuyên Dụng

Máy Điện
MAKITA MT

Dụng Cụ
Cầm tay

PHỤ KIỆN DÒNG MÁY CHĂM SÓC CẢNH QUAN



Lam/ Xích/ Vỏ lam/ Nhông xích

Kiểu dao cắt: CC: vát góc, SC: bán phần, MC : nhỏ, FC: toàn phần

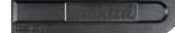

Mã số	Lam				Xích				Vỏ lam		Nhông xích		
	Chiều dài lam	Động cơ gắn kết	Loại	Mã số	Số mắt xích	Độ dày rãnh lam	Bước	Loại OREGON	Kiểu dao cắt	Mã số (Carton)	Mã số	Loại	Mã số
Máy cưa cảnh													
DUA200	20cm/8"	A041	Lam bánh xe	1914S3-3	38	1.1mm/.043"	.325"LP	80TXL	MC	1914S1-7	413G28-5	.325"LP 7T	-
EY2650H 199917-3, EY401MP	25cm/10"	A218	Lam bánh xe	191G11-9	39	1.3mm/.050"	3/8"LP	91VXL	SC	191H20-4	452093-7 / 458501-6	Nhông 3/8"LP	XTM0000014
EY403MP	25cm/10"	A041	Lam bánh xe	191G14-3	40	1.1mm/.043"	3/8"LP	90PX	CC	191H00-0	452093-7 / 458501-6	3/8"LP 6T	226992-7
DUA300, DUA301, UA003G, UA004G	30cm/12"	A041	Lam bánh xe	191G15-1	46	1.1mm/.043"	3/8"LP	91PX	CC	191H01-8	419288-5 / 413G23-5	3/8"LP 6T	226992-7
● Phụ kiện kèm theo EY403MP, DUA300, DUA301, UA003G, UA004G	25cm/10"	A041	Lam bánh xe	191G22-4	40	1.3mm/.050"	3/8"LP	91PX	CC	191H08-4	452093-7 / 458501-6	3/8"LP 6T	226992-7
	30cm/12"	A041	Lam bánh xe	191G23-2	46	1.3mm/.050"	3/8"LP	91PX	CC	196205-9	419288-5 / 413G23-5	3/8"LP 6T	226992-7
Máy cưa xích dùng pin													
DUC101, UC100D	10cm/4"	F002	Không lam	1910W0-3	26	1.1mm/.043"	.325"LP	80TXL	MC	1910V6-4	413M40-1	.325"LP 7T	1911W5-9
DUC150, UC029G	15cm/6"	F002	Không lam	1912F1-4	32	1.1mm/.043"	.325"LP	80TXL	MC	1912E8-3	413T67-3	.325"LP 7T	1911W5-9
	25cm/10"	-	Lam điều khắc	1911A1-3	60	1.3mm/.050"	1/4"	25AP	MC	191G96-5	452093-7 / 458501-6	1/4" 9T	198259-2
	25cm/10"	A041	Lam bánh xe	191T85-8	46	1.1mm/.043"	.325"LP	80TXL	MC	191T89-0	452093-7 / 458501-6	Nhông .325"LP 7 răng	1911W5-9
	30cm/12"	A041	Lam bánh xe	191T86-6	51	1.1mm/.043"	.325"LP	80TXL	MC	191T90-5	419288-5 / 413G23-5	Nhông .325"LP 7 răng	1911W5-9
	20cm/8"	A041	Lam bánh xe	191G13-5	33	1.1mm/.043"	3/8"LP	90PX	CC	191G99-9	458503-2	Nhông 3/8"LP 6 răng	199063-2
	25cm/10"	A041	Lam bánh xe	191G14-3	40	1.1mm/.043"	3/8"LP	90PX	CC	191H00-0	452093-7 / 458501-6	Nhông 3/8"LP 6 răng	221464-7
	30cm/12"	A041	Lam bánh xe	191G15-1	46	1.1mm/.043"	3/8"LP	91PX	CC	191H01-8	419288-5 / 413G23-5	Nhông 3/8"LP 6 răng	221464-7
	25cm/10"	A041	Lam bánh xe	191G22-4	40	1.3mm/.050"	3/8"LP	91PX	CC	191H08-4	452093-7 / 458501-6	Nhông 3/8"LP 6 răng	221464-7
	30cm/12"	A041	Lam bánh xe	191G23-2	46	1.3mm/.050"	3/8"LP	91PX	CC	196205-9	419288-5 / 413G23-5	Nhông 3/8"LP 6 răng	221464-7
	30cm/12"	A041	Lam bánh xe	191T86-6	51	1.1mm/.043"	.325"LP	80TXL	MC	191T90-5	419288-5 / 413G23-5	Nhông .325"LP 7 răng	191V91-5
	35cm/14"	A041	Lam bánh xe	191T87-4	59	1.1mm/.043"	.325"LP	80TXL	MC	191T91-3	419288-5 / 413G23-5	Nhông .325"LP 7 răng	191V91-5
	40cm/16"	A041	Lam bánh xe	191T88-2	64	1.1mm/.043"	.325"LP	80TXL	MC	191T92-1	419242-9 / 413G21-9	Nhông .325"LP 7 răng	191V91-5
	30cm/12"	A041	Lam bánh xe	191G15-1	46	1.1mm/.043"	3/8"LP	90PX	CC	191H01-8	419288-5 / 413G23-5	Nhông 3/8"LP 6 răng	191V90-7
	35cm/14"	A041	Lam bánh xe	191G16-9	52	1.1mm/.043"	3/8"LP	90PX	CC	191H02-6	419288-5 / 413G23-5	Nhông 3/8"LP 6 răng	191V90-7
	40cm/16"	A041	Lam bánh xe	191G17-7	56	1.1mm/.043"	3/8"LP	91PX	CC	191H03-4	419242-9 / 413G21-9	Nhông 3/8"LP 6 răng	191V90-7
	30cm/12"	A041	Lam bánh xe	191G23-2	46	1.3mm/.050"	3/8"LP	91PX	CC	191H10-7	419288-5 / 413G23-5	Nhông 3/8"LP 6 răng	191V90-7
	35cm/14"	A041	Lam bánh xe	191G24-0	52	1.3mm/.050"	3/8"LP	91PX	CC	191H11-5	419288-5 / 413G23-5	Nhông 3/8"LP 6 răng	191V90-7
	40cm/16"	A041	Lam bánh xe	191G25-8	56	1.3mm/.050"	3/8"LP	91PX	CC	196207-5	419288-5 / 413G23-5	Nhông 3/8"LP 6 răng	191V90-7
	25cm/10"	-	Lam điều khắc	1911A1-3	60	1.3mm/.050"	1/4"	25AP	MC	191G96-5	452093-7 / 458501-6	Nhông 1/4" 9 răng	198259-2
	25cm/10"	A041	Lam bánh xe	191T85-8	46	1.1mm/.043"	.325"LP	80TXL	MC	191T89-0	452093-7 / 458501-6	Nhông .325"LP 7 răng	1911W5-9
	30cm/12"	A041	Lam bánh xe	191T86-6	51	1.1mm/.043"	.325"LP	80TXL	MC	191T90-5	419288-5 / 413G23-5	Nhông .325"LP 7 răng	1911W5-9
	35cm/14"	A041	Lam bánh xe	191T87-4	59	1.1mm/.043"	.325"LP	80TXL	MC	191T91-3	419288-5 / 413G23-5	Nhông .325"LP 7 răng	1911W5-9
	40cm/16"	A041	Lam bánh xe	191T88-2	64	1.1mm/.043"	.325"LP	80TXL	MC	191T92-1	419242-9 / 413G21-9	Nhông .325"LP 7 răng	1911W5-9
	25cm/10"	A041	Lam bánh xe	191G14-3	40	1.1mm/.043"	3/8"LP	90PX	CC	191H00-0	452093-7 / 458501-6	Nhông 3/8"LP 6 răng	199063-2
	30cm/12"	A041	Lam bánh xe	191G15-1	46	1.1mm/.043"	3/8"LP	90PX	CC	191H01-8	419288-5 / 413G23-5	Nhông 3/8"LP 6 răng	199063-2
	35cm/14"	A041	Lam bánh xe	191G16-9	52	1.1mm/.043"	3/8"LP	90PX	CC	191H02-6	419288-5 / 413G23-5	Nhông 3/8"LP 6 răng	199063-2
	40cm/16"	A041	Lam bánh xe	191G17-7	56	1.1mm/.043"	3/8"LP	91PX	CC	191H03-4	419242-9 / 413G21-9	Nhông 3/8"LP 6 răng	199063-2
	25cm/10"	A041	Lam bánh xe	191G22-4	40	1.3mm/.050"	3/8"LP	91PX	CC	191H08-4	452093-7 / 458501-6	Nhông 3/8"LP 6 răng	221464-7
	30cm/12"	A041	Lam bánh xe	191G23-2	46	1.3mm/.050"	3/8"LP	91PX	CC	196205-9	419288-5 / 413G23-5	Nhông 3/8"LP 6 răng	221464-7
	35cm/14"	A041	Lam bánh xe	191G24-0	52	1.3mm/.050"	3/8"LP	91PX	CC	191H11-5	419288-5 / 413G23-5	Nhông 3/8"LP 6 răng	221464-7
	40cm/16"	A041	Lam bánh xe	191G25-8	56	1.3mm/.050"	3/8"LP	91PX	CC	196207-5	419288-5 / 413G23-5	Nhông 3/8"LP 6 răng	221464-7
	30cm/12"	A041	Lam bánh xe	191G15-1	46	1.1mm/.043"	3/8"LP	90PX / 291	CC	191H01-8	419288-5 / 413G23-5	Nhông 3/8"LP	199063-2
	35cm/14"	A041	Lam bánh xe	191G16-9	52	1.1mm/.043"	3/8"LP	90PX / 291	CC	191H02-6	419288-5 / 413G23-5	Nhông 3/8"LP	199063-2
	40cm/16"	A041	Lam bánh xe	191G17-7	56	1.1mm/.043"	3/8"LP	90PX / 291	CC	191H03-4	419242-9 / 413G21-9	Nhông 3/8"LP	199063-2
	30cm/12"	A041	Lam bánh xe	191G23-2	46	1.3mm/.050"	3/8"LP	91PX / 492	CC	191H10-7	419288-5 / 413G23-5	Nhông 3/8"LP	199063-2
	35cm/14"	A041	Lam bánh xe	191G24-0	52	1.3mm/.050"	3/8"LP	91PX / 492	CC	191H11-5	419288-5 / 413G23-5	Nhông 3/8"LP	199063-2
	40cm/16"	A041	Lam bánh xe	191G25-8	56	1.3mm/.050"	3/8"LP	91PX / 492	CC	196207-5	419288-5 / 413G23-5	Nhông 3/8"LP	199063-2
	25cm/10"	-	Lam điều khắc	1911A1-3	60	1.3mm/.050"	1/4"	25AP	MC	191G96-5	452093-7 / 458501-6	Nhông 1/4" 9 răng	198259-2
	30cm/12"	A041	Lam bánh xe	191G15-1	46	1.1mm/.043"	3/8"LP	90PX	CC	191H01-8	419288-5 / 413G23-5	Nhông 3/8"LP 6 răng	199063-2
	35cm/14"	A041	Lam bánh xe	191G16-9	52	1.1mm/.043"	3/8"LP	90PX	CC	191H02-6	419288-5 / 413G23-5	Nhông 3/8"LP 6 răng	199063-2
	40cm/16"	A041	Lam bánh xe	191G17-7	56	1.1mm/.043"	3/8"LP	90PX	CC	191H03-4	419242-9 / 413G21-9	Nhông 3/8"LP 6 răng	199063-2
	30cm/12"	A041	Lam bánh xe	191G23-2	46	1.3mm/.050"	3/8"LP	91PX	CC	191H10-7	419288-5 / 413G23-5	Nhông 3/8"LP 6 răng	199063-2
	35cm/14"	A041	Lam bánh xe	191G24-0	52	1.3mm/.050"	3/8"LP	91PX	CC	191H11-5	419288-5 / 413G23-5	Nhông 3/8"LP 6 răng	199063-2
	40cm/16"	A041	Lam bánh xe	191G25-8	56	1.3mm/.050"	3/8"LP	91PX	CC	196207-5	419288-5 / 413G23-5	Nhông 3/8"LP 6 răng	199063-2
	40cm/16"	D025	Lam bánh xe	-	67	1.3mm/.050"	.325"	95TXL	MC	1916A1-3	4133L9-9	Nhông .325"LP 7 răng	1916A5-5
	45cm/18"	D025	Lam bánh xe	-	74	1.3mm/.050"	.325"	95TXL	MC	1916A2-1	4133L9-9	Nhông .325"LP 7 răng	1916A5-5
	50cm/20"	D025	Lam bánh xe	1915Y9-9	82	1.6mm/.063"	.325"	22BPX	MC	1916A3-9	4133H6-7	Nhông .325"LP 7 răng	1916A5-5
	50cm/20"	D025	Lam bánh xe	-	82	1.6mm/.063"	.325"	22BPX	MC	1916A4-7	4133H6-7	Nhông .325"LP 7 răng	1916A5-5
	25cm/10"	A041	Lam bánh xe	191T85-8	46	1.1mm/.043"	.325"	80TXL	MC	191T89-0	413X66-9	Nhông .325"LP 7 răng	1916N6-4
	30cm/12"	A041	Lam bánh xe	191G15-1	46	1.1mm/.043"	3/8"	90PX	CC	191H01-8	413G23-5	Nhông 3/8"LP 6 răng	1916N7-2
	25cm/10"	-	Lam điều khắc	1911A1-3	60	1.3mm/.050"	1/4"	25AP	MC	191G96-5	452093-7 / 458501-6	Nhông 1/4" 9T	191V92-3
	25cm/10"	A041	Lam bánh xe	191T85-8	46	1.1mm/.043"	.325"LP	80TXL	MC	191T89-0	452093-7 / 458501-6	Nhông .325"LP 7 răng	191V91-5
	30cm/12"	A041	Lam bánh xe	191T86-6	51	1.1mm/.043"	.325"LP	80TXL	MC	191T90-5	419288-5 / 413G23-5	Nhông .325"LP 7 răng	191V91-5
	35cm/14"	A041	Lam bánh xe	191T87-4	59	1.1mm/.043"	.325"LP	80TXL	MC	191T91-3	419288-5 / 413G23-5	Nhông .325"LP 7 răng	191V91-5
	25cm/10"	A041	Lam bánh xe	191G14-3	40	1.1mm/.043"	3/8"LP	90PX	CC	191H00-0	452093-7 / 458501-6	Nhông 3/8"LP 6 răng	191V90-7
	30cm/12"	A041	Lam bánh xe	191G15-1	46	1.1mm/.043"	3/8"LP	90PX	CC	191H01-8	419288-5 / 413G23-5	Nhông 3/8"LP 6 răng	191V90-7
	35cm/14"	A041	Lam bánh xe	191G16-9	52	1.1mm/.043"	3/8"LP	90PX	CC	191H02-6	419288-5 / 413G23-5	Nhông 3/8"LP 6 răng	191V90-7
	40cm/16"	A041	Lam bánh xe	191G17-7	56	1.1mm/.043"	3/8"LP	91PX	CC	191H03-4	419242-9 / 413G21-9	Nhông 3/8"LP 6 răng	191V90-7

● Phụ kiện kèm theo UC004G
 ● Phụ kiện kèm theo UC007G (Chỉ động cơ)
 ● Phụ kiện kèm theo UC007G

PHỤ KIỆN DÒNG MÁY CHĂM SÓC CẢNH QUAN



Mã số	Lam				Xích				Vỏ lam		Không xích		
	Chiều dài lam	Động cơ gắn kết	Loại	Mã số	Số mắt xích	Độ dày rãnh lam	Bước	Loại OREGON	Kiểu dao cắt	Mã số (Carton)	Mã số	Loại	Mã số
UC004G Phụ kiện kèm theo UC004G UC007G (Chỉ động cơ) Phụ kiện kèm theo UC007G	25cm/10"	A041	Lam bánh xe	191G22-4	40	1.3mm/.050"	3/8"LP	91PX	CC	191H08-4 196205-9	452093-7 / 458501-6	Không 3/8"LP 6 răng	191V90-7
	30cm/12"	A041		191G23-2	46					191H10-7	419288-5 / 413G23-5		
	35cm/14"	A041		191G24-0	52					191H11-5 196207-5	419288-5 / 413G23-5		
	40cm/16"	A041		191G25-8	56					191H12-3	419242-9 / 413G21-9		
UC012G UC016G Phụ kiện kèm theo UC012G, UC016G UC020G (Chỉ động cơ) Phụ kiện kèm theo UC020G	30cm/12"	A041	Lam bánh xe	191T86-6	51	1.1mm/.043"	.325"LP	80TXL	MC	191T90-5	419288-5 / 413G23-5	Không .325"LP 7 răng	191V91-5
	35cm/14"	A041		191T87-4	59					191T91-3	419288-5 / 413G23-5		
	40cm/16"	A041		191T88-2	64					191T92-1	419242-9 / 413G21-9		
	45cm/18"	A041		191X03-0	70					191X04-8	419242-9 / 413G21-9		
	30cm/12"	A041	Lam bánh xe	191G15-1	46	1.1mm/.043"	3/8"LP	90PX	CC	191H01-8	419288-5 / 413G23-5	Không 3/8"LP 6 răng	191V90-7
	35cm/14"	A041		191G16-9	52					191H02-6	419288-5 / 413G23-5		
	40cm/16"	A041		191G17-7	56					191H03-4	419242-9 / 413G21-9		
	30cm/12"	A041		191G23-2	46					191H10-7	419288-5 / 413G23-5		
	35cm/14"	A041	Lam bánh xe	191G24-0	52	1.3mm/.050"	3/8"LP	91PX	CC	191H11-5 196207-5	419288-5 / 413G23-5	Không 3/8"LP 6 răng	191V90-7
	40cm/16"	A041		191G25-8	56					191H12-3	419242-9 / 413G21-9		
45cm/18"	A041	191G26-6		62	191H13-1					419242-9 / 413G21-9			

Máy của xích dùng điện

UC3041A Phụ kiện kèm theo UC3041A UC4041A Phụ kiện kèm theo UC4041A	30cm/12"	A041	Lam bánh xe	191G15-1	46	1.1mm/.043"	3/8"LP	90PX	CC	191H01-8	419288-5 / 413G23-5	Không 3/8"LP 6 răng	221526-1
	35cm/14"	A041		191G16-9	52					191H02-6	419288-5 / 413G23-5		
	40cm/16"	A041		191G17-7	56					191H03-4	419242-9 / 413G21-9		
UC4051A Phụ kiện kèm theo UC4051A UC4551A Phụ kiện kèm theo UC4551A	30cm/12"	A041	Lam bánh xe	191G23-2	46	1.3mm/.050"	3/8"LP	91PX	CC	191H10-7	419288-5 / 413G23-5	Không 3/8"LP 6 răng	221521-1
	35cm/14"	A041		191G24-0	52					191H11-5 196207-5	419288-5 / 413G23-5		
	40cm/16"	A041		191G25-8	56					191H12-3	419242-9 / 413G21-9		
	45cm/18"	A041		191G26-6	62					191H13-1	419242-9 / 413G21-9		
	35cm/14"	A041	Lam bánh xe độ bền cao	191G33-9	52	191H11-5 196207-5	419288-5 / 413G23-5	91PX / 492	CC	191H12-3	419242-9 / 413G21-9		
	40cm/16"	A041	191G34-7	56	191H13-1	419242-9 / 413G21-9							
	30cm/12"	---	Lam bánh xe độ bền cao	191G63-0 164533-0	45	1.3mm/.050"	3/8"LP			91PX / 492	CC	191H09-2	410054-3

Máy của xích chạy xăng

DCS232T	25cm/10"	A041	Lam bánh xe	191G22-4	40	1.3mm/.050"	3/8"LP	91PX	CC	191H08-4 196205-9	458501-6	Không 3/8"LP	226992-7
EA3201S EA3503S	40cm/16"	A041	Lam bánh xe	191G25-8	56	1.3mm/.050"	3/8"LP	91PX	CC	191H12-3	419560-5	Không chuỗi 3/8"LP	140M30-8
EA3601F	35cm/14"	A041	Lam bánh xe	191G24-0	52	1.3mm/.050"	3/8"LP	91PX	CC	191H11-5 196207-5	419559-0	Không chuỗi 3/8"LP	165725-4
	40cm/16"	A041		191G25-8	56					191H12-3	419560-5		
EA4301F	45cm/16"	A041	Lam bánh xe	191G26-6	62	1.3mm/.050"	3/8"LP	91PX	CC	191H13-1	419560-5	Không chuỗi 3/8"LP	143339-9
EA5600F Phụ kiện kèm theo EA5600F	50cm/20"	K095	Lam bánh xe độ bền cao	191G52-5 445050451	72	1.5mm/.058"	3/8"	73LPX	FC	191H52-1 528099672	952020650	Không xích 3/8" SM7-7	026224010
				72	1.5mm/.058"	3/8"	73DPX	SC	191H44-0				

Xích MỚI M41 (tương tự 90PX), M43 (tương tự 91PX)

Biên dạng lưỡi xích thấp

So với xích của thông thường 3/8", do có khả năng chống cắt thấp nên xích này phù hợp để sử dụng với máy của xích chạy bằng xăng có công suất nhỏ và máy của xích dùng pin.

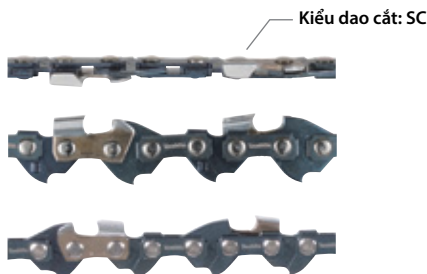

Lam		Cửa xích MỚI				Cửa xích tương tự				
Độ dài lam	Độ dày rãnh lam	Bước xích	Loại Makita	Số mắt xích	Mã số (Carton)	Độ dày rãnh lam	Bước xích	Loại OREGON	Số mắt xích	Mã số (Carton)
25cm/10"	1.1mm/.043"	3/8" (Tương tự LP)	M41	40	1914F1-6	1.1mm/.043"	3/8"LP	90PX	40	191H00-0
30cm/12"				46	1914F2-4				46	191H01-8
35cm/14"				52	1914F3-2				52	191H02-6
40cm/16"				56	1914F4-0				56	191H03-4
25cm/10"	1.3mm/.050"	3/8" (Tương tự LP)	M43	40	1914F5-8	1.3mm/.050"	3/8"LP	91PX	40	191H08-4
30cm/12"				46	1914F6-6				46	191H10-7
35cm/14"				52	1914F7-4				52	191H11-5
40cm/16"				56	1914F8-2				56	191H12-3

Bớt Vít/
Vặn Vít/
Khoan

Tròn

Khoan Búa/
Đục

Mài/
Chà Nhám/
Đánh bóng

Cắt

Máy
Đa Năng

Combo Kit

Cưa

Phay/Bào

Siết chặt/
Cố định

Hữi Bụi

Động Máy
Chăm Sóc
Cảnh Quan

Cần Mực/
Đo
Khoảng Cách

Đèn

Tiền Ich

Áo

Máy Dụng
Chuyên Dụng

Máy Điện
MAKITA MT

Dùng Cu
Cầm tay

PHỤ KIỆN DÒNG MÁY CHẠM SÓC CẢNH QUAN



Lam điều khắc
Mã số 1911A1-3

Xích: 25AP-60 mắc xích
Mã số 191G96-5

Nhông: 1/4" 9T
Dành cho máy:
DUC254, DUC353, DUC256, DUC306,
DUC356, DUC406, DUC256C: 198259-2
DUC252, DUC302, DUC352, DUC252C: 221528-7
UC002G, UC003G, UC004G, UC006G, UC007G: 191V92-3



MÀI XÍCH CƯA

<Hướng dẫn mài xích cưa>

<Dùng phụ kiện>

1. Để mài góc cắt và cạnh bên

Để mài góc cắt và cạnh bên, dùng đĩa tròn

Góc cắt



Cạnh bên



Đĩa tròn



Mũi đĩa tròn
(cho máy điện)



Khi dùng đĩa, giữ 1/5 đường kính đĩa từ đỉnh góc cắt của xích cưa.

Với đĩa tròn và vỏ đĩa, sẽ dễ dàng giữ 1/5 đường kính đĩa hơn.

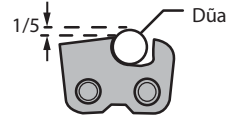

Đĩa tròn với vỏ đĩa



Có những góc thích hợp để dùng đĩa, tùy thuộc vào từng loại xích cưa khác nhau.

Sử dụng đĩa cùng vỏ đĩa hoặc thước canh góc để mài ở góc phù hợp hơn.

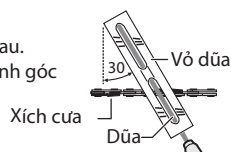

Đĩa tròn với vỏ đĩa

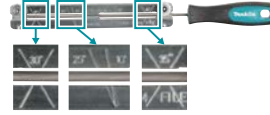

Thước canh góc



Nếu phải mài xích cưa ngoài trời và khó cố định xích cố định để vào gỗ để đĩa xích dễ dàng hơn.

Éto đĩa xích



2. Mài độ sâu răng cắt

Dùng đĩa phẳng để mài độ sâu răng cắt



Đĩa phẳng



Thước canh độ sâu là để xem mức độ cần thiết điều chỉnh và mài bao nhiêu. Đặt thước canh độ sâu lên răng cắt và mài phần tiếp xúc của răng cắt với đĩa phẳng.

Thước canh độ sâu

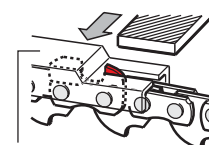

Thước canh độ sâu

Đường kính và góc mài của đĩa tròn



25AP	4.0mm / 5/32"	30°	0.65mm / .025"	
80TXL	4.0mm / 5/32"	30°	0.65mm / .025"	
90PX	4.5mm / 11/64"	30°	0.65mm / .025"	
91PX / M43 / M41	4.0mm / 5/32"	30°	0.65mm / .025"	
91VXL				
95VPX / 95TXL	4.8mm / 3/16"	30°	0.65mm / .025"	
20BPX	4.8mm / 3/16"	30°	0.65mm / .025"	
21BPX / 22BPX				
21LPX	4.8mm / 3/16"	25°	0.65mm / .025"	
72V	5.5mm / 7/32"	25°	0.65mm / .025"	
73DPX	5.5mm / 7/32"	30°	0.65mm / .025"	
73LPX	5.5mm / 7/32"	25°	0.65mm / .025"	
27X	5.5mm / 7/32"	30°	0.75mm / .030"	

PHỤ KIỆN DÒNG MÁY CHĂM SÓC CẢNH QUAN



Dũa xích và vỏ dũa

Dùng cho máy cưa xích



Loại xích	Dũa xích			Dũa xích và vỏ dũa
	Kích thước	Số lượng	Mã số	Mã số
M11	3.2mm		744015-4	-
25F, 25AP, 80TXL, 91P, 91PX, 91PXL, 91VXL, M41, M43	4mm 5/32"	2	D-67359	D-70948
		12	D-67365	
90PX, 90SG	4.5mm 11/64"	2	D-67371	D-70954
		12	D-67387	
95VPX/ TXL, 20BPX/ LPX/, 21BPX/ LPX, 22BPX/ LPX, 082, 086, 686, 484	4.8mm 3/16"	2	D-67393	D-70960
		12	D-67402	
72DPX/ LPX, 73DPX/ LPX, 75DPX/ LPX	5.2mm 13/64"	2	D-67418	D-70976
		12	D-67424	
72DPX/ LPX/ APX/ EXL/ EXJ/ LGX/ JGX/ JPY/ RDV, 73DPX/ LPX/ EXL/ EXJ/ LGX/ JGX/ JPY/ RDV, 75DPX/ LPX / EXL/ EXJ/ LGX/ JGX/ JPY/ RDV, 496, 093, 099	5.5mm 7/32"	2	D-67430	D-70982
		12	D-67446	

Dũa tròn

Dùng cho tất cả các máy cưa xích



Mô tả	Kích thước	Mã số
Dũa tròn 6.35mm (1/4) chuỗi lục giác (MZ)	Ø4.0mm (5/32")	D-73748
	Ø4.5mm (11/64")	D-73754
	Ø4.8mm (3/16")	D-73760
	Ø5.2mm (13/64")	D-73776
	Ø5.5mm (7/32")	D-73782

Thước canh góc/ Bộ thước canh góc và dũa xích

Dùng cho tất cả các máy cưa xích



Mô tả	Kích thước dũa	Mã số
Thước canh góc (25/30°)	-	D-75605
Dũa xích lục giác (NZ)	Ø4.5mm (11/64")	D-74538
Bộ thước canh góc và dũa xích lục giác (NZ)	Ø4.5mm (11/64")	D-74544
Bộ thước canh góc và dũa xích lục giác 1/4"(MZ)	Ø4.0mm (5/32")	D-75611 <i>Số lượng có hạn</i>
	Ø4.5mm (11/64")	D-75627 <i>Số lượng có hạn</i>

Dũa phẳng & thước canh độ

Dùng cho tất cả các máy cưa xích

Độ sâu răng cắt : .025" / 0.64mm



Dũa phẳng		Thước canh độ sâu	Dũa xích, vỏ dũa & thước canh độ sâu
Số lượng	Mã số	Mã số	Mã số
1	D-67452	D-67474	D-70998
12	D-67468		

Bộ dũa kèm túi đựng

Dùng cho tất cả các máy cưa xích



Mô tả	Mã số
Ø4.0mm dũa tròn (3pcs) / vỏ dũa / dũa thẳng / tay cầm (2pcs) / thước đo độ sâu	D-72154
Ø4.5mm dũa tròn (3pcs) / vỏ dũa / dũa thẳng / tay cầm (2pcs) / thước đo độ sâu	D-72160
Ø4.8mm dũa tròn (3pcs) / vỏ dũa / dũa thẳng / tay cầm (2pcs) / thước đo độ sâu	D-72176
Ø5.2mm dũa tròn (3pcs) / vỏ dũa / dũa thẳng / tay cầm (2pcs) / thước đo độ sâu	D-72182
Ø5.5mm dũa tròn (3pcs) / vỏ dũa / dũa thẳng / tay cầm (2pcs) / thước đo độ sâu	D-72198

Tay cầm



Số lượng	Mã số
1	D-67496
50	D-67505

Êtô dũa xích



Mã số
D-67480

Phụ kiện giảm xóc



Máy	Mã số
DUC254	199067-4

Bớt Vít/
Vặn Vít/
Khoan

Trộn

Khoan Búa/
ĐụcMài/
Chà Nhám/
Đánh Bông

Cắt

Máy
Đa Năng

Combo Kit

Cưa

Phay/Bào

Siết chặt/
Cố định

Hợp Bù

Dòng Máy
Chăm Sóc
Cảnh QuanCầm Mực/
Đo
Khoảng Cách

Đèn

Tiện ích

Áo

Máy
Chuyên DụngMáy Điện
MAKITA MTDụng Cụ
Cầm tay

PHỤ KIỆN DÒNG MÁY CHĂM SÓC CẢNH QUAN



Chuyển đổi từ máy cắt cỏ sang tia hàng rào



Tên	Máy	Độ rộng cắt mm	Mã số
Lưỡi tia hàng rào	UM110D, DUM111, UH201D, DUM604, UM600D	200	191N24-2
			198408-1

Vỏ bảo vệ lưỡi

Hình ảnh	Tên	Máy	Mã số
	Vỏ bảo vệ lưỡi	UM110D, DUM111, UH201D, DUM604, UM600D	195274-7
	Vỏ bảo vệ lưỡi		458342-0

Lưỡi tia cỏ và bảo vệ lưỡi



Tên	Máy	Độ rộng cắt mm	Mã số
Lưỡi tia cỏ	UM110D, DUM111, UH201D, DUM604, UM600D	110	191N23-4
Bảo vệ lưỡi		160	195267-4
Khay chứa cỏ		160	452055-5
		110	457426-1
		160	454880-0

Phụ kiện thu cỏ

Hình ảnh	Tên	Máy	Độ rộng làm việc mm	Mã số
	Bảo vệ lưỡi, Khay chứa cỏ	DUM111	110	191N25-0
	Bảo vệ lưỡi, Khay chứa cỏ	DUM111, UH201D	160	198412-0
	Vỏ bảo vệ lưỡi	DUM111, UH201D	110, 160	452198-3

Phụ kiện cầm tay nối dài

*với lưỡi cắt cỏ

Hình ảnh	Tên	Máy	Mã số
	Phụ kiện cầm tay nối dài	DUM604, *DUH202, UM110D, DUM111, UM600D, *UH201D	198516-8 198486-1 <small>Số lượng có hạn</small>

Lưỡi máy tia hàng rào



Tên	Máy	Độ rộng cắt mm	Mã số
Lưỡi tia hàng rào 500mm	DUH507, DUH607	500	1911J1-6
Lưỡi tia hàng rào 600mm		600	1911J2-4 <small>Số lượng có hạn</small>
Lưỡi cắt cành 500mm	DUH506, DUH606, UH020G, UH021G	500	1914G4-7
Lưỡi cắt cành 600mm		600	1914G5-5
Lưỡi tia hàng rào 500mm	DUH504S	500	A-70459
Lưỡi tia hàng rào 500mm	DUH501, DUH502, DUH601, DUH602, DUH751, DUH752, UH004G, UH005G, UH008G, UH009G	500	191T44-2
Lưỡi tia hàng rào 500mm			191T47-6
Lưỡi tia hàng rào 600mm		600	191R57-1
Lưỡi tia hàng rào 600mm			191R53-9
Lưỡi tia hàng rào 750mm		750	191R58-9
Lưỡi tia hàng rào 750mm			191R54-7
Lưỡi tia hàng rào 750mm	750	199600-2 <small>Số lượng có hạn</small>	

Lưỡi tia hàng rào



Tên	Máy	Độ rộng cắt mm	Mã số
Lưỡi tia hàng rào 600mm	UH006G, UH007G	600	191R55-5
Lưỡi tia hàng rào 750mm		750	191R56-3

Lưỡi tia hàng rào (một mặt)



Tên	Máy	Độ rộng cắt mm	Mã số
Lưỡi tia hàng rào 600mm	DUH604S, DUH754S, UH013G, UH014G	600	191Y03-6 191D38-1 <small>Số lượng có hạn</small>
Lưỡi tia hàng rào 750mm		750	191Y05-2 191D39-9 <small>Số lượng có hạn</small>

Lưỡi tia hàng rào



Tên	Máy	Độ rộng cắt mm	Mã số
Lưỡi tia hàng rào 460mm	DUN461W, UN460WD	460	191P00-8
Lưỡi tia hàng rào 500mm	DUN500W	500	191C14-9
Lưỡi tia hàng rào 600mm	DUN600L	600	191C13-1
Lưỡi tia hàng rào 600mm	UN001G		1914E7-7

Lưỡi tia hàng rào



Tên	Máy	Độ rộng cắt mm	Mã số
Lưỡi cắt 250mm	EN422MP	250	1912G2-9
Lưỡi tia sắt đất	EN424MP	330	1912V6-6
Lưỡi tia hàng rào 500mm	EN402MP	500	1912G3-7
Lưỡi cắt	EN420MP	250	198195-2 725197-1
Bảo vệ lưỡi			458345-4
Bộ nắp lưỡi và bảo vệ lưỡi	EN401MP	500	196264-3
Bộ lưỡi cắt ME	EN410MP	490	197768-8
Lưỡi cắt	EN401MP	490	725187-4

Mỡ bôi trơn

Mô tả	Dung tích	Mã số
Dùng cho Máy tia hàng rào và phụ kiện Máy làm vườn đa năng (Xới đất, Chổi quét và Chổi quét nước) (Mỡ bôi trơn số 0)	80ml	197439-7
Cho đầu cắt cước, máy cắt cỏ và máy tia hàng rào (Mỡ bôi trơn số 2)		199450-5

Bắt vít/
Vặn vít/
Khoan
Tròn
Khoan Bọc/
Đục
Mài/
Chà Nhám/
Đánh Bông
Cắt
Đá Năng
Máy/
Đa Năng
Combo Kit
Cưa
Phay/Bào
Sắt chày/
Cố định
Hết bụi
Đánh Máy/
Chăm sóc
Cảnh Quan
Cân Mực/
Đo
Khống Cách
Đèn
Tiện lén
Áo
Máy Dùng
Máy Điện
Makita MT
Dùng Cho
Cắm Tivy

PHỤ KIỆN DÒNG MÁY CHĂM SÓC CẢNH QUAN



Phụ kiện cho máy tỉa hàng rào

Hình ảnh	Tên	Máy	Kích thước lưỡi mm	Mã số
	Khay chứa cỏ	DUM111, DUM604, UH201D, UM600D	-	198401-5
	Khay chứa cỏ 460	DUN461W, UN460WD	460	191T43-4
	Khay chứa cỏ	DUH523	420-520	195050-9
		DUH651	450-750	194681-1 <small>Số lượng có hạn</small>
	Khay chứa cỏ 500	DUH506, DUH507	500	1910T1-0
-		DUN500W		1910M5-3
-	Khay chứa cỏ 600	DUH501, DUH502		191W56-3
	Khay chứa cỏ	DUH606, DUH607, UH021G, UN001G	600	1910T2-8
-		DUN600L		1910M6-1
	Khay chứa cỏ	DUH601, DUH602		191R51-3
	Khay chứa cỏ	UH013G	600	191D33-1
	Khay chứa cỏ	UH014G	750	191D34-9
	Khay chứa cỏ	DUH752		191R52-1

Phụ kiện thay đổi góc cho máy cưa cành



Máy	Mã số
DUA300, DUA301, UA003G, UA004G	1910J6-0

Đồ bảo hộ

Hình ảnh	Tên	Máy	Mã số
	Bộ găng tay	BO001CG, BO002CG, BO003CG, BO004CG, BO005CG, BO006CG, UH4261, UH4570, UH4861, UH5261, UH5570, UH5580, UH6570, UH6580, UH7580	194679-8
	Bộ găng tay	DUP361, DUP362	194677-2
	Móc	UH4261, UH4570, UH4861, UH5261, UH5570, UH5580, UH6570, UH6580, UH7580	158024-1

Mỡ bôi trơn

Tên	Máy	Dung tích	Mã số
Mỡ bôi trơn	DUH501, DUH502, DUH506, DUH601, DUH602, DUH604S, DUH606, DUH752, DUH754S, DUR369A, DUX60, UH004G, UH006G, UH007G, UH008G, UH009G, UH013G, UH014G, UN001G, UR006G, UR007G, UR016G, UR017G, UR101C	85	199450-5

Lưỡi cắt cỏ



Tên	Máy	Độ rộng cắt mm	Mã số
Lưỡi 330	DLM330	-	GB00000042
Lưỡi 430	DLM432	430	191D43-8 <small>Số lượng có hạn</small>
	LM004G		197762-0 1913H4-8
Lưỡi 460	DLM462, DLM465	460	191D51-9 <small>Số lượng có hạn</small>
Lưỡi 480	DLM480, DLM481,	480	191V97-3
Lưỡi 530	DLM530, DLM532, DLM533, DLM534, DLM536, LM001C, LM002G, LM004J	530	191D52-7 191V96-5
Lưỡi 410	ELM4120	410	YA00000747

Lưỡi cắt cỏ



Tên	Máy	Độ rộng cắt mm	Mã số
Lưỡi 460	DLM460	460	191W86-4
Lưỡi 530	DLM530, DLM532, DLM533, DLM538, DLM539, LM001C, LM002G, LM002J, LM004J	530	191W87-2

Lưỡi nghiền cỏ



Tên	Máy	Độ rộng cắt mm	Mã số
Lưỡi 480	DLM481, LM001J, LM003J	480	191Y64-6
Lưỡi 530	DLM530, DLM532, DLM533, DLM538, DLM539, LM001C, LM002G, LM002J, LM004J	530	191Y65-4
Lưỡi 430	LM004G	430	1913H6-4

Bộ lưỡi cắt 4 cạnh

Hình ảnh	Tên	Máy	Độ rộng cắt mm	Mã số
	Lưỡi 460	DLM462	460	191D49-6
	Lưỡi 460		-	191D47-0
	Lưỡi 530	DLM530, DLM532, DLM533, LM001C, LM002G, LM004J	530	191D50-1
	Lưỡi 530		-	191D48-8

Bảo vệ lưỡi

*Kèm theo lưỡi

Tên	Máy	Mã số
Vỏ bọc lưỡi cắt	DUH501, DUH601, DUH751, DUH502, DUH602, DUH752, UH004G, UH004G, UH008G, UH009G	Tích hợp với lưỡi 412908-0*
Vỏ bọc lưỡi cắt	DUH604S, DUH754S, UH013G, UH014G	Tích hợp với lưỡi 347962-4*

Bớt Vít/
Vặn Vít/
Khoan

Trộn

Khoan Búa/
ĐụcMài/
Chà Nhám/
Đánh bóng

Cắt

Máy
Đa Năng

Combo Kit

Cưa

Phay/Bào

Siết chặt/
Cố định

Hút Bụi

Dòng Máy
Chăm Sóc
Cảnh QuanCầm Mực/
Đo
Khoảng Cách

Đèn

Tiện Ích

Áo

Máy
Chuyên DụngMáy Điện
MAKITA MITDùng Cù
Cầm tay

PHỤ KIỆN DÒNG MÁY CHĂM SÓC CẢNH QUAN



Bảo vệ lưới

*Kèm theo lưới

Hình ảnh	Máy	Kích thước lưới	Mã số
	UM110D, DUM111, UH201D	200mm	458342-0
	DUN461W, UN460WD	460mm	413720-1
	DUH506, DUH507, UH020G	500mm	413L91-8
	DUH501	500mm	412910-3
	DUH502	500mm	459120-1
	DUH504S	500mm	412768-0
	DUN500W	500mm	458413-3
	DUN600L, UN001G	600mm	458414-1
	DUH606, DUH607, UH021G	600mm	413L92-6
	DUH601, UH004G, UH006G	600mm	412911-1
	DUH602, UH008G	600mm	459121-9
	DUH604S	600mm	412769-8
	UH013G	600mm	413B98-4
	DUH651	650mm	*345205-8
	DUH751, UH005G, UH007G	750mm	412912-9
	DUH752, UH009G	750mm	459122-7
	DUH754S	750mm	412770-3
	UH014G	750mm	413B99-2

Nắp chặn cỏ cho máy cắt cỏ

Hình ảnh	Tên	Máy	Mã số
	Nắp chặn cỏ 430	LM004G	1913H8-0
	Nắp chặn cỏ 480	DLM481, LM001J	413946-5
	Nắp chặn cỏ	DLM382, DLM432	191D46-2
	Nắp chặn cỏ 530	DLM538, DLM539, LM002J	413945-7

Lưỡi cắt cho máy cắt cỏ robot

Hình ảnh	Tên	Máy	Mã số
	Bộ lưỡi cắt G	RM350D	1913M9-3

Phụ kiện máy cắt cỏ robot

Hình ảnh	Tên	Máy	Mã số
	Bộ chốt G	RM350D	1913N6-6
	Bộ ghép nối G		1913N8-2
	Dây kẽm 150M G	RM350D	1913N2-4
	Dây kẽm 50M G		1913Y3-9
	Phụ kiện sửa chữa G		1913N4-0

Bộ lưỡi xới

Hình ảnh	Tên	Máy	Mã số
	Bộ lưỡi xới	UV001G	1913J7-6

Bộ lưỡi cắt

Hình ảnh	Tên	Máy	Mã số
	Bộ lưỡi cắt	UV001G	1913J5-0

Phụ kiện cho xe vận chuyển hàng hoá

Hình ảnh	Tên	Máy	Mã số
	Dạng thùng	DCU180	199008-0
	Dạng khung		199009-8
	Dạng thùng 200	DCU602, DCU603, DCU604, DCU605	191B67-2
	Để nâng		191B69-8
	Dạng thùng đáy phẳng	DCU603, DCU604, DCU605	191B63-0 <small>Số lượng có hạn</small>
			1911B3-6

Bánh xe cho xe vận chuyển hàng hóa

Hình ảnh	Tên	Máy	Mã số
	Bánh xe phụ	DCU180	191A01-6
	Bánh xe màu xám 210 (đơn)	DCU601, DCU602, DCU603, DCU604, DCU605	1911K6-3
	Bánh xe màu xám 330 (đơn)		1911K5-5
	Bánh xe 330 (đơn)		1911K4-7

PHỤ KIỆN DÒNG MÁY CHĂM SÓC CẢNH QUAN



Đầu nối máy hút bụi cho máy phay và máy bào

Hình ảnh	Tên	Máy	Kích thước mm	Mã số
	Nắp chứa bụi	DCO181	22	193449-2
	Ống hút bụi	DRT50, RP0900, RT001G, RT0702C	38	194733-8
		DRT50, RT001G, RT0702C		195559-1
		RP001G, RP1803F, RP2303FC		194934-8
	Ống nối hút bụi	DKP181, KP001G		191C20-4
	Ống nối cho máy hút bụi	1911B	38	192082-7

Bộ tắc chắn

Hình ảnh	Tên	Máy	Đường kính ngoài mm	Mã số
	Bộ tắc chắn	2012NB	75	193036-7

Ống nối

Hình ảnh	Tên	Dành cho máy	Mã số
	Ống nối A32	PACVAC SHOPVAC Proteam	191M77-5
	Ống nối B35	Bộ chuyển đổi để kết nối Ống thẳng 28 với vòi hút bụi của bên thứ ba	Karcher Nilfisk 191M78-3
	Ống nối C38		Proteam Side Winder 191M79-1
	Vòng bit trước 38	Gắn vào ống 28, dành cho vòng bit 38 195545-2	
	Vòng bit trước 22	Gắn vào ống 28, dành cho vòng bit 22 195547-8	
	Ống nối 22-38	Gắn vào ống 38, dành cho vòng bit 22 195548-6	
	Vòng bit trước 24	Gắn vào ống 22 hoặc 38, dành cho vòng bit 24 195546-0	
	Bộ đầu giữ	Vòng bit trước 22, Vòng bit trước 24 và bộ đầu giữ 10-33 195637-7	
	Đầu chuyển	VC2000L	P-81745
	Đầu chuyển nhanh 22	VC2000L	W107418661
	Khớp nối 35/38	-	P-70421 <i>(Số lượng có hạn)</i>
	Đầu chuyển 38	VC2000L	W107418680

Bộ lọc & túi chứa bụi

Tên	Cái/hộp	Dành cho máy	Mã số
Túi chứa bụi	5	VC2000L	P-72899
Túi chứa bụi	5		P-70297
Bộ lọc	1	VC2000L	P-70219

Bớt Vít/
Vặn Vít/
Khoan

Trộn

Khoan Búa/
ĐụcMài/
Chà Nhám/
Đánh Bóng

Cắt

Máy
Đa Năng

Combo Kit

Cưa

Phay/Bào

Siết chặt/
Cố định

Hút Bụi

Dòng Máy
Chăm Sóc
Cảnh QuanCân Mục/
Đo
Khoảng Cách

Đèn

Tiện ích

Áo

Máy
Chuyên DụngMáy Điện
MAKITA MTDụng Cụ
Cầm tay

PHỤ KIỆN DÒNG MÁY CHĂM SÓC CẢNH QUAN



Bộ lọc và túi chứa bụi

Hình ảnh	Tên	Máy	Mã số
	Túi chứa bụi	DUB363	191E19-1 <i>(Số lượng có hạn)</i>
			191P37-5
	Túi chứa bụi	UB003G	1916T9-0

Túi chứa bụi cho máy thổi, máy hút bụi

Hình ảnh	Tên	Máy	Mã số
	Túi chứa bụi	DUB363	191P40-6
	Túi chứa bụi	DUB185, DUB186, UB100D, UB101D, UB1103	123241-2

Đầu chuyển đổi

Hình ảnh	Tên	Máy	Tham khảo	Mã số
	Bộ chuyển đổi ống 104-72	UB002C	104-72	1910M7-9
	Bộ chuyển đổi ống 71	DUB362, DUB363	71	191J13-3
	Bộ chuyển đổi ống 80-72	DUB184	80-72	191L13-5
	Bộ chuyển đổi ống 80-72	UB001C, UB001G, UB003C	85-72	191L96-5
	Bộ chuyển đổi ống MG	UB400MP, UB401MP	80-72	191C15-7

Ống thổi cho máy thổi, máy hút bụi

Hình ảnh	Tên	Dành cho máy	Chiều dài ống m	Mã số
	Đầu hút khe	DUB185, DUB186, UB100D, UB101D, UB1103	-	192236-6
	Ống thổi vườn	DUB185, DUB186, UB100D, UB101D, UB1103	-	191G09-6
	Đầu thổi mở rộng	DUB184, DUB362, DUB363, UB001C, UB001G, UB002C, UB003C	-	197888-8
	Đầu thổi dẹp	DUB184, DUB362, DUB363, UB001C, UB001G, UB002C, UB003C	-	197889-6
	Đầu phụ kiện thổi trên cao	DUB184, DUB362, DUB363, UB001C, UB001G	2.9	191B03-8
	Đầu thổi 74	UB004C	-	1914H0-2
	Đầu thổi dẹp	UB004C	-	1914H1-0
	Đầu thổi dẹp	UB003G	-	1916V7-8
	Đầu thổi 80	UB001C, UB001G	-	191P97-7
	Đầu thổi rộng	DUB187	-	GB00000165
	Đầu thổi nước	DUB184	-	1915C8-7

Ống mềm cho máy thổi, máy hút bụi

Hình ảnh	Tên	Dành cho máy	Chiều dài ống m	Mã số
	Ống mềm	DUB185, DUB186, UB100D, UB101D	-	191M34-3
		DUB185, DUB186, UB100D, UB101D, UB1102, UB1103	0.95	196643-5

Dây đeo vai

Hình ảnh	Tên	Dành cho máy	Mã số
	Dây đeo vai 25	PM001G, UB002C	196733-4
	Dây đeo vai	UB001C	191J48-4

PHỤ KIỆN DÒNG MÁY CHĂM SÓC CẢNH QUAN



Phụ kiện xịt rửa cho máy DHW080, HW1200, HW1300 & HW001G

Hình dạng	Máy	Mã số
Súng xịt	DHW080, HW001G HW1200, HW1300	197842-2
Đầu xịt rửa	HW001G	1912Y4-1
Đầu xịt rửa kèm cán nối dài	HW001G	1912Y5-9
Đầu xịt rửa	HW001G	1912Y6-7
Đầu xịt thẳng, dẹt	DHW080, HW001G HW1200, HW1300	197822-8
Đầu xịt rửa	DHW080, HW001G HW1200, HW1300	191U88-8
Đầu xịt thẳng, xịt	DHW080 HW1200, HW1300	191U86-2
Cán nối dài	DHW080, HW001G HW1200, HW1300	191U84-6
Đầu xịt rửa	DHW080, HW001G HW1200, HW1300	197876-5 <i>Số lượng có hạn</i>
Đầu xịt dạng xoay	DHW080, HW001G HW1200, HW1300	197824-4
Bàn chải	DHW080, HW001G HW1200, HW1300	197864-2
Đầu xịt cong	DHW080, HW001G *HW1200, *HW1300 (*for 110-127V)	197859-5
	**HW1200 **HW1300 (*for 220V-240V)	198909-9
Bộ ống nối dài (0.9m / 1.3m / 1.7m)	DHW080, HW001G HW1200, HW1300	197870-7
Bàn chải xoay	DHW080, HW001G HW1200, HW1300	197831-7
Đầu xịt dạng bàn chải	DHW080, HW001G HW1200, HW1300	197828-6
Bình đựng chất tẩy rửa	DHW080, HW001G HW1200, HW1300	1912Y2-5

Hình dạng	Máy	Mã số
Dây dẫn	DHW080, HW001G HW1200, HW1300	10m 197837-5 15m 197840-6
Dây áp suất cao	DHW080, HW001G HW1200, HW1300	5m 197845-6 8m 197847-2 10m 197850-3
Đầu nối chống xoắn	DHW080, HW001G HW1200, HW1300	197867-6
Ống hút nước	DHW080, HW001G HW1200, HW1300	197873-1
Bộ ống nối (3m)	DHW080, HW001G HW1200, HW1300	1910R1-6
Bộ đầu nối bộ lọc (0.6m)	DHW080, HW001G HW1200, HW1300	1910R2-4
Đầu nối	DHW080, HW001G HW1200, HW1300	197853-7
Đầu nối	DHW080, HW001G HW1200, HW1300	122F22-7
Đầu nối nhanh	DHW080, HW001G HW1200, HW1300	197883-8
Phụ kiện vệ sinh	DHW080, HW001G HW1200, HW1300	197879-9
Dây đeo vai	DHW080	199486-4
Xe đẩy	DHW080	TR00000001 (EU)

Máy xịt rửa áp lực cao DHW180

Hình ảnh	Mã số
Bình chứa xà phòng	LX00000001
Đầu chuyển đổi chai nhựa	LX00000004
Đầu xịt góc	LX00000002
Đầu xịt dạng chổi	LX00000003
Phụ kiện vệ sinh Ø0.6	LX00000063

Bớt Vít/
Vặn Vít/
Khoan

Trộn

Khoan Búa/
ĐụcMài/
Chà Nhám/
Đánh Bóng

Cắt

Máy
Đa Năng

Combo Kit

Cưa

Phay/Bào

Siết chặt/
Cố định

Hùi Bụi

Dòng Máy
Chăm Sóc
Cảnh QuanCân Mực/
Đo
Khoảng Cách

Đèn

Tiện Ích

Áo

Máy
Chuyên DụngMáy Điện
MAKITA MTDụng Cụ
Cầm tay

CÂN MỰC/ ĐO KHOẢNG CÁCH



Máy Cân Mực Laser Tia Xanh Dùng Pin/ Rechargeable Multi-Line Laser SK700GD 12Vmax

SK700GD



Bước sóng	510 - 530 nm
Độ rộng	2 mm tại 10 m
Vùng hiển thị phương thẳng đứng	±4°
Số đường Laser	4 đường
Mức bảo vệ	IP54
Vùng nhiệt độ sử dụng	-10°C đến +40°C
Thời gian sử dụng	5 giờ
Kích thước	149x104x153 mm (với pin BL1016/ BL1021B)
Trọng lượng	0,99 kg (BL1016) - 1,2 kg (BL1041B)

SK700GD: Không kèm pin, sạc

Phụ kiện kèm theo: Bàn mục tiêu (LE00823195), bộ chuyển đổi (LE00929104), thùng đựng máy (LE00929103).

Ngang / Đường dọc



TỜ RỜI SẢN PHẨM



3 đường laser full 360 độ giúp thiết lập nhanh chóng và dễ dàng



Chỉ báo độ sáng: Sáng Bình thường Tiết kiệm

Lựa chọn dòng laser: Mở khoá cấp độ Khóa cấp độ

Lựa chọn tia Laser và bật/tắt công tắc

Lưu ý: Đo với các ứng dụng nghiêng

Ảnh sáng laser

Đường màu xanh lá cây dễ nhìn thấy

Máy Cân Mực Laser Tia Xanh Dùng Pin/ Green Multi-Line Laser SK40GD 12Vmax

SK40GDZ



Bước sóng	515 nm
Độ rộng	1mm tại 10 m
Vùng hiển thị phương thẳng đứng	±3°
Số đường Laser	4 đường
Mức bảo vệ	IP54
Vùng nhiệt độ sử dụng	-10°C đến +40°C
Trọng lượng	1,4 kg (BL1016) - 1,6 kg (BL1041B)

SK40GDZ: Không kèm pin, sạc

Phụ kiện kèm theo: Hộp đựng chống sốc.

Ngang / 4 - Đường dọc



TỜ RỜI SẢN PHẨM



Máy Cân Mực Laser Tia Xanh Dùng Pin/ Green Multi-Line Laser SK20GD 12Vmax

SK20GDZ



Bước sóng	515 nm
Độ rộng	1mm tại 10 m
Vùng hiển thị phương thẳng đứng	±3°
Số đường Laser	3 đường
Mức bảo vệ	IP54
Vùng nhiệt độ sử dụng	-10°C đến +40°C
Trọng lượng	1,4 kg (BL1016) - 1,6 kg (BL1041B)

SK20GDZ: Không kèm pin, sạc

Phụ kiện kèm theo: Hộp đựng chống sốc.

Ngang / 2 - Đường dọc



TỜ RỜI SẢN PHẨM



Tia laser xanh giúp tăng khả năng hiển thị



Ngang / 4-Đường dọc Ngang / 2-Đường dọc

Đường cắt + Điểm

SK40GD / SK20GD / SK10GD

Độ chính xác ±1mm/10m

Thời gian sử dụng liên tục SK40GD / SK20GD / SK10GD

6 / 9 / 12 h BL1016 Chế độ thường

12 / 16 / 20 h BL1016 Chế độ tiết kiệm

Máy Cân Mực Laser/Line-point Laser SK103P 12Vmax

SK103PZ
Số lượng có hạn



Phạm vi đo	Lên đến 15 m
Với máy đo: 60 m	
Phạm vi cân mực chính xác	+3 mm / 10 m
Phạm vi tự cân bằng	4 + 1°
Góc quét ngang	180°
Góc quét đứng	180°
Số điểm tia laser	4 điểm
Số đường laser	2 đường
Loại laser	635 nm
Nhiệt độ hoạt động	-10°C - 40°C
Nhiệt độ bảo quản	-25°C - 70°C
Giá 3 chân	6.35 mm
Lớp bảo vệ	IP54
Trọng lượng	0.53 kg

Phụ kiện kèm theo: Túi đựng, đĩa CD, bản mục tiêu, dây đeo, đế gài.



TỜ RỜI SẢN PHẨM

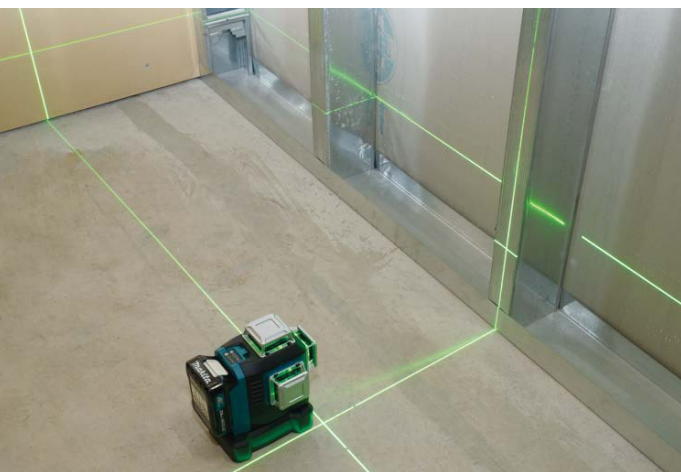

Bảng tham chiếu pin & thời gian sạc Tr.08
Đối với những máy mã đuôi Z cần mua thêm pin, sạc - bộ pin sạc là lựa chọn tối ưu (Tham khảo Tr.08 & 09)

CÂN MỰC/ ĐO KHOẢNG CÁCH



Máy Đo Khoảng Cách Laser/Laser Distance Measure **LD030P 30m**

LD030P



Phạm vi đo	0.2 - 30 m
Nhiệt độ hoạt động	0°C - 40°C
Nhiệt độ cất giữ	-25°C - 70°C
Dung sai đo thông thường	+2.0 mm / 10 m
Dung sai đo tối đa	+3.0 mm / 10 m
Đường kính điểm laser	6 mm / 10 m
Loại laser	635 nm
Nguồn	Pin AAA 1.5V x 2 pin
Kích thước	117 x 53 x 25 mm
Trọng lượng	0.1 kg

Phụ kiện kèm theo: Vui lòng liên hệ phòng dịch vụ Makita để biết thêm chi tiết.



Máy Đo Khoảng Cách Laser/Laser Distance Measure **LD050P 50m**

LD050P



Phạm vi đo	0.05 - 50 m
Nhiệt độ hoạt động	0°C - 40°C
Nhiệt độ cất giữ	-25°C - 70°C
Dung sai đo thông thường	+2.0 mm / 10 m
Dung sai đo tối đa	+3.0 mm / 10 m
Đường kính điểm laser	6 mm / 30 mm
Loại laser	635 nm
Nguồn	Pin AAA 1.5V x 2 pin
Kích thước	116 x 45 x 29 mm
Trọng lượng	0.1 kg

Phụ kiện kèm theo: Vui lòng liên hệ phòng dịch vụ Makita để biết thêm chi tiết.



TỜ RỜI SẢN PHẨM

Máy Đo Khoảng Cách Laser/Laser Distance Measure **LD080P 80m**

LD080P



Phạm vi đo	0.05 - 80 m
Nhiệt độ hoạt động	-10°C - 50°C
Nhiệt độ cất giữ	-25°C - 70°C
Dung sai đo thông thường	+1.5 mm / 10 m
Dung sai đo tối đa	+2.5 mm / 10 m
Đường kính điểm laser	6 mm / 50 mm
Loại laser	635 nm
Nguồn	Pin AAA 1.5V x 2 pin
Kích thước	117 x 57 x 32 mm
Trọng lượng	0.14 kg

Phụ kiện kèm theo: Vui lòng liên hệ phòng dịch vụ Makita để biết thêm chi tiết.



TỜ RỜI SẢN PHẨM

Loại tính năng cao ▶ **LD080P** ◀ Loại tính năng thường

LD080P



Cảm biến nghiêng

- Đo chiều cao từng phần
- Đo góc nghiêng
- Đo độ dẹt đường thẳng gần tiếp



LD050P

Thân máy gọn nhẹ

- Chống bụi - chống thấm

Phạm vi đo: 0.05~50m
Khả năng lưu trữ: 5 trường hợp
Trọng lượng: 0.1kg

Thích hợp tiêu chuẩn quốc tế về quy cách, cơ cấu

— Tiết kiệm —
thời gian và công sức

Có thể tiến hành chỉ với 1 người
Lúc trước nếu không có 2 người thì không thể thực hiện được.

— Chính xác —
Có thể xác nhận rõ ràng chính xác điểm đo.

— Tính an toàn —
Có thể đo tránh được những nơi hẹp và nguy hiểm.

- Chống bụi - chống thấm
- Tính năng phân tách dữ liệu
- Miếng gấp đuôi
- Hiển thị đèn nền

Phạm vi đo: 0.05~80m
Khả năng lưu trữ: 20 trường hợp
Trọng lượng: 0.14kg

Phụ kiện máy cân mực

Máy thu LDG-5

Mã: TK0LDG501F
SK40GD, SK20GD,
SK10GD, SK312GD,
SK209GD



Máy thu LDG-3

Mã: TK0LDG301F
Số lượng có hạn
SK312GD, SK209GD



Máy thu LDX1

Mã: LE00855702
SK106D/GD,
SK105D/GD,
SK700D/GD



Bộ pin AA

ADP09 (PC00000001)
Có thể được sử dụng với 8 pin AA (bán riêng)



Dùng cho máy SK40GD, SK20GD,
SK10GD, SK700GD, SK700D, SK312GD, SK209GD

Bộ chuyển đổi cho USB

ADP05
Đổi với pin LXT



Dây cáp

Mã: 199006-4
Số lượng có hạn
SK312GD, SK209GD

Mã: 199178-5
Số lượng có hạn
SK106GD, SK105GD



Chân máy mini

Mã: TKOLM2000F
SK312GD, SK209GD,
SK700GD, SK700D,
SK106D/GD, SK105D/GD



Chân máy 1800

Mã: TKOLM4001F
SK312GD, SK209GD,
SK700GD, SK700D,
SK106D/GD, SK105D/GD



Chân máy 2900

Mã: TKOLM5030F
SK312GD, SK209GD,
SK700GD, SK700D,
SK106D/GD, SK105D/GD



Dây đeo

Mã: 199007-2
Số lượng có hạn
SK312GD, SK209GD



Bộ máy

Mã: TK000ET03F
SK40GD, SK20GD, SK10GD



Mã: LE00870137

SK700GD,
SK106D/GD,
SK105D/GD



ĐÈN



Đèn Công Trường Dùng Pin/Cordless Worklight DML814 18V 14.4V

DML814

Thời gian sử dụng liên tục	Thấp / Trung bình / Cao: 10 / 5.5 / 3 giờ (Với pin BL1850B)
Độ chiếu sáng	Cao / Trung bình / Thấp: Cách nguồn sáng 1m: 1.250/750/400 lx Cách nguồn sáng 3m: 130/80/40 lx Cách nguồn sáng 5m: 50/30/15 lx
Độ sáng	Cao / Trung bình / Thấp: 3.000 / 1.700 / 900 lm
Vùng phủ ánh sáng	Mặt trước / Mặt bên: 4,7 / 5,6 m
Kích thước	Vị trí gập: 260 x 216 x 1.000 mm Vị trí cao tối đa: 573 x 658 x 1.250 - 2.240 mm
Trọng lượng	7,4 kg (không pin) - 7,7 kg (BL1415N) - 8,1 kg (BL1860B)

DML814: Không kèm pin, sạc

Phụ kiện kèm theo: Túi dụng cụ (TD00000001), dây đeo vai (TD00000002).

Độ sáng

3,000 lm

[Ánh sáng điểm] [Ánh sáng góc rộng]

TỜ RỜI SẢN PHẨM

Đèn Công Trường Dùng Pin/Cordless Worklight DML813 18V 14.4V

DML813
Số lượng có hạn

Thời gian sử dụng liên tục	Thấp / Trung bình / Cao: 10 / 5.5 / 3 giờ (Với pin BL1850B)
Độ chiếu sáng	Cao / Trung bình / Thấp: Cách nguồn sáng 1m: 1.250/750/400 lx Cách nguồn sáng 3m: 130/80/40 lx Cách nguồn sáng 5m: 50/30/15 lx
Độ sáng	Cao / Trung bình / Thấp: 3.000 / 1.700 / 900 lm
Vùng phủ ánh sáng	Mặt trước / Mặt bên: 4,5 / 5,3 m
Kích thước	Vị trí gập: 260 x 216 x 1.000 mm Vị trí cao tối đa: 573 x 658 x 1.250 - 2.240 mm
Trọng lượng	7,2 kg (không pin) - 7,5 kg (BL1415N) - 7,9 kg (BL1860B)

DML813: Không kèm pin, sạc

Phụ kiện kèm theo: Túi dụng cụ (TD00000001), dây đeo vai (TD00000002).

Độ sáng

3,000 lm

[Ánh sáng điểm]

TỜ RỜI SẢN PHẨM

Đèn Công Trường Dạng Thanh Dùng Pin/Cordless Bar Light ML012G 40Vmax

ML012G

Nhiệt độ màu	Ánh sáng trắng ban ngày: 5.000 K
Độ sáng	Cao / Trung bình / Thấp: 1.700 / 800 / 400 lm
Độ chiếu sáng	Cao / Trung bình / Thấp: 2.000 / 1.000 / 450 lx với BL4040, Cao / Trung bình / Thấp: 2.000 / 1.000 / 450 lx
Thời gian sử dụng liên tục	7 giờ / 15 giờ / 32 giờ
Kích thước (L x W x H)	972 x 85 x 100 mm (chỉ thân máy)
Chiều rộng của móc treo dạng ống	1.130 - 1.900 mm
Trọng lượng	1,1 kg (chỉ thân máy) - 4,5 kg (BL4080F)

ML012G: Không kèm pin, sạc

Phụ kiện kèm theo: Móc treo dạng ống (GM00002545), dây đeo (GM00002544).

Độ sáng

1,700 lm

TỜ RỜI SẢN PHẨM

Đèn Công Trường Dạng Thanh Dùng Pin/Cordless Bar Light DML818 18V

DML818

Nhiệt độ màu	Ánh sáng trắng ban ngày: 5.000 K
Độ sáng	Cao / Trung bình / Thấp: 1.700 / 800 / 400 lm
Độ chiếu sáng	Cao / Trung bình / Thấp: 2.000 / 1.000 / 450 lx với BL1860B, Cao / Trung bình / Thấp: 2.000 / 1.000 / 450 lx
Thời gian sử dụng liên tục	5 / 11 / 23 giờ
Kích thước (L x W x H)	972 x 80 x 101 mm (chỉ thân máy)
Chiều rộng của móc treo dạng ống	1.130 - 1.900 mm
Trọng lượng	1,1 kg (chỉ thân máy) - 3,7 kg (BL1860B)

DML818: Không kèm pin, sạc

Phụ kiện kèm theo: Móc treo dạng ống (GM00002545), dây đeo (GM00002544).

Độ sáng

1,700 lm

TỜ RỜI SẢN PHẨM

Đèn dạng thanh để chiếu sáng điện rộng

Có thể gập lại

Điều chỉnh góc chiếu sáng bằng cách xoay thanh đèn LED

Móc treo dạng ống

Điều chỉnh góc chiếu sáng khi móc treo được lắp vào đèn

Độ sáng tối đa 1,700 lm với tất cả 42 đèn LED

TỜ RỜI SẢN PHẨM

Đèn Công Trường Dùng Pin/Cordless Worklight ML010G 40Vmax 18V 14.4V

ML010G

Thời gian sử dụng	Lên đến: 6,5 / 11 / 21 giờ (Cao / Vừa / Thấp, với BL4040 x2)
Độ chiếu sáng (Cao / Vừa / Thấp)	550 / 300 / 150 lx
Cách nguồn sáng 1m:	60 / 30 / 15 lx
Cách nguồn sáng 3m:	25 / 15 / 7 lx
Cách nguồn sáng 5m:	5,500 / 3,000 / 1,500 lm
Chiều sáng (Cao / Vừa / Thấp)	490 x 490 x 814 mm
Kích thước	14,4 kg (BL1415N) - 19,2 kg (BL4080F x2)

ML010G: Không kèm pin, sạc

Phụ kiện kèm theo: Dây cấp nguồn (QY00000093)

Độ sáng

5,500 lm

TỜ RỜI SẢN PHẨM

Đèn Công Trường Dùng Pin/Cordless Worklight ML009G 40Vmax 18V 14.4V

ML009GX

Thời gian	với BL4040 x2, Thấp/Vừa/Cao: 14 / 6,5 / 2,4 giờ
Độ chiếu sáng (Cao / Vừa / Thấp)	Khoảng cách với nguồn sáng 1m: 4.300 / 1.900 / 1.000 lx
Độ sáng	Cao / Vừa / Thấp: 10.000 / 4.000 / 2.000 lm
Vùng sáng	Trước / cạnh: 9,7 / 11,4 m
Kích thước (L x W x H)	với tay cầm gập lại: 248 x 386 x 305 mm với tay cầm đứng thẳng: 248 x 386 x 430 mm
Trọng lượng	6,4 kg (BL1415N) - 9,9 kg (BL4080F x2)

ML009GX: Không kèm pin, sạc

Phụ kiện kèm theo: Chụp chống chói (GM00002377)

Độ sáng

10,000 lm

Chụp chống chói
Mã số: GM00002377
(Phụ kiện kèm theo)

Tấm chống chói
Mã số: GM00002376
(Phụ kiện mua thêm)

TỜ RỜI SẢN PHẨM

Đèn Công Trường Dùng Pin/Cordless Worklight ML005G 40Vmax 18V 14.4V

ML005GX

Độ chiếu sáng (Cao / Vừa / Thấp)	Khoảng cách 1m: 2.100 / 1.000 / 500 lx
Độ sáng	Cao / Vừa / Thấp: 3.600 / 1.800 / 900 lm
Thời gian chiếu sáng liên tục	Cao / Vừa / Thấp: 3,5 / 7,5 / 15 giờ
Kích thước (L x W x H)	Với tay cầm gập lại: 248 x 309 x 296 mm Với tay cầm đứng thẳng: 248 x 309 x 423 mm
Trọng lượng	4,6 kg (không pin) - 6,5 kg (BL4080F)

ML005GX: Không kèm pin, sạc

Phụ kiện kèm theo: Không kèm phụ kiện.

Độ sáng

3,600 lm

Tấm chống chói
Mã số: GM00002359
(Phụ kiện mua thêm)

TỜ RỜI SẢN PHẨM

Bảng tham chiếu pin & thời gian sạc Tr.08

Đối với những máy mã đuôi Z cần mua thêm pin, sạc - bộ pin sạc là lựa chọn tối ưu (Tham khảo Tr.08 & 09)

ĐÈN



Đèn Công Trường Dùng Pin/Cordless Worklight **ML003G** **40Vmax** **18V** **14.4V**

ML003G



Độ sáng
1,100 lm

Thời gian sử dụng liên tục	Thấp / Cao: 10 / 22 giờ (BL4040)
Độ chiếu sáng:	Khoảng cách 1m
Cách nguồn sáng 0.5m:	Cao / Thấp: 500 / 200 lx
Độ sáng:	Cao / Thấp: 1,100 / 450 lm
Kích thước (L x W x H)	Với tay cầm gấp lại: 249 x 298 x 280mm
	Với tay cầm thẳng đứng: 249 x 298 x 386 mm
Trọng lượng	3.7 kg (BL1415N) - 4.7 kg (BL4050F)
ML003G:	Không kèm pin, sạc

Phụ kiện kèm theo: Không kèm phụ kiện.

Tấm chống chói
Mã số: GM00002312

(Phụ kiện mua thêm)



TỜ RỜI SẢN PHẨM



Đèn Công Trường Dùng Điện Và Pin/Corded and Cordless LED Worklight **DML805** **18V** **14.4V**

DML805



Độ sáng
750lm

Thời gian sử dụng liên tục	Cao / Thấp: 8.5 / 17 giờ (BL1850B)
Độ chiếu sáng:	Cách nguồn sáng 0.5 m: Cao / Thấp: 1,150 / 750 lx
	Cách nguồn sáng 1m: Cao / Thấp: 300 / 200 lx
Độ sáng	Cao / Thấp: 750 / 450 lm
Kích thước (L x W x H)	214 x 261 x 328 mm
Trọng lượng	2.3 kg (BL1415N) - 2.7 kg (BL1850)
DML805:	Không kèm pin, sạc



TỜ RỜI SẢN PHẨM

Tấm chống chói
Mã số: A-58154

(Phụ kiện mua thêm)

Đèn Từ Tính Dùng Pin/Cordless Magnetic Light **ML013G** **40Vmax**

ML013G

new



Độ sáng
1,200lm

Loại LED	Nhiệt độ màu: 5,000 K
Độ sáng	Cao / Trung Bình / Thấp: 1,200 / 800 / 500 lm
Độ chiếu sáng:	Cách nguồn sáng 0.5m: Cao / Trung Bình / Thấp: 1,750 / 1,150 / 700 lx
	Cách nguồn sáng 1m: Cao / Trung Bình / Thấp: 400 / 250 / 150 lx
Thời gian sử dụng liên tục	Cao / Vừa / Thấp: 12 / 18 / 29 giờ (BL4040)
Kích thước (L x W x H)	196 x 91 x 161 mm (BL4040)
Trọng lượng	1.6 kg (BL4020) - 2.2 kg (BL4050F)
ML013G:	Không kèm pin, sạc

Phụ kiện kèm theo: Móc treo (TD00000202), Vô chắn từ (TD00000204).



TỜ RỜI SẢN PHẨM



Đèn Từ Tính Dùng Pin/Cordless Magnetic Light **DML819** **18V**

DML819

new



Độ sáng
1,200lm

Loại LED	Nhiệt độ màu: 5,000 K
Độ sáng	Cao / Trung Bình / Thấp: 1,200 / 800 / 500 lm
Độ chiếu sáng:	Cách nguồn sáng 0.5m: Cao / Trung Bình / Thấp: 1,750 / 1,150 / 700 lx
	Cách nguồn sáng 1m: Cao / Trung Bình / Thấp: 400 / 250 / 150 lx
Thời gian sử dụng liên tục	Cao / Vừa / Thấp: 9 / 14 / 22 giờ (BL1860B)
Kích thước (L x W x H)	178 x 91 x 161 mm (BL1860B)
Trọng lượng	1.2 kg (BL1815N) - 2.2 kg (BL18120)
DML819:	Không kèm pin, sạc

Phụ kiện kèm theo: Móc treo (TD00000202), Vô chắn từ (TD00000204).



TỜ RỜI SẢN PHẨM



Chiếu sáng linh hoạt với đèn nam châm nhỏ gọn



Độ sáng
Cao / Trung Bình / Thấp
1,200 / 800 / 500 lm



ML013G
40Vmax
Trọng lượng nhẹ **1.6 kg** với pin BL4020

DML819
18V
Trọng lượng nhẹ **1.2 kg** với pin BL1815N

Đầu đèn LED xoay có thể gấp lại
Điều chỉnh góc linh hoạt cho nhiều ứng dụng khác nhau

Có thể gấp gọn lại thành kích thước nhỏ gọn hơn nữa.

Phụ kiện

Dùng để gắn vào giàn giáo và các khung tương tự.
Bộ chuyển đổi cho kẹp
Mã số: TD00000167

Kẹp
Mã số: GM00001396

Vô chắn từ
Ngăn không cho vật bị hút bởi nam châm hoặc dính magnet loại.
Mã số: TD00000204

Móc treo
Cho phép treo trên các đường ống có đường kính lên đến 50 mm.



Gắn chắc bằng nam châm lên các bề mặt kim loại



Thiết kế nhỏ gọn, dễ gắn trong không gian chật hẹp

Treo bằng móc

Đèn LED Dùng Pin/Cordless Flashlight **ML007G** **40Vmax**

ML007G



Độ sáng
1,250lm

Thời gian sử dụng liên tục	Hội tụ / Lan tỏa / Hội tụ - Lan tỏa: 10 / 10 / 7.5 giờ (BL4040)
Độ chiếu sáng:	Hội tụ / Lan tỏa / Hội tụ - Lan tỏa: 82,000 / 520 / 60,000 lx
Độ sáng:	Hội tụ / Lan tỏa / Hội tụ - Lan tỏa: 600 / 1,000 / 1,250 lm
Kích thước (L x W x H)	với pin BL4020 / BL4025: 323 x 120 x 118 mm với pin BL4040: 330 x 120 x 133 mm với pin BL4050F: 350 x 120 x 152 mm với pin BL4080F: 370 x 120 x 152 mm
Trọng lượng	1.7 kg (BL4020) - 2.3 kg (BL4080F)
ML007G:	Không kèm pin, sạc

Phụ kiện kèm theo: Dây đeo (GM00002373).

Dây đeo
Mã số: GM00002373

(Phụ kiện kèm theo)



TỜ RỜI SẢN PHẨM



Đèn LED Dùng Pin/Cordless Flashlight **DML812** **18V** **14.4V**

DML812



Độ sáng
1,250 lm

Thời gian sử dụng liên tục	Hội tụ / Lan tỏa / Hội tụ - Lan tỏa / Nhấp nháy: 8.5 / 6.5 / 5.0 / 7.0 giờ (BL1850B)
Độ chiếu sáng:	Cách nguồn sáng 1m
	Chế độ hội tụ / Lan tỏa / Hội tụ - Lan tỏa: 71,000 / 520 / 51,000 lx
Độ sáng:	Chế độ hội tụ / Lan tỏa / Hội tụ - Lan tỏa: 600 / 1,000 / 1,250 lm
Kích thước (L x W x H)	313 x 119 x 115 mm (BL1860B)
Trọng lượng	0.89 kg (chỉ máy) - 1.6 kg (BL1860B)
DML812:	Không kèm pin, sạc

Phụ kiện kèm theo: Dây đeo (GM00002239).

Dây đeo
Mã số: GM00002239

(Phụ kiện kèm theo)



TỜ RỜI SẢN PHẨM



Bảng tham chiếu pin & thời gian sạc Tr.08

Đối với những máy mã đuôi Z cần mua thêm pin, sạc - bộ pin sạc là lựa chọn tối ưu (Tham khảo Tr.08 & 09)

Đèn LED Dừng Pin/LED Flashlight

ML001G

40Vmax

ML001G



Độ sáng
160lm

Thời gian sử dụng	55 giờ (BL4040)
Độ sáng	160 lm
Độ chiếu sáng	Cách nguồn sáng 1m: 3,000 lx
Kích thước (L x W x H)	281 x 88 x 121 mm (BL4025)
	287 x 88 x 136 mm (BL4040)
Trọng lượng	0,28 kg (chỉ máy) - 1,3 kg (BL4040)

Không kết nối được với cổng USB

ML001G: Không kèm pin, sạc

Phụ kiện kèm theo: Móc treo (GM00001028).



TỜ RƠI SẢN PHẨM

Móc treo

Mã số: GM00001028



(Phụ kiện kèm theo)

Đèn LED Dừng Pin/LED Flashlight

DML815

18V

14.4V

DML815



Độ sáng
160lm

Thời gian sử dụng liên tục	Lên tới 54 giờ (BL1860B)
Độ sáng	180 lm
Độ chiếu sáng	Cách nguồn sáng 1m: 4,500 lx
Kích thước (L x W x H)	272 x 79 x 116 mm
Trọng lượng	0,26 kg (chỉ máy) - 0,93 kg (BL1860B)

DML815: Không kèm pin, sạc

Phụ kiện kèm theo: Móc treo (GM00001028).

Móc treo

Mã số: GM00001028



(Phụ kiện kèm theo)



Đèn LED Dừng Pin/Cordless Flashlight

ML106

12Vmax

ML106



Độ sáng
190lm

Thời gian sử dụng	Lên tới: 12 giờ
Độ chiếu sáng	Cách nguồn sáng 1m: 170 - 4,500 lx
Độ sáng	190 lm
Kích thước (L x W x H)	Với pin BL1016 / BL1021B: 271 x 66 x 93 mm
	Với pin BL1041B: 290 x 66 x 93 mm
Trọng lượng	0,4 kg (chỉ máy) - 0,78 kg (BL1041B)

ML106: Không kèm pin, sạc

Phụ kiện kèm theo: Móc treo.



TỜ RƠI SẢN PHẨM

Đèn Công Trường Dừng Pin/Cordless Worklight

ML002G

40Vmax

ML002G



Độ sáng
710lm

Thời gian sử dụng	Chính (Toàn điện) / Phụ (đầu đèn): 16 / 51 giờ (BL4040)
Độ sáng	Chính (Toàn điện) / Phụ (đầu đèn): 710 / 130 lm
Độ chiếu sáng	Khoảng cách 1m
	Chính (Toàn điện) / Phụ (đầu đèn): 340 / 1,900 lx
Kích thước	với BL4040, với Móc treo, gấp lại: 376 x 86 x 141 mm
Trọng lượng	1,2 kg (BL4025) - 1,5 kg (BL4040)

ML002G: Không kèm pin, sạc

TỜ RƠI SẢN PHẨM

Dây đeo

Mã số: GM00001028



(Phụ kiện mua thêm)

Đèn LED Dừng Pin/LED Flashlight

DML807

18V

14.4V

DML807



Độ sáng
710lm

Thời gian sử dụng liên tục	Chính (Toàn điện) / Phụ (đầu đèn): 11 / 36 giờ (BL1850B)
Độ sáng	Chính (Toàn điện) / Phụ (đầu đèn): 710 lm / 130 lm
Độ chiếu sáng	Khoảng cách 1m
	Chính (Toàn điện) / Phụ (đầu đèn): 340 / 1,900 lx
Kích thước	414x79x155 mm
Trọng lượng	0,72 kg (BL1415N) - 1,0 kg (BL1860B)

DML807: Không kèm pin, sạc

TỜ RƠI SẢN PHẨM

Đèn Công Trường Dừng Điện Và Pin/Cordless LED Flashlight

ML104

12Vmax

10.8V

ML104



Độ sáng
710lm

Thời gian sử dụng	Chính (Toàn điện) / Phụ (đầu đèn): 5,5 / 19 giờ (BL1041B)
Độ sáng	Chính (Toàn điện) / Phụ (đầu đèn): 710 / 130 lm
Độ chiếu sáng	Khoảng cách 1m
	Chính (Toàn điện) / Phụ (đầu đèn): 340 / 1,900 lx
Kích thước	414 x 66 x 132mm
Trọng lượng	0,61kg (BL1020B) - 0,78kg (BL1040B)

ML104: Không kèm pin, sạc

TỜ RƠI SẢN PHẨM

Bộ gắn nam châm

Mã số: GM00001683



(Phụ kiện mua thêm)

Dây đeo

Mã số: GM00001028



(Phụ kiện mua thêm)

Đèn LED Dừng Pin/Cordless Flashlight

ML006G

40Vmax

ML006GX



Độ sáng
500lm

Thời gian sử dụng	Thấp / Vừa / Cao: 82/40 / 20 giờ (BL4040)
Độ chiếu sáng	Cao / Trung Bình / Thấp: (cách nguồn sáng 1m)
Độ sáng	800 / 400 / 180 lx
Độ chiếu sáng	Cao / Trung Bình / Thấp: (cách nguồn sáng 1m)
	500 / 250 / 100 lm
Kích thước (L x W x H)	275 - 408 x 85 x 148 mm (BL4040)
Trọng lượng	1,1 kg (BL4020) - 1,7 kg (BL4050F)

ML006GX: Không kèm pin, sạc

Phụ kiện kèm theo: Móc treo (GM00001288), chụp chống chói (GM00001326).



TỜ RƠI SẢN PHẨM

Móc treo

Mã số: GM00001288



(Phụ kiện kèm theo)

Chụp chống chói

Mã số: GM00001326



(Phụ kiện kèm theo)

Bảng tham chiếu pin & thời gian sạc Tr.08

Đối với những máy mã đuôi Z cần mua thêm pin, sạc - bộ pin sạc là lựa chọn tối ưu (Tham khảo Tr.08 & 09)

ĐÈN



Đèn LED Dừng Pin/Cordless Flashlight **DML816** 18V 14.4V

DML816X



Độ sáng
500lm

Thời gian sử dụng	Thấp / Vừa / Cao: 75 / 34 / 17 giờ (BL1860B)
Độ chiếu sáng (cách nguồn sáng 1m)	Cao / Trung Bình / Thấp: 800 / 400 / 180 lx
Độ sáng	Cao / Trung Bình / Thấp: 500 / 250 / 100 lm
Kích thước (L x W x H)	267 - 400 x 79 x 127 mm (BL1860B)
Trọng lượng	0,7 kg (BL1415N) - 1,1 kg (BL1860B)

DML816X: Không kèm pin, sạc
Phụ kiện kèm theo: Móc treo (GM00001288), chụp chống chói (GM00001326).



Móc treo
Mã số: GM00001288



Chụp chống chói
Mã số: GM00001326



Đèn LED Dừng Pin/Flashlight **ML187** 18V 14.4V

ML187



Độ sáng
48lm

Thời gian sử dụng	15 giờ (BL1811G)
Kích thước	313 x 84 x 118mm
Trọng lượng	0,66 kg (BL1411G), 0,73 kg (BL1811G)

ML187: Không kèm pin, sạc
Phụ kiện kèm theo: Dây đeo vai (417926-3)



Dây đeo vai không kèm móc treo



Dùng pin
BL1815G, BL1820G, BL1415G, BL1420G

Đèn LED Dừng Pin/Cordless Worklight **ML011G** 40Vmax

ML011G



Thời gian sử dụng	với pin BL4040, với 300 lm: 37 giờ với pin BL4040, với 150 lm: 64 giờ
Độ chiếu sáng (cách nguồn sáng 0,5m)	Chiếu sáng bên + Chiếu sáng xuống / chỉ chiếu sáng bên / chỉ chiếu sáng xuống: 240 / 190 / 190 lx
Độ sáng	Chiếu sáng bên + Chiếu sáng xuống / chỉ chiếu sáng bên / chỉ chiếu sáng xuống: 300 / 150 / 150 lm
Kích thước (L x W x H)	107 x 77 x 50 mm (chỉ máy)
Trọng lượng	0,19 kg (chỉ máy)

ML011G: Không kèm pin, sạc
Phụ kiện kèm theo: Chụp đèn (GM00002457)



XGT USB



Đèn LED Dừng Pin/Cordless Worklight **ML107** 12Vmax

ML107



Thời gian sử dụng	với 300 lm / 150 lm: 17 / 29 giờ (BL1041B)
Độ chiếu sáng (cách nguồn sáng 0,5m)	Chiếu sáng bên + Chiếu sáng xuống / chỉ chiếu sáng bên / chỉ chiếu sáng xuống: 175 / 130 / 130 lx
Độ sáng	Chiếu sáng bên + Chiếu sáng xuống / chỉ chiếu sáng bên / chỉ chiếu sáng xuống: 200 / 100 / 100 lm
Kích thước (L x W x H)	92 x 54 x 47 mm (chỉ máy)
Trọng lượng	0,29 kg (chỉ máy)

ML107: Không kèm pin, sạc
Phụ kiện kèm theo: Chụp đèn (GM00002476)



XGT USB

Chụp chống chói

Hình ảnh	Tên	Máy	Mã số
		DML809	GM00002286
		DML811	GM00002287
		DML816, ML006G	GM00001326
	Chụp chống chói	DML817, ML011G	GM00002457
		ML005G	GM00002358
		ML009G	GM00002377
		ML107	GM00002476

Kẹp cho đèn công trường

Hình ảnh	Tên	Máy	Mã số
	Kẹp cho đèn công trường	DML805, ML003G, ML005G, ML009G	GM00001396

Dây đeo

Hình ảnh	Tên	Máy	Mã số
		DML812	GM00002239
		ML104	GM00001028
		ML011G, ML107	SE00001178
		ML012G, DML818	GM00002544
	Dây đeo kèm móc treo	ML007G	GM00002373
	Móc treo	ML001G	GM00002280
	Móc treo	ML006G, DML816	GM00001288

Màn chống chói

Hình ảnh	Tên	Máy	Mã số
		DML805	A-58154
		ML003G	GM00002312
	Màn chống chói	ML005G	GM00002359
		ML009G	GM00002376

Móc treo

Hình ảnh	Tên	Máy	Mã số
	Móc treo	ML012G, DML818	GM00002545

Nam châm

Hình ảnh	Tên	Máy	Mã số
	Nam châm	ML105, ML104	GM00001683 (EU)

Bảng tham chiếu pin & thời gian sạc Tr.08

Đối với những máy mã đuôi Z cần mua thêm pin, sạc - bộ pin sạc là lựa chọn tối ưu (Tham khảo Tr.08 & 09)

Bột Vôi / Vữa Vữa / Khoan
Trộn
Khoan Búa / Đục
Mài / Chà Nhám / Đánh bóng
Cắt
Máy Đa Năng
Combo Kít
Cưa
Phay / Bào
Siết chặt / Cố định
Hút Bụi
Dòng Máy Chăm Sóc Cảnh Quan
Cắm Mực / Đo Khoảng Cách
Đèn
Tiện ích
Áo
Máy Chuyên Dụng
Dùng Cũ Cắm tay

Khoảng cách*

Chiều xạ đường dài
640m
Chế độ hội tụ

Trước **2.3m**
(cạnh: 2.6m)

Trước **2.8m**
(cạnh: 3.0m)

Trước **2.8m**
(cạnh: 3.0m)

DML813 Trước **4.5m**
(cạnh: 5.3m)
DML814 Trước **4.7m**
(cạnh: 5.6m)

Trước **6.0m**
(cạnh: 6.4m)

Trước **6.5m**
(cạnh: 6.5m)

Trước **9.7m**
(cạnh: 11.4m)

DML805 ML003G DML812 ML007G DML813 / DML814 ML005G ML010G ML009G

*dựa trên thang đo ANSI

Độ sáng



	Đèn Công Trường Dùng Pin		Đèn Công Trường Dạng Thanh Dùng Pin		Đèn Công Trường Dùng Điện và Pin		Đèn LED Công Trường Dùng Pin
	DML814	DML813	ML012G	DML818	ML010G	ML009G	
	18V	18V	40Vmax	18V	40Vmax 18V	40Vmax 18V 14.4V	
Thời gian sử dụng (khoảng)	với BL1850(B) Thấp / Vừa / Cao: 10 / 5.5 / 3 giờ	với BL1850(B) Thấp / Vừa / Cao: 10 / 5.5 / 3 giờ	với BL4040 Thấp / Vừa / Cao: 32 / 15 / 7 giờ	với BL1860B Thấp / Vừa / Cao: 23 / 11 / 5 giờ	với BL4040 x2 Thấp / Vừa / Cao: 21 / 11 / 6.5	với BL4040 x2, Thấp / Vừa / Cao: 14 / 6.5 / 2.4 giờ	
Độ chiếu sáng	Khoảng cách 1m Cao / Vừa / Thấp: 1,250 / 750 / 400 lx	Khoảng cách 1m Cao / Vừa / Thấp: 1,250 / 750 / 400 lx	Khoảng cách 1m Cao / Vừa / Thấp: 600 / 300 / 100 lx	Khoảng cách 1m Cao / Vừa / Thấp: 600 / 300 / 100 lx	Khoảng cách 1m Cao / Vừa / Thấp: 550 / 300 / 150 lx	Khoảng cách 1m: Cao / Vừa / Thấp 4,300 / 1,900 / 1,000 lx	
Độ sáng	Cao / Vừa / Thấp: 3,000 / 1,700 / 900 lm	Cao / Vừa / Thấp: 3,000 / 1,700 / 900 lm	Cao / Vừa / Thấp: 1,700 / 800 / 400 lm	Cao / Vừa / Thấp: 1,700 / 800 / 400 lm	Cao / Vừa / Thấp: 5,500 / 3,000 / 1,500 lm	Cao / Vừa / Thấp: 10,000 / 4,000 / 2,000 lm	
Kích thước (L x W x H)	Khi sử dụng (Chiều cao tối đa): 573 x 658 x 1,250 - 2,240 mm	Khi sử dụng (Chiều cao tối đa): 573 x 658 x 1,250 - 2,240 mm	972 x 85 x 100 mm (chỉ máy)	972 x 80 x 101 mm (chỉ máy)	490 x 490 x 814 mm	Với tay cầm gấp lại: 248 x 386 x 305mm Với tay cầm dựng thẳng: 248 x 386 x 430 mm	
Trọng lượng	7.4 kg (chỉ máy) - 8.1 kg (BL1860B)	7.2 kg (chỉ máy) - 7.9 kg (BL1860B)	1.1 kg (chỉ máy) - 4.5 kg (BL4080F)	1.1 kg (chỉ máy) - 3.7 kg (BL1860B)	16.0 kg (BL4040 x2) - 16.7 kg (BL4050F x2)	6.4 kg (BL1415N) - 9.9 kg (BL4080F x2)	

ĐÈN



	Đèn LED Công Trường Dùng Pin			Đèn Từ Tính Dùng Pin		
	ML005G 40Vmax 18V 14.4V	ML003G 40Vmax 18V 14.4V	DML805 18V IP65	ML013G 40V max new	DML819 18V new	
Thời gian sử dụng (khoảng)	với BL4040, Cao / Vừa / Thấp: 3.5 / 7.5 / 15 giờ	với BL4040 Thấp / Cao: 10 / 22 giờ	với BL1850(B) Thấp / Cao: 17 / 8.5 giờ	với BL4040 Thấp / Trung bình / Cao: 29 / 18 / 12 giờ	với BL1860B Thấp / Trung bình / Cao: 22 / 14 / 9 giờ	
Độ chiếu sáng	Khoảng cách 1m: Cao / Vừa / Thấp 2,100 / 1,000 / 500 lx	Khoảng cách 1m Cao / Thấp: 500 / 200 lx	Khoảng cách 1m Cao / Thấp: 300 / 200 lx	Khoảng cách 1m Cao / Trung bình / Thấp: 400 / 250 / 150 lx	Khoảng cách 1m Cao / Trung bình / Thấp: 400 / 250 / 150 lx	
Độ sáng	Cao / Vừa / Thấp: 3,600 / 1,800 / 900 lm	Cao / Thấp: 1,100 / 450 lm	Cao / Thấp: 750 / 450 lm	Cao / Trung bình / Thấp 1,200 / 800 / 500 lm	Cao / Trung bình / Thấp 1,200 / 800 / 500 lm	
Kích thước (L x W x H)	Với tay cầm gấp lại: 248 x 309 x 296 mm Với tay cầm dựng thẳng: 248 x 309 x 423 mm	Với tay cầm gấp lại: 249 x 298 x 280 mm	214 x 261 x 328 mm	với BL4040: 196 x 91 x 161 mm	với BL1830B / BL1840B / BL1850B / BL1860B: 178 x 91 x 161 mm	
Trọng lượng	4.6 kg (không pin) - 6.5 kg (BL4080F)	3.7 kg (BL1415N) - 4.7 kg (BL4050F)	2.3 kg (BL1415) - 2.7 kg (BL1850)	1.6 kg (BL4020) - 2.2 kg (BL4050F)	1.2 kg (BL1815N) - 2.2 kg (BL18120)	
	Đèn Dùng Pin		Đèn Dùng Pin		Đèn LED Dùng Pin	
	ML007G 40Vmax	DML812 18V 14.4V	ML001G 40Vmax	DML815 18V 14.4V	ML106 12Vmax	
Thời gian sử dụng (khoảng)	với BL4050F Hội tụ / Lan tỏa / Hội tụ-Lan tỏa / Nhấp nháy: 10 / 7.5 / 10 / 10 giờ	với BL1850B Hội tụ / Lan tỏa / Hội tụ - Lan tỏa / Nhấp nháy: 8.5 / 6.5 / 5.0 / 7.0 giờ	với BL4040: 55 giờ	với BL1860B: 54 giờ	với BL1041B: 12 giờ	
Độ chiếu sáng	Hội tụ / Lan tỏa / Hội tụ-Lan tỏa: Cao / Vừa / Thấp 82,000 / 520 / 60,000 lx	Hội tụ / Lan tỏa / Hội tụ - Lan tỏa: Cao / Vừa / Thấp 71,000 / 520 / 51,000 lx	Khoảng cách 1m: 3,000 lx	Khoảng cách 1m: 4,500 lx	Khoảng cách 1m: 170 - 4,500 lx	
Độ sáng	Hội tụ / Lan tỏa / Hội tụ-Lan tỏa: 600 / 1,000 / 1,250 lm	Hội tụ / Lan tỏa / Hội tụ - Lan tỏa: 600 / 1,000 / 1,250 lm	160 lm	180 lm	190 lm	
Kích thước (L x W x H)	với BL4040: 330 x 120 x 133 mm	với BL1860B: 313 x 119 x 115 mm	với BL4040: 287 x 88 x 136 mm	với BL1830B / BL1840B / BL1850B / BL1860B: 272 x 79 x 116 mm	với BL1041B: 290 x 66 x 93 mm	
Trọng lượng	1.7 kg (BL4020) - 2.3 kg (BL4080F)	0.89 kg (chỉ máy) - 1.6 kg (BL1860B)	0.28 kg (chỉ máy) - 1.3 kg (BL4040)	0.26 kg (chỉ máy) - 0.93 kg (BL1860B)	0.4 kg (chỉ máy) - 0.78 kg (BL1041B)	
	Đèn LED Dùng Pin (Pin Tiết Kiệm)		Đèn Công Trường Dùng Pin		Đèn LED Dùng Pin	
	ML187 18V 14.4V	ML002G 40Vmax USB	DML807 18V USB	ML104 12Vmax 10.8V USB	ML006G 40Vmax	
Thời gian sử dụng (khoảng)	với BL1811G: 15 giờ	với BL4040 Chính (Toàn diện) / Phụ (đầu đèn): 16 / 51 giờ	với BL1850B Chính (Toàn diện) / Phụ (đầu đèn): 11 / 36 giờ	với BL1041B Chính (Toàn diện) / Phụ (đầu đèn): 5.5 / 19 giờ	với BL4040 Thấp / Vừa / Cao: 82 / 40 / 20 giờ	
Độ chiếu sáng	Khoảng cách 1m 900 lx	Khoảng cách 1m Chính (Toàn diện) / Phụ (đầu đèn): 340 / 1,900 lx	Khoảng cách 1m Chính (Toàn diện) / Phụ (đầu đèn): 340 / 1,900 lx	Khoảng cách 1m Chính (Toàn diện) / Phụ (đầu đèn): 340 / 1,900 lx	Khoảng cách 1m Cao / Vừa / Thấp: 800 / 400 / 180 lx	
Độ sáng	48 lm	Chính (Toàn diện) / Phụ (đầu đèn): 710 / 130 lm	Chính (Toàn diện) / Phụ (đầu đèn): 710 lm / 130 lm	Chính (Toàn diện) / Phụ (đầu đèn): 710 / 130 lm	Cao / Vừa / Thấp: 500 / 250 / 100 lm	
Kích thước (L x W x H)	313 x 84 x 118 mm	với BL4040, với Móc treo gấp lại: 376 x 86 x 141 mm	414 x 79 x 155 mm	414 x 66 x 132 mm	với BL4040: 408 x 85 x 148 mm	
Trọng lượng	0.66 kg (BL1411G) - 0.73 kg (BL1811G)	1.2 kg (BL4025) - 1.5 kg (BL4040)	0.72 kg (BL1415N) - 1.0 kg (BL1860B)	0.61 kg (BL1020B) - 0.78 kg (BL1040B)	1.1 kg (BL4020) - 1.7 kg (BL4050F)	
	Đèn LED Dùng Pin					
	DML816 18V 14.4V	ML011G 40Vmax USB	ML107 12Vmax USB			
Thời gian sử dụng (khoảng)	với BL1860B Thấp / Vừa / Cao: 75 / 34 / 17 giờ	với BL4040 với 300 lm / 150 lm: 37 / 64 giờ	với BL1041B với 300 lm / 150 lm: 17 / 29 giờ			
Độ chiếu sáng	Khoảng cách 1m Cao / Vừa / Thấp: 800 / 400 / 180 lx	Khoảng cách 0,5m Chiếu sáng bên + Chiếu sáng xuống / chỉ chiếu sáng bên / chỉ chiếu sáng xuống: 240 / 190 / 190 lx	Khoảng cách 0,5m Chiếu sáng bên + Chiếu sáng xuống / chỉ chiếu sáng bên / chỉ chiếu sáng xuống: 175 / 130 / 130 lx			
Độ sáng	Cao / Vừa / Thấp: 500 / 250 / 100 lm	Chiếu sáng bên + Chiếu sáng xuống / chỉ chiếu sáng bên / chỉ chiếu sáng xuống: 300 / 150 / 150 lm	Chiếu sáng bên + Chiếu sáng xuống / chỉ chiếu sáng bên / chỉ chiếu sáng xuống: 200 / 100 / 100 lm			
Kích thước (L x W x H)	với BL1860B: 400 x 79 x 127 mm	107 x 77 x 50 mm (chỉ máy)	92 x 54 x 47 mm (chỉ máy)			
Trọng lượng	0.7 kg (BL1415N) - 1.1 kg (BL1860B)	0.19 kg (chỉ máy)	0.29 kg (chỉ máy)			

Bớt Vỡ / Vỡ Vỡ / Khoan
Trộn
Khoan Búa / Đục
Mài / Chà Nhám / Đánh Bông
Cắt
Máy Đa Năng
Combo Kit
Cưa
Phay / Bào
Siết chặt / Cố định
Hợp Bù
Đồng Máy Chạm Sọc Cảnh Quan
Cảm Mực / Đo Khoảng Cách
Đèn
Tiện Ích
Áo
Máy Điện Chuyên Dụng
Máy Điện MAKITA MT
Dùng Cú Cẩm tay

TIỆN ÍCH



Radio Công Trường Có Chức Năng Sạc Dụng Pin Và Điện/Job Site Charger Radio **DMR300** 18V 14.4V 12Vmax

DMR300
Số lượng có hạn

Băng tần	FM / AM: 87.5 - 108 MHz / 522 - 1,710 kHz
Âm lượng	Kích thước loa: 89 mm x 2
Bluetooth	Phiên bản: 5.0
	Biên dạng: A2DP / SCMS-T
	Hỗ trợ Codec: SBC
	Phạm vi phát tối đa (Tối ưu): 10 m
	Phạm vi phát tối đa (Khả thi): 30 m
	Cấp điện truyền động: 2
Kích thước	Với vị trí tay cầm đứng: 268x185x427 mm
	Với vị trí tay cầm gấp: 268x185x305 mm
Trọng lượng	5.1 kg (không pin) - 6.1 kg (BL1016) - 6.6 kg (BL1860B)

Phụ kiện kèm theo: Bộ chuyển đổi AC (SE00000679) (Máy không kèm pin AA).

Có thể sạc cho dòng pin **18V, 14.4V, 12Vmax** khi được cấp nguồn AC với bộ đổi nguồn AC.

LXI CXI USB Bluetooth

Radio Có Đèn Dừng Pin/Flashlight Radio **DMR050** 18V 14.4V

DMR050
Số lượng có hạn

Thời gian sử dụng	Với pin BL1830B: 25 giờ (chỉ sử dụng radio)
	Với pin BL1830B: 8.5 giờ (chỉ sử dụng đèn)
	Với pin BL1830B: 6 giờ (sử dụng radio và đèn)
Công suất đầu ra	2.0W-3.0 Ah
	1.5W-1.3 Ah
Tần số	FM: 87.5 - 108 MHz
	AM: 522 - 1,710 kHz
Kích thước	Với pin BL1830B, BL1430B: 263x75x196 mm
Trọng lượng	0.95 kg (BL1415) - 1.14 kg (BL1430) - 1.01 kg (BL1815) - 1.23 kg (BL1830)

DMR050: Không kèm pin, sạc
Phụ kiện kèm theo: Dây đeo vai (SE00000138).

Độ sáng
180lm

TỜ RỜI SẢN PHẨM

LXI

Radio Kết Hợp Đèn Lồng Dừng Pin/Cordless Radio with Lantern **MR010G** 40Vmax

MR010G

Tông màu và màu sắc
Màu trắng
Màu trắng vàng
Màu vàng

Băng tần	FM: 87.5-108 MHz
Kích thước loa	Ø57 mm
Độ chiếu sáng	Đèn lồng, Ánh sáng ban ngày, 4 bên, Cao / Thấp: 145 / 72 lx hoặc nhiều hơn
	Đèn lồng, màu trắng ấm, 3 bên, Cao / Thấp: 130 / 60 lx hoặc nhiều hơn
Độ sáng	Đèn lồng, Ánh sáng ban ngày, 4 bên, Cao / Thấp: 310 / 155 lm hoặc nhiều hơn
	Đèn lồng, màu trắng ấm, 3 bên, Cao / Thấp: 200 / 100 lm hoặc nhiều hơn
Bluetooth	Phiên bản: 5.0
	Biên dạng: A2DP, SCMS-T, AVRCP
	Mã hỗ trợ: SBC,
	Phạm vi truyền tối đa (Tối ưu): 10 m
	Cấp điện truyền động: 2 /
	Cấu hình Bluetooth tương thích: A2DP
Kích thước (L x W x H)	Không gồm pin: 126 x 127 x 240 mm
Trọng lượng	1.6 kg (BL4020) - 2.2 kg (BL4050F)

MR010G: Không kèm pin, sạc
Phụ kiện kèm theo: Dây treo (SE00001178)

Độ sáng
310lm

Đèn lồng 20 LEDs
Đèn LED 1 LEDs

TỜ RỜI SẢN PHẨM

LXI XPT USB Bluetooth

Radio Kết Hợp Đèn Lồng Dừng Pin/Cordless Radio with Lantern **DMR057** 18V

DMR057

Tông màu và màu sắc
Màu trắng
Màu trắng vàng
Màu vàng

Băng tần	FM: 87.5-108 MHz
Kích thước loa	Ø57 mm
Độ chiếu sáng	Đèn lồng, Ánh sáng ban ngày, 4 bên, Cao / Thấp: 145 / 72 lx hoặc nhiều hơn
	Đèn lồng, màu trắng ấm, 3 bên, Cao / Thấp: 130 / 60 lx hoặc nhiều hơn
Độ sáng	Đèn lồng, Ánh sáng ban ngày, 4 bên, Cao / Thấp: 310 / 155 lm hoặc nhiều hơn
	Đèn lồng, màu trắng ấm, 3 bên, Cao / Thấp: 200 / 100 lm hoặc nhiều hơn
Bluetooth	Phiên bản: 5.0
	Biên dạng: A2DP, SCMS-T, AVRCP
	Mã hỗ trợ: SBC,
	Phạm vi truyền tối đa (Tối ưu): 10 m
	Cấp điện truyền động: 2 /
	Cấu hình Bluetooth tương thích: A2DP
Kích thước (L x W x H)	Không gồm pin: 126 x 127 x 240 mm
Trọng lượng	1.3 kg (BL1415N) - 1.6 kg (BL1860B)

DMR057: Không kèm pin, sạc
Phụ kiện kèm theo: Dây treo (SE00001178)

Độ sáng
310lm

Đèn lồng 20 LEDs
Đèn LED 1 LEDs

TỜ RỜI SẢN PHẨM

LXI XPT USB Bluetooth

Radio Kết Hợp Đèn Lồng Dừng Pin/Cordless Radio with Lantern **DMR055** 18V

DMR055
Số lượng có hạn

Tông màu và màu sắc
Màu trắng
Màu trắng vàng
Màu vàng

Băng tần	FM: 87.5-108 MHz / AM: 522-1,710 kHz
Kích thước loa	Ø57 mm
Độ chiếu sáng	Đèn lồng, màu trắng ấm, 4 bên, Cao: 130 lx hoặc nhiều hơn
Quang thông	Đèn lồng, màu trắng ấm, 4 bên, Cao: 260 lm hoặc nhiều hơn
Kích thước (L x W x H)	Không gồm pin: 126 x 127 x 240 mm
Trọng lượng	1.2 kg (BL1415N) - 1.6 kg (BL1860B)

DMR055: Không kèm pin, sạc
Phụ kiện kèm theo: Dây treo (SE00001178)

Độ sáng
260lm

Đèn lồng 20 LEDs

TỜ RỜI SẢN PHẨM

LXI XPT

Đèn lồng với 3 cài đặt tông màu sáng
chỉ MR010G / DMR057

Màu trắng ấm
Ban sẽ cảm thấy thư thái. (khoảng 2,500K)

Màu trắng trung tính (khoảng 3,500K)

Ánh sáng ban ngày
Ban có thể dễ dàng đọc những gì được viết / in. (khoảng 5,000K)

Cổng đầu ra USB
chỉ MR010G / DMR057
- Với cổng sạc đầu ra USB
- Với chức năng tự động tắt
- Loại A, 1 cổng, DC5V / 2.4A

Công tắc
MR010G / DMR057

- Nút cài đặt độ sáng (2 giai đoạn) (Chỉ MR010G / DMR057)
- Nút cài đặt tông màu đèn lồng (3 tông màu) (Chỉ MR010G / DMR057)

DMR055

- Bật / tắt và nút chọn Chế độ

Loa Công Trường Dừng Pin Và Điện/Job Site Speaker **DMR203** 18V 14.4V 12Vmax

DMR203
Số lượng có hạn

Kích thước loa bên trong	Kích thước loa: Loa trầm/ Loa bổng: Ø101.6/ Ø36 mm
Công suất tối đa Bluetooth	18V/ 12Vmax/ AC: 10/ 3.5/ 3.5 W
	Phiên bản: 5.0
	Biên dạng: A2DP/ SCMS-T/ AVRCP
	Mã hỗ trợ: SBC
	Phạm vi tối đa (Ly tưởng): 10 m
	Phạm vi tối đa (Có thể): 30 m
Kích thước	Tay cầm gấp xuống: 217x206x199 mm
	Tay cầm thẳng đứng: 217x206x285 mm
Trọng lượng	2.7 kg (không pin) - 2.9 kg (BL1016) - 3.4 kg (BL1860B)

DMR203: Không kèm pin, sạc
Phụ kiện kèm theo: Bộ chuyển đổi AC (SE00000792).

TỜ RỜI SẢN PHẨM

LXI CXI USB Bluetooth



Bảng tham chiếu pin & thời gian sạc Tr.08
Đổi với những máy mã đuôi Z cần mua thêm pin, sạc - bộ pin sạc là lựa chọn tối ưu (Tham khảo Tr.08 & 09)

TIỆN ÍCH



Bảng so sánh

	Radio Công Trường Dùng Pin	Radio Có Đèn	Loa Công Trường Dùng Pin
	DMR300 18V 12V max Bluetooth	DMR050 18V	DMR203 18V 12V max Bluetooth 6.6
Thời gian sử dụng (khoảng)	với pin BL1850B: 20.5 giờ	(với pin BL1830B) Radio/ Đèn: 25/8.5 h	với pin BL1850B: 26 giờ
Bảng tần	FM / AM: 87.5 - 108 MHz / 522 - 1,710 kHz	FM / AM: 522 - 1,629 MHz / 87.5 - 108 kHz	-
Kích thước loa	89 mm x2	-	Âm trầm: 101.6 mm / Âm bổng: 36 mm / Màng rung thụ động: 89 mm
Kích thước (L x W x H)	268 x 185 x 427 mm	263 x 75 x 179 mm	217 x 206 x 285 mm
Trọng lượng	6.1 kg (BL1016) - 6.6 kg (BL1860B)	0.95 kg (BL1415) - 1.23 kg (BL1830)	2.7 kg (không pin) - 3.4 kg (BL1860B)

	Radio Kết Hợp Đèn Lồng Dùng Pin		
	MR010G 40Vmax Bluetooth XPT	DMR057 18V Bluetooth XPT	DMR055 18V XPT
	Tông màu: 3 tông Độ sáng: 2 mức	Tông màu: 3 tông Độ sáng: 2 mức	Tông màu: 1 tông Độ sáng: 1 mức
Thời gian sử dụng (khoảng)	[Lồng đèn+Radio (4 bên)] BL4040: 15 giờ	[Lồng đèn+Radio (4 bên)] BL1850B: 12 giờ	[Lồng đèn+Radio(4 bên)] BL1850B: 12 giờ
Bảng tần	FM: 87.5-108 MHz	FM: 87.5-108 MHz	FM: 87.5-108 MHz / AM: 522-1,710 kHz
Độ chiếu sáng	4 bên, Cao/Thấp 3 bên, Cao/Thấp	Ánh sáng ban ngày: 145/72 hoặc hơn , trắng trung tính: 140/70 hoặc hơn, trắng ấm: 130/65 hoặc hơn Ánh sáng ban ngày: 130/60 hoặc hơn , trắng trung tính: 125/58 hoặc hơn, trắng ấm: 115/55 hoặc hơn	Lồng đèn, trắng ấm, 4 bên: 130 lx hoặc hơn
Độ sáng	4 bên, Cao/Thấp 3 bên, Cao/Thấp	Ánh sáng ban ngày: 310/155 hoặc hơn , trắng trung tính: 300/150 hoặc hơn, trắng ấm: 260/130 hoặc hơn Ánh sáng ban ngày: 200/100 hoặc hơn , trắng trung tính: 200/100 hoặc hơn, trắng ấm: 190/95 hoặc hơn	Lồng đèn, trắng ấm, 4 bên: 260 lm hoặc hơn
Kích thước (L x W x H)	126 x 127 x 240 mm (chỉ máy)	126 x 127 x 240 mm (chỉ máy)	126 x 127 x 240 mm (chỉ máy)
Trọng lượng	1.6 kg (BL4020) - 2.2 kg (BL4050F)	1.3 kg (BL1415N) - 1.6 kg (BL1860B)	1.2 kg (BL1415N) - 1.6 kg (BL1860B)

Quạt Dùng Pin Và Điện/Cordless Fan CF003G 450mm 40Vmax 18V

CF003GZ

Có thể điều chỉnh quay trái/phải 120°, trên 90°, dưới 45°

Quạt quay tự động

Tốc độ gió
96 - 300 m/phút

Lưu lượng khí
38 - 120 m³/phút

Đường kính quạt
450 mm

Điều chỉnh góc quạt
Lên: 90° / Xuống: 45°
Trái: 90° / Phải: 90°

Tự động đảo chiều
Trái: 60, 90, 120°
Phải: 60, 90, 120°

Thời gian sử dụng liên tục (phút), không đảo chiều
Với pin BL4040: 115 / BL4080F: 230 / BL1860B: 90

Thời gian sử dụng liên tục (phút), đảo chiều
Với pin BL4040: 110 / BL4080F: 220 / BL1860B: 85

Kích thước (L x W x H)
312 x 633 x 770 mm (chỉ máy)

Trọng lượng
7.9 kg (chỉ máy) - 8.3 kg (BL1815N) - 10.5 kg (BL1860B & BL4080F)

CF003GZ: Không kèm pin, sạc

Phụ kiện kèm theo: Bộ chuyển đổi AC (TE00000793), dây điện (TE00000779)

Bộ chuyển đổi AC (Kèm theo)

TỜ RƠI SẢN PHẨM

Lưu lượng khí tối đa 120 m³/phút

Tốc độ gió tối đa 300 m/phút
*Đo ở khoảng cách 1m từ máy

Tương thích với pin 40Vmax /18V Li-Ion / AC

Điều chỉnh lưu lượng khí bằng nút xoay

Có thể được gắn vào xe đẩy MAKAPAC

Pin XGT và LXT có thể gắn cùng lúc

Điều chỉnh lưu lượng khí kiểu quay số (38 - 120m³/phút)

Tĩnh di động có thể được tăng cường bằng cách gắn quạt lên xe đẩy MAKAPAC.

Tự động đảo chiều

Ngăn chứa phụ kiện

Tay cầm có thể gấp

90° lên/45° xuống với nút khóa

Tự động đảo chiều quay: 60°, 90°, 120° trái/phải

Nằm ở mặt trước của máy để lưu trữ bộ chuyển đổi AC, v.v.

Thời gian sử dụng liên tục (khoảng)

Trên một lần sạc đầy (tốc độ gió tối đa)

Pin	Không đảo chiều	Đảo chiều
BL1860B	90 phút	85 phút
BL4040	115 phút	110 phút
BL4080F	230 phút	220 phút

3 mức cài đặt Hẹn giờ tắt 1 giờ, 2 giờ, 4 giờ

TỜ RƠI SẢN PHẨM

Quạt Dùng Pin Và Điện/Cordless Fan CF002G 330mm 40Vmax 18V

CF002GZ

Có thể điều chỉnh quay trái/phải 90°, trên 90°, dưới 45°

Quạt quay tự động

Đường kính cánh quạt
330 mm

Sử dụng liên tục khi không đảo gió
Với pin BL4040 Thấp / Vữa / Cao: 1,020 / 640 / 320 phút

Sử dụng liên tục khi đảo gió
Với pin BL4040 Thấp / Vữa / Cao: 970 / 610 / 305 phút

Tốc độ gió tối đa
Cao / Vữa / Thấp: 240 / 170 / 120 m/phút

Lưu lượng khí
Cao / Vữa / Thấp: 21 / 15 / 10 m³/phút

Kích thước
277x439x602 mm

Trọng lượng
3.8 kg (chỉ thân máy) - 4.5 kg (BL4020) - 5.1 kg (BL4050F)

CF002GZ: Không kèm pin, sạc

Phụ kiện kèm theo: Bộ chuyển đổi AC (TE00000442).

TE00000442 (Kèm theo)

TỜ RƠI SẢN PHẨM

Quạt Dùng Pin Và Điện/Cordless Fan DCF301 330mm 18V 14.4V

DCF301Z

Có thể điều chỉnh quay trái/phải 90°, trên 90°, dưới 45°

Quạt quay tự động

Đường kính cánh quạt
330 mm

Thời gian sử dụng liên tục (tối thiểu)
850 / 430 / 215 phút

Tốc độ gió tối đa
Cao / Trung bình / Thấp: 240/170/120 m / phút

Lưu lượng khí
Cao / Trung bình / Thấp: 21/15/10 m³ / phút

Kích thước
315x480x600 mm

Trọng lượng
3.8 kg (không pin) - 4.1 kg (BL1415N) - 4.5 kg (BL1860B)

DCF301Z: Không kèm pin, sạc

Phụ kiện kèm theo: Bộ chuyển đổi AC (TE00000442).

TE00000442 (Kèm theo)

TỜ RƠI SẢN PHẨM

Bảng tham chiếu pin & thời gian sạc Tr.08
Đối với những máy mà đuôi Z cần mua thêm pin, sạc - bộ pin sạc là lựa chọn tối ưu (Tham khảo Tr.08 & 09)

Bột Vôi / Vữa Vữa / Khoen
Trộn
Khoan Búa / Đục
Mài / Chà Nhám / Đánh bóng
Cắt
Máy Đa Năng
Combo Kit
Cưa
Phay/Bào
Siết chặt / Cố định
Hút Bụi
Đồng Máy Chạm Sọc Cảnh Quan
Cầm Mực / Bơm Khống Cách
Đèn
Tiện Ích
Áo
Máy Chuyên Dụng
Máy Điện MAKITA MT
Dùng Cũ Cầm tay

TIỆN ÍCH



Quạt Dừng Pin Và Điện/Cordless Fan CF001G 235mm 40Vmax

CF001GZ

Có thể điều chỉnh quay trái/phải 90°, trên 90°, dưới 45°



Đường kính cánh quạt 235 mm
 Với pin BL4040 Thấp / Vữa / Cao:
 1,160 / 880 / 660 phút
 Với pin BL4025 Thấp / Vữa / Cao:
 730 / 550 / 410 phút

Sử dụng liên tục khi đảo gió
 Với pin BL4040 Thấp / Vữa / Cao:
 1,055 / 800 / 600 phút
 Với pin BL4025 Thấp / Vữa / Cao:
 665 / 500 / 370 phút

Tốc độ khí Thấp / Vữa / Cao: 120 / 150 / 190 m/phút
 Lưu lượng khí Thấp / Vữa / Cao: 8.2 / 6.5 / 5.2 m³/phút
 Kích thước (L x W x H) 143 x 333 x 463 mm
 Trọng lượng 2.0 kg (không pin) - 2.7 kg (BL4025) - 3.0 kg (BL4040)

CF001GZ: Không kèm pin, sạc
 Phụ kiện kèm theo: Bộ chuyển đổi AC (TE00000173).



TỜ RƠI SẢN PHẨM



TE00000173 (Kèm theo)

Quạt Dừng Pin Và Điện/Cordless Fan DCF203 235mm 18V 14.4V

DCF203Z

Có thể điều chỉnh quay trái/phải 90°, trên 90°, dưới 45°



Đường kính cánh quạt 235 mm
 Với pin 18V: 6.0Ah / 1.5Ah / 6.0Ah / 1.5Ah
 Với pin 14.4V: 4.0Ah / 1.0Ah / 4.0Ah / 1.0Ah

Sử dụng liên tục khi đảo gió (phút)
 Cao: 410 / 100 / 260 / 75
 Vữa: 650 / 155 / 420 / 120
 Thấp: 1,010 / 250 / 685 / 195

Tốc độ khí Cao / Vữa / Thấp: 190 / 150 / 120 m/phút
 Lưu lượng khí Cao / Vữa / Thấp: 8.2 / 6.5 / 5.2 m³/phút
 Kích thước (L x W x H) 140 x 333 x 447 mm
 Trọng lượng 1.9 kg (không pin) - 2.2 kg (BL1415N) - 2.6 kg (BL1860B)

DCF203Z: Không kèm pin, sạc
 Phụ kiện kèm theo: Bộ chuyển đổi AC (TE00000173).



TỜ RƠI SẢN PHẨM



TE00000173 (Kèm theo)

Quạt Dừng Pin Và Điện/Cordless Fan DCF102 180mm 18V 14.4V

DCF102Z

Có thể điều chỉnh quay trái/phải 90°, trên 90°, dưới 45°



Đường kính cánh quạt 180 mm
 Với pin 18V: 6.0Ah / 1.5Ah / 6.0Ah / 1.5Ah
 Với pin 14.4V: 4.0Ah / 1.0Ah / 4.0Ah / 1.0Ah

Thời gian sử dụng liên tục (phút)
 Cao: 575 / 135 / 365 / 105
 Vữa: 705 / 165 / 465 / 135
 Thấp: 1,270 / 295 / 860 / 245

Tốc độ khí Cao / Vữa / Thấp: 180 / 150 / 120 m/phút
 Lưu lượng khí Cao / Vữa / Thấp: 4.6 / 3.8 / 3.0 m³/phút
 Kích thước (L x W x H) 185 x 272 x 284 mm
 Trọng lượng 1.3 kg (không pin) - 2.0 kg (BL1860B)

Sử dụng AC Adapter: TE00000242 (không kèm theo)
DCF102Z: Không kèm pin, sạc



TỜ RƠI SẢN PHẨM



TE00000242 (bán riêng)

Quạt Dừng Pin Và Điện/Cordless Fan CF101D 180mm 12Vmax

CF101DZ (Sử dụng có hạn)

Có thể điều chỉnh quay trái/phải 90°, trên 90°, dưới 45°



Đường kính cánh quạt 180 mm
 Với pin 12V max: 4.0Ah / 2.0Ah / 1.5Ah

Thời gian sử dụng liên tục (phút)
 Cao: 275 / 135 / 105
 Vữa: 380 / 190 / 145
 Thấp: 630 / 315 / 240

Tốc độ khí Cao / Vữa / Thấp: 180 / 150 / 120 m/phút
 Lưu lượng khí Cao / Vữa / Thấp: 4.6 / 3.8 / 3.0 m³/phút
 Kích thước 185x260x284 mm
 Trọng lượng 1.3 kg (không pin) - 1.7 kg (BL1041B)

Sử dụng AC Adapter: TE00000242 (không kèm theo)
CF101DZ: Không kèm pin, sạc



TỜ RƠI SẢN PHẨM



TE00000242 (bán riêng)

Quạt Dừng Pin Và Điện/Cordless Fan DCF201 230mm 18V 14.4V

DCF201Z



Đường kính cánh quạt 230 mm
 Với pin 18V: 3.0Ah / 1.3Ah / 3.0Ah / 1.3Ah
 Với pin 14.4V: 2.0Ah / 0.8Ah / 2.0Ah / 0.8Ah

Thời gian sử dụng liên tục khi đảo gió (phút)
 Cao: 100 / 45 / 90 / 40
 Thấp: 200 / 90 / 180 / 80

Kích thước (L x W x H) 263 x 330 x 523 mm
 Trọng lượng 2.4 kg (BL1815) - 2.7 kg (BL1830)
 Sử dụng AC Adapter: TE00000173
DCF201Z: Không kèm pin, sạc
 Phụ kiện kèm theo: Bộ chuyển đổi AC.



TỜ RƠI SẢN PHẨM



TE00000173 (Kèm theo)



Quạt dừng pin								
	CF003G 40Vmax	CF002G 40Vmax	DCF301 18V 14.4V	CF001G 40Vmax	DCF203 18V 14.4V	DCF102 18V 14.4V	CF101D 12Vmax	DCF201 18V 14.4V
Sử dụng liên tục không đảo chiều	pin BL4040 - BL4080F (không tự xoay): 70 - 230 phút pin BL1860B: 90 phút	pin BL4040 Thấp / Vữa / Cao: 1,020 / 640 / 320 phút	pin BL1860B Thấp / Vữa / Cao: 850 / 430 / 215 phút	pin BL4040 Thấp / Vữa / Cao: 1,160 / 880 / 660 phút	pin BL1860B Thấp / Vữa / Cao: 1,155 / 700 / 430 phút	pin BL1860B Thấp / Vữa / Cao: 1,270 / 705 / 575 phút	pin BL1041B Thấp / Vữa / Cao: 630 / 380 / 275 phút	pin BL1830B Thấp / Cao: 200 / 100 phút
Tốc độ khí tối đa	96 - 300 m/phút	Cao / Vữa / Thấp: 240 / 170 / 120 m/phút	Cao / Vữa / Thấp: 240 / 170 / 120 m/phút	Cao / Vữa / Thấp: 190 / 150 / 120 m/phút	Cao / Vữa / Thấp: 190 / 150 / 120 m/phút	Cao / Vữa / Thấp: 180 / 150 / 120 m/phút	Cao / Vữa / Thấp: 180 / 150 / 120 m/phút	Cao: 120 m/phút
Lưu lượng khí	38 - 120 m³/phút	Cao / Vữa / Thấp: 21 / 15 / 10 m³/phút	Cao / Vữa / Thấp: 21 / 15 / 10 m³/phút	Cao / Vữa / Thấp: 8.2 / 6.5 / 5.2 m³/phút	Cao / Vữa / Thấp: 8.2 / 6.5 / 5.2 m³/phút	Cao / Vữa / Thấp: 4.6 / 3.8 / 3.0 m³/phút	Cao / Vữa / Thấp: 4.6 / 3.8 / 3.0 m³/phút	-
Đường kính cánh quạt	450 mm	330 mm	330 mm	235 mm	235 mm	180 mm	180 mm	250 mm
Tự động xoay	Trái: 30, 45, 60° / Phải: 30, 45, 60°	Trái: 45° / Phải: 45°	Trái: 45° / Phải: 45°	Trái: 45° / Phải: 45°	Trái: 45° / Phải: 45°	Trái: 45° / Phải: 45°	Trái: 45° / Phải: 45°	-
Kích thước (L x W x H)	310 x 631 x 780 mm (chi máy)	277 x 439 x 602 mm	269 x 439 x 602 mm	143 x 333 x 463 mm	140 x 333 x 447 mm	185 x 272 x 284 mm	185 x 260 x 284 mm	263 x 330 x 523 mm
Trọng lượng	7.9kg (chi máy) - 10.5kg (BL1860B/BL4080F)	3.8 kg (chi máy) - 4.5 kg (BL4020) - 5.1 kg (BL4050F)	3.8 kg (chi máy) - 4.1 kg (BL1415N) - 4.5 kg (BL1860B)	2.0 kg (chi máy) - 2.7 kg (BL4025) - 3.0 kg (BL4040)	1.9 kg (chi máy) - 2.2 kg (BL1415N) - 2.6 kg (BL1860B)	1.3 kg (chi máy) - 2.0 kg (BL1860B)	1.3 kg (chi máy) - 1.7 kg (BL1041B)	2.4 kg (BL1815) - 2.7 kg (BL1830)

Bảng tham chiếu pin & thời gian sạc Tr.08
 Đối với những máy mã đuôi Z cần mua thêm pin, sạc - bộ pin sạc là lựa chọn tối ưu (Tham khảo Tr.08 & 09)

TIỆN ÍCH



Máy Bơm Hơi Dùng Pin/Cordless Inflator **MP001G** **40Vmax**

MP001GZ



Khả năng bơm tối đa	200 kPa: 24 L/phút 700 kPa: 12 L/phút
Áp suất khí tối đa	1,110 kPa
Chiều dài ống bơm	65 cm
Mức áp suất âm thanh	71 dB(A)
Mức độ rung	3.8 m/s ²
Kích thước	Với pin BL4020 / BL4025: 320 x 108 x 231 mm Với pin BL4040: 329 x 108 x 231 mm Với pin BL4050F: 351 x 108 x 231 mm
Trọng lượng	2.9 kg (BL4020) - 3.5 kg (BL4050F)

MP001GZ: Không kèm pin, sạc
Phụ kiện kèm theo: Đầu bơm chuyển đổi (Dùng cho bóng (TE00000592), dùng cho phao bơi/ bóng chơi trên biển (TE00000333), dùng cho lốp xe đạp đua (TE00000594), dùng cho lốp xe đạp (TE00000346)).



TỜ RỜI SẢN PHẨM



Máy Bơm Hơi Dùng Pin/Cordless Inflator **DMP181** **18V**

DMP181Z



Khả năng bơm tối đa	200 kPa: 22 L/phút 700 kPa: 11 L/phút
Áp suất khí tối đa	1,110 kPa
Chiều dài ống bơm	65 cm
Mức áp suất âm thanh	70 dB(A)
Mức độ rung	3.6 m/s ²
Kích thước	Với pin BL1815N / BL1820B: 297 x 108 x 231 mm Với pin BL1830B / BL1840B / BL1850B / BL1860B: 316 x 108 x 231 mm
Trọng lượng	2.5 kg (BL1815N) - 2.8 kg (BL1860B)

DMP181Z: Không kèm pin, sạc

Phụ kiện kèm theo: Đầu bơm chuyển đổi (Dùng cho bóng (TE00000592), dùng cho phao bơi/ bóng chơi trên biển (TE00000333), dùng cho lốp xe đạp đua (TE00000594), dùng cho lốp xe đạp (TE00000346)).



TỜ RỜI SẢN PHẨM



Máy Bơm Hơi Dùng Pin/Cordless Inflator **DMP180** **18V**

DMP180Z



Áp suất khí tối đa	830 kPa
Khả năng bơm tối đa	200 kPa: 12 L/phút
Chiều dài ống bơm	65 cm
Kích thước	Với BL1815N / BL1820B: 246x80x174 mm Với BL1830B / BL1840B / BL1850B / BL1860B: 266x80x174 mm
Trọng lượng	1.4 kg (BL1815N) - 1.7 kg (BL1860B)

DMP180Z: Không kèm pin, sạc

Phụ kiện kèm theo: Đầu bơm chuyển đổi (Dùng cho phao bơi/bóng chơi trên biển (TE00000333), dùng cho bóng (TE00000335), dùng cho lốp xe đạp đua (TE00000334)).



TỜ RỜI SẢN PHẨM



Máy Bơm Hơi Dùng Pin/Cordless Inflator **MP100D** **12Vmax**

MP100DZ

(Số lượng có hạn)



Áp suất khí tối đa	830 kPa
Khả năng bơm tối đa	10 L/phút
Kích thước	Với pin BL1016/BL1021B: 235x74x173 mm Với pin BL1041B: 255x74x173 mm
Trọng lượng	1.2 kg (BL1016) - 1.3 kg (BL1041B)

MP100DZ: Không kèm pin, sạc

Phụ kiện kèm theo: Đầu bơm chuyển đổi (Dùng cho phao bơi/bóng chơi trên biển (TE00000333), dùng cho lốp xe đạp đua (TE00000334), dùng cho bóng (TE00000335)).



TỜ RỜI SẢN PHẨM



Áp suất bơm cao lên đến 1,100 kPa.

Lượng Xả Khí (với chế độ tốc độ cao)	
MP001G [200kPa]	DMP181 [200kPa]
24 L/phút	22 L/phút



Đèn LED
Đề dạng làm việc trong môi trường thiếu sáng.

Cắt giữ dây bơm
Dây bơm có thể mắc vào thân máy.

Giữ đầu bơm chuyển đổi



Đèn nền
Công nghệ bảo vệ vượt trội

Chế độ thoát khí
Trong trường hợp bơm quá mức, hãy nhấn và giữ nút xả khí để xả áp suất khí.

Đồng hồ đo áp suất kỹ thuật số có đèn nền

- Dễ đọc, màn hình hiển thị lớn.
- Cả 2 giá trị áp suất hiện tại và mục tiêu có thể hiển thị đồng thời.
- Đèn cảnh báo quá tải nhiệt nhấp nháy và máy tự động tắt.



Chế độ	Hiển thị	Mục đích	Phạm vi điều chỉnh áp suất
Tốc độ cao		Để bơm với tốc độ cao	35 đến 1,100 kPa (5 đến 160 PSI)
Tốc độ thấp		Để bơm với tốc độ thấp	
Bơm bóng		Dùng để bơm bóng	35 đến 110 kPa (5 đến 16 PSI)

Model	Áp suất khí tối đa	Khả năng bơm tối đa	Trọng lượng	Đặc điểm nổi bật
DMP180	830 kPa [121PSI]	12 L/phút [200kPa]	1.7 kg với BL1860B	PSI/Bar/kPa có thể thay đổi • Chức năng dừng áp suất đặt trước
MP100D	830 kPa [121PSI]	10 L/phút [200kPa]	1.2 kg với BL1016	Đèn LED Dễ dàng vận hành trong không gian tối. Ống bơm được gắn vào thân máy tiện dụng Bộ chuyển đổi van

Phụ kiện Phụ kiện kèm theo: ● MP001G/DMP181 ● DMP180/MP100D

Van bơm đa dạng

Xe tải nhỏ	Xe ô tô	Máy kéo	Xe đạp	Xe đạp đua	Bóng	Bóng chơi trên biển/phao bơi
------------	---------	---------	--------	------------	------	------------------------------

Hình dạng van

--	--	--	--	--	--

Đầu bơm chuyển đổi

Dùng cho lốp xe (kiểu Mỹ)	Dùng cho lốp xe đạp Anh	Dùng cho lốp xe đạp Pháp	Dùng cho bóng	Dùng cho bóng chơi trên biển/phao bơi
---------------------------	-------------------------	--------------------------	---------------	---------------------------------------

Bảng so sánh

	Máy Bơm Hơi Dùng Pin MP001G 40Vmax	DMP181 18V	DMP180 18V	MP100D 12Vmax
Thời gian sử dụng định mức	10 phút Bật/ 5 phút Tắt	10 phút Bật/ 5 phút Tắt	5 phút Bật/ 5 phút Tắt	5 phút Bật/ 5 phút Tắt
Áp suất khí tối đa	1,110 kPa	1,110 kPa	830 kPa	830 kPa
Khả năng bơm tối đa	200 kPa: 24 L/phút 700 kPa: 12 L/phút 1,100 kPa: 7 L/phút	200 kPa: 22 L/phút 700 kPa: 11 L/phút 1,100 kPa: 7 L/phút	200 kPa: 12 L/phút 700 kPa: 8 L/phút 830 kPa: 7 L/phút	200 kPa: 10 L/phút
Kích thước (L x W x H)	với pin BL4040: 329 x 108 x 231 mm	với pin BL1830B / BL1840B / BL1850B / BL1860B 316 x 108 x 231 mm	với pin BL1830B / BL1840B / BL1850B / BL1860B 266 x 80 x 174 mm	với pin BL1041B: 255 x 74 x 173 mm
Trọng lượng	2.9 kg (BL4020) - 3.5 kg (BL4050F)	2.5 kg (BL1815N) - 2.8 kg (BL1860B)	1.4 kg (BL1815N) - 1.7 kg (BL1860B)	1.2 kg (BL1016) - 1.3 kg (BL1041B)

Bảng tham chiếu pin & thời gian sạc Tr.08
Đối với những máy mà dưới Z của máy thêm pin, sạc - bộ pin sạc là lựa chọn tối ưu (Tham khảo Tr.08 & 09)

TIỆN ÍCH



Máy làm mát và ấm dùng pin/Cordless Cooler & Warmer Box CW004G 29L 40Vmax 18V

CW004GZ



Dung tích **29 L** IPX4

Dung tích	29L
Cài đặt nhiệt độ	17 cài đặt: -18/-15/-10/-5/0/5/10/15/20/25/30/35/40/45/50/55/60°C (Chênh lệch nhiệt độ tối đa có thể cài đặt giữa hai ngăn: 30°C)
Thời gian sử dụng (giờ)	Pin BL4050F x2: -18 / 5 / 60°C: 12,5/30,0/11,5
Dây dẫn điện	Bộ chuyển đổi AC/ phích cắm dạng tẩu thuốc: 2,2/2,5 m
Đường kính bánh xe	130 mm
Kích thước lưu trữ (L x W x H)	343 x 240 x 338 mm
Kích thước (L x W x H)	676 x 345 x 471 mm
Trọng lượng	17,5 kg (BL1815N) - 20,9 kg (BL4080F x2)

CW004GZ: Không kèm pin, sạc. Phụ kiện kèm theo: Dây đeo vai (A-71093), bộ chuyển đổi AC (WL00000058), phích cắm dạng tẩu thuốc (WL00000002), khay trong, giỏ trong.



XGT LXT

Máy làm mát và ấm dùng pin/Cordless Cooler & Warmer Box CW002G 50L 40Vmax 18V

CW002GZ01

Số lượng có hạn



Dung tích **50 L** IPX4

Dung tích	50 L
Hệ thống làm mát	Loại máy nén
Khả năng làm mát	-18 / -15 / -10 / -5 / 0 / 5 / 10°C (0 / 5 / 15 / 25 / 30 / 40 / 50°F)
Hệ thống giữ ấm	Bộ cấp nhiệt
Khả năng giữ ấm	30 / 35 / 40 / 45 / 50 / 55 / 60°C (85 / 95 / 105 / 115 / 120 / 130 / 140°F)
Thời gian sử dụng	với pin BL4040 X2, -18 / 5 / 60°C: 8 / 19,5 / 4,5 giờ
Dây dẫn điện	Bộ chuyển đổi AC/ phích cắm dạng tẩu thuốc: 2 / 2,5 m
Kích thước (L x W x H)	867 x 465 x 476 mm
Trọng lượng	25,6 kg (BL1815N) - 29,0 kg (BL4080F x2)

CW002GZ01: Không kèm pin, sạc. Phụ kiện kèm theo: Bộ chuyển đổi AC (WL00000013), phích cắm dạng tẩu thuốc (WL00000002)



TỜ RƠI SẢN PHẨM



XGT LXT

Máy làm mát và ấm dùng pin/Cordless Cooler & Warmer Box CW003G 7L 40Vmax 18V

CW003GZ01



Dung tích **7 L** IPX4

Dung tích	7L
Hệ thống làm mát	Loại máy nén
Khả năng làm mát	-18 / -15 / -10 / -5 / 0 / 5 / 10°C (0 / 5 / 15 / 25 / 30 / 40 / 50°F)
Hệ thống giữ ấm	Bộ cấp nhiệt
Khả năng giữ ấm	30 / 35 / 40 / 45 / 50 / 55 / 60°C (85 / 95 / 105 / 115 / 120 / 130 / 140°F)
Thời gian sử dụng	với pin BL4040, -18 / 5 / 60°C: 5,5 / 13,5 / 3,5 giờ
Dây dẫn điện	Bộ chuyển đổi AC/ phích cắm dạng tẩu thuốc: 2 / 2,5 m
Kích thước (L x W x H)	456 x 245 x 308 mm
Trọng lượng	7,9 kg (BL1815N) - 9,4 kg (BL4080F x2)

CW003GZ01: Không kèm pin, sạc. Phụ kiện kèm theo: Dây đeo vai (A-71093), bộ chuyển đổi AC (WL00000058), phích cắm dạng tẩu thuốc (WL00000002)



XGT LXT



TỜ RƠI SẢN PHẨM

CW004G

17 cài đặt nhiệt độ



Số chai nhựa 2L tối đa có thể dùng thẳng đúng là:
 • 6 trong chế độ ngăn đơn
 • 2 ở ngăn bên trái và bốn ở ngăn bên phải ở chế độ ngăn kép

Sử dụng tấm ngăn để chia thành 2 ngăn.



- Có thể cài đặt nhiệt độ khác nhau tùy theo nhu cầu sử dụng bằng cách chia làm 2 ngăn bằng tấm ngăn chuyên dụng.
- Ngay cả ở chế độ ngăn kép, một ngăn mong muốn cũng có thể vận hành độc lập như ở chế độ một ngăn.
- Chế độ ngăn đơn có thể được tự động đổi thành chế độ ngăn kép bằng cách lắp tấm ngăn vào.
- Chênh lệch nhiệt độ tối đa có thể cài đặt giữa hai ngăn: 30°C

Máy làm mát và ấm dùng pin/Cordless Cooler & Warmer Box CW002G 50L, có thể cho nhiều người sử dụng, giúp giữ được nhiều đồ lạnh hoặc nóng.

50L (13.2gal)



Khoảng 15 chai PET x 2L có thể được lưu trữ theo chiều dọc.

Tay cầm ở cả 2 bên. Nhỏ gọn nhưng có độ cứng cao để thiết kế nhòm có thể gấp vào.

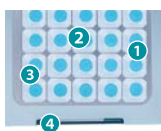

- 1/4 Cổng pin LXT
- 2/3 Cổng pin XGT

Các tính năng và tiện ích tương tự như của CW001G / CW003G

Khối lượng công việc khi sạc đầy pin với hai pin BL4040

-18°C [0°F]	5°C [40°F]	60°C [140°F]
khoảng 8 h	khoảng 19.5 h	khoảng 4.5 h

Khả năng chống nước được xếp hạng IPX4

Cổng đầu ra USB

Dụng cụ mở nắp chai

Đèn cảnh báo



CW003G

7L (1.8gal)

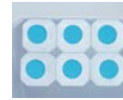

Khối lượng công việc khi sạc đầy pin với hai pin BL4040

-18°C [0°F]	5°C [40°F]	60°C [140°F]
khoảng 5.5 h	khoảng 13.5 h	khoảng 5.5 h

Thiết kế nhỏ gọn

Kích thước tối lợi cho một đến vài người. Có thể lưu trữ sáu chai nhựa 500mL theo chiều dọc (chiều cao lên đến 220mm).

Tay cầm hình chữ U

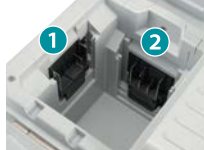

Bằng cách gắn thêm dây đeo vai, có thể đeo trên vai của bạn.



- 1 Cổng pin LXT
- 2 Cổng pin XGT



Bảng tham chiếu pin & thời gian sạc Tr.08

Đối với những máy mã đuôi Z cần mua thêm pin, sạc - bộ pin sạc là lựa chọn tối ưu (Tham khảo Tr.08 & 09)

TIỆN ÍCH/ÁO



Ấm Đun Nước Dùng Pin/Cordless Kettle KT001G **40Vmax**

KT001GZ
Số lượng có hạn



Dung tích bình chứa nước	800 mL
Kích thước (Dài x Rộng x Cao)	Ấm đun nước trên để ấm: 233 x 322 x 307 mm
Trọng lượng	2,8 kg (với pin BL4020) - 5,9 kg (với pin BL4080F x 2)

KT001GZ: Không kèm pin, sạc

Lượng nước nóng để pha đồ uống / thực phẩm	Thời gian sôi (khoảng) 0,8L nước
Cà phê hòa tan / nhỏ giọt	Nhiệt độ nước lúc khởi động: 10°C, 23°C, 40°C
Súp ăn liền	Thời gian sôi: 9 phút, 8 phút, 6 phút
Mì ăn liền	

TỜ RỜI SẢN PHẨM





- Tự động ngắt điện khi nước sôi
- Bảo vệ khi đun cạn nước

Phụ kiện

Cốc
Mã số: KF00000020
Dung tích: 240mL



Công tắc nguồn



Dung tích bình chứa nước	Thời gian sôi (23°C) (khoảng)	Pin BL4040 x2 lượng nước sôi (23°C) (khoảng)
0.8 L	8 phút	2.2 L

Dễ dàng mang theo
Việc di chuyển ấm trở nên dễ dàng hơn do tay cầm được thiết kế bên trên để nắm.

Cấu trúc hai lớp
Lớp bên trong bằng thép không gỉ bọc bên ngoài lớp bằng nhựa * mang lại khả năng giữ nhiệt cao trong khi vẫn giữ cho bề mặt ấm đun luôn mát mẻ.

Có thể tháo rời
Bộ lọc có thể tháo rời để vệ sinh lọc bụi, cặn vôi và hơn thế nữa.
Có thể tháo rời để cấp nước và vệ sinh dễ dàng.

Nút khóa chống tràn
Được cung cấp để giảm thiểu sự cố tràn nước nóng ngay cả khi Ấm đun nước rời xuống.

Dễ dàng đọc mực nước
Chỉ có thể bật ấm đun khi đặt ở mặt phẳng.
Cảm biến mặt đất

Đồng hồ hiển thị pin kép
Được cấp nguồn bởi hai pin LXT 18V (DKT360)

Bộ Chuyển Đổi Cho USB/Adapter For USB ADP001G **40Vmax**

ADP001G (mã thay thế ML011G, trang 209)
Số lượng có hạn



Sạc điện thoại thông minh	Với pin BL4020 / BL4025/ BL4040/ BL4050F: 2.8 / 3.5 / 5.6 / 7.0
Cổng USB	2 (Loại A)
Đầu ra USB tối đa	một cổng: 2.4 A hai cổng: 4.8 A
Kích thước (L x W x H)	không có pin: 96 x 76 x 40 mm với pin BL4020 / BL4025: 119x79x88 mm
Trọng lượng	0.14 kg (không pin) 0.8 kg (BL4020 / BL4025) - 1.4 kg (BL4050F)

Phụ kiện kèm theo: Pin và sạc bán riêng.

XGT USB

Bộ Chuyển Đổi Cho USB/Adapter For USB ADP08 **12Vmax**

ADP08 (mã thay thế ML107, trang 209)
Số lượng có hạn



Cổng USB	Loại A cho ổ cắm DC5V/2.1A
Kích thước (L x W x H)	80 x 53 x 28 mm (BL1016 / BL1021B)
Trọng lượng	0.06 kg

Phụ kiện kèm theo: Pin và sạc bán riêng.

CXT USB

Áo làm ấm dài tay dùng pin Tác dụng của nhiệt

Khi mặc ở nhiệt độ âm 5°C (Chế độ cao)

Khi tắt nguồn
15p sau khi mở nguồn

4 điểm làm ấm
DCX201

Áo làm ấm dài tay dùng pin DCX201
18V
12V max
Kiểu nửa khóa kéo (cổ đứng)



3 Chế độ cài đặt làm ấm
Thời gian sử dụng trên một lần sạc đầy pin.

Thấp	Vừa	Cao
29h	11h	7h

pin BL1850B (18V-5.0Ah)

Điểm nổi bật
Lót lông cừu

Khả năng chịu gió và nước
Ngăn chặn sự xâm nhập của nước như mưa nhẹ



Có thể giặt máy và sấy
Tháo bộ giữ pin khỏi áo khoác hay áo khoác không tay trước khi giặt hoặc sấy



Bảng tham chiếu pin & thời gian sạc Tr.08
Đối với những máy mà đuôi Z cần mua thêm pin, sạc - bộ pin sạc là lựa chọn tối ưu (Tham khảo Tr.08 & 09)

Bớt Vít/
Vặn Vít/
Khoan

Trộn

Khoan Búa/
Đục

Mài/
Chà Nhám/
Đánh bóng

Cắt

Máy
Đa Năng

Combo Kit

Cưa

Phay/Bào

Siết chặt/
Cố định

Hút Bụi

Đồng Máy
Chăm Sóc
Cánh Quan

Cầm Mực/
Đo
Khoảng Cách

Đèn

Tiện Ích

Áo

Máy
Chuyên Dụng

Máy Điện
MAKITA MIT

Dùng Cụ
Cầm tay

ÁO



Áo khoác không tay làm mát dùng pin So sánh sự gia tăng nhiệt độ cơ thể trong khi làm việc

Nhiệt độ ngoài da sau 10 phút làm việc dưới nhiệt độ 35°C và độ ẩm không khí 60%

Tránh sử dụng áo khoác trong trường hợp nhiệt độ lên tới 50°C.

Vì có thể gây bỏng cho da. Đồng thời, tránh sử dụng trong điều kiện độ ẩm cao.

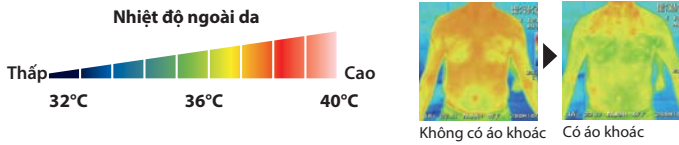

Áo khoác không tay làm mát dùng pin

Polyester
Vải thấm ẩm, chống thấm nước

DFV214A
18V
12V max



Điểm nổi bật



Có thể nhìn thấy quần áo bên dưới áo khoác, cho phép người dùng mặc bên ngoài trang phục lao động.



Lớp lót kháng khuẩn và khử mùi



Vòng thắt lưng

Quạt



Quạt thiết kế phẳng và mỏng, không ảnh hưởng tới quá trình làm việc



Nắp quạt có thể tháo rời cho phép vệ sinh cánh quạt dễ dàng

Tăng lưu lượng không khí, thiết kế nhỏ gọn và độ ồn thấp



Kích thước áo khoác

Áo khoác không tay
Hình ảnh: DFV210A

Áo làm ấm dài tay
Hình ảnh: DCX201



DFV214A	FA (M/L)
Chiều dài	49/53
Vai	39/41
Ngực	103 ~ 122/110 ~ 129
Eo	98 ~ 117/105 ~ 124 (cm)

DCX201	XS	S	M	L	XL
Chiều dài	61	63	65	68	71
Vai	42,5	44,5	46,5	48,5	51,5
Tay áo	58	59	60	61	62
Ngực	47	50	53	56	59
Eo	46	49	52	55	58

(cm)

Áo Làm Ấm Dài Tay Dùng Pin/Battery Heated Base Layer Shirt Jacket DCX201 18V 12Vmax

DCX201A (XS/S/M/L/XL) / DCX201B (XS/S/M)

Số lượng có hạn

Số lượng có hạn



4 VÙNG NHIỆT



Kích cỡ XS/S/M/L/XL
Nhiệt Cao / vừa / thấp: 9.5 / 4.5 / 2.3W
Cải đặt nhiệt 3
Điểm làm ấm 4 (Eo trước, Cả hai cánh tay, Giữa lưng)
Thời gian sử dụng Với pin BL1041B: cao/vừa/thấp: 3.5/7/15 giờ
Với pin BL1460B: cao/vừa/thấp: 5.5/10.5/23 giờ
Với pin BL1860B: cao/vừa/thấp: 7.5/16/33 giờ

Phụ kiện kèm theo: DCX201A (XS/S/M/L/XL); Pin BL1055B. DCX201B (XS/S/M); bộ giữ pin TD00000110.

Kèm theo DCX201A

Kèm theo DCX201B



Nguyên bản của Makita "Không khí lưu thông bên trong"

DFV214A

LƯU THÔNG KHÔNG KHÍ



Cho phép không khí đi vào qua lớp vỏ bên ngoài của áo khoác và lớp lót bên trong giúp bạn luôn mát mẻ và cảm thấy thoải mái

Sử dụng vải hiệu suất cao để phù hợp với các môi trường làm việc khác nhau

DFV214A

Nước hiếm khi thấm qua dù chịu nước áp lực 1.000mm

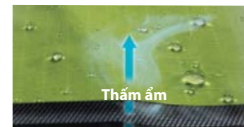

Vải chống thấm nước thoáng khí



Thời gian sử dụng

Bộ giữ pin + Quạt	Mã số	Thời gian sử dụng liên tục
TD00000111 (18V) HOẶC TD00000110 (12Vmax) + 191P83-8	DFV214A	27.5 / 12 / 6.5 / 4 h Với pin BL1041B

Bộ giữ pin + Quạt	Mã số	Thời gian sử dụng liên tục
TD00000111 (18V)	DCX201	33/16/7.5 h Với pin BL1860B
TD00000110 (12Vmax) Kèm theo DCX201B		15/7/3.5 h Với pin BL1041B
Pin BL1055B Kèm theo DCX201A		20/11/5.5 h Với pin BL1055B

Áo Khoác Không Tay Làm Mát Dùng Pin/Fan Vest DFV214A 18V 14.4V 12Vmax

DFV214A01

Số lượng có hạn



LƯU THÔNG KHÔNG KHÍ NHỜ 2 QUẠT
191P83-8 (kèm theo máy)
Lưu lượng khí tới cơ thể
2.7 m³/phút

Thời gian sử dụng Với BL1860B Turbo/Cao/Vừa/Thấp: 10 / 16 / 29.5 / 68 giờ
Chế độ khí Turbo / Cao/Vừa / Thấp
Lưu lượng khí Turbo / Cao/Vừa / Thấp: 2.7 / 2.3 / 1.8 / 1.3 m³/phút
Số túi -
Kích cỡ M / L
Trọng lượng 0.23 kg
(Trong lượng: áo size L + quạt)
DFV214A01: FA (S/M/L): Không kèm pin, sạc

Polyester: Vải chống thấm, thoáng khí, Dạng Vest, Loại phản quang

Phụ kiện kèm theo: Quạt rời (2 cái) (191P83-8), bộ dây cáp nối (661752-4).

SỬ DỤNG KÈM BỘ GIỮ PIN (BÁN RIÊNG)

TD00000111 (18V, 14.4V)
TD00000110 (12Vmax)
BL MOTOR



Bảng tham chiếu pin & thời gian sạc Tr.08

Đối với những máy mã dưới Z cần mua thêm pin, sạc - bộ pin sạc là lựa chọn tối ưu (Tham khảo Tr.08 & 09)

MÁY CHUYÊN DỤNG



Máy Nén Khí Dùng Pin/Cordless Air Compressor AC001G **40Vmax**

AC001GZ



Bình chứa	7.6 L (2 gal)
Áp suất đầu vào	0.72 MPa (105 PSI)
Áp suất đầu ra	0.93 MPa (135 PSI)
Số đầu ra	1
Hiệu suất	34.0 L/phút
Độ ồn	68 dB(A)
Kích thước (L x W x H)	302x434x382 mm
Trọng lượng	11.6 kg (BL4020) - 12.8 kg (BL4080F)

AC001GZ: Không kèm pin, sạc



TỜ RỜI SẢN PHẨM



Máy thân thiện với môi trường xung quanh với độ ồn thấp

Độ ồn thấp	Áp suất tối đa	Dung tích
68 dB(A)	0.93 MPa	7.6 L

Trọng lượng nhẹ 11.6-12.8 kg

Pin: BL4020 BL4080F



Cấu tạo khung cứng giảm thiểu nguy cơ hư hỏng động cơ và bộ phận nén.

Tay cầm với tay cầm cao su được thiết kế để vận chuyển dễ dàng

Thiết kế bơm không dầu
Được cung cấp bởi pin Li-Ion 40Vmax XGT

Bộ lọc không khí (nạp khí)

Một đầu ra (bộ nối)

Dung tích bình chứa khí: 7.6L
Áp suất không khí tối đa trong bình: 0,93MPa

Máy Bơm Mỡ Dùng Pin/Cordless Grease Gun GP001G **40Vmax**

GP001GZ

new



Hộp chứa mỡ với Loại A	Hộp/Bình: 410 / 455 g
Lưu lượng	Chế độ 1: 145 mL/phút Chế độ 2: 220 mL/phút Chế độ 3: 290 mL/phút Chế độ 4: 350 mL/phút
Loại mỡ phù hợp (cấp độ NLGI)	No.0 - No.2
Áp suất hoạt động tối đa	69 MPa
Chiều dài ống	1,200 mm
Độ rung	2.5 m/s ² hoặc thấp hơn (EN62841-1)
Độ ồn áp suất	81 dB (EN62841-1)
Độ ồn động cơ	89 dB (EN62841-1)
Kích thước (L x W x H)	395 x 112 x 245 mm (BL4025)
Trọng lượng	5.2 kg (BL4020) - 6.5 kg (BL4080F)

GP001GZ: Không kèm pin, sạc

Phụ kiện kèm theo: Ống dẫn mỡ 1200 (191655-1), dây đeo vai (166094-6)



TỜ RỜI SẢN PHẨM



Máy Bơm Mỡ Dùng Pin/Cordless Grease Gun DGP180 **18V**

DGP180RT/DGP180Z



Áp suất bơm tối đa	69 MPa
Chiều dài ống dẫn	120 cm
Công suất tối đa	480 W
Kích thước	390 x 100 x 240 mm
Trọng lượng	4.8 kg (BL1815N) - 6.1 kg (BL1860B)

DGP180RT: 1 pin 5.0Ah (BL1850B), sạc nhanh (DC18RC)
DGP180Z: Không kèm pin, sạc

Phụ kiện kèm theo: Dây đeo vai (166094-6).



TỜ RỜI SẢN PHẨM



GP001G

Chế độ bơm mỡ với lượng cố định
Đảm bảo bôi trơn chính xác tại nhiều vị trí

Tự động dừng sau số lần bơm đã được thiết lập trước.

Bơm mỡ nhanh, chính xác tại nhiều điểm mà không cần kiểm tra lượng mỡ.



Lựa chọn tốc độ bơm [4 cấp độ]

Hiện thị tốc độ bơm
Nút chuyển chế độ tốc độ / đèn

Chế độ 1	Chế độ 2	Chế độ 3	Chế độ 4
145	220	290	350

Lưu lượng tối đa 350 mL/phút

Áp suất vận hành tối đa 69 MPa

Chức năng phát hiện bị kẹt khí

Đèn nhấp nháy khi không có mỡ được bơm sau khi nhấn công tắc

Bôi trơn cho máy móc nông nghiệp và thiết bị hạng nặng

Đễ dàng thay thế ống mỡ dạng xếp

Giảm tần suất kẹt khí

Phụ kiện

- Đầu bơm mỡ 1 cái (Mã số 191S19-8 3 cái Mã số 191SM0-3)
- Đầu bơm mỡ góc (Mã số 191W61-0 1 cái) Mã số 191W60-2 (3 cái)
- Ống dẫn mỡ 600 (Chiều dài: 600 mm Mã số 191657-7)
- Bộ ống nối dài (Mã số 1911M9-1)
- Bộ đầu nối bơm mỡ (Mã số 1914G9-7)
- Ống mềm (Chiều dài: 600/1200mm Mã số 191657-7/ 191655-1)
- Ống nối dài (Dài: 160mm Mã số 1911M9-1 (1 cái))
- Đầu giải bơm mỡ (Mã số 191S19-2)
- Ống mềm (Chiều dài: 1,200 mm Mã số 191655-1)
- Bộ khớp nối (Mã số 191S1E6-5)

DGP180

Có khả năng phân phối mỡ ở áp suất cao 69MPa

Chủ yếu dành cho các công việc bảo trì máy móc hạng nặng, máy móc nông trại hoặc các máy móc lớn khác, chẳng hạn như bôi trơn, căng đường ray bánh xích và hơn thế nữa.

Tự động thay đổi tốc độ dòng chảy (Chế độ tốc độ tự động)

Tự động thay đổi tốc độ dòng chảy theo áp suất bên trong

Chế độ tốc độ tự động
Chế độ tốc độ chậm
Bơm mỡ ở tốc độ chậm không đổi.

Thay đổi thùng từ loại A sang loại B / loại C, để chứa mỡ

Loại thùng	Hộp mỡ tương ứng			Dung tích bình mỡ đầy đủ
	Dung tích bình chứa mỡ	Đường kính ngoài	Tổng chiều dài	
A	410g	ø53mm	Khoảng 240mm	455g
B	450g	ø59mm	Khoảng 225mm	570g
C	500g	ø61mm	Khoảng 245mm	570g

Lưu ý: Loại thùng (Loại A hoặc loại B) khác nhau tùy thuộc quốc gia.

Phụ kiện

- Bộ đầu chuyển đổi (Mã số 162662-3 (1 cái) 191W61-0 (1 cái) Mã số 191W60-2 (3 cái))
- Đầu chuyển đổi góc (Mã số 191A77-3)
- Khóa trên bộ điều hợp (Mã số 191A76-5)
- Ống mềm với đầu chuyển đổi (Dài: 600/1200mm Mã số 191657-7/ 191655-1)
- Ống nối dài (Dài: 160mm Mã số 1911M9-1 (1 cái))
- Dây đeo vai (Mã số 166094-6)
- Thùng chứa mỡ A: Với 400g hộp chứa mỡ Mã số 191B12-7 / 122D16-0 (Sử dụng cá nhân)
- B: Với 450g hộp chứa mỡ Mã số 1910X1-8
- C: Với 500g hộp chứa mỡ Mã số 191F23-6** / 1910X3-4 (Sử dụng cá nhân)
- Thùng chứa mỡ A: Với 400g hộp chứa mỡ Mã số 191F24-4
- B: Với 450g hộp chứa mỡ Mã số 191F25-2 / 1910X4-2 (Sử dụng cá nhân)
- C: Với 500g hộp chứa mỡ Mã số 191F27-8

****Với đầu nối và ốc**

Máy Hút Chân Không Dùng Pin/Cordless Vacuum Pump DVP181 18V

DVP181ZK



Tốc độ hút	113 L/phút
Áp suất chân không	3 Pa (Không microns)
Tốc độ mô tơ	3,200 phút
Bình chứa dầu	300 mL
Đầu vào	5/16, 3/8"
Kích thước	383x193x210 mm
Trọng lượng	8.1 kg (BL1830B) - 8.2 kg (BL1860B)

DVP181ZK: Không kèm pin sạc
Phụ kiện kèm theo: Đầu nối chuyển đổi (ASOY06110K).



TỜ RỜI SẢN PHẨM

Máy Hút Chân Không Dùng Pin/Cordless Vacuum Pump DVP180 18V

DVP180Z



Tốc độ hút	50 L/phút
Áp suất chân không	20 Pa (150 microns)
Tốc độ mô tơ	3,840 phút
Bình chứa dầu	115 mL
Đầu vào	5/16"
Kích thước	265x93x175 mm
Trọng lượng	2.9 kg (không pin) - 3.5 kg (BL1830)

Trong lượng: Bao gồm cả pin và nhiên liệu
DVP180Z: Không kèm pin, sạc
Phụ kiện kèm theo: Đầu nối chuyển đổi (ASOY06110K).

Máy Hút Chân Không Dùng Pin cấp 4CFM*1

*1: CFM viết tắt của Cubic Feet per Minute (4 CFM = khoảng 113 L /phút)

*2: Tốc độ dòng chảy thay đổi tùy thuộc vào điều kiện của thiết bị được kết nối và điều kiện môi trường

*3: Với 2 pin BL1860B

Áp suất chân không	Tốc độ hút*2	Thời gian sử dụng liên tục*3
3 Pa	113 L/phút	60 phút

DVP180

Dùng để hút không khí trong đường ống dẫn gas của máy điều hòa gia đình.

DVP181

Được thiết kế để hút không khí trong đường ống dẫn gas của các hệ thống điều hòa lớn và máy lạnh công nghiệp.

Phương pháp nén hai giai đoạn

Có thể tạo ra mức chân không cao hơn nhiều.

Được cung cấp năng lượng bởi hai pin 18V LXT Li-Ion song song

Đèn LED chỉ báo "Đang sử dụng" cho biết loại pin nào hiện đang cấp nguồn.

Kết nối hút chân không
Cống hút

Van kiểm tra điện tử

Ngăn chặn dòng chảy của dầu bơm ngay cả khi pin hết trong quá trình hút chân không.

Súng Bắn Silicon Dùng Pin/Cordless Caulking Gun DCG180 18V

DCG180Z/DCG180ZB



Lực đẩy tối đa	5,000 N
Tốc độ không tải	0 - 28 mm/s
Kích thước	404 x 108 x 281 mm
Trọng lượng	2.5 kg (BL1815) - 2.7 kg (BL1830)

DCG180Z: Không kèm pin, sạc
DCG180ZB: Không kèm pin, sạc

Phụ kiện kèm theo:
DCG180Z: Bộ ống đỡ A (196351-8).
DCG180ZB: Bộ ống đỡ B (196352-6).



TỜ RỜI SẢN PHẨM

Súng Bắn Silicon Dùng Pin/Cordless Caulking Gun CG100D 12Vmax

CG100DZA



Lực đẩy tối đa	5,000 N
Tốc độ không tải	0 - 28 mm/s
Kích thước ống đỡ	300, 600, 800 mL
Kích thước	404 x 108 x 259 mm
Trọng lượng	1.9 kg (BL1016) - 2.6 kg (BL1041B)

CG100DZA: Không kèm pin sạc

Phụ kiện kèm theo:
CG100DZA: Thanh đẩy, piston A, ống A, đầu bit ống A.



TỜ RỜI SẢN PHẨM

CG100D

■ Bộ sản phẩm tiêu chuẩn

Dạng hộp

Kích cỡ ống 300ml

Bộ ống đỡ A

Mã số: 196351-8

DCG180

■ Phụ kiện bán riêng

Dạng hộp / Dạng xúc xích / Dạng thùng lớn

Kích cỡ ống 600ml

Bộ ống đỡ B

Mã số: 196352-6

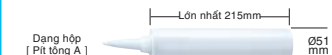

Dạng hộp [Pit tổng A]

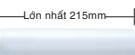

Lớn nhất 215mm

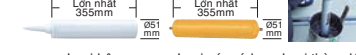

Loại hộp [Pit tổng A]

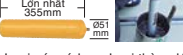

Loại xúc xích



Loại thùng lớn [Pit tổng C]



Cho dán tường ngoài, khung cửa sổ



Cho khu vực nước và hoàn thiện nội thất



Cho việc bảo vệ giữa các



Cho việc dán gạch

Bộ ống đỡ

A: Kích thước 300ml

C: Kích thước 800ml



B: Kích thước 600ml

D: Kích thước 400ml



Dùng cho máy	Loại	Kích thước	Mã số
CG100D, DCG180	A	300ml	196351-8
	B	600ml	1911T4-0
	C	800ml	197195-9
	D	400ml	191P89-6 <small>Số lượng có hạn</small> 1911T5-8

Bảng tham chiếu pin & thời gian sạc Tr.08

Đối với những máy mã đuôi Z cần mua thêm pin, sạc - bộ pin sạc là lựa chọn tối ưu (Tham khảo Tr.08 & 09)

MÁY CHUYÊN DỤNG



Máy Quét Kim Loại Âm Tường Dùng Pin/Rechargeable Wall Scanner DWD181 18V 14.4V

DWD181ZJ



Độ sâu quét tối đa	Kim loại/ Ống nhựa/ Sợi thép đen/ Gỗ: 180/ 120/ 120/ 25 mm
Độ chính xác	+/-5 mm
Khoảng cách có thể quét tối thiểu	40 mm
Kích thước màn hình	4.1"
Thời gian sử dụng tối đa	Với pin BL1860B/ BL1850B/ BL1840B/ BL1830B/ BL1820B/ BL1815N: 28/24/19/14/9.5/7 giờ
Kích thước	Với pin BL1830B/ BL1840B/ BL1850B/ BL1860B: 306x118x124 mm
Trọng lượng	1.3 kg (BL1415N) - 1.7 kg (BL1860B)

DWD181ZJ: Không kèm pin, sạc (Máy kèm thùng Makpac)
Phụ kiện kèm theo: Đĩa CD.



TỜ RƠI SẢN PHẨM



Độ sâu quét tối đa*1

180 mm

Đối tượng quét: Ø10mm hoặc cốt thép lớn hơn trong bê tông khô

Độ chính xác cao



Chế độ tường bê tông khô



Chế độ phân vùng



Chế độ tường bê tông ướt



Chế độ xem radar



Chế độ quét đơn



Chế độ quét nhiều



Máy Thổi Nóng Dùng Pin/Cordless Heat Gun HG001G 40Vmax

HG001GZ02

new



Nhiệt độ khí	Nhiệt độ môi trường (thổi) - 600 °C
Lưu lượng khí	120 / 150 / 180 / 200 L/phút
Thời gian sử dụng liên tục (Điều kiện khác)	14 phút (BL4040) / 60°C, 200 L/phút
Đường kính lắp đầu thổi	34.5 mm
Kích thước (L x W x H)	191 x 86 x 272 mm (BL4040)
Trọng lượng	1.5 kg (BL4020) - 2.7 kg (BL4080F)

HG001GZ02: Không kèm pin, sạc

Phụ kiện kèm theo: Thùng Makpac loại 3 (821551-8), đầu thổi bảo vệ kính (PR00000028), đầu thổi rộng (PR00000029), đầu thổi dạng phản xạ nhiệt (PR00000030), đầu thổi thu nhỏ 20mm (PR00000031).



TỜ RƠI SẢN PHẨM



Máy Thổi Nóng Dùng Pin/Cordless Heat Gun DHG181 18V

DHG181ZK



Nhiệt Độ Khí	Mức 1/ 2/ 3/ 4/ 5/ 6: 150/ 250/ 350/ 450/ 550°C
Lưu Lượng Khí	Mức 1: 120 L/phút / Mức 2: 200 L/phút
Kích Thước	với pin BL1815N: 173 x 79 x 237 mm / với pin BL1860B: 173 x 79 x 255 mm
Trọng Lượng	1.0 kg (BL1815N) - 1.4 kg (BL1860B)

DHG181ZK: Không kèm pin, sạc

Phụ kiện kèm theo: Đầu thổi nóng dạng hội tụ 20mm (PR00000031), đầu dạng phản xạ nhiệt (PR00000030), đầu thổi rộng (PR00000029), đầu thổi bảo vệ kính (PR00000028).



TỜ RƠI SẢN PHẨM



Máy Thổi Nóng Dùng Pin/Cordless Heat Gun DHG180 18V

DHG180ZK



Nhiệt Độ Khí	550°C
Lưu Lượng Khí	200 L/phút
Kích Thước	với pin BL1815N: 168 x 79 x 234 mm / với pin BL1860B: 168 x 79 x 251 mm
Trọng Lượng	1.0 kg (BL1815N) - 1.3 kg (BL1860B)

DHG180ZK: Không kèm pin, sạc

Phụ kiện kèm theo: Đầu thổi bảo vệ kính (PR00000028), đầu thổi rộng (PR00000029), đầu dạng phản xạ nhiệt (PR00000030), đầu thổi nóng dạng hội tụ 20mm (PR00000031)



TỜ RƠI SẢN PHẨM



HG001G 18V

DHG181

Lưu lượng khí tối đa	Nhiệt độ tối đa
200 L/phút	600 °C

Đầu thổi tiêu chuẩn

Đầu thổi rộng



Đầu thổi bảo vệ kính



Đầu thổi dạng phản xạ nhiệt



Đầu thổi thu nhỏ 20mm



DHG181

Lưu lượng khí	70/110 L/phút
Nhiệt độ khí	Lên đến 550°C

DHG180

Lưu lượng khí	110 L/phút
Nhiệt độ khí	Lên đến 550°C

Thay thế đầu thổi nhanh chóng
Cơ chế tháo nhanh cho phép tháo đầu thổi mà không cần dùng cụ, không chạm vào các bộ phận kim loại đang nóng.



Màn hình LCD

Móc treo

Cán gạt khóa

Công tắc bóp

Đèn LED

Nút khóa vận hành

Có thể đặt theo chiều dọc.

HG001G

Thay thế đầu thổi nhanh chóng
Đầu thổi có thể được thay đổi mà không cần chạm vào đầu phun kim loại nóng, chỉ cần xoay vòng nhựa. Tương thích với các đầu thổi của máy điện.



Móc treo

Điều chỉnh nhiệt độ bằng số
(Chỉ DHG181)
Điều chỉnh nhiệt độ bằng số để cài đặt nhiệt độ phù hợp cho ứng dụng của bạn.

Cài đặt lưu lượng khí (Chỉ DHG181)
Điều chỉnh Lưu lượng khí bằng công tắc trượt:
Mức 1: 120 L/phút, Mức 2: 200 L/phút

Đèn LED
với chức năng sáng trước

Hình ảnh: DHG181

Máy Thổi Nóng/Heat Gun
HG6530V

HG6530V/HG6530VK

Công suất	2,000 W
Nhiệt độ khí (°C)	50 - 650
Lưu lượng khí (L/phút)	Công tắc 1: 500 Công tắc 2: 280 Công tắc 3: 550
Kích thước	257 x 85 x 206 mm
Trọng lượng	0,72 kg
Dây dẫn điện	2,0 m

Phụ kiện kèm theo:
HG6530V: Không kèm phụ kiện.
HG6530VK: Đầu thổi bảo vệ kính (PR00000028),
đầu thổi rộng (PR00000029),
đầu thổi dạng phản xạ nhiệt (PR00000030),
đầu thổi nóng dạng hội tụ (PR00000031).

Màn hình LCD

TỜ RƠI SẢN PHẨM

HG6530VK

Máy Thổi Nóng/Heat Gun
HG6531C

HG6531C

Công suất	2,000 W
Nhiệt độ khí (°C)	50 - 650
Lưu lượng khí (L/phút)	200 - 550
Kích thước	257 x 85 x 206 mm
Trọng lượng	0,71 kg
Dây dẫn điện	2,0 m

HG6531C: Máy không kèm đầu thổi

Màn hình LCD

TỜ RƠI SẢN PHẨM

Máy Thổi Nóng/Heat Gun
HG6030

HG6030/HG6030K

Công suất	1,800 W
Nhiệt độ khí (°C)/ lưu lượng khí (L/phút)	Công tắc 1: 50 / 250 Công tắc 2: 300 / 250 Công tắc 3: 600 / 500
Kích thước	233 x 80 x 208 mm
Trọng lượng	0,57 kg
Dây dẫn điện	2,0 m

HG6030/HG6030K: Máy không kèm đầu thổi

TỜ RƠI SẢN PHẨM

HG6030K

Máy Thổi Nóng/Heat Gun
HG5030

HG5030/HG5030K

Công suất	1,600 W
Nhiệt độ khí (°C)/ lưu lượng khí (L/phút)	Công tắc 1: 350 / 300 Công tắc 2: 500 / 500
Kích thước	233 x 80 x 208 mm
Trọng lượng	0,56 kg
Dây dẫn điện	2,0 m

HG5030/HG5030K: Máy không kèm đầu thổi

TỜ RƠI SẢN PHẨM

HG5030K

	HG6531C	HG6530V	HG6030	HG5030	DHG180	DHG181
Cài đặt nhiệt độ	Công tắc nhấn	Công tắc nhấn	Công tắc trượt	Công tắc trượt	Công tắc bóp	Công tắc bóp
Thay đổi nhiệt độ	Mỗi lần 5°C	Mỗi lần 10°C	2 cấp + chế độ làm mát	2 cấp	Chỉ một mức 550°C	6 cấp
Nhiệt độ:°C	50 - 650	50 - 650	50 / 300 / 600	350 / 500	550°C	150 / 250 / 350 / 450 / 550
Cài đặt lượng khí thổi	Công tắc trượt	Công tắc trượt	Công tắc trượt	Công tắc trượt	Công tắc trượt	Công tắc trượt
Thay đổi lượng khí thổi	3 cấp	3 cấp	3 cấp	2 cấp	1 cấp	2 cấp
Lượng khí thổi (L/phút)	200 - 550	500* / 280 / 550	250* / 250 / 500	300 / 500	200	120 / 200

Phụ kiện đa dạng

*Chế độ làm mát

Đầu thổi bảo vệ kính

Mã số
PR00000028

Đầu thổi rộng

Mã số
PR00000029

**Đầu dạng phản xạ
nhiệt**

Mã số
PR00000030

**Đầu thổi nóng
dạng hội tụ**

Mã số
PR00000031

**Đầu hàn chống mí
(dạng đẹp)**

Mã số
PR00000032

Đầu hàn dạng rãnh

Mã số
PR00000033

Đầu hàn (dạng tròn)

Mã số
PR00000034

Con lăn ép

Mã số
PR00000035

Que hàn

ABS
PR00000036

HDPE PR00000037

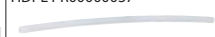
PP
PR00000038

**Đầu hàn tốc độ cao cho
que hàn nhựa**

Mã số
PR00000039

Dao sùi

Mã số
PR00000040

Bộ dao cạo

Mã số
PR00000041

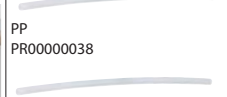
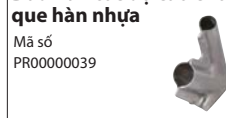
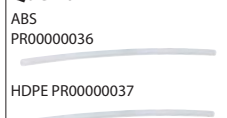
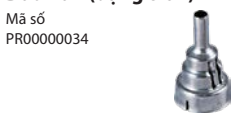
Dao cạo
Mã số
PR00000042

Makita®

— mt —



MÁY ĐIỆN MAKITA MT



18V Lithium-ion



Sạc:
DC18WA (195423-6)
DC18WB (191W37-7)
Pin 2.0Ah
BL1820G (191N69-0)
Pin 1.5Ah
BL1815G (198186-3)
 Dùng cho máy M6901D

Máy Khoan Tốc Độ Cao/High Speed Drill **M6501B 6.5mm**

M6501B
Số lượng có hạn
(MT653)

Công suất	230 W
Khả năng khoan	Thép: 6.5 mm Gỗ: 9 mm
Tốc độ không tải	0 - 4,500 v/p
Kích thước	203 x 63 x 171 mm
Trọng lượng	0,95 kg
Dây dẫn điện	2,0 m

Phụ kiện kèm theo: Khóa đầu khoan S6.5 (763449-2), đầu khoan S6.5 (766021-9), giá đỡ khoá mở (418198-3).



Máy Khoan Tốc Độ Cao/High Speed Drill **M6500B 6.5mm**

M6500B
Số lượng có hạn
(MT652)

Công suất	230 W
Khả năng khoan	Thép: 6.5 mm Gỗ: 9 mm
Tốc độ không tải	4,500 v/p
Kích thước	200 x 63 x 164 mm
Trọng lượng	0,92 kg
Dây dẫn điện	2,0 m

Phụ kiện kèm theo: Đầu khoan S6.5 (766021-9), giá đỡ khoá mở (418198-3), khóa đầu khoan S6.5 (763449-2).



Máy Khoan/Drill **M6002B 10mm**

M6002B
(MT607)

Công suất	450 W
Khả năng khoan	Thép: 10 mm Gỗ: 25 mm
Tốc độ không tải	0 - 3,000 v/p
Kích thước	234 x 64 x 175 mm
Trọng lượng	1,3 kg
Dây dẫn điện	2,0 m

Phụ kiện kèm theo: Đầu khoan không khoá 10 (766026-9).

Đầu Khoan Không Khóa



Máy Khoan/Drill **M6001B 10mm**

M6001B
(MT606)

Công suất	450 W
Khả năng khoan	Thép: 10 mm Gỗ: 25 mm
Tốc độ không tải	0 - 3,000 v/p
Kích thước	229 x 64 x 175 mm
Trọng lượng	1,3 kg
Dây dẫn điện	2,0 m

Phụ kiện kèm theo: Đầu khoan S10 (766014-6), khóa đầu khoan S10 (763447-6), giá đỡ khoá mở (418163-2).



Máy Khoan/Drill **M6000B 10mm**

M6000B
Số lượng có hạn
(MT605)

Công suất	450 W
Khả năng khoan	Thép: 10 mm Gỗ: 25 mm
Tốc độ không tải	3,000 v/p
Kích thước	229 x 64 x 175 mm
Trọng lượng	1,3 kg
Dây dẫn điện	2,0 m

Phụ kiện kèm theo: Đầu khoan S10 (766014-6), khóa đầu khoan S10 (763447-6), giá đỡ khoá mở (418163-2).



Máy Khoan/Drill **M0601B 10mm**

M0601B
(MT60)

Công suất	400 W
Khả năng khoan	Thép: 10 mm Gỗ: 20 mm
Tốc độ không tải	0 - 3,000 v/p
Trọng lượng	1,2 kg
Dây dẫn điện	2,0 m

Phụ kiện kèm theo: Đầu khoan không khoá 10 (766026-9).

Giá tiết kiệm



Đầu Khoan Không Khóa



Máy Khoan/Drill **M0600B 10mm**

M0600B
(MT60)

Công suất	400 W
Khả năng khoan	Thép: 10 mm Gỗ: 20 mm
Tốc độ không tải	0 - 3,000 v/p
Trọng lượng	1,2 kg
Dây dẫn điện	2,0 m

Phụ kiện kèm theo: Đầu khoan S10 (766014-6), khóa đầu khoan S10 (763447-6).

Giá tiết kiệm



MÁY ĐIỆN MAKITA MT



Máy Khoan/Drill

M6201B 13mm

M6201B

Công suất	750 W
Khả năng khoan	Thép: 13 mm Gỗ: 36 mm
Tốc độ không tải	600 v/p
Kích thước	267 x 86 x 396 mm
Trọng lượng	2.7 kg
Dây dẫn điện	2.0m

Phụ kiện kèm theo: Đầu khoan S13 (763266-0), tay cầm 36 (142088-5), giá đỡ khoá mở (418163-2), khoá mở đầu khoan S13 (763453-1).



Máy Khoan /Drill

M6200B 13mm

M6200B
(MT621)

Công suất	800 W
Khả năng khoan	Thép: 13 mm Gỗ: 36 mm
Tốc độ không tải	0 - 700 v/p
Kích thước	267 x 86 x 388 mm
Trọng lượng	2.7 kg
Dây dẫn điện	2.0m

Phụ kiện kèm theo: Khóa mở đầu khoan S13 (763453-1), đầu khoan S13 (763266-0), tay cầm 36 (142088-5), giá đỡ khoá mở (418163-2).



Máy Trộn Sơn/Mixer

M6600XB 165mm

M6600XB
(MT660X)

Công suất	800 W
Đường kính lưỡi	165 mm
Tốc độ không tải	0 - 700 v/p
Kích thước	280 x 86 x 388 mm
Trọng lượng	2.6 kg - 2.7 kg
Dây dẫn điện	2.0 m

Phụ kiện kèm theo: Tay cầm (142088-5), lưỡi trộn sơn 165 (165757-1), bu lông M8x18 (265220-5), trục trộn sơn (168349-5), cờ lê hãm đai ốc 13mm (781006-4), cờ lê 19 (781010-3).



Máy Khoan Bê Tông 3 Chức năng/Combination Hammer

M8701B 26mm

M8701B
(MT871)

Công suất	800 W
Lực đập	2.3 J
Khả năng khoan	Bê tông: 26 mm Thép: 13 mm Gỗ: 32 mm
Tốc độ đập	0 - 4,500 l/p
Tốc độ không tải	0 - 1,200 v/p
Kích thước	362 x 71 x 194 mm
Trọng lượng	2.7 kg - 3.1 kg
Dây dẫn điện	4.0 m

Phụ kiện kèm theo: Tay cầm 34 (452985-0), thước canh độ sâu (321144-6).



Máy Khoan Búa/Hammer Drill

M8101B 16mm

M8101B
(MT815)

Đầu Khoan Không Khóa

Công suất	710 W
Khả năng khoan	Bê tông: 16 mm Thép: 13 mm Gỗ: 30 mm
Khả năng đầu cặp	1.5 - 13 mm
Tốc độ đập	0 - 48,000 l/p
Tốc độ không tải	0 - 3,200 v/p
Kích thước	295 x 77 x 202 mm
Trọng lượng	2 kg
Dây dẫn điện	2.0 m

Phụ kiện kèm theo: Đầu khoan không khóa (196193-0), tay cầm 36 (153503-4), thước canh độ sâu (321144-6).



Máy Khoan Búa/Hammer Drill

M8100B 16mm

M8100B
(MT814)

Công suất	710 W
Khả năng khoan	Bê tông: 16 mm Thép: 13 mm Gỗ: 30 mm
Khả năng đầu cặp	1.5 - 13 mm
Tốc độ đập	0 - 48,000 l/p
Tốc độ không tải	0 - 3,200 v/p
Kích thước	296 x 77 x 202 mm
Trọng lượng	2.1 kg
Dây dẫn điện	2.0 m

Phụ kiện kèm theo: Đầu khoan S13 (763232-7), tay cầm 36 (153503-4), thước canh độ sâu (321144-6), giá đỡ khoá mở (418163-2), khoá đầu khoan S13 (763235-1).



Máy Khoan Búa/Hammer Drill

M0801B 16mm

M0801B
(MT80B)

Công suất	500 W
Khả năng khoan	Bê tông: 16 mm Thép: 13 mm Gỗ: 20 mm
Khả năng đầu cặp	1.5 - 10 mm
Tốc độ đập	0 - 48,000 l/p
Tốc độ không tải	0 - 3,200 v/p
Kích thước	261 x 69 x 195 mm
Trọng lượng	1.7 kg
Dây dẫn điện	2.0 m

Phụ kiện kèm theo: Đầu khoan S13 (763266-0), tay cầm 36 (142083-5), khoá mở đầu khoan S13 (763453-1), giá đỡ khoá mở (418163-2).

 Bớt Vít/
Vặn Vít/
Khoan

Trộn

 Khoan Búa/
Đục

 Mài/
Chà Nhám/
Đánh Bông

Cắt

 Máy
Đa Năng

Combo Kit

Cửa

Phay/Bào

 Siết chặt/
Cố định

Hủy Bụi

 Động Máy
Chạm Sốc
Cánh Quạt

 Cầm Mực/
Đo
Khoảng Cách

Đèn

Tiện Ích

Áo

 Máy
Chuyên Dụng

 Máy Điện
MAKITA MT

 Dụng Cụ
Cầm tay

MÁY ĐIỆN MAKITA MT



Máy Khoan Búa/Hammer Drill **M8104B** 13mm

M8104B
Số lượng có hạn
(MT818)

Đầu Khoan Không Khóa

Công suất	430 W
Khả năng khoan	Bê tông: 13 mm Thép: 13 mm Gỗ: 18 mm
Khả năng đầu cặp	1.5 - 13 mm
Tốc độ đập	0 - 33,000 l/p
Tốc độ không tải	0 - 3,000 v/p
Kích thước	258 x 72 x 193 mm
Trọng lượng	1.7 kg
Dây dẫn điện	2.0 m

Phụ kiện kèm theo: Đầu khoan không khóa 13 (766019-6), tay cầm 36 (142083-5), thước canh độ sâu (415486-9).



Máy Khoan Búa/Hammer Drill **M8103B** 13mm

M8103B
(MT817)

Công suất	430 W
Khả năng khoan	Bê tông: 13 mm Thép: 13 mm Gỗ: 18 mm
Khả năng đầu cặp	1.5 - 13 mm
Tốc độ đập	0 - 33,000 l/p
Tốc độ không tải	0 - 3,000 v/p
Kích thước	255 x 72 x 193mm
Trọng lượng	1.8 kg
Dây dẫn điện	2.0 m

Phụ kiện kèm theo: Đầu khoan S13 (763232-7), tay cầm 36 (142083-5), giá đỡ khoá mở (418163-2), khóa đầu khoan S13 (763235-1).



Máy Khoan Búa/Hammer Drill **M0800B** 10mm

M0800B
(MT80A)

Công suất	500 W
Khả năng khoan	Bê tông: 10 mm Thép: 10 mm Gỗ: 20 mm
Khả năng đầu cặp	1.5 - 10 mm
Tốc độ đập	0 - 48,000 l/p
Tốc độ không tải	0 - 3,200 v/p
Kích thước	254 x 69 x 195 mm
Trọng lượng	1.6 kg
Dây dẫn điện	2.0 m

Phụ kiện kèm theo: Khóa đầu khoan S10 (763452-3), đầu khoan S10 (766022-7), tay cầm 36 (142083-5), giá đỡ khoá mở (418163-2).



Máy Đục Bê Tông/Demolition Hammer **M8600B** Chuôi lục giác 17mm

M8600B
(MT860)

Công Suất	900 W
Lực đập	7.2 J
Tốc độ đập	2.900 l/p
Kích thước	406 x 99 x 232 mm
Trọng lượng	5.4 kg
Dây dẫn điện	2.5 m

Phụ kiện kèm theo: Mũi đục nhọn (17x280) (D-08682), tay cầm 36 (162363-3).



Máy Mài Góc / Angle Grinder **850 W - Công Tác Trượt**

M9509B (MT967)

M9511B (MT969)

Công suất	850 W
Đường kính đá mài	100 mm
Tốc độ không tải	11,000 v/p
Kích thước	276 x 118 x 101 mm
Trọng lượng	1.8 kg
Dây dẫn điện	2.0 m

Tay cầm 36 (153489-2), chụp bảo vệ (125266-2), cờ lê hãm đai ốc 20 (782420-7).

Công suất	850 W
Đường kính đá mài	125 mm
Tốc độ không tải	11,000 v/p
Kích thước	276 x 140 x 111 mm
Trọng lượng	2.0 kg
Dây dẫn điện	2.0 m

Tay cầm 36 (153489-2), chụp bảo vệ (125268-8), cờ lê hãm đai ốc 35 (782423-1).



Máy Mài Góc / Angle Grinder **850 W - Công Tác Đuôi**

M9513B (MT971)

Công suất	850 W
Đường kính đá mài	100 mm
Tốc độ không tải	11,000 v/p
Kích thước	273 x 118 x 101 mm
Trọng lượng	1.8 kg
Dây dẫn điện	2.0 m

Chụp bảo vệ (125266-2), cờ lê hãm đai ốc 20 (782420-7).



Máy Mài Góc / Angle Grinder **720 W - Công Tác Trượt**

M9506B (MT964)

Công suất	720 W
Đường kính đá mài	100 mm
Tốc độ không tải	11,000 v/p
Kích thước	261 x 118 x 101 mm
Trọng lượng	1.6 kg
Dây dẫn điện	2.0 m

Tay cầm 36 (153489-2), chụp bảo vệ (125266-2), cờ lê hãm đai ốc 20 (782420-7).

M9508B (MT966)

Công suất	720 W
Đường kính đá mài	125 mm
Tốc độ không tải	11,000 v/p
Kích thước	261 x 140 x 111 mm
Trọng lượng	1.9 kg
Dây dẫn điện	2.0 m

Tay cầm 36 (153489-2), chụp bảo vệ (125268-8), cờ lê hãm đai ốc 35 (782423-1).



MÁY ĐIỆN MAKITA MT



Máy Mài Góc / Angle Grinder 720 W - Công Tắc Đuôi



459 mm

M9512B (MT970)



Công suất	720 W
Đường kính đá mài	100 mm
Tốc độ không tải	11.000 v/p
Kích thước	258 x 118 x 101 mm
Trọng lượng	1.6 kg
Dây dẫn điện	2.0 m



Chụp bảo vệ (125266-2),
cờ lê hãm đai ốc 20 (782420-7).



Máy Mài Góc / Angle Grinder 540 W - Công Tắc Trượt



459 mm

M0900B (MT90)



Công suất	540 W
Đường kính đá mài	100 mm
Tốc độ không tải	12.000 v/p
Kích thước	251x118x97 mm
Trọng lượng	1.6 kg
Dây dẫn điện	2.0 m



Chụp bảo vệ (125266-2),
cờ lê hãm đai ốc 20 (782420-7).



Máy Mài Góc / Angle Grinder 540 W - Công Tắc Đuôi



459 mm

M0910B (MT91A)



Công suất	540 W
Đường kính đá mài	100 mm
Tốc độ không tải	12.000 v/p
Kích thước	251x118x93 mm
Trọng lượng	1.6 kg
Dây dẫn điện	2.0 m



Chụp bảo vệ (125266-2),
cờ lê hãm đai ốc 20 (782420-7).



Máy Mài Góc / Angle Grinder 1,050 W - Công Tắc Bóp



303 mm

M9002B (MT904)



M9003B (MT905)



Công suất	1,050 W	1,050 W
Đường kính đá mài	125 mm	150 mm
Tốc độ không tải	11.000 v/p	10.000 v/p
Kích thước	361x140x124 mm	361x171x124 mm
Trọng lượng	2.8 kg	2.8 - 2.9 kg
Dây dẫn điện	2.0 m	2.0 m



Chụp bảo vệ (123099-9),
tay cầm 36 (153504-2),
cờ lê hãm đai ốc 35 (782423-1).



Máy Mài Góc / Angle Grinder 2,000 W - Công Tắc Bóp



204 mm

M9000B (MT902)



M9001B (MT903)



Công suất	2,000 W	2,000 W
Đường kính đá mài	180 mm	230 mm
Tốc độ không tải	8,500 v/p	6,600 v/p
Kích thước	466x200x138 mm	466x250x138 mm
Trọng lượng	5.4 kg	5.7 kg
Dây dẫn điện	2.0 m	2.0 m



Chụp bảo vệ (122890-2),
tay cầm 36 (152539-0),
cờ lê hãm đai ốc 35 (782034-2).



Máy Mài Góc / Angle Grinder 2,200 W - Công Tắc Bóp



203 mm

M0920B



M0921B



Công suất	2,200 W	2,200 W
Đường kính đá mài	180 mm	230 mm
Tốc độ không tải	8,500 v/p	6,600 v/p
Kích thước	439x200x141 mm	439x250x141 mm
Trọng lượng	5 kg	5.3 kg
Dây dẫn điện	2.0 m	2.0 m



Chụp bảo vệ (154666-9),
tay cầm 36 (142088-5),
cờ lê hãm đai ốc 35 (782034-2).



Bớt Vít/
Vặn Vít/
Khoan

Trộn

Khoan Búa/
Đục

Mài/
Chà Nhám/
Đánh bóng

Cắt

Máy
Đa Năng

Combo Kit

Cưa

Phay/Bào

Siết chặt/
Cố định

Hút Bụi

Động Máy
Chạm Sốc
Cánh Quạt

Cầm Mực/
Đo
Khoảng Cách

Đèn

Tiện Ích

Áo

Máy
Chuyên Dụng

Máy Điện
MAKITA MT

Dùng Cụ
Cầm tay

MÁY ĐIỆN MAKITA MT



Máy Mài Khuôn/Die Grinder **M9100B** 6mm

M9100B (MT912)



CÔNG TẮC ĐUÔI

Công suất	480 W
Khả năng	Chấu bóp: 6 mm
Đường kính mũi mài	20 mm
Tốc độ không tải	33,000 v/p
Kích thước	350x75x75 mm
Trọng lượng	1.4 kg
Dây dẫn điện	2.0 m

Phụ kiện kèm theo: Đai ốc kẹp (763664-8), chấu kẹp 6mm (763665-6), cỡ lê 13 (781039-9) (2 cái).



411

Máy Chà Nhám Băng/Belt Sander **M9400B** 100x610mm

M9400B (MT941)



Công suất	940W
Kích thước giấy nhám	100 x 610 mm
Tốc độ quay của roa	380 m/phút
Kích thước	354x175x169 mm
Trọng lượng	6.2 kg
Dây dẫn điện	2.0 m

Phụ kiện kèm theo: Túi chứa bụi (123328-0), chân đế (345729-4), giấy nhám cuộn (cỡ hạt WA80) (100x610mm).



153

Máy Chà Nhám Rung/Finishing Sander **M9200B** 114x140mm

M9200B (MT925)



Công suất	180 W
Kích thước đế	112 x 102 mm
Kích thước giấy nhám	114 x 140 mm
Tốc độ rung không tải	14,000 v/p
Kích thước	110x112x133 mm
Trọng lượng	0.9 kg
Dây dẫn điện	2.0 m

Phụ kiện kèm theo: Giấy nhám (114x100mm).



419

Máy Chà Nhám Rung/Finishing Sander **M9203B** 93x228mm

M9203B (MT923)



Công suất	190 W
Kích thước đế	92 x 185 mm
Kích thước giấy nhám	93 x 228 mm
Tốc độ rung không tải	12,000 v/p
Kích thước	252x92x154 mm
Trọng lượng	1.4 kg
Dây dẫn điện	2.0 m

Phụ kiện kèm theo: Túi chứa bụi (143627-4), đế dot giấy nhám (451271-6), giấy nhám (cỡ hạt 120) (93x228mm).



64

Máy Chà Nhám Rung/Finishing Sander **M9201B** 93x228mm

M9201B (MT921)



Công suất	180 W
Kích thước đế	93 x 185 mm
Kích thước giấy nhám	93 x 228 mm
Tốc độ rung không tải	12,000 v/p
Kích thước	214x92x147 mm
Trọng lượng	1.4 kg
Dây dẫn điện	2.0 m

Phụ kiện kèm theo: Giấy nhám (cỡ hạt 120) (93x228 mm).



64

Máy Chà Nhám Quỹ Đạo Tròn/Random Orbit Sander **M9204B** 125mm

M9204B (MT924)



Công suất	240 W
Kích thước đế	123 mm
Kích thước giấy nhám	125 mm
Quỹ Đạo	12,000 v/p
Kích thước	153x123x144 mm
Trọng lượng	1.2 kg
Dây dẫn điện	2.0 m

Phụ kiện kèm theo: Túi chứa bụi (161431-9), vòng đệm (257202-1), khung túi bụi (416063-0), ống nối túi bụi (416064-8), giấy chà nhám 125mm (cỡ hạt 120).



419

Máy Chà Nhám Quỹ Đạo Tròn/Random Orbit Sander **M9202B** 125mm

M9202B (MT922)



Công suất	240 W
Kích thước đế	123 mm
Kích thước giấy nhám	125 mm
Quỹ Đạo	12,000 v/p
Kích thước	127x123x142 mm
Trọng lượng	1.1 kg
Dây dẫn điện	2.0 m

Phụ kiện kèm theo: Giấy chà nhám 125mm (cỡ hạt 120).



419



MÁY ĐIỆN MAKITA MT



Máy Cắt Sắt/Portable Cut-off

M2400B 355mm

M2400B
(MT241)

Công suất	2,000 W
Đường kính đĩa	355 mm
Đường kính lỗ	25.4 mm
Tốc độ không tải	3,800 v/p
Khả năng	(0°) Ống tròn: 115 mm Ống chữ nhật: 102x194 mm Ống chữ nhật: 70x233 mm Ống vuông: 119x119 mm Góc tam giác: 137x137x10 mm (45°) Ống tròn: 115 mm Ống chữ nhật: 115x103 mm Ống vuông: 106x106 mm
Kích thước	500x280x620 mm
Trọng lượng	15.7 kg
Dây dẫn điện	2.5 m

Phụ kiện kèm theo: Tuyp mở 17 (782210-8), đá cắt (D-62088).



TỜ RỜI SẢN PHẨM



203

Máy Cắt Sắt/Portable Cut-off

M2401B 355mm

M2401B
(MT243)

Công suất	2,000 W
Đường kính đá cắt	355 mm
Đường kính lỗ	25.4 mm
Tốc độ không tải	3,800 v/p
Khả năng	(0°) Ống tròn: 127 mm Ống chữ nhật: 102x194 mm Ống chữ nhật: 70x233 mm Ống vuông: 119x119 mm Góc tam giác: 137x137x10 mm (45°) Ống tròn: 127 mm Ống chữ nhật: 115x103 mm Ống vuông: 106x106 mm
Kích thước	500x280x620 mm
Trọng lượng	13.7 kg
Dây dẫn điện	2.5 m

Phụ kiện kèm theo: Cờ lê hãm đai ốc 8 (783023-0), đá cắt (D-62088).



203

Máy Cắt Sắt/Portable Cut-off

M2403B 355mm

M2403B

Công suất	2,200W
Đường kính đá cắt	355 mm
Đường kính lỗ	25.4 mm
Tốc độ không tải	3,800 v/p
Khả năng	(0°) Ống tròn: 127 mm Ống chữ nhật: 102x194 mm Ống chữ nhật: 70x233 mm Ống vuông: 119x119 mm Góc tam giác: 137x137x10 mm (45°) Ống tròn: 127 mm Ống chữ nhật: 115x103 mm Ống vuông: 106x106 mm
Kích thước	500x280x620mm
Trọng lượng	14.3 kg
Dây dẫn điện	2.0 m

Phụ kiện kèm theo: Cờ lê hãm đai ốc 8 (783023-0), đá cắt (D-62088).



TỜ RỜI SẢN PHẨM



203

Máy Cắt Đá, Gạch/Cutter

M4101B 125mm

M4101B
(MT412)

Công suất	1,250 W
Khả năng cắt tối đa	0°: 40mm
Đường kính lưỡi	125 mm
Tốc độ không tải	12,000 v/p
Kích thước	235x216x166 mm
Trọng lượng	3.0 kg
Dây dẫn điện	2.0 m

Phụ kiện kèm theo: Cờ lê hãm đai ốc 5 (783217-7), cờ lê 22 (781041-2), giá đỡ ống (346380-3), ống nhựa vinyl (412088-3).



303

Máy Cắt Đá, Gạch/Cutter

M4100B 110mm

M4100B

Công suất	1,200 W
Khả năng cắt tối đa	0°: 32 mm
Đường kính lưỡi	110 mm
Tốc độ không tải	13,000 v/p
Kích thước	227x209x166 mm
Trọng lượng	2.9 kg
Dây dẫn điện	2.0 m

Phụ kiện kèm theo: Cờ lê 22 (781041-2), ống nhựa cấp nước (196432-8) (Máy không kèm lưỡi cắt).



303

Máy Cắt Đá, Gạch/Cutter

M4041B 110mm

M4041B

Công suất	1,200 W
Khả năng cắt tối đa	0°: 32 mm
Đường kính lưỡi	110 mm
Tốc độ không tải	13,800 v/p
Kích thước	231x195x164 mm
Trọng lượng	2,6 kg
Dây dẫn điện	2,0 m

Phụ kiện kèm theo: Giá đỡ ống (346675-4), ống nhựa vinyl (412137-5), cờ lê 22 (781041-2), cờ lê hãm đai ốc 5 (783217-7).

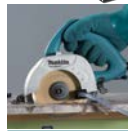

303

Máy Cưa Đa Góc/Compound Miter Saw

M2300B 255mm

M2300B
(MT230)

Công suất	1,500 W
Khả năng tối đa	0°: 75 x 130 mm 45°: 75 x 90 mm
Đường kính lưỡi	255 mm
Tốc độ không tải	4,200 v/p
Kích thước	610x485x515 mm
Trọng lượng	14.7 kg
Dây dẫn điện	2.5 m

Phụ kiện kèm theo: Túi chứa bụi (JM23010003), thước tam giác, khoá mở lưỡi, bộ giá đỡ, bộ kẹp (Máy không kèm lưỡi cưa).



JM23000123

Máy Cưa Đĩa/Circular Saw

M5801B 185mm

M5801B
(MT583)

Công suất	1,050 W
Khả năng	0°: 66 mm 45°: 44 mm
Đường kính lưỡi	185 mm
Tốc độ không tải	4,900 v/p
Kích thước	284x231x243 mm
Trọng lượng	3.5 kg
Dây dẫn điện	2.0 m

Phụ kiện kèm theo: Thước dẫn (164095-8), lưỡi cưa (D-03361), cờ lê hãm đai ốc 5 (783217-7).



303

 Bớt Vít/
Vặn Vít/
Khoan

Trộn

 Khoan Búa/
Đục

 Mài/
Chà Nhám/
Đánh Bông

Cắt

 Máy
Đa Năng

Combo Kit

Cưa

Phay/Bào

 Siết chặt/
Cố định

Hủy Bụi

 Đồng Máy
Chạm Súc
Cảnh Quan

 Cầm Mực/
Đo
Khoảng Cách

Đèn

Tện Lạnh

Áo

 Máy
Chuyên Dụng

 Máy Điện
MAKITA MT

 Dụng Cụ
Cầm tay

MÁY ĐIỆN MAKITA MT



Máy Cưa Lọng/Jig Saw

M4301B

M4301B
(MT431)

Công suất	450 W
Khả năng	Gỗ: 65 mm Thép: 6 mm
Độ xoc	18 mm
Nhịp cắt	0 - 3,100 l/p
Kích thước	214x75x202 mm
Trọng lượng	1.9 kg
Dây dẫn điện	2.0 m

Phụ kiện kèm theo: Lưỡi cưa lọng (A-85628), cờ lê hãm đai ốc 3 (783201-2).



Máy Cưa Lọng/Jig Saw

M4302B

M4302B
(MT430)

Công suất	450 W
Khả năng	Gỗ: 55 mm Thép: 6 mm
Độ xoc	26 mm
Nhịp cắt	0 - 3,100 l/p
Kích thước	219x85x191 mm
Trọng lượng	2.5 kg
Dây dẫn điện	2.0 m

Phụ kiện kèm theo: Lưỡi của lọng (A-86561/A-86566), cờ lê hãm đai ốc 3 (783201-2).



Máy Cưa Kiểm/Recipro Saw

M4500B

M4500B
(MT450)

Công suất	1,010 W
Khả năng cưa	Ông: 130 mm Gỗ: 255 mm
Độ xoc	28 mm
Nhịp cắt	0 - 2,800 l/p
Kích thước	457x98x174 mm
Trọng lượng	3.1 kg
Dây dẫn điện	2.0 m

Phụ kiện kèm theo: Cờ lê hãm đai ốc 5/32" (783221-6).



Máy Bào/Power Planer

M1100B 82mm

M1100B
(MT111)

Công suất	750 W
Bề rộng đường bào	82 mm
Độ sâu đường bào	3 mm
Tốc độ không tải	18,000 v/p
Kích thước	390x175x140 mm
Trọng lượng	4.6 kg
Dây dẫn điện	2.0 m

Phụ kiện kèm theo: Lưỡi bào (D-16346), thanh giữ lưỡi, kẹp mài lưỡi bào, bệ mài lưỡi bào (122694-2), thước canh lưỡi (122695-0), thước dẫn (163539-5), cờ lê 9 (782229-7).



Máy Bào/Power Planer

M1901B 82mm

M1901B
(MT191)

Công suất	500 W
Bề rộng đường bào	82 mm
Độ sâu đường bào	2 mm
Tốc độ không tải	16,000 v/p
Kích thước	285x157x160 mm
Trọng lượng	2.7 kg
Dây dẫn điện	2.0 m

Phụ kiện kèm theo: Lưỡi bào (D-16346), thước dẫn (165378-9), thước canh lưỡi (122695-0), tuya mở 9 (782229-7), bệ mài lưỡi bào (122694-2).



Máy Bào/Power Planer

M1902B 82mm

M1902B
(MT192)

Công suất	500 W
Bề rộng đường bào	82 mm
Độ sâu đường bào	1 mm
Tốc độ không tải	16,000 v/p
Kích thước	285x157x160 mm
Trọng lượng	2.7 kg
Dây dẫn điện	2.0 m

Phụ kiện kèm theo: Lưỡi bào (D-16346), thước dẫn (165378-9), thước canh lưỡi (456751-7), cờ lê hãm đai ốc 5 (783217-7), bệ mài lưỡi bào (122694-2).



Máy Đánh Chặt/Trimmer

M3701B 6.35mm (1/4")

M3701B
(MT370)

Công suất	530 W
Khả năng	Chấu bớp: 6.35 mm (1/4")
Tốc độ không tải	35,000 v/p
Kích thước	82x90x199 mm
Trọng lượng	1.6 kg
Dây dẫn điện	2.0 m

Phụ kiện kèm theo: Chấu kẹp 6.35mm (763663-0), đai ốc kẹp (763661-4), thanh dẫn hướng cắt mép (122703-7), thanh dẫn hướng cắt mép thẳng (122704-5), bộ điều chỉnh màu 10 (343577-5), cờ lê 10 (781036-5), cờ lê 17 (781037-3), mũi phay thẳng (733238-9).

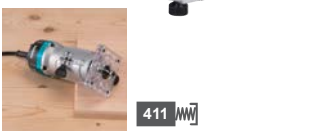

Máy Đánh Chặt/Trimmer

M3700B 6.35mm (1/4")

M3700B
(MT372)

Công suất	530 W
Khả năng	Chấu bớp: 6.35 mm (1/4")
Tốc độ không tải	35,000 v/p
Kích thước	82x90x199 mm
Trọng lượng	1.4 kg
Dây dẫn điện	2.0 m

Phụ kiện kèm theo: Chấu kẹp 6.35mm (763663-0), đai ốc kẹp (763661-4), thanh dẫn hướng cắt mép (122703-7), thanh dẫn hướng cắt mép thẳng (122704-5), bộ điều chỉnh màu 10 (343577-5), cờ lê 10 (781036-5), cờ lê 17 (781037-3), mũi phay thẳng (733238-9).





MÁY ĐIỆN MAKITA MT

Máy Phay/Router **M3600B** 12.7mm (1/2")

M3600B (MT362)



Công suất	1,650 W
Khả năng	Chấu bớp: 12.7 mm (1/2")
Phay sâu	0 - 60 mm
Tốc độ không tải	22,000 v/p
Kích thước	284x148x300 mm
Trọng lượng	5.5 kg
Dây dẫn điện	2.0 m

Phụ kiện kèm theo: Đai ốc kẹp (763629-0), chấu kẹp 12.7mm (763622-4), thanh cứ (122699-2), đầu dẫn hướng (122700-3), nắp chụp bụi (193894-1), thước canh 16 (345387-6), chấu kẹp ống 6.35mm (763809-8), chấu kẹp ống 9.53mm (763810-3), cờ lê 8-24 (781034-9), thanh dẫn hướng cắt mép thẳng (342428-9).



Máy Đa Năng/Multi Tool **M9800B**

M9800B (MT980)



Công suất	200 W
Dao động góc	Trái / Phải / Tổng: 1.6° / 1.6° / 3.2°
Kích thước	283x68x98 mm
Trọng lượng	1.2 kg - 1.3 kg
Dây dẫn điện	2.0 m

Phụ kiện kèm theo: Cờ lê bằng nhựa 5.6 (410047-0), cờ lê hãm đai ốc 5 (783203-8).



TỜ RƠI SẢN PHẨM

Máy Thổi/Blower **M4001B**

M4001B



Công suất	600 W
Lượng khí	0 - 4.1 m³/phút
Áp lực khí	0 - 5.7 kPa
Tốc độ không tải	0 - 16,000 v/p
Kích thước	480x185x178 mm
Trọng lượng	1.9 kg - 2 kg
Dây dẫn điện	2.0 m

Phụ kiện kèm theo: Túi chứa bụi (126688-9), ống thổi (123245-4).



Máy Thổi/Blower **M4000B**

M4000B (MT401)



Công suất	530 W
Lượng khí	1.2-2.9 m³/phút
Tốc độ không tải	8,500 - 16,000 v/p
Kích thước	427x161x212 mm
Trọng lượng	1.5 kg
Dây dẫn điện	2.0 m

Phụ kiện kèm theo: Đầu ống thổi (418919-3), ống nối (418920-8), ống thổi (421905-5).



Đầu khoan có khoá - Khoá đầu khoan - Giá đỡ khoá mở



Máy	Khả năng (mm)	Không đóng gói		Móc treo khoá đầu khoan
		Đầu khoan	Mã số	
M6501B, M6500B	0.5 - 6.5	766021-9	763449-2	418198-3
M0600B	1.5 - 10	766014-6	763447-6	418163-2
M6001B, M6000B	1.5 - 10	766014-6	763447-6	418163-2
M6200B, M6201B, M0801B	1.5 - 13	763266-0	763453-1	418163-2
M0800B	1.5 - 10	766022-7	763452-3	418163-2
M8100B, M8103B	1.5 - 13	763232-7	763235-1	418163-2

Đầu khoan không khoá

Máy	Khả năng (mm)	Đóng gói	
		Đầu khoan không khoá	Đầu khoan không khoá
M6000B, M0601B, M6002B	0.8 - 10		766026-9
M8101B	1.5 - 13	196193-0	
M8104B	1.5 - 13		766019-6

Lưỡi trộn sơn

*với bu lông & đai ốc M8
Với máy M6600XB



Đầu khoan đóng gói			Bu lông		Cán trộn sơn		
Kích thước	Vật liệu	Mã số	Kích thước bu lông	Mã số	Kích thước trục máy trộn sơn	Kích thước	Mã số
130mm	INOX	A-43670	M8 x 18	265220-5	M12	L=584mm D=12mm	168349-5
135mm	NHÔM	A-43723	W5/16 x 16	265475-2	M12	L=584mm D=12mm	A-43773
150mm	INOX	---	---	---	M12	L=584mm D=12mm	
165mm	INOX	A-43692	M8 x 18	265220-5	M12	L=584mm D=12mm	

Máy cắt đá, gạch

Máy	Mã số	Mô tả
M4101B	346380-3	Giá đỡ ống
	412088-2	Ống nhựa vinyl
	265099-4	Ốc vít M4 x 14
M4100B	196432-8	Ống nhựa cấp nước
	346675-4	Giá đỡ ống
M0401B	412137-5	Ống nhựa vinyl
	265142-9	Ốc vít M4 x 10

Tay cầm



Máy	Tên phụ kiện	Mã số	
M8101B, M8100B	Tay cầm	153503-4	
M0800B, M0801B, M8103B, M8104B		142083-5	
M6200B, M6201B, M6600BX		142088-5	
M8701B		452985-0	
M8101B, M8100B, M8701B	Thước canh độ sâu	321144-6	
M8104B		415486-9	
M8701B	Mũi vít	265795-4	
	Tay cầm 34	452985-0	
	Thước canh độ sâu	321144-6	
	Ốc vít M8X55	266895-3	
	Miếng đệm	344492-6	
M8600B	Tay cầm lò xo	346794-6	
	Đế tay cầm	455166-5	
	Tay cầm	162363-3	
M9506B, M9508, M9509B, M9511B, M9512B, M9513B	Tay cầm	153489-2	
		M9002B, M9003B	153504-2
		M9000B, M9001B	152539-0
		M0920B, M0921B	142088-5

Tay cầm cho máy khoan đa năng & máy khoan động lực



Tay cầm cho máy đục bê tông

Tay cầm cho máy mài



Bột Vôi/
Vôi Vôi/
Khoan

Tròn

Khoan Búa/
Đục

Mài/
Chà Nhám/
Đánh bóng

Cắt

Máy Đa Năng

Combo Kit

Cưa

Phay/Bào

Siết chặt/
Cố định

Hút Bụi

Dòng Máy
Chạm sóc
Cảnh Quan

Cần Mực/
Đo
Khoảng Cách

Đèn

Tiện Ích

Áo

Máy Chuyên Dụng

Máy Điện
MAKITA MT

Dùng Cũ
Cầm tay

MÁY ĐIỆN MAKITA MT



Mặt bích trong & đai ốc

(Đá mài tâm trung, đá kim cương và đá cắt)



Tròn	Kích thước đá (mm)	Máy	Trục chính	Dùng cho đá mài tâm trung (Loại: 27, 28, 29)			Dùng cho đá cắt (Loại: 42)			Dùng cho đá cắt kim cương			Đai ốc hãm
				Kích thước	Kích thước trục (mm)	Mặt bích trong Mã số	Kích thước	Kích thước trục (mm)	Mặt bích trong Mã số	Kích thước	Kích thước trục (mm)	Mặt bích trong Mã số	
Đục	100	M9509B, M9513B, M9506B, M9512B, M0900B	M10 x 1.5	29	16	224491-3	29	16	224491-3	29	16/20	224491-3	224493-9
	100	M0910B, M0900B	M10 x 1.5	29	16	224491-3	29	16	224491-3	29	16/20	224491-3	224610-1
	125	M9511B, M9508B	M14 x 2 (DIN)	42	22.23 (7/8")	224415-9	42	22.23 (7/8")	224415-9	42	22.23 (7/8")	224415-9	224554-5
Mài/Chà Nhám/Đánh Bóng	125/150	M9003B, M9002B	M14 x 2 (DIN)	45	22.23 (7/8")	224490-5	45	22.23 (7/8")	224490-5	45	22.23 (7/8")	224490-5	224554-5
	180/230	M9000B, M9001B	M14 x 2 (DIN)	45	22.23 (7/8")	224490-5	45	22.23 (7/8")	224490-5	45	22.23 (7/8")	224490-5	224543-0
	180/230	M0920B, M0921B	M14 x 2 (DIN)	45	22.23 (7/8")	224490-5	45	22.23 (7/8")	224490-5	45	22.23 (7/8")	224490-5	224584-6

Chụp bảo vệ hút bụi cho máy mài



Cắt	Kích thước đá (mm)	Máy	Dùng cho đá mài tâm trung (Loại: 27, 28) Đá kim cương/ Strip disk	
			Loại	Mã số
Máy	100	M9509B, M9513B, M9506B, M9512B, M0900B	Tiêu chuẩn 100	125266-2
	125	M0910B, M0900B	Tiêu chuẩn 125	125268-8
	125	M9511B, M9508B	Tiêu chuẩn 125	123099-9
Combo Kit	125/150	M9003B, M9002B	Tiêu chuẩn 150	123230-7
	180/230	M0920B, M0921B	Tiêu chuẩn 180	154666-9
	180/230	M9000B, M9001B	Tiêu chuẩn 230	122892-8
	180/230	M0920B, M0921B	Tiêu chuẩn 230	154665-1

Tấm cao su, tấm carbon

Cưa	Máy	Tấm cao su		Tấm carbon	
		Dùng để sử dụng với tấm carbon hoặc tấm thép	Mã số	Mã số	Mã số
	M9400B		424058-9		424057-1

Giả đỡ mũi đột

Máy	Mã số
M9203B	451271-6

Chân đế

Máy	Mã số
M9400B	345729-4

Tấm lót

Máy	Mã số
M9200B	158796-8
M9203B	140441-9
M9201B	158595-8
M9204B, M9202B	743081-8

Túi chứa bụi



Máy	Mã số
M9400B	123328-0
M9203B	143627-4
M9204B	161431-9

Thanh dẫn hướng cắt mép



Máy	Mã số
M3701B, M3700B	122703-7
M3600B	122699-2

Thanh cỡ & Thanh dẫn hướng cắt mép thẳng



Máy	Mã số
M3701B, M3700B	122704-5
M3600B	342428-9

Bộ điều chỉnh mẫu



Máy	A (mm)	B (mm)	C (mm)	Mã số
M3701B, M3700B	8	10	9.5	343577-5
M3600B	14.5	16	13	345387-6

Chấu kẹp



Máy	Kích thước cỡ lê	Chấu kẹp		Đai ốc kẹp	
		Kích thước	Mã số	Mã số	Mã số
M3701B, M3700B	17mm	6.35mm	763663-0	763661-4	763661-4
M3600B	24mm	12.7mm	763622-4	763629-0	763629-0

Chấu kẹp ống



Máy	Kích thước chấu kẹp	Kích thước mũi	Mã số
M3600B	1/2"	6.35mm	763809-8
	1/2"	9.35mm	763810-3

Nắp chụp bụi

Máy	Mã số
M3600B	193894-1

Đầu dẫn hướng

Máy	Mã số
M3600B	122700-3

Cờ lê siết ốc cho máy mài



Cờ lê siết ốc cho đá mài	Mã số
Cho máy mài 100 mm	782420-7
Cho máy mài 125 / 150 mm	782423-1
Cho máy mài 180 / 230 mm	782034-2

Chấu kẹp, đai ốc kẹp cho máy mài khuôn



Máy	Kích thước (mm)	Chấu kẹp Mã số	Đai ốc kẹp Mã số	Cờ lê
M9100B	6	763665-6	763664-8	13mm x 2

Thước dẫn



Máy	Mã số
M5801B	164095-8

Bệ mài lưới bào

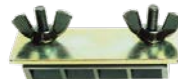

Máy	Mã số
M1100B, M1901B, M1902B	122694-2

Bộ điều chỉnh lưới



Máy	Mã số
M1100B, M1901B	122695-0
M1902B	456751-7

Thanh dẫn hướng



Máy	Mã số
M1100B	163539-5
M1901B, M1902B	165378-9

Tấm chắn



Máy	Mã số
M1901B	187679-5
M1902B	347024-8

Tuýp siết bu lông 9



Máy	Mã số
M1100B, M1901B	782229-7
M1902B	783217-7

Túi chứa bụi

Máy	Mã số
M4001B	126688-9

Ống thổi



Máy	Mã số
M4001B	123245-4
M4000B	421905-5

Đầu ống thổi



Máy	Mã số
M4000B	418919-3

Ống nối

Máy	Mã số
M4000B	418920-8

Dụng cụ cầm tay



Đặc điểm

1. Lớp phủ

- * "Phủ DURA" bền hơn gấp 5 lần
- * "Phủ SILICA" để dàng ghi chú



2. Móc độ bền cao

- * Bộ giảm chấn giúp hấp thụ sốc
- * Lớp bảo vệ móc giúp giảm sốc cho móc
- * Móc được cố định chắc chắn nhờ "4 đinh tán và lớp bảo vệ"



3. Thuận tiện

- * In 2 mặt
- * Móc có nam châm
- * "Bề mặt in mờ" để dàng đọc số đo trên thước
- * Giữ đúng



Thước dây



Kích thước	Dài	Rộng	Mã số
cm	3.5m	16mm	B-57130



*Quy cách đóng gói Bắc Mỹ

Kích thước	Dài	Rộng	Mã số
cm	5.5m	25mm	B-57146
	7.5m		B-57152



*Quy cách đóng gói Bắc Mỹ

Kích thước	Dài	Rộng	Mã số
cm	10m	25mm	B-57168

Thước dây Makita có độ bền cao và tiện lợi. Tuổi thọ của thước kết thúc khi các vạch trên thước bị mờ hoặc mốc bị rơi. Thước được phủ lớp phủ đặc biệt và móc bảo vệ để giảm sốc giúp thước có độ bền cao.



Thước kéo đeo hông chống rơi



Kích thước	Dài	Rộng	Mã số
cm	7.5m	25mm	B-57174

Tua vít

<Loại đơn>

Kích thước	Dài	Mã số
+	PH1	100mm B-65903
	PH2	150mm B-65919
	PH3	150mm B-65931
*	PZ2	100mm B-65953 <i>(Số lượng có hạn)</i>
-	SL4.0	100mm B-66020
	SL5.5	100mm B-66036
	SL6.5	125mm B-66042
	SL8	150mm B-66058

Tua vít đóng

Kích thước	Dài	Mã số
+	PH1	75mm B-66064
	PH2	100mm B-66070
	PH3	150mm B-66086
*	PZ1	75mm B-66092 <i>(Số lượng có hạn)</i>
-	SL5.5	75mm E-04933
	SL6.5	150mm E-04949
	SL8	200mm E-04955

Tua vít đóng

Tua vít Makita là một dụng cụ hữu ích có thể sử dụng như 1 tua vít cầm tay bình thường và máy vận vít khi người dùng thao tác trên loại ốc bị trơn rơng.



Tua vít cầm tay này có thể tháo những con ốc bị ép và trơn rơng mà những dụng cụ điện cầm tay không thể thao tác được. Bằng cách đập vào tay cầm, sinh ra lực xoay chuyển động theo hướng xoắn, cho nên vít có thể được tháo rời ra.



Làm thế nào để tháo ra

1. Trong khi sử dụng lực đập để làm vít chuyển động nhanh theo một hướng, giữ cân cẩn thận.
2. Dùng búa tác động mạnh một lực.

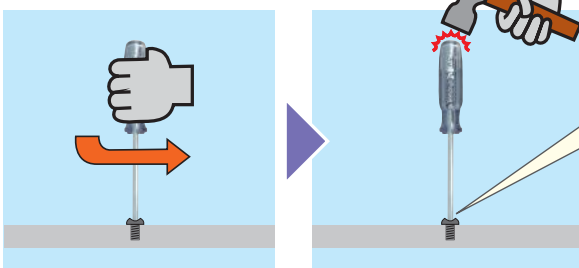

*Lực tác động lên tay cầm sinh ra lực xoay 12 độ theo hướng làm lỏng vít và đồng thời vận tháo ốc ra.

Kích thước	Chiều dài (mm)	Mã số
+	PH2	125 B-42438
	PH3	150 B-42444
*	PZ3	150 B-42466 <i>(Số lượng có hạn)</i>

Bớt Vít/
Vặn Vít/
Khoan

Trộn

Khoan Búa/
Đục

Mài/
Chà Nhám/
Đánh bóng

Cắt

Máy
Đa Năng

Combo Kit

Cưa

Phay/Bào

Siết chặt/
Cố định

Hút Bụi

Động Máy
Chạm Súc
Cánh Quạt

Cầm Mực/
Đo
Khoảng Cách

Đèn

Tiện Ích

Áo

Máy
Chuyển Động

Máy Điện
MAKITA MIT

Dụng Cụ
Cầm tay

DỤNG CỤ CẦM TAY



Tua vít đa năng

Mũi vít 25mm (PH2)



Mã số

D-58833

Bộ lục giác đầu bi 9 cái

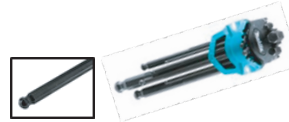

Kích thước

1,5, 2, 2,5, 3, 4, 5, 6, 8, 10mm

Mã số

B-65894

Dao rọc giấy



Mã số

D-65713

Đèn LED mini (không có pin)

Loại pin: AA



Mã số

D-58752

Bộ mũi vặn vít có cần siết (21 chi tiết)



Bao gồm

Cái/bộ

Mã số

Mũi vít 25mm (PH1, PH2, PH3, PZ1, PZ2, T20, T25, T30, HEX4, HEX6, SL0.8x5.5, SL1.2x6.5)
Cần siết 100mm, Giữ mũi từ tính 60mm (Dạng lục giác 1/4", E-form, NZ), Chuyển đổi đầu tuýp 25mm (1/4")
Đầu tuýp lục giác (5,6,8,10,12,13)

21

B-54081

	Loại	Kích thước	Số lượng	Dạng	Vật liệu	Màu
Mũi vít (25mm)	PH1	25mm	1	Dạng lục giác 1/4" (C-form)	S2	●
	PH2		1			●
	PH3		1			●
	PZ1		1			●
	PZ2		1			●
	T20		1			●
	T25		1			●
	T30		1			●
	HEX4		1			●
	HEX6		1			●
	SL0.8x5.5		1			●
SL1.2x6.5	1	●				
Chuyển đổi đầu tuýp 25mm	1/4"	60mm	1			-
Giữ mũi từ tính	-	60mm		Dạng lục giác 1/4" (E-form, NZ)		-
Cần siết	-	100mm	1			-
Đầu tuýp lục giác	5.0	-	1	-	CR-V	-
	6.0		1			-
	8.0		1			-
	10.0		1			-
	12.0		1			-
13.0	1	-				

Cần siết tự động tay



Chuôi

Mã số

1/4" SQ

E-11558

(Số lượng có hạn)

3/8" SQ

E-11564

(Số lượng có hạn)

1/2" SQ

E-11570

(Số lượng có hạn)

Cờ lê vòng

Kích thước

Mã số

12mm

E-11601

(Số lượng có hạn)

17mm

E-11651

(Số lượng có hạn)

18mm

E-11667

(Số lượng có hạn)

19mm

E-11673

(Số lượng có hạn)



Đầu chuyển đổi



Kích thước

Mã số

1/4"

B-65844

(Số lượng có hạn)

3/8"

B-65850

(Số lượng có hạn)

Bộ cờ lê hai đầu vòng 5 cái



Kích thước

8x9, 10x11, 12x13, 14x15, 18x19mm

Mã số

B-65551

(Số lượng có hạn)

Đầu tuýp xuyên tâm



Kích thước

Mã số

11mm

B-65654

(Số lượng có hạn)

15mm

B-65698

(Số lượng có hạn)

16mm

B-65707

(Số lượng có hạn)

18mm

B-65729

(Số lượng có hạn)

Kiểm mở quạ



Tổng chiều dài

Độ mở tối đa

Mã số

10"(250mm)

51mm

B-65486

(Số lượng có hạn)

12"(300mm)

76mm

B-65492

(Số lượng có hạn)

Hệ thống quai đeo

Hệ thống QUAI ĐEO

Hoàn toàn mới trên thị trường - Hệ thống QUAI ĐEO độc đáo với khóa có chốt tháo nhanh ở hai đầu đa năng. Dây đeo trang bị thêm miếng đệm vai cao su mềm tạo cảm giác mang vác thoải mái. Phù hợp với mọi túi, hộp đựng dụng cụ và bao đựng Makita.



Hệ thống ĐAI LƯNG đeo túi

Có thể dễ dàng tháo ĐAI LƯNG ra khỏi mọi túi đựng dụng cụ hoặc Hộp đựng dụng cụ và đeo ở thắt lưng như một đai công cụ nhẹ. Đai lưng có thể được điều chỉnh, phù hợp với nhu cầu của bạn.



STRAP BELT SYSTEM

Hơn 45 sản phẩm
trong một hệ thống

E-15419
Túi tote đựng dụng cụ có nắp

E-15388
Hộp đựng dụng cụ có thể điều chỉnh

E-15590
Túi com có quai đeo

E-15556
Túi đựng smart phone

E-12980
Túi đựng smart phone cỡ XL

E-15279
Túi đựng đồ nghề thợ điện 4 cách sử dụng

E-15453
Túi tote đựng dụng cụ 4 cách sử dụng

E-15403
Túi tote đựng dụng cụ hở

E-15394
Hộp đựng dụng cụ được gia cố có thể điều chỉnh

E-05309
Đĩa dây - bộ 3

E-05315
Đĩa dây - bộ 6

E-15338
Túi đựng thuốc cuộn

E-15322
Túi đựng dao/kéo tĩa

E-15285
Túi đựng dụng cụ và giữ búa 3 cách sử dụng

E-15316
Túi quai kẹp

E-15447
Túi tote đựng dụng cụ 3 cách sử dụng thông dụng

E-15512
Túi lớn đựng của xích

E-15534
Túi ống nắp cuộn chịu thời tiết

E-15300
Túi giữ riu và búa

E-15562
Túi đựng bình giữ nhiệt

E-15431
Túi đựng dụng cụ nắp khung rộng

E-15291
Túi giữ búa và dụng cụ đục cạnh

E-15300
Túi giữ riu và búa

E-15578
Túi đựng cốc giữ nhiệt

E-15540
Túi trống nắp cuộn chịu thời tiết

E-15160
Túi đựng máy mài dạng bút chỉ cho người thuận tay phải/trái

E-15207
Túi bên hông 3 ngăn cố định

E-15425
Túi đựng dụng cụ nắp khung vừa

E-15213
Túi đựng đồ nghề lợp mái và dụng cụ chung

E-15241
Túi đồ nghề thợ điện

E-11782
Túi đựng dụng cụ

E-12712
Túi đựng dụng cụ có xe đẩy

E-05670
Túi bảo vệ thanh ray dẫn hướng 1M

E-15213
Túi đựng đồ nghề lợp mái và dụng cụ chung

E-15198
Túi bên hông 2 ngăn cố định

E-15182
Túi và bao đựng khoan cho người thuận tay phải/ tay trái

E-05664
Túi bảo vệ thanh ray dẫn hướng 1.4M/ 1.5M

E-15154
Túi đựng khoan cho người thuận tay phải/ trái

E-15176
Túi đựng máy bắt vít cho người thuận tay phải/ trái

E-15475
Túi đựng laptop và dụng cụ kỹ thuật

E-15469
Túi đựng dụng cụ nửa cứng

E-15263
Túi nắp khóa đựng / cố định Ấc quy kẹp

E-15344
Túi đựng đục & dụng cụ

E-15257
Túi đựng dụng cụ sửa chữa và giữ búa

Túi đựng dụng cụ thể hệ thứ 3 giải pháp cho công việc kỹ thuật

STRAP/BELT SYSTEM



Hệ thống quai đeo có chốt tháo nhanh ở hai đầu có thể dễ dàng tháo ra khỏi túi đồ nghề và đeo ở thắt lưng như một đai công cụ nhẹ. Phù hợp với mọi túi đựng, bao và quai giữ cũng như các công cụ sắp xếp.

WATERPROOF BOTTOM



Đáy chống thấm là một giải pháp chất lượng cao dành cho túi đựng cụ-cứng, chống mài mòn và chống thấm, giúp dụng cụ luôn khô ráo và bảo vệ dụng cụ khỏi bề mặt ẩm ướt. Để nhựa gia cố cũng giúp bạn giữ túi đựng cụ sạch sẽ.

DURABLE RIVETING



Đinh tán bền bỉ đem lại nguồn sức mạnh thực sự không thể phá vỡ, đinh tán đơn đột lỗ kèm vòng đệm được sử dụng tại mọi khu vực có sức căng lớn. Vòng đệm gia cố tại các địa điểm chủ chốt ở một hoặc cả hai bên, phía trên và phía dưới

ELASTIC LOOPS



Giải pháp dây đàn hồi được thiết kế để giữ nhiều dụng cụ và phụ kiện cùng lúc ngay ngắn và trật tự. Các dụng cụ được giữ gọn gàng giúp tăng hiệu suất công việc.

3 LAYERS



Công nghệ 3L là cấu trúc 3 lớp độc đáo của polyesters và bọt tạo lớp đệm đặc biệt. Thiết kế bền bỉ và chịu thời tiết, những tấm polypropylen cực nhẹ này được tạo thành từ ba lớp hợp chất nổi kết chắc chắn để tạo kết cấu mong đợi. Tính năng sáng tạo của các tấm cấu trúc này là chúng có thể biến thành bất cứ hình dạng nào.

REAL LEATHER

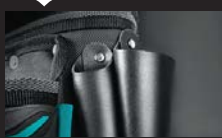

Da thật là lớp da mịn phủ bên ngoài, lớp da lộn trải bên trong bền bỉ và dẻo dai nhưng vẫn mềm mại đem lại sự thoải mái dài lâu. Khả năng chống mài mòn tăng thêm sức mạnh tuyệt vời. Các sản phẩm yêu cầu lớp phủ dày hơn đã được thay lớp da dày từ 1,8 đến 2,0 mm - đảm bảo chất lượng sản phẩm hàng đầu.

ANTI SLIP









Giải pháp chống trượt giảm thiểu hoặc tránh các nguy cơ trơn trượt hay ngã. Dải polypropylen chất lượng cao với bề mặt cao su giúp cố định và bảo vệ các dụng cụ tại chỗ, góp phần tăng tuổi thọ của sản phẩm.

SIDE-GATE SOLUTION



Giải pháp quai kẹp ấn cho phép bạn đặt công cụ dễ dàng mà không cần nhìn vào túi. Bỏ sung tính năng xoay đảm bảo dụng cụ được cố định ở một góc thoải mái. Vật liệu thép không gỉ kéo dài tuổi thọ sản phẩm, bốn đinh tán cố định tăng thêm sức mạnh.

Túi & quai giữ dụng cụ

Tên	Kích thước bên ngoài			Chức năng								Hình ảnh	Mã số
	H	L	W	STRAP/BELT SYSTEM	3 LAYERS	WATERPROOF BOTTOM	REAL LEATHER	DURABLE RIVETING	ANTI SLIP	ELASTIC LOOPS	SIDE-GATE SOLUTION		
Túi đựng máy khoan cho người thuận tay trái/ phải	290	170	85	✓	✓		✓	✓	✓	✓			E-05094 <i>(Số lượng có hạn)</i>
Túi đựng máy khoan và mũi vít	235	155	75	✓	✓		✓	✓	✓	✓			E-05119 <i>(Số lượng có hạn)</i>
Túi đựng dụng cụ và khoan cho người thuận tay trái/ phải	270	260	145	✓	✓		✓	✓	✓	✓			E-05125 <i>(Số lượng có hạn)</i>
Túi bên hông 3 ngăn cố định	270	320	145	✓	✓		✓	✓	✓	✓			E-05147 <i>(Số lượng có hạn)</i>
Túi đựng dụng cụ và giữ búa	185	180	105	✓	✓		✓	✓	✓	✓			E-05197 <i>(Số lượng có hạn)</i>
Túi đựng thước dây	165	110	80	✓	✓			✓	✓	✓			E-05278 <i>(Số lượng có hạn)</i>

Đai lưng & quai đeo

Tên	Kích thước bên ngoài			Chức năng								Hình ảnh	Mã số
	H	L	W	STRAP/BELT SYSTEM	3 LAYERS	WATERPROOF BOTTOM	REAL LEATHER	DURABLE RIVETING	ANTI SLIP	ELASTIC LOOPS	SIDE-GATE SOLUTION		
Đai lưng, quai đeo vai có chốt tháo nhanh	38	1300	-	✓									E-05290 <i>(Số lượng có hạn)</i>
Đĩa dây - bộ 6 cái	129	41	-	✓									E-05315
Đai lưng tháo nhanh có đệm và đĩa dây	100	880	30				✓	✓					E-05321 <i>(Số lượng có hạn)</i>
Đai lưng tháo nhanh có đĩa dây	50	1550	-										E-05337
Thắt lưng màu đen M	38	1130	-				✓						E-05359
Thắt lưng màu đen L	38	1330	-				✓						E-05365
Thắt lưng màu nâu M	38	1130	-				✓						E-05371
Thắt lưng màu nâu L	38	1330	-				✓						E-05387

Túi lớn & hộp

Tên	Kích thước bên ngoài			Chức năng								Hình ảnh	Mã số
	H	L	W	STRAP/BELT SYSTEM	3 LAYERS	WATERPROOF BOTTOM	REAL LEATHER	DURABLE RIVETING	ANTI SLIP	ELASTIC LOOPS	SIDE-GATE SOLUTION		
Túi đựng máy, pin sạc và dụng cụ	265	505	295	✓				✓		✓			E-05424 <i>(Số lượng có hạn)</i>
Túi đựng máy và dụng cụ có nắp đậy	360	490	310	✓		✓		✓		✓			E-05446 <i>(Số lượng có hạn)</i>
Túi xách có khung	250	440	240	✓						✓			E-05468 <i>(Số lượng có hạn)</i>
Túi đựng đa năng	270	520	250	✓	✓				✓	✓			E-15469

Thiết bị và phụ kiện

Tên	Kích thước bên ngoài			Chức năng								Hình ảnh	Mã số
	H	L	W	STRAP/BELT SYSTEM	3 LAYERS	WATERPROOF BOTTOM	REAL LEATHER	DURABLE RIVETING	ANTI SLIP	ELASTIC LOOPS	SIDE-GATE SOLUTION		
Túi đựng điện thoại	185	100	40	✓	✓					✓			E-05583 <i>(Số lượng có hạn)</i>
Bình giữ nhiệt và túi đựng	200	90	85	✓	✓				✓	✓			E-05599 <i>(Số lượng có hạn)</i>
Ly giữ nhiệt và túi đựng	175	125	100	✓	✓				✓	✓			E-05608 <i>(Số lượng có hạn)</i>
Áo gile công trình	640	510	-							✓			E-05636 <i>(Số lượng có hạn)</i>
Túi bảo vệ thanh dẫn hướng 1,4M/1,5M	220	1565	45	✓	✓								E-05664
Túi bảo vệ thanh dẫn hướng 1M	220	1070	45	✓	✓								E-05670



Tên chổi than	Mã chổi than	Dùng cho máy									
CB-51A	B-80232	N1900B	N3701								
CB-64A	B-80254	4326	4327	4328	6411	6412	6413	906	BO3710	BO3711	BO4540
		BO5041	GD0603	GV6010	JV0600K	MUH355G	M0600B	M0601B	M4301B	M6500B	M9201B
		M9203B	MT431	MT60	MT652	MT921	UH3501	UH3502			
CB-65A	B-80260	6905B	906H	JS1600							
CB-70A	B-80276	6501									
CB-85A	B-80282	HP1630	M0800B	M0801B	M6000B	M6001B	M6002B	M6501B	M8100B	M8101B	M8103B
		M8104B	MT605	MT606	MT607	MT653	MT80A	MT814	MT815	MT817	MT818
CB-100A	B-80298	6906	9045B	9207SPB	9741	9924DB					
CB-105A	B-80307	HM0810	HM0810A	HM0810T	HM0810TA	HR2010	HR3520	M8600B	MT860		
CB-106A	B-80313 A-81290 <i>(Số lượng có hạn)</i>	1911B	RP0900								
CB-132	194984-3	UC3041A	UC4041A								
CB-153A	B-80329	1804N	1805N	2704	2704N	2012NB	2416S	3600H	3612BR	4107R	5012B
		5103N	5016B	5201N	HS0600	LS1016	LH1040	LS1030N	LS1040	LS1216	LS1019L
		M9400B	LS1219L	MT941	N5900B	TW1000	UC4051A	UC4551A			
CB-155A	B-80335/181048-2 <i>(Số lượng có hạn)</i>	HM1201									
CB-173	195489-6	VC1310LX1	VC2510LX1	VC3210LX1							
CB-175	195845-0	HM1203C	HM1213C	HM1214C	HM1307C	HM1317C	HR4511C	HR5212C			
CB-203A	B-80341	HW1200	HW1300	LC1230		LW1401	M0920B	M0921B	M2400B	M2401B	M2402B
		M2403B	M3600B	MT241	MT243	MT362	RP1800	RP1801	RP1803F	RP2301FC	RP2303FC
CB-204A	B-80357	4112HS	4114S	9067	9069	GA7020	GA7030	GA7050	GA9020	GA9030	GA9050
		GS5000	HM1306	HM1810	M9000B	M9001B	MT902	GA7090	GA9090		
CB-218	197129-2 <i>(Số lượng có hạn)</i>	GA7060	GA7061R	GA9060	GA9061R	HM1511	HM1812				
CB-224	191731-1	GA7070	GA7080	GA7081	GA7082	GA7071	GA9070	GA9080	GA9081	GA9082	GA9071
CB-251A	B-80363	4100NB	GA5021C	PC5000C							
CB-253	194994-0/194547-5 <i>(Số lượng có hạn)</i>	GA5021C	PC5000C	GA6021C							
CB-260	191D85-2	GA4050	GA4050R	GA4051R	GA5050	GA5050R	GA5051R				
CB-264	1910M3-7	GA5091	GA5092	GA5093	GA5095						
CB-303A	B-80379	2107F	4131	4140	4100KB	4100NH	4100NH2	4100NH3	5806B	6924N	9015B
		9237C	9403	CA5000X	GA5010	GA5020	GA6010	GA6020	GV7000	GV7000C	HS6600
		HS7010	HS7600	JN3201	JR3050T	JR3060T	JR3070CT	JS3201	M0401B	M1100B	M4001B
		M4100B	M4101B	M4500B	M5801B	M6201B	M6200B	M6600XB	M9002B	M9003B	MT402
		MT412	MT450	MT583	MT660	MT621	MT904	MT905	PV7001C	SP6000	UB1103
		UT1305	UT2204								
CB-318	191978-9 <i>(Số lượng có hạn)</i>	2107FK	9565CVR	GA4040C	GA5080R	GD0800C	GD0801C	GD0810C	JR3051TK	JR3061TK	PO5000C
		SG1251J									
CB-325	194074-2	9553B	9553NB	9556HN	9556HP	9556HB	9558HN	9565PZ	GD4040	GD0600	GD0601
		GD0602	HR2230	HR2300	HR2460	HR2460F	HR2470	HR2470F	HR2600	HR2810	HR2601
		HR2630	HR2630T	HR2631F	HR2650	HR2651	HR2651T	HR2652	HR2653	HR2653T	M9509B
		M9511B	M9513B	MT967	MT969	MT971	PC5010C	HR2670	HR2670FT	GA4100	GA5100
CB-350	195004-6	HM0871C	HR3200C	HR3210C	HR3530	HR4002	HR4030C	HR4013C			
CB-351	197244-2	HR3001C	HR3011FC								
CB-353	197206-0	DVC860L	DVC861L	DVC150L							
CB-411A	B-80391	3709	3711	6951	6922NB	9032	9500NB	9910	DF0300	DS4011	DS5000
		HP0300	JN1601	KP0800X	M1901B	M1902B	M3700B	M3701B	M3702B	M4302B	M9100B
		M9503B	M9504B	MT191	MT370	MT372	MT430	MT910	MT912	MT954	MT955
		MT961	MT963	N9500N	RT0700C	RT0702C	TD0101	TW0200	TW0350		
CB-415	B-80400/191950-1 <i>(Số lượng có hạn)</i>	6905H	6952	NHP1300S							
CB-419A	B-80422	4304	4350CT	6307	6821	9035H	BO4510H	BO4555	BO4556	BO4557	BO4558
		BO4565	BO4566	BO4901	BO6030	DA3010	DP2010	DP4010	FS2500	FS4000	FS6300
		HP2050	HP2051	HP2070	HR1830	M9200B	M9202B	M9204B	MT922	MT924	MT925
		TD0100									
CB-459	195026-6	GA4030	GA4031	GA4032	GA4034	GA5030R	HR1840	HR1841F	JS1601	JS1602	M0900B
		M0910B	M8700B	M8701B	M9506B	M9508B	M9512B	M9514B	M9800B	MT870	MT871
		MT90	MT91A	MT960	MT964	MT966	MT970	MT980	PJ7000	TM3000C	TM3010C
CB500	JM23500117	LS0815FL									
	JM23000123	LS1018L	MLT100	M2300B							
---	YA00000814	ELM4120									
---	3082580	HW101									
---	3641000	HW111									
---	3641160	HW102									
---	375009-001	SJ401									
---	UD00EBD002	HB350									
---	ES00000001	HB351	HB501								
---	ES00000140	HB850									
---	1914L5-0	DP4020	DP4021								

DÙNG CHO MÁY PIN

CB-5	198887-3	BTD044	BTD103	BTD104	BTW073	BTW103	BTW104	DTD043	DTD044	DTD063	DTD064
	DTD103	DTD104	DTD143	DTD156	DTD250	DTD251	DTW074	DTW104			
CB-430	195018-5	BUB360	DCO180	DCS550	DGA402	DGD800	DGD801	DHR165	DJS161	DJN161	DPB180
		DPJ180	UB360D								
CB-434	195020-8	BFL061F	DFL082F	DFL122F	DFL202F	DFT022F	DFT043F	DFT044F	BFT080F	DFT083F	DFT084L
CB440	195021-6	DDA340	DDA350	DDF482	DHP482	DJV180	DTD134	DTW250	DSC191	TD091D	
CB-441	195022-4	DHR202	DHR241	DJR181	DJR186	DKP180	DTW450				
CB-442	195023-2/194928-3 <i>(Số lượng có hạn)</i>	BUC250	BUH550	DHR263	DHS710	UC250D	UH650D				
CB-448	196855-0	DTD149	DTD152	DTW251							

Cách sử dụng pin đúng cách

Để sử dụng pin hiệu quả hơn cần chú ý đến các điểm sau. Nếu chúng ta sử dụng pin đúng cách, có thể kéo dài tối đa tuổi thọ pin đang sử dụng.

(Pin Ni-Cd, pin Ni-MH, pin Lithium-Ion)

1) Không xả quá mức

Trong khi sử dụng, nếu thấy hiệu suất của máy giảm (khi vòng quay của động cơ giảm xuống) thì phải ngừng sử dụng và tiến hành sạc pin ngay.

Không được sử dụng máy khi hiệu suất của máy đã giảm dần.

Do mất cân bằng dung lượng pin sẽ làm giảm tuổi thọ của pin.

2) Không xả quá tải

Hãy chú ý khi sử dụng đừng xả quá tải

3) Không sạc quá mức

Trường hợp pin đã sạc đầy, nhưng vẫn tiến hành sạc thêm lần nữa, còn gọi là "sạc quá mức", đây là nguyên nhân làm giảm tuổi thọ của pin.

Loại pin dạng trượt của công ty chúng tôi, có chức năng bảo vệ pin tự động nên trong trường hợp pin xảy ra tình trạng sạc quá mức sẽ dừng sạc và hạn chế được sự suy giảm của pin.

Nếu vòng quay giảm xuống thì hãy sạc điện nhé!



4) Sạc điện trong khoảng nhiệt độ từ 10°C đến 40°C

Khi sạc pin trong môi trường có nhiệt độ thấp, chẳng hạn ở phòng lạnh nhiệt độ thấp hơn 10°C thì sẽ làm pin hư hỏng. Và trong những môi trường nhiệt độ cao hơn 40°C sẽ nhanh chóng làm giảm chất lượng bên trong pin và làm hư hỏng pin.

Sạc pin trong khoảng nhiệt độ từ 10°C ~ 40°C là thích hợp nhất. Trường hợp sạc pin ngay sau khi vừa sử dụng pin xong, pin vẫn còn nóng không để pin cắm vào máy mà hãy gắn vào bộ sạc. Do có hệ thống làm mát của bộ sạc, sẽ làm mát pin hiệu quả, làm giảm sự xuống cấp của pin.

5) Không để thấm nước

Đây là nguyên nhân làm pin bị gỉ, đoản mạch và sự chênh lệch độ ẩm cao sẽ gây ra hiện tượng hơi nước ngưng tụ.

6) Tránh va đập

Làm hư hỏng lớp vỏ ngoài là nguyên nhân làm đứt kết nối của phần bên trong pin.

Phương pháp bảo quản pin

- Hãy bảo quản pin trong môi trường nhiệt độ thấp hơn 35°C
- Tránh bảo quản ở nơi nhiệt độ cao hay nơi có độ ẩm cao.
- Có thể bảo quản trong thời gian dài hoặc trên 10 năm.



Pin Lithium Ion

Bảo quản bằng trạng thái sạc điện đầy



Pin Ni-MH ※



Pin Ni-Cd





Bảo quản bằng trạng thái xả điện

※ Vì pin có xả điện ít, tùy trường hợp chúng tôi khuyến khích nên sạc điện 1 lần 1 năm.

Chú ý! Không sử dụng pin tái chế để bán trên thị trường.

Vì khi xảy ra sự cố, chúng tôi không thể xử lý khiếu nại đối với pin tái chế.

BẢNG TƯƠNG THÍCH PIN 40VMAX

MÁY	 2.0Ah BL4020	 2.5Ah BL4025	 4.0Ah BL4040	 5.0Ah BL4050F	 8.0Ah BL4080F
AC001G	○	○	○	○	○
ADP001G	○	○	○	○	○
AS001G	○	○	○	○	○
BS001G	○	○	○	○	○
BS002G	○	○	○	○	○
CE001G	△	△	○	○	○
CE002G	×	×	○	○	○
CE003G	○	○	○	×	×
CE004G	○	○	○	×	×
CF001G	○	○	○	○	×
CF002G	○	○	○	○	○
CF003G	○	○	○	○	○
CL001G	○	○	○	○	△
CL002G	○	○	○	○	△
CL003G	○	○	○	○	△
CL004G	○	○	○	○	×
CS002G	○	○	○	○	○
CW001G	○	○	○	○	○
CW002G	○	○	○	○	○
CW003G	○	○	○	○	○
CW004G	○	○	○	○	○
DA001G	○	○	○	○	○
DF001G	○	○	○	○	○
DF002G	○	○	○	○	○
DF003G	○	○	○	○	○
DG001G	○	○	○	○	○
FN001G	○	○	○	○	○
GA003G	○	○	○	○	○
GA005G	○	○	○	○	○
GA011G	○	○	○	○	○
GA013G	○	○	○	○	○
GA021G	○	○	○	○	○
GA023G	○	○	○	○	○
GA027G	○	○	○	○	○
GA029G	○	○	○	○	○
GA035G	○	○	○	○	○
GA036G	○	○	○	○	○
GA037G	△	○	○	○	○
GA038G	△	○	○	○	○
GA039G	○	○	○	○	○
GA041G	○	○	○	○	○
GA042G	○	○	○	○	○
GA044G	○	○	○	○	○
GA048G	○	○	○	○	○
GA050G	○	○	○	○	○
GA051G	○	○	○	○	○
GA055G	○	○	○	○	○
GA056G	○	○	○	○	○
GD001G	○	○	○	○	○
GD002G	○	○	○	○	○
GP001G	○	○	○	○	○
HG001G	○	○	○	○	○
HM001G	○	○	○	○	○
HM002G	○	○	○	○	○
HM004G	○	○	○	○	○
HP001G	○	○	○	○	○
HP002G	○	○	○	○	○
HP003G	○	○	○	○	○
HR001G	○	○	○	○	○
HR003G	○	○	○	○	○
HR005G	○	○	○	○	○
HR006G	○	○	○	○	○
HR007G	○	○	○	○	○
HR008G	○	○	○	○	○
HR009G	○	○	○	○	○
HR010G	○	○	○	○	○
HR011G	○	○	○	○	○
HS003G	○	○	○	○	○
HS004G	○	○	○	○	○
HS009G	○	○	○	○	○
HS011G	○	○	○	○	○
HS012G	○	○	○	○	○
HS013G	×	×	○	○	○
HS014G	○	○	○	×	×
HW001G	○	○	○	○	○
JR001G	○	○	○	○	×
JR002G	○	○	○	○	○
JR003G	○	○	○	○	○
JV001G	○	○	○	×	×
JV002G	○	○	○	×	×
KP001G	○	○	○	○	○
KT001G	○	○	○	○	○
LH001G	○	○	○	○	○
LM002G	○	○	○	○	○
LM004G	○	○	○	○	○
LS002G	○	○	○	○	○
LS003G	○	○	○	○	○
LS004G	○	○	○	○	○
ML001G	○	○	○	○	○
ML002G	○	○	○	△	△
ML003G	○	○	○	○	△
ML005G	○	○	○	○	○
ML006G	○	○	○	○	○
ML007G	○	○	○	○	○

○ : Khuyến khích





○ : Có thể sử dụng

△ : Không khuyến khích

X : Không thể gắn

*1: Pin này chỉ được xếp hạng "khuyến khích" khi máy sử dụng với vỏ bảo vệ pin (L).

BẢNG TƯƠNG THÍCH PIN 40VMAX

MÁY	 2.0Ah BL4020	 2.5Ah BL4025	 4.0Ah BL4040	 5.0Ah BL4050F	 8.0Ah BL4080F
ML009G	⊙	⊙		⊙	⊙
ML010G					⊙
ML012G	⊙	⊙		⊙	⊙
ML013G	⊙	⊙		⊙	⊙
MP001G	⊙	⊙		⊙	⊙
MR002G	⊙	⊙		⊙	⊙
MR010G	⊙	⊙		⊙	⊙
MW001G	⊙	⊙		⊙	⊙
PB002G	⊙	⊙		⊙	⊙
PB003G	⊙	⊙		⊙	⊙
PE001G	⊙	⊙		⊙	⊙
PM001G	×	×	×	⊙	⊙
PT001G	⊙	⊙		⊙	⊙
PS001G	⊙	⊙		⊙	⊙
PV001G	○	○		○	○
RS001G	○	○		○	○
RS002G	○	○		○	○
RP001G	○	○		○	○
RT001G	○	○		○	○
SP001G	○	○		○	○
ST001G	○	○		○	○
ST002G	○	○		○	○
TD001G	○	○		○	○
TD002G	○	○		○	○
TD003G	○	○		○	○
TD004G	○	○		○	○
TM001G	○	○		○	○
TR001G	○	○		○	○
TW002G	○	○		○	○
TW003G	○	○		○	○
TW004G	○	○		○	○
TW007G	○	○		○	○
TW009G	○	○		○	○
TW010G	○	○		○	○
TW011G	○	○		○	○
UA003G	○	○		○	○
UA004G	○	○		○	○
UB001G	○	○		○	○
UB002G	○	○		○	○
UB003G	○	○		○	○
UB005G	○	○		○	○
UC004G	○	○		○	○
UC007G	○	○		○	○
UC012G	△	△		○	○
UC016G	△	△		○	○
UC020G	△	△		○	○
UC022G	×	×		○	○
UC029G	×	×		○	○
UC030G	×	×	×	○	○
UC031G	○	○	×	○	○
UC033G	×	×	×	○	○
UE001G	○	○		○	○
UG001G	○	○		○	○
UH004G	○	○		○	○
UH005G	○	○		○	○
UH006G	○	○		○	○
UH007G	○	○		○	○
UH008G	○	○		○	○
UH009G	○	○		○	○
UH013G	○	○		○	○
UH014G	○	○		○	○
UH020G	○	○		○	○
UH021G	○	○		○	○
UH023G	○	○		○	○
UN001G	○	○		○	○
UR002G	○	○		○	○
UR006G	○	○		○	○
UR007G	○	○		○	○
UR012G	○	○		○	○
UR013G	○	○		○	○
UR014G	○	○		○	○
UR016G	○	○		○	○
UR017G	○	○		○	○
UT001G	○	○		○	○
UT002G	○	○		○	○
UV001G	○	○		○	○
UX01G	○	○		○	○
VC001G	○	○		○	○
VC002G	○	○		○	○
VC004G	○	○		○	○
VC005G	○	○		○	○
VC006G	○	○		○	○
VC007G	○	○		○	○
VC008G	○	○		○	○
VC009G	○	○		○	○
VC010G	○	○		○	○
VC011G	○	○		○	○
VC012G	○	○		○	○
VC014GL	○	○		○	○
VL001G	○	○		○	○
VR001G	○	○		○	○
VS001G	○	○		○	○
WT001G	○	○		○	○

⊙ : Khuyến khích

○ : Có thể sử dụng

△ : Không khuyến khích

× : Không thể gắn

*1: Pin này chỉ được xếp hạng "khuyến khích" khi máy sử dụng với vỏ bảo vệ pin (L).

DEMO CAR

NHÌN - CHẠM & DÙNG THỬ

TRẢI NGHIỆM NGAY TẠI NHÀ



→ ĐĂNG KÝ DEMO SẢN PHẨM

0274.362.8338

WEBSITE: MAKITA.COM.VN

MIỀN BẮC (CN BẮC NINH)

0222 376 5942

TT DV KHÁCH HÀNG HẢI PHÒNG

0225 883 1529

TT DV KHÁCH HÀNG HÀ NỘI

0243 202 2585

MIỀN TRUNG (CN ĐÀ NẴNG)

0236 352 5079

TTDV KHÁCH HÀNG NHA TRANG

0258 220 0039

MIỀN NAM

(CTY TNHH MAKITA VIỆT NAM)

0274 362 8338

TTDV KH HCM

0283 821 5191

TTDV KH CẦN THƠ

0292 389 4358

TTDV KH BUÔN MA THUỘT

0262 355 4556

Ngoài hệ thống đại lý - cửa hàng có mặt trên toàn quốc, chúng tôi còn giới thiệu sản phẩm trực tiếp đến người tiêu dùng.

NHẬN BIẾT HÀNG KHÔNG CHÍNH HÃNG

NHẬN BIẾT PIN, SẠC KHÔNG CHÍNH HÃNG

PIN MAKITA chính hãng chỉ bao gồm các điện áp: 40V max, 18V, 14.4V, 12V max, 10.8V, 7.2V.

Hiện nay trên thị trường có rất nhiều pin MAKITA bị làm giả. Quý khách hàng có thể tham khảo một số hình ảnh về pin, sạc giả dưới đây.

PIN GIẢ



PIN GIẢ



PIN GIẢ



SẠC GIẢ



NHẬN BIẾT SẢN PHẨM MAKITA KHÔNG CHÍNH HÃNG

MÁY KHOAN DÙNG PIN



MÁY GIẢ

MÁY CẮT CÀNH DÙNG PIN



MÁY GIẢ

MÁY CỬA KIỂM DÙNG PIN



MÁY GIẢ

MÁY MÀI DÙNG PIN



MÁY GIẢ

MÁY CỬA CÀNH DÙNG PIN



MÁY GIẢ

MÁY CẮT CÀNH DÙNG PIN



MÁY GIẢ

MÁY SIẾT BU LÔNG DÙNG PIN



MÁY GIẢ

QUẠT DÙNG PIN



MÁY GIẢ

MÁY THỔI DÙNG PIN



MÁY GIẢ



Để tránh mua phải hàng giả, hàng nhái,

Quý khách hàng hãy truy cập website chính thức của Makita Việt Nam <https://makita.com.vn>



HƯỚNG DẪN ĐĂNG KÝ VÀ SỬ DỤNG DỊCH VỤ BẢO HÀNH

1 Kích Hoạt Bảo Hành Khi Mua Hàng.

Bước 1 Truy cập vào link sau: <https://makita.com.vn> => Chọn mục "BẢO HÀNH" như hình.



Bước 2 Chọn mục "Kích Hoạt Bảo Hành"

Chào mừng đến với Dịch vụ Khách hàng Makita.

Khi bạn đăng nhập bằng Tài khoản Makita của mình, bạn sẽ thấy thiết bị của mình, trạng thái bảo hành và bạn có thể đăng ký bảo hành sản phẩm.

Đăng nhập dành cho đại lý

Kích hoạt bảo hành

Bước 3 Điền đầy đủ thông tin, trường có dấu * là bắt buộc, sau đó chọn vào "Tôi đã đọc và đồng ý điều khoản sử dụng" => bấm **Gửi**

Tên khách hàng*	Model sản phẩm*
Tên khách hàng	Model sản phẩm
Số điện thoại*	Số Serial* (sắc định số serial)
Số điện thoại	Vui lòng chỉ nhập số
Email	Đại lý*
Email	Đại lý
Địa chỉ*	Ngày mua*
Địa chỉ	dd/mm/yyyy
Tỉnh thành*	Lĩnh vực hoạt động*
Xin vui lòng chọn	Xin vui lòng chọn
Hình ảnh hóa đơn	
No file chosen	Chọn tập tin
<input type="checkbox"/> Tôi đã đọc và đồng ý với các điều khoản sử dụng	
<input type="button" value="Gửi"/>	



Tên khách hàng*	Model sản phẩm*
Nguyễn Văn A	9553B
Số điện thoại*	Số Serial* (sắc định số serial)
012345678	3578513
Email	Đại lý*
nguyenvana@gmail.com	Điện cơ B
Địa chỉ*	Ngày mua*
Số 123, Quốc Hương, Thảo Điền	16/02/2025
Tỉnh thành*	Lĩnh vực hoạt động*
Thành phố Hồ Chí Minh	Xây dựng
Hình ảnh hóa đơn	
No file chosen	Chọn tập tin
<input checked="" type="checkbox"/> Tôi đã đọc và đồng ý với các điều khoản sử dụng	
<input type="button" value="Gửi"/>	

○ Nếu hệ thống thông báo thành công thì việc kích hoạt bảo hành đã được hoàn thành.

Bạn đã kích hoạt thành công, xin cảm ơn!

△ Nếu nhận được thông báo "Cảm ơn bạn đã đăng ký, chúng tôi xác nhận yêu cầu của bạn sớm. Xin cảm ơn" như hình dưới thì sẽ có 2 trường hợp sau:

Cảm ơn bạn đã đăng ký,
chúng tôi sẽ xác nhận yêu cầu của bạn sớm.
Xin cảm ơn!

Trường Hợp 1: Có thể sai thông tin model, serial, vui lòng kiểm tra lại và kích hoạt lần nữa.

Trường Hợp 2: Model chưa được đăng ký lên hệ thống bảo hành: Makita sẽ kiểm tra và cập nhật sau khi nhận được thông báo này.

HƯỚNG DẪN ĐĂNG KÝ VÀ SỬ DỤNG DỊCH VỤ BẢO HÀNH

2 Kiểm Tra Lịch Sử Bảo Hành Sản Phẩm.

Bước 1 Truy cập vào link sau: <https://makita.com.vn> => Chọn mục “**BẢO HÀNH**” như hình



Bước 2 Kéo xuống phần “**Kiểm tra bảo hành**” và nhập thông tin vào hai trường, “**Model sản phẩm**” và “**Số serial**” => bấm “**Gửi**”.

Kiểm tra bảo hành

Thông tin sản phẩm

Model sản phẩm*

Số Serial* (xác định số serial)

Gửi

→

Kiểm tra bảo hành

Thông tin sản phẩm

Model sản phẩm*

Số Serial* (xác định số serial)

Gửi

Trường Hợp 1: Model sản phẩm và Số Serial đã được kích hoạt bảo hành sẽ hiển thị như hình dưới.

Model sản phẩm*

Số Serial* (xác định số serial)

Gửi

Kiểm tra bảo hành

Model sản phẩm	Số Serial
DHP4535FX8	2268921

Thời gian bảo hành còn lại
28/11/2024 - 27/11/2025 #275 ngày

Lịch sử bảo hành
Không có lịch sử bảo hành

Trường Hợp 2: Model sản phẩm và Số Serial chưa được kích hoạt bảo hành và hiển thị như hình dưới => Quay lại mục 1. **Kích Hoạt Bảo Hành Khi Mua Hàng** để tiến hành kích hoạt bảo hành.

Kiểm tra bảo hành

Chúng tôi không thể tìm thấy bất kỳ bảo hành nào cho sản phẩm với model và số serial bạn nhập. Vui lòng kiểm tra lại.

3 Kiểm tra và kích hoạt bảo hành trên Zalo OA

Bước 1 Truy cập và quan tâm kênh Zalo OA: Makita Việt Nam Official qua link <https://zalo.me/makitavietnam>



Hoặc quét mã QR



Bước 2 Chọn mục “**Kiểm tra bảo hành**” hoặc “**Kích hoạt bảo hành**” trên menu nhanh.

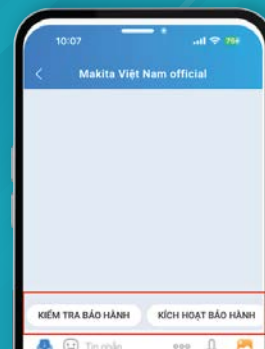

CHÍNH SÁCH BẢO HÀNH DỤNG CỤ ĐIỆN & PIN CẦM TAY MAKITA

QUY ĐỊNH BẢO HÀNH

- Chế độ bảo hành chỉ được áp dụng cho các sản phẩm chính hãng Makita được nhập và phân phối bằng con đường chính thức tại thị trường Việt Nam.
- Tất cả các sản phẩm dụng cụ điện cầm tay Makita đều được bảo hành nếu máy hư hỏng do lỗi kỹ thuật của nhà sản xuất.
- Chỉ có trung tâm bảo hành ủy nhiệm Makita mới có quyền sửa chữa bảo hành. Máy hư gửi đến trung tâm bảo hành phải còn nguyên vẹn chưa tháo ráp.
- Chế độ bảo hành sẽ được áp dụng cho tất cả các sản phẩm Makita – Maktec – MT đã được cập nhật vào hệ thống quản lý bảo hành Makita, có đầy đủ thông tin và chứng minh được ngày mua sản phẩm đến Makita.
- Thời hạn bảo hành:

- Sản phẩm được bảo hành **12 tháng** kể từ ngày mua (tính từ ngày 10/2/2023): Máy dùng pin Li-ion CXT, LXT, XGT, G tiết kiệm, pin & sạc Li-ion CXT, LXT, XGT, G tiết kiệm, các sản phẩm máy dùng điện AC (trừ máy thổi nóng, máy dùng điện MT).

- Các sản phẩm được bảo hành trong vòng **6 tháng** kể từ ngày mua (tính từ ngày 10/2/2023): Máy dùng pin Ni-CD, Ni-MH, pin & sạc Ni-CD, Ni-MH, máy cân mực, máy đo khoảng cách, máy thổi nóng dùng điện, máy dùng điện MT (tính từ ngày 01/01/2025), máy bán đình dùng hơi, máy chạy xăng (2st, 4st).

1. Điều kiện bảo hành Pin và Sạc

- Chế độ bảo hành chỉ được áp dụng cho các sản phẩm chính hãng Makita được nhập khẩu và phân phối chính thức tại thị trường Việt Nam.
- Pin và sạc Ni-CD, Ni-MH bảo hành **6 tháng**.
- Pin và sạc Li-Ion (CXT, LXT, XGT, G tiết kiệm) bảo hành **12 tháng**.

(Áp dụng cho khách hàng mua máy có Phiếu Bảo Hành bắt đầu từ ngày 10/02/2023).

- Pin được bảo hành phải còn nguyên tem niêm phong.
- Đối với dòng pin Li-Ion (LXT, XGT) khi kiểm tra pin phải có số lần sạc từ 1 trở lên.

Trường hợp số lần sạc hiển thị bằng 0 (pin mới) của hàng phải gửi về Makita.

2. Không áp dụng bảo hành đối với các trường hợp sau

- Tự ý sửa chữa, cải tạo lại pin, thay đổi kết cấu so với thiết kế ban đầu, sử dụng sai mục đích ...
- Pin bị nứt vỡ do quá trình vận chuyển hoặc sử dụng gây ra. Vật rơi vào vào pin, hoặc do sử dụng sạc không chính hãng Makita.
- Xả pin (cạn quá mức 50% trở lên) hoặc (sử dụng quá tải 50% trở lên) (thông số trên bộ kiểm tra pin).
- Pin bị ngập nước, hỏa hoạn dẫn đến hỏng pin.
- Pin bị hỏng do bảo quản ở nhiệt độ cao, nóng ẩm hoặc để gần các vật liệu ăn mòn cao như hóa chất axit.
- Pin đóng, pin giả Makita.
- Không có phiếu bảo hành hoặc hóa đơn bán hàng.

* Trường hợp nghi ngờ Pin bị ngập nước hoặc Pin hiển thị số lần sạc bằng 0 trên bộ kiểm tra pin. Cửa hàng hãy gửi pin về các Trung tâm dịch vụ Makita gần nhất để được hướng dẫn bảo hành.

***AVT có nghĩa là sản phẩm có cơ chế giảm rung động sinh ra trong khi sử dụng. Đối tượng là sản phẩm có ghi logo AVT ở trên catalogue.**

KHÔNG ÁP DỤNG BẢO HÀNH ĐỐI VỚI CÁC TRƯỜNG HỢP SAU:

- Các bộ phận hao mòn tự nhiên: Bạc đạn, Công tắc, Chổi than, Ổ chổi than, Dây điện, Vô máy, Lò xo, Đai ốc, Đế máy, Vòng gài chữ C, Nắp chắn gió, Vòng đệm, Piston, Thuộc dẫn máy bán đình, Đầu khoan, Trục máy, Cần gạt đảo chiều, Vô chứa nhông, Cụm giữ mũi khoan, Bộ kẹp lưới, Hộp chứa bạc đạn, Nút bật công tắc, Ốc vít, Chân nhôm, Dây curoa, Bộ Ốp lưới, Kẹp nhám, Súng xịt rửa, Dây xịt rửa, Nhông bắt xích.

- Trường hợp lạm dụng máy, quá tải, cắm nhầm nguồn điện (dẫn đến cháy đen Rotor, Stator), máy bị rơi vỡ, va đập, máy bị hư hỏng do các loại vật lạ lọt vào, sử dụng trong môi trường nước.

- Tự ý sửa chữa, cải tạo trên máy.
- Không thay thế phụ kiện linh kiện chính hãng Makita trong quá trình sử dụng sản phẩm.

- Nứt vỡ do quá trình vận chuyển và sử dụng gây ra.
- Sử dụng sai quy cách, bất cẩn, hư hỏng do thiên tai hoặc bất kỳ tai nạn nào khác.

- Điện thế không ổn định, sử dụng dây dẫn dài và nhỏ.
- Không tuân thủ tài liệu hướng dẫn, sử dụng máy.
- Phụ tùng đã được bảo hành 01 lần trong thời gian bảo hành.
- Khách hàng không điền đầy đủ tên Model, số seri, ngày mua và thông tin liên lạc người sử dụng trên phiếu bảo hành.

- Cố ý thay đổi nội dung của phiếu bảo hành hoặc sao chép mà không có sự chấp thuận của Makita.

• Chú ý:

- Khách hàng chịu chi phí vận chuyển máy được bảo hành (nếu có).
- Nếu mất phiếu bảo hành Makita sẽ không cấp lại.

CÁCH NHẬN DẠNG HÀNG CHÍNH HÃNG VÀ HÀNG GIẢ

1. Truy cập vào website: <http://english.t3315.com>
2. Bóc tem trên thân máy, nhập dãy số chống hàng giả dưới tem (16 chữ số) vào rồi nhấp chuột vào nút "CHECK". Nếu hiển thị kết quả "xxxx xxxx xxxx the result of querring is xxxxxx's products being search are authorized" thì là hàng chính hãng, ngược lại là hàng giả.

CHÍNH SÁCH BẢO HÀNH DỤNG CỤ OPE CỦA MAKITA

ĐIỀU KIỆN BẢO HÀNH

- Bảo hành chỉ áp dụng cho các sản phẩm động cơ Makita (OPE) được phân phối chính thức tại thị trường Việt Nam.
- Thời hạn bảo hành sẽ khác nhau tùy thuộc vào loại động cơ 2 thì hoặc 4 thì. Khi được bảo hành, phải xuất trình phiếu bảo hành...
- Động cơ 2 thì:
 - bảo hành 6 tháng kể từ ngày mua.
- Động cơ 4 thì:
 - bảo hành 6 tháng kể từ ngày mua.
- Đối tượng ngoài bảo hành:
 - Các phần hao mòn tự nhiên: bugi, bộ lọc nhiên liệu, bộ lọc nhớt, lam, vỏ xích, nhông xích, xích, bơm dầu, lưới cất tĩa hàng rào, lưới cất cỏ, vỏ máy...

BẢO HÀNH KHÔNG ÁP DỤNG CHO:

- Không sử dụng máy theo hướng dẫn sử dụng
- Không tuân thủ theo nội dung hướng dẫn về cách sử dụng hỗn hợp nhiên liệu (tỷ lệ pha trộn xăng với dầu động cơ 2 thì), dầu bôi trơn (loại động cơ 4 thì. Ví dụ: xi lanh, pit-tông bị trầy xước)
- Sử dụng quá nhiều tính năng và công suất của máy như: sử dụng công suất tối đa của máy, vận hành trong môi trường khắc nghiệt: ví dụ: sử dụng lam, xích vượt quá thông số kỹ thuật cho phép...
- Khách hàng không điền đầy đủ thông tin cần thiết đã được in sẵn trên phiếu bảo hành và không chứng minh được ngày mua sản phẩm
- Trường hợp sử dụng nhiên liệu bẩn, nó có thể gây ra hư hỏng cho bộ chế hòa khí và bộ lọc nhiên liệu. Sử dụng môi trường ẩm thấp, nhiều bụi bám vào lọc khí hoặc cánh tản nhiệt mà không thường xuyên làm sạch, chăm sóc làm máy quá nhiệt dẫn đến giảm khả năng bôi trơn cho piston, trầy xước xi lanh.
- Phụ tùng đã được bảo hành một lần trong thời gian bảo hành.
- Hư hỏng do vận chuyển, do va chạm, thiên tai, hỏa hoạn hoặc các nguyên nhân khách quan khác.
- Sản phẩm tự ý cải tạo mà không được Makita công nhận.

MỘT SỐ QUY ĐỊNH ĐỐI VỚI KHÁCH HÀNG:

1. Trước khi sử dụng máy phải đọc, hiểu rõ sổ tay hướng dẫn sử dụng và các quy định bảo hành. Đặc biệt là hướng dẫn sử dụng hỗn hợp nhiên liệu và dầu bôi trơn.

2. Khi máy bị hỏng, hãy mang đến trung tâm bảo hành được ủy quyền của Makita Việt Nam để được kiểm tra. Không tự ý sửa chữa, tháo rời các bộ phận của máy trước khi mang đến trung tâm bảo hành.





Makita

maktec
by Makita

maktec



Thương hiệu Makita/Maktec đã được đăng ký bản quyền tại Việt Nam và các quốc gia khác trên thế giới theo luật định quốc tế. Nghiêm cấm việc sử dụng trái phép dưới mọi hình thức.



makita.com.vn

MakitaVietNamOfficial

Makita VietNam

makita_vietnam_official

Makita Việt Nam official



CÔNG TY TNHH MAKITA VIỆT NAM

Kho 4-5-6, Block 16, 18L1-2, đường số 3, Khu công nghiệp VSIP II, Phường Bình Dương, TP. Hồ Chí Minh
ĐT: 0274 362 8338 - Fax: 0274 362 8339 Website: www.makita.com.vn

CHI NHÁNH CTY TNHH MAKITA VN TẠI MIỀN BẮC
Kho 5, số 1, đường 6, KCN-ĐT-DV VSIP, Phường Tử Sơn, T. Bắc Ninh.
ĐT: 0222 376 5942

TRUNG TÂM DỊCH VỤ KHÁCH HÀNG
CHI NHÁNH ĐÀ NẴNG
40 Chi Lăng, Phường Hải Châu, TP. Đà Nẵng.
ĐT: 0236 352 5079 / 0236 352 5179

TRUNG TÂM DỊCH VỤ KHÁCH HÀNG
CHI NHÁNH BUỒN MA THUỘT
68 Lê Đức Thọ, Phường Buon Ma Thuột, T. Đắk Lắk.
ĐT: 0262 355 4556

TRUNG TÂM DỊCH VỤ KHÁCH HÀNG
CHI NHÁNH NHA TRANG
Lô 36-38 Đường B6, Khu Đô Thị Vinh Diêm Trung, Phường Tây Nha Trang, T. Khánh Hoà.
ĐT: 0258 2200 039 - 79 - 68

TRUNG TÂM DỊCH VỤ KHÁCH HÀNG
CHI NHÁNH HÀ NỘI
Tổ 15 và số 4 ngõ 63 Trường Chinh, Phường Phương Liệt, TP. Hà Nội.
ĐT: 0243 202 2585

TRUNG TÂM DỊCH VỤ KHÁCH HÀNG
CHI NHÁNH CẦN THƠ
B5, Đường Song Hành, Khu Văn Hóa Tây Đô, Phường Cái Răng, TP. Cần Thơ.
ĐT: 0292 389 4358

TRUNG TÂM DỊCH VỤ KHÁCH HÀNG
CHI NHÁNH HẢI PHÒNG
Số 13 lô TDC 13, đường Thế Lũ, Phường Hồng Bàng, Tp. Hải Phòng.
ĐT: 0225 883 1429

TRUNG TÂM DỊCH VỤ KHÁCH HÀNG
CHI NHÁNH HỒ CHÍ MINH
12, Trịnh Văn Cấn, Phường Bến Thành, TP. Hồ Chí Minh.
ĐT: 0283 821 5191