

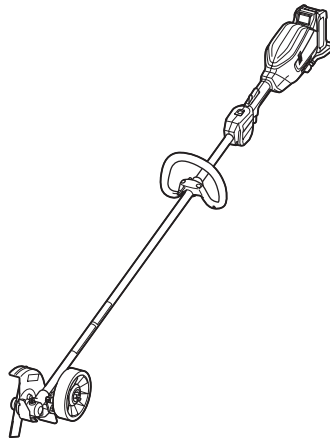

EN	Cordless Edger	INSTRUCTION MANUAL	5
ZHCN	充电式草坪修边机	使用说明书	15
ID	Pemangkas Tepian Rumput Tanpa Kabel	PETUNJUK PENGGUNAAN	25
MS	Pemangkas Tepi Tanpa Kord	MANUAL ARAHAN	35
VI	Máy Tia Mép Cầm Tay Hoạt Động Bằng Pin	TÀI LIỆU HƯỚNG DẪN	45
TH	เครื่องตัดขอบไร้สาย	คู่มือการใช้งาน	55

UE001G



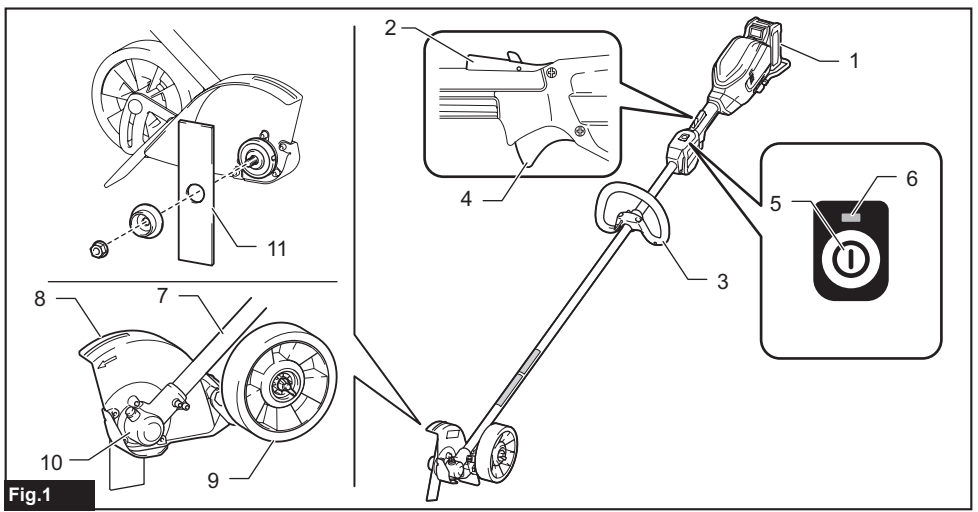

Fig.1

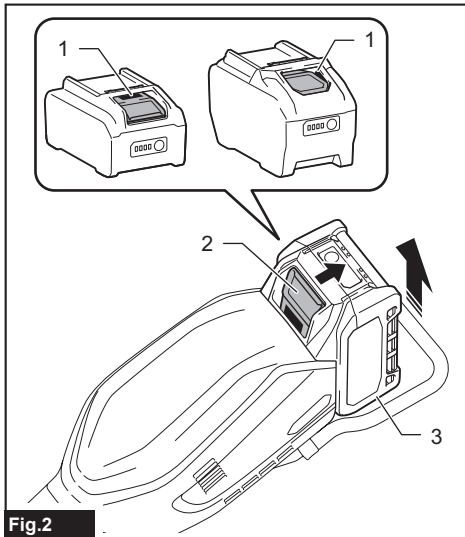

Fig.2

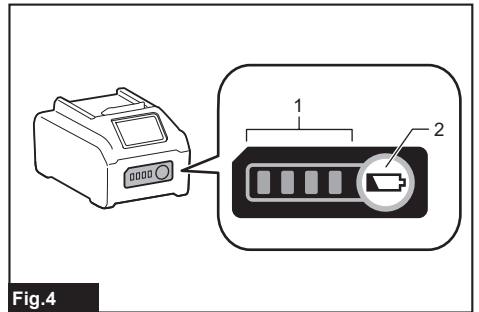

Fig.4

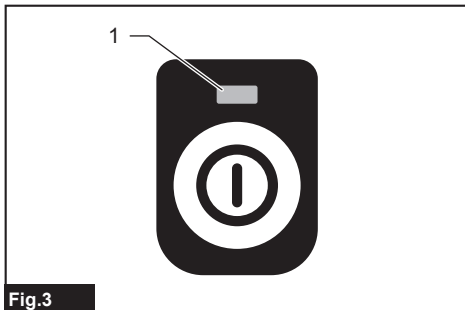

Fig.3

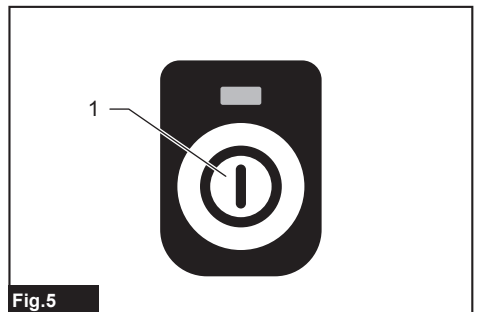

Fig.5

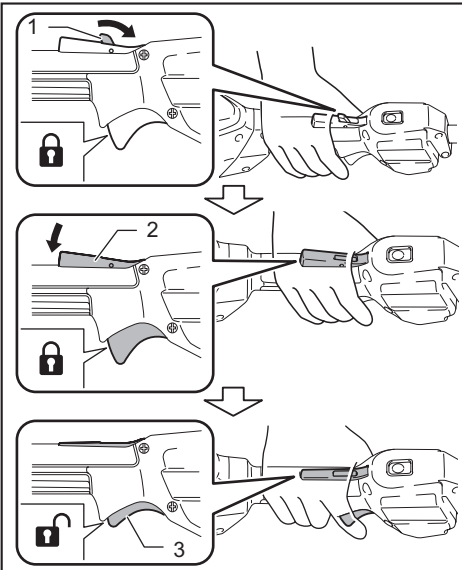

Fig. 6

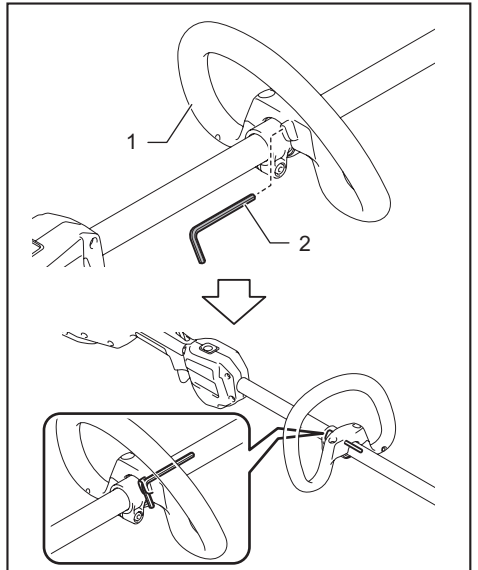

Fig. 8

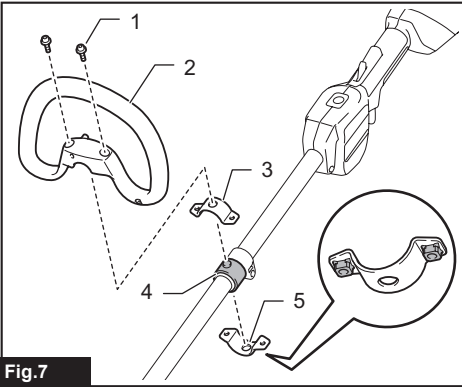

Fig. 7

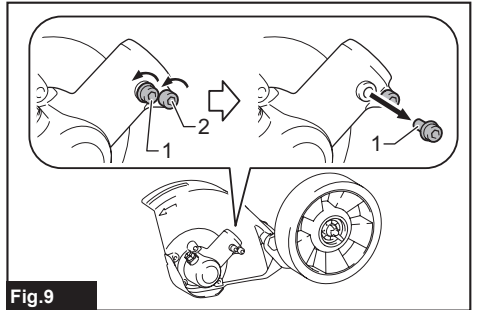

Fig. 9

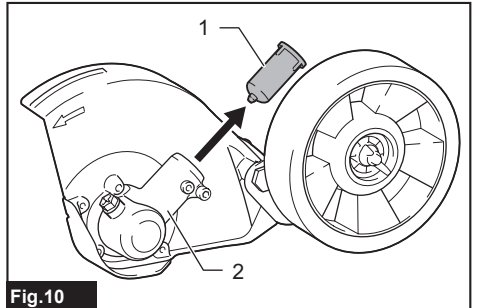
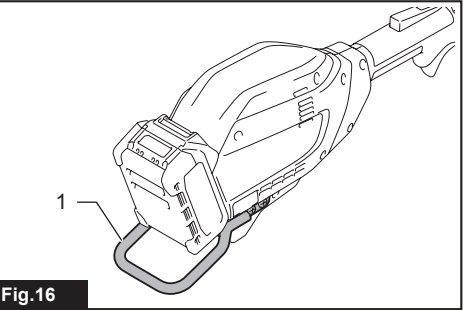
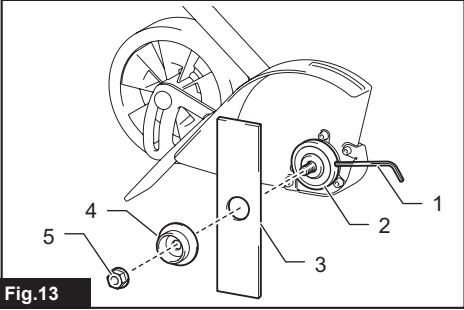
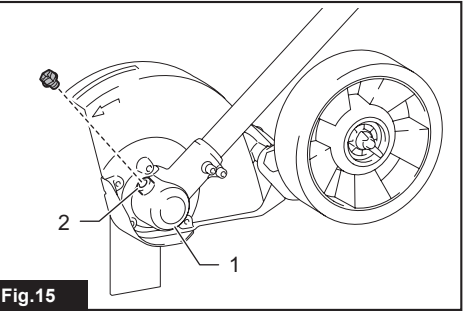
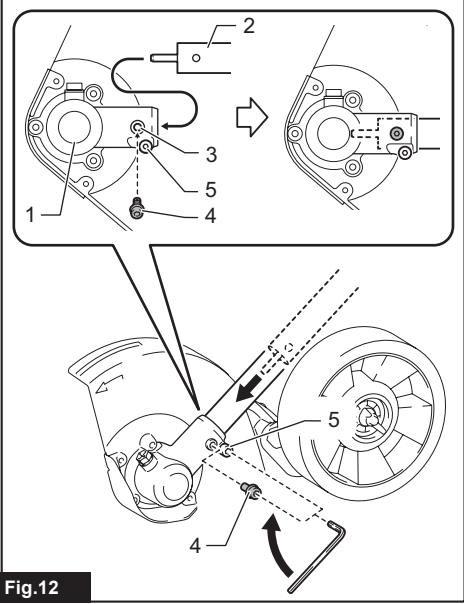
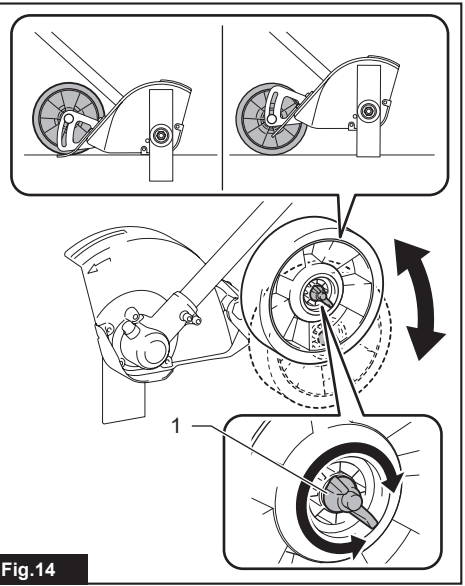
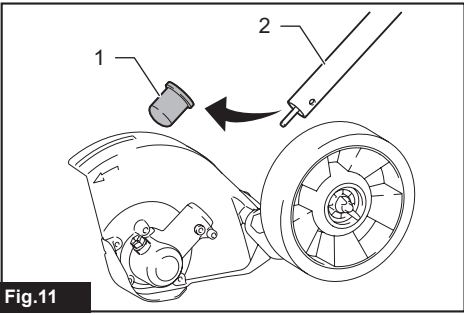

Fig. 10



WARNING

- See the chapter "MAINTENANCE" for the appropriate details of precautions before user maintenance.
- This appliance is not intended for use by persons (including children) with reduced physical, sensory or mental capabilities, or lack of experience and knowledge, unless they have been given supervision or instruction concerning use of the appliance by a person responsible for their safety.
- Children should be supervised to ensure that they do not play with the appliance.
- See the chapter "Important safety instructions for battery cartridge" for prohibited matters or important matters of the battery cartridge.
- See the chapter "Specifications" for the type reference of the battery.
- See the section "Installing or removing battery cartridge" for how to remove or install the battery.
- See the chapter "ASSEMBLY" for the appropriate details of precautions before installation of the appliance.

SPECIFICATIONS

Model:	UE001G
No load speed (without attachment)	0 - 4,800 min ⁻¹
Overall length (without battery cartridge)	1,860 mm
Cutting blade diameter	203 mm
Gear ratio	Gear case: 14/29
Rated voltage	D.C. 36 V - 40 V max
Net weight	6.1 kg - 7.3 kg
Protection degree	IPX4

- Due to our continuing program of research and development, the specifications herein are subject to change without notice.
- Specifications may differ from country to country.
- The weight may differ depending on the attachment(s), including the battery cartridge. The lightest and heaviest combinations, according to EPTA-Procedure 01/2014, are shown in the table.

Applicable battery cartridge and charger

Battery cartridge	BL4020 / BL4025* / BL4040* / BL4040F* / BL4050F* / BL4080F* * : Recommended battery
Charger	DC40RA / DC40RB / DC40RC / DC40WA

- Some of the battery cartridges and chargers listed above may not be available depending on your region of residence.

⚠ WARNING: Only use the battery cartridges and chargers listed above. Use of any other battery cartridges and chargers may cause injury and/or fire.

Recommended cord connected power source

Portable power pack	PDC01 / PDC1200 / PDC1500
---------------------	---------------------------

- The cord connected power source(s) listed above may not be available depending on your region of residence.
- Before using the cord connected power source, read instruction and cautionary markings on them.

Symbols

The followings show the symbols which may be used for the equipment. Be sure that you understand their meaning before use.



Read instruction manual.



Take particular care and attention.



Keep working area clear of persons



Wear eye and ear protection.



Only for EU countries
Due to the presence of hazardous components in the equipment, waste electrical and electronic equipment, accumulators and batteries may have a negative impact on the environment and human health. Do not dispose of electrical and electronic appliances or batteries with household waste!

In accordance with the European Directive on waste electrical and electronic equipment and on accumulators and batteries and waste accumulators and batteries, as well as their adaptation to national law, waste electrical equipment, batteries and accumulators should be stored separately and delivered to a separate collection point for municipal waste, operating in accordance with the regulations on environmental protection.

This is indicated by the symbol of the crossed-out wheeled bin placed on the equipment.

Intended use

This tool is only intended for edging the lawn. Never use the tool for the other purpose. Abusing the tool may cause serious injury.

SAFETY WARNINGS

Cordless edger safety warnings

⚠ WARNING: Read all safety warnings and all instructions. Failure to follow the warnings and instructions may result in electric shock, fire and/or serious injury.

Save all warnings and instructions for future reference.

WARNING – When using this product, basic precautions should always be followed, including the following:

Training

1. **Read the instructions carefully. Be familiar with the controls and the proper use of the equipment.**
2. **Never allow children or people unfamiliar with these instructions to use the edger.** Local regulations may restrict the age of the operator.
3. **Never edge while people, especially children, or pets are nearby.**
4. **Keep in mind that the operator or user is responsible for accidents or hazards occurring to other people or their property.**
5. **When touching the cutting blade, wear protective gloves.** Cutting blades can cut bare hands severely.

Preparation

1. **Use personal protective equipment. Always wear eye protection.** Protective equipment such as a dust mask, non-skid safety shoes, hard hat or hearing protection used for appropriate conditions will reduce personal injuries.
2. **While edging, always wear safety helmet, eye and ear protection, protective gloves, substantial foot wear, and long trousers to protect yourself from flying debris or falling objects.**
3. **Thoroughly inspect the surface where the equipment is to be used and remove all stones, sticks, wires, bones and other foreign objects.**
4. **Before using, always visually inspect to see that the blades, blade bolts and cutter assembly are not worn or damaged. Replace worn or damaged blades and bolts in sets to preserve balance.**
5. **Use only manufacturer-recommended replacement parts and accessories.**
6. **Remove any adjusting key or wrench before turning the power tool on.** A wrench or a key left attached to a rotating part of the power tool may result in personal injury.
7. **Make sure there are no electrical cables, water pipes, gas pipes etc. that could cause a hazard if damaged by use of the tool.**
8. **To avoid accidents, check for loose bolts, nuts and screws before use.**
9. **Scan the work area to identify potential hazards before working. Remove sand, stones and other solid objects found within the working range. They can be thrown or cause a reactionary force that pushes the cutting head up towards you resulting in damage to the machine and serious injury.**

Operation

1. Edge only in daylight or in good artificial light.
2. Always be sure of your footing on slopes.
3. Walk, never run.
4. Use extreme caution when reversing or pulling the edger toward you.
5. Make sure the blade has stopped before crossing surfaces other than grass and when transporting the edger to and from the area to be edged.
6. Never operate the edger with defective, missing or incorrectly fitted guards.
7. Switch on the motor carefully according to instructions and with feet well away from the blade(s).
8. Do not tilt when switching on the motor, unless the edger has to be tilted for starting. In this case, do not tilt it more than absolutely necessary and lift only the part which is away from the operator.
9. Do not switch on the motor when a bystander is standing in front of the blade(s).
10. Do not put hands, feet, face and clothes near or under rotating parts.
11. Always switch off the electric motor and disconnect the battery from the edger:
 - before clearing blockages;
 - before checking, cleaning or working on the blade(s);
 - after striking a foreign object: inspect the blade(s) for damage and make repairs before restarting and operating the edger;
 - if edger starts to vibrate abnormally (check immediately).
12. Stop the motor:
 - whenever you leave the edger;
 - before recharging battery.
13. Keep the cutting head away from fences, walls, tree trunks or other solid surfaces that could damage the machine and cause a kickback.
14. Do not operate power tools in explosive atmospheres, such as in the presence of flammable liquids, gases or dust. Power tools create sparks which may ignite the dust or fumes.
15. Do not overreach. Keep proper footing and balance at all times. This enables better control of the power tool in unexpected situations.
16. During operation, keep bystanders or animals at least 15 m away from the tool. Stop the tool as soon as someone approaches. Arrange a person to observe the distance between operators when two or more operators work in one area.
17. During operation, never stand on an unstable or slippery surface or a steep slope. During the cold season, beware of ice and snow and always ensure secure footing.
18. When you leave the tool, even if it is a short time, always remove the battery cartridge. The unattended tool with the battery cartridge installed may be used by unauthorized person and cause serious accident.
19. Check the cutting attachment frequently during operation for cracks or damages. Before the inspection, remove the battery cartridge and wait until the cutting attachment stops completely. Replace damaged cutting attachment immediately, even if it has only superficial cracks.
20. Do not touch the gear case during and immediately after the operation. The gear case becomes hot during operation and can cause burn injury.
21. Take a rest to prevent loss of control caused by fatigue. We recommend taking a 10 to 20-minute rest every hour.
22. When you use the tool on muddy ground, wet slope, or slippery place, pay attention to your footing.
23. Do not use the tool in bad weather where visibility is limited. Failure to do so may cause fall or incorrect operation due to low visibility.
24. Do not leave the tool unattended outdoors in the rain.
25. Hold the tool by insulated gripping surfaces only, because the cutter blade may contact hidden wiring. Cutter blades contacting a "live" wire may make exposed metal parts of the tool "live" and could give the operator an electric shock.
26. Avoid working in poor environment where increased user fatigue is expected.
27. Do not submerge the tool into a puddle.
28. Do not leave the tool unattended outdoors in the rain.
29. When wet leaves or dirt adhere to the suction mouth (ventilation window) due to rain, remove them.
30. Do not use the tool in the snow.

Cutting tools

1. Never use inappropriate blades including metal multi-piece pivoting chains and flail blades. It may result in serious injury.
2. Always use the cutting tool guard properly suited for the cutting tool used.

Maintenance and storage

1. Keep all nuts, bolts and screws tight to be sure the equipment is in safe working conditions.
2. To reduce the fire hazard, keep the battery compartment free of grass, leaves or excessive grease.
3. Replace worn or damaged parts.
4. Do not attempt to repair the machine unless you are competent to do so.
5. Use only manufacturer-recommended replacement parts and accessories.
6. Before transporting the tool, turn it off and remove the battery cartridge.
7. When handling a cutter blade, always wear gloves.

8. **Check Damaged Parts** - Before further use of the appliance, a guard or other part that is damaged should be carefully checked to determine that it will operate properly and perform its intended function. Check for alignment of moving parts, binding of moving parts, breakage of parts, mounting, and any other condition that may affect its operation. A guard or other part that is damaged should be properly repaired or replaced by an authorized service center unless indicated elsewhere in this manual.
9. **Do not wash the tool with high pressure water.**
10. **When washing the tool, do not let water enter the electrical mechanism such as battery, motor, and terminals.**
11. **Perform inspection or maintenance in a place where rain can be avoided.**
12. **After using the tool, remove the adhered dirt and dry the tool completely before storing.**
Depending on the season or the area, there is a risk of malfunction due to freezing.
13. **When storing the tool, avoid direct sunlight and rain, and store it in a place where it does not get hot or humid.**
9. **Follow all charging instructions and do not charge the battery pack or machine outside of the temperature range specified in the instructions.** Charging improperly or at temperatures outside of the specified range may damage the battery and increase the risk of fire.
10. **Have servicing performed by a qualified repair person using only identical replacement parts.** This will ensure that the safety of the product is maintained.
11. **Do not modify or attempt to repair the machine or the battery pack except as indicated in the instructions for use and care.**
12. **Do not dispose of the battery(ies) in a fire.**
The cell may explode. Check with local codes for possible special disposal instructions.
13. **Do not open or mutilate the battery(ies).**
Released electrolyte is corrosive and may cause damage to the eyes or skin. It may be toxic if swallowed.
14. **Do not charge battery in rain or in wet locations.**
15. **Do not replace the battery in the rain.**
16. **Do not charge the battery outdoors.**
17. **Do not handle charger, including charger plug, and charger terminals with wet hands.**
18. **Avoid dangerous environment. Do not use the machine in damp or wet locations or expose it to rain.** Water entering the machine will increase the risk of electric shock.
19. **Keep handles and grasping surfaces dry, clean and free from oil and grease.** Slippery handles and grasping surfaces do not allow for safe handling and control of the tool in unexpected situations.
20. **Do not replace the battery with wet hands.**
21. **After removing the battery from the tool or charger, be sure to attach the battery cover to the battery and store it in a dry place.**
22. **If the battery cartridge gets wet, drain the water inside and then wipe it with a dry cloth. Dry the battery cartridge completely in a dry place before use.**

Battery tool use and care

1. **Prevent unintentional starting. Ensure the switch is in the off-position before connecting to battery pack, picking up or carrying the machine.** Carrying the machine with your finger on the switch or energizing machine that have the switch on invites accidents.
2. **Disconnect the battery pack from the machine before making any adjustments, changing accessories, or storing machine.** Such preventive safety measures reduce the risk of starting the machine accidentally.
3. **Recharge only with the charger specified by the manufacturer.** A charger that is suitable for one type of battery pack may create a risk of fire when used with another battery pack.
4. **Use machines only with specifically designed battery packs.** Use of any other battery packs may create a risk of injury and fire.
5. **When battery pack is not in use, keep it away from other metal objects, like paper clips, coins, keys, nails, screws or other small metal objects, that can make a connection from one terminal to another.** Shorting the battery terminals together may cause burns or a fire.
6. **Under abusive conditions, liquid may be ejected from the battery; avoid contact. If contact accidentally occurs, flush with water. If liquid contacts eyes, seek medical help.** Liquid ejected from the battery may cause irritation or burns.
7. **Do not use a battery pack or machine that is damaged or modified.** Damaged or modified batteries may exhibit unpredictable behaviour resulting in fire, explosion or risk of injury.
8. **Do not expose a battery pack or machine to fire or excessive temperature.** Exposure to fire or temperature above 130°C (265°F) may cause explosion.

SAVE THESE INSTRUCTIONS.

⚠WARNING: DO NOT let comfort or familiarity with product (gained from repeated use) replace strict adherence to safety rules for the subject product.

MISUSE or failure to follow the safety rules stated in this instruction manual may cause serious personal injury.

Important safety instructions for battery cartridge

1. **Before using battery cartridge, read all instructions and cautionary markings on (1) battery charger, (2) battery, and (3) product using battery.**
2. **Do not disassemble or tamper with the battery cartridge.** It may result in a fire, excessive heat, or explosion.

3. If operating time has become excessively shorter, stop operating immediately. It may result in a risk of overheating, possible burns and even an explosion.
4. If electrolyte gets into your eyes, rinse them out with clear water and seek medical attention right away. It may result in loss of your eyesight.
5. Do not short the battery cartridge:
 - (1) Do not touch the terminals with any conductive material.
 - (2) Avoid storing battery cartridge in a container with other metal objects such as nails, coins, etc.
 - (3) Do not expose battery cartridge to water or rain.

A battery short can cause a large current flow, overheating, possible burns and even a breakdown.
6. Do not store and use the tool and battery cartridge in locations where the temperature may reach or exceed 50 °C (122 °F).
7. Do not incinerate the battery cartridge even if it is severely damaged or is completely worn out. The battery cartridge can explode in a fire.
8. Do not nail, cut, crush, throw, drop the battery cartridge, or hit against a hard object to the battery cartridge. Such conduct may result in a fire, excessive heat, or explosion.
9. Do not use a damaged battery.
10. The contained lithium-ion batteries are subject to the Dangerous Goods Legislation requirements.

For commercial transports e.g. by third parties, forwarding agents, special requirement on packaging and labeling must be observed.

For preparation of the item being shipped, consulting an expert for hazardous material is required. Please also observe possibly more detailed national regulations.

Tape or mask off open contacts and pack up the battery in such a manner that it cannot move around in the packaging.
11. When disposing the battery cartridge, remove it from the tool and dispose of it in a safe place. Follow your local regulations relating to disposal of battery.
12. Use the batteries only with the products specified by Makita. Installing the batteries to non-compliant products may result in a fire, excessive heat, explosion, or leak of electrolyte.
13. If the tool is not used for a long period of time, the battery must be removed from the tool.
14. During and after use, the battery cartridge may take on heat which can cause burns or low temperature burns. Pay attention to the handling of hot battery cartridges.
15. Do not touch the terminal of the tool immediately after use as it may get hot enough to cause burns.
16. Do not allow chips, dust, or soil stuck into the terminals, holes, and grooves of the battery cartridge. It may cause heating, catching fire, burst and malfunction of the tool or battery cartridge, resulting in burns or personal injury.
17. Unless the tool supports the use near high-voltage electrical power lines, do not use the battery cartridge near high-voltage electrical power lines. It may result in a malfunction or breakdown of the tool or battery cartridge.
18. Keep the battery away from children.

SAVE THESE INSTRUCTIONS.

⚠ CAUTION: Only use genuine Makita batteries. Use of non-genuine Makita batteries, or batteries that have been altered, may result in the battery bursting causing fires, personal injury and damage. It will also void the Makita warranty for the Makita tool and charger.

Tips for maintaining maximum battery life

1. Charge the battery cartridge before completely discharged. Always stop tool operation and charge the battery cartridge when you notice less tool power.
2. Never recharge a fully charged battery cartridge. Overcharging shortens the battery service life.
3. Charge the battery cartridge with room temperature at 10 °C - 40 °C (50 °F - 104 °F). Let a hot battery cartridge cool down before charging it.
4. When not using the battery cartridge, remove it from the tool or the charger.
5. Charge the battery cartridge if you do not use it for a long period (more than six months).

PARTS DESCRIPTION

► Fig.1

1	Battery cartridge	2	Lock-off lever	3	Handle	4	Switch trigger
5	Main power button	6	Indicator lamp	7	Shaft	8	Blade case
9	Wheel	10	Gear case	11	Blade		

FUNCTIONAL DESCRIPTION

⚠ WARNING: Always be sure that the tool is switched off and the battery cartridge is removed before adjusting or checking function on the tool. Failure to switch off and remove the battery cartridge may result in serious personal injury from accidental start-up.

Installing or removing battery cartridge

⚠ CAUTION: Always switch off the tool before installing or removing of the battery cartridge.

⚠ CAUTION: Hold the tool and the battery cartridge firmly when installing or removing battery cartridge. Failure to hold the tool and the battery cartridge firmly may cause them to slip off your hands and result in damage to the tool and battery cartridge and a personal injury.

To install the battery cartridge, align the tongue on the battery cartridge with the groove in the housing and slip it into place. Insert it all the way until it locks in place with a little click. If you can see the red indicator as shown in the figure, it is not locked completely.

To remove the battery cartridge, slide it from the tool while sliding the button on the front of the cartridge.

► **Fig.2:** 1. Red indicator 2. Button 3. Battery cartridge







⚠ CAUTION: Always install the battery cartridge fully until the red indicator cannot be seen. If not, it may accidentally fall out of the tool, causing injury to you or someone around you.

⚠ CAUTION: Do not install the battery cartridge forcibly. If the cartridge does not slide in easily, it is not being inserted correctly.

Tool / battery protection system

The tool is equipped with a tool/battery protection system. This system automatically cuts off power to the motor to extend tool and battery life. The tool will automatically stop during operation if the tool is placed under one of the following conditions:

► **Fig.3:** 1. Indicator lamp

Indicator lamp		Status
Color	On  Blinking 	
Green		Overload
Red	 (tool) /  (battery)	Overheat
Red		Over discharge

Overload protection

If the tool or battery gets into one of the following situations, the tool automatically stops and the indicator lamp starts blinking in green:

- The tool is overloaded by entangled weeds or other debris.
- The cutting tool is locked or kicked back.
- The main power button is turned on while the switch trigger is being pulled.

In these situations, release the switch trigger and remove entangled weeds or debris if necessary. After that, push the lock lever down forward and squeeze the lock-off lever. Then, pull the switch trigger while holding the lock-off lever to resume.

⚠ CAUTION: If you need to remove the entangled weeds on the tool or release the locked cutting tool, be sure to turn the tool off before you start.

Overheat protection

If the tool or battery cartridge is overheated, the tool stops automatically. When the tool is overheated, the indicator lamp lights up in red. When the battery cartridge is overheated, the indicator lamp blinks in red. Let the tool and/or battery cool down before turning the tool on again.

Overdischarge protection

When the battery capacity becomes low, the tool stops automatically and the indicator lamp starts blinking in red.

If the tool does not operate even when the switches are operated, remove the battery cartridge from the tool and charge it.

NOTICE: If the tool stops due to a cause not described above, refer to the section for troubleshooting.

Indicating the remaining battery capacity

Press the check button on the battery cartridge to indicate the remaining battery capacity. The indicator lamps light up for a few seconds.

► **Fig.4:** 1. Indicator lamps 2. Check button

Indicator lamps			Remaining capacity
Lighted	Off	Blinking	
■	□	▧	75% to 100%
■ ■ ■ ■			
■ ■ ■ □			50% to 75%
■ ■ □ □			25% to 50%
■ □ □ □			0% to 25%
▧ □ □ □			Charge the battery.
■ ■ □ □			The battery may have malfunctioned.
□ □ ■ ■			

NOTE: Depending on the conditions of use and the ambient temperature, the indication may differ slightly from the actual capacity.

NOTE: The first (far left) indicator lamp will blink when the battery protection system works.

Main power switch

⚠ WARNING: Always turn off the main power switch when not in use.

Press the main power button to turn on the tool. To turn off the tool, press the main power button.

► **Fig.5:** 1. Main power button

NOTE: The indicator lamp blinks if the switch trigger is pulled under unoperable conditions. The indicator lamp blinks if you turn on the main power switch while holding down the lock-off lever and the switch trigger.

NOTE: To avoid unintentional start up when the switch trigger is not pulled for 5 minutes after the main power switch is turned on, the indicator lamp will turn off and the main power switch will automatically shut down.

Switch action

⚠ WARNING: For your safety, this tool is equipped with a lock-off lever which prevents the tool from unintended starting. NEVER use the tool if it runs when you simply pull the switch trigger without pressing the lock-off lever. Return the tool to our authorized service center for proper repairs BEFORE further usage.

⚠ WARNING: NEVER tape down or defeat the purpose and function of lock-off lever.

⚠ CAUTION: Before installing the battery cartridge into the tool, always check to see that the switch trigger actuates properly and returns to the "OFF" position when released.

⚠ CAUTION: Never put your finger on the main power button and switch trigger when carrying the tool. The tool may start unintentionally and cause injury.

NOTICE: Do not pull the switch trigger hard without pressing the lock-off lever. This can cause switch breakage.

To prevent the switch trigger from being accidentally pulled, a double lock-off lever is provided for safety. To start the tool, push the lock lever down forward past its normal position using the web of your hand (i.e., the part between thumb and index finger) and squeeze the lock-off lever with your palm. Then pull the switch trigger while holding the lock-off lever.

Tool speed is increased by increasing the pressure on the switch trigger.

Release the switch trigger to stop.

► **Fig.6:** 1. Lock lever 2. Lock-off lever 3. Switch trigger

Electronic torque control function

The tool electronically detects a sudden drop in the rotation speed which may cause a kickback. In this situation, the tool automatically stops to prevent further rotation of cutting tool. To restart the tool, release the switch trigger. Clear the cause of sudden drop in the rotation speed and then turn the tool on.

NOTE: This function is not a preventive measure for kickbacks.

Electronic function

The tool is equipped with the electronic functions for easy operation.

- Constant speed control
The speed control function provides the constant rotation speed regardless of load conditions.
- Electric brake
This tool is equipped with an electric brake. If the tool consistently fails to stop the shear blades quickly after the switch trigger is released, have the tool serviced at Makita Authorized Service Center.
- Soft start feature
The soft start feature reduces starting reaction.

ASSEMBLY

⚠ WARNING: Always be sure that the tool is switched off and battery cartridge is removed before carrying out any work on the tool. Failure to switch off and remove the battery cartridge may result in serious personal injury from accidental start-up.

⚠ WARNING: Never start the tool unless it is completely assembled. Operation of the tool in a partially assembled state may result in serious personal injury from accidental start-up.

Mounting the handle

1. Attach the upper and lower clamps on the damper.
 2. Put the handle on the upper clamp and fix it with hex socket head bolts as illustrated.
- **Fig.7:** 1. Hex socket head bolt 2. Handle 3. Upper clamp 4. Damper 5. Lower clamp

Hex wrench storage

⚠ CAUTION: Be careful not to leave the hex wrench inserted in the tool head. It may cause injury and/or damage to the tool.

When not in use, store the hex wrench as illustrated to keep it from being lost.

- **Fig.8:** 1. Handle 2. Hex wrench

Installing the blade case

1. Loosen 2 bolts by hex wrench, and then remove the bolt (short).
- **Fig.9:** 1. Bolt (short) 2. Bolt (long)
2. Remove the cap from the gear case.
- **Fig.10:** 1. Cap 2. Gear case
3. Remove the cap from the shaft.
- **Fig.11:** 1. Cap 2. Shaft
4. Insert the shaft into the gear case.
 5. Align the gear case with the hole for positioning at the end of the shaft, insert the bolt (short), and tighten with a hex wrench.
 6. Tighten the bolt (long) with a hex wrench to fix the shaft.
- **Fig.12:** 1. Gear case 2. Shaft 3. Hole for positioning 4. Bolt (short) 5. Bolt (long)

NOTE: When tightening the bolts, apply the tightening torque as shown in the table.

Bolt	Tightening torque (N•m)
Bolt (short)	2.0 - 4.0
Bolt (long)	5.0 - 8.0

Installing and removing the blade

1. Turn the receive washer so that the hole on the receive washer aligns with the hole on the gear case.
2. Insert the hex wrench through the holes.
Make sure the receive washer does not turn.
3. Holding the hex wrench, turn the nut clockwise using a socket wrench.
4. Remove the nut and the clamp.
5. Place the blade.
6. Return the clamp and the nut.
7. Holding the hex wrench, turn the nut counterclockwise to fasten the blade.

To remove the blade, follow the same steps above and remove the blade at step 5.

- **Fig.13:** 1. Hex wrench 2. Receive washer 3. Blade 4. Clamp 5. Nut (with spring washer)

NOTE: The cutter blade-fastening nut (with spring washer) wears out in course of time. If there appears any wear or deformation on the nut, replace it.

OPERATION

⚠ WARNING: Follow the warnings and precautions in the chapter "SAFETY WARNINGS".

Adjusting the blade depth

1. Loosen the wing nut on the wheel.
 2. Move the wheel and adjust the height according to the operation, then tighten the wing nut.
- **Fig.14:** 1. Wing nut

Operation tips

- Before edging, water the area to soften the ground and make edging easier.
- Before edging, check the area and remove all obstacles and objects that could be thrown.
- Plan to edge regularly to make it easier to keep a neat edge and to avoid having to make more than one pass.

NOTE: Blade depth may have to be adjusted due to differences in height between the hard surface and the top of the grass.

- Adjust the blade's depth of cut to produce a fine cut between sidewalk and grass using a minimum blade depth, usually with about 13 mm (1/2") of the blade into the ground.

MAINTENANCE

⚠ WARNING: Always be sure that the tool is switched off and battery cartridge is removed before attempting to perform inspection or maintenance on the tool. Failure to switch off and remove the battery cartridge may result in serious personal injury from accidental start-up.

⚠ WARNING: When inspecting or maintaining the equipment, always put it down. Assembling or adjusting the equipment in an upright position may result in serious injury.

⚠ WARNING: Follow the warnings and precautions in the chapter “SAFETY WARNINGS”.

NOTICE: Never use gasoline, benzine, thinner, alcohol or the like. Discoloration, deformation or cracks may result.

To maintain product SAFETY and RELIABILITY, repairs, any other maintenance or adjustment should be performed by Makita Authorized or Factory Service Centers, always using Makita replacement parts.

Resharpener the cutting tool

⚠ WARNING: Do not resharpen cutting blades by yourself. Manual resharpening unbalances a cutting blade and it can cause vibrations and damage to the equipment.

Ask Makita authorized service center to resharpen and rebalance blunt cutter blades.

Lubricating moving parts

NOTICE: Follow the instruction of the frequency and amount of grease supplied. Otherwise insufficient lubrication may damage moving parts.

Gear case

Supply grease (Shell Alvania 2 or equivalent) to the gear case through the grease hole every 30 hours of operation. (Genuine Makita grease may be purchased from your local Makita dealer.)

► Fig.15: 1. Gear case 2. Grease hole

Overall inspection

- Tighten loose bolts, nuts and screws.
- Check for damaged parts. Ask Makita authorized service center to replace them.

Cleaning the tool

Clean the tool by wiping off dust, dirt, or cut off grass with a dry cloth or one dipped in soapy water and wrung out. To avoid overheating of the tool, be sure to remove the cut off grass or debris adhered to the vent of the tool.

Battery guard

⚠ WARNING: Do not remove the battery guard. Do not use the tool with the battery guard removed or damaged. Direct impact to the battery cartridge may cause battery malfunction and result in injury and/or fire. If the battery guard is deformed or damaged, contact your authorized service center for repairs.

► Fig.16: 1. Battery guard

TROUBLESHOOTING

Before asking for repairs, conduct your own inspection first. If you find a problem that is not explained in the manual, do not attempt to dismantle the tool. Instead, ask Makita Authorized Service Centers, always using Makita replacement parts for repairs.

State of abnormality	Probable cause (malfunction)	Remedy
Motor does not run.	Battery cartridge is not installed.	Install the battery cartridge.
	Battery problem (under voltage)	Recharge the battery. If recharging is not effective, replace battery.
	The drive system does not work correctly.	Ask your local authorized service center for repair.
Motor stops running after a little use.	Battery's charge level is low.	Recharge the battery. If recharging is not effective, replace battery.
	Overheating.	Stop using of tool to allow it to cool down.
It does not reach maximum RPM.	Battery is installed improperly.	Install the battery cartridge as described in this manual.
	Battery power is dropping.	Recharge the battery. If recharging is not effective, replace battery.
	The drive system does not work correctly.	Ask your local authorized service center for repair.

OPTIONAL ACCESSORIES

⚠ CAUTION: These accessories or attachments are recommended for use with your Makita tool specified in this manual. The use of any other accessories or attachments might present a risk of injury to persons. Only use accessory or attachment for its stated purpose.

If you need any assistance for more details regarding these accessories, ask your local Makita Service Center.

- Blade
- Makita genuine battery and charger

NOTE: Some items in the list may be included in the tool package as standard accessories. They may differ from country to country.

警告

- 有关用户维护前的注意事项的相应详情，请参阅“保养”章节。
- 本工具不适合体力、感知觉、心智不健全或缺乏经验知识的人员（包括儿童）使用，除非有对他们安全负责的人员对其进行监督或使用工具的指导。
- 应看管好儿童，勿让其玩耍本工具。
- 有关电池组的禁止事项或重要事项，请参阅“电池组的重要安全注意事项”章节。
- 有关电池的类型参考信息，请参阅“规格”章节。
- 有关如何拆卸或安装电池的信息，请参阅“安装或拆卸电池组”部分。
- 有关工具安装前的注意事项的相应详情，请参阅“装配”章节。

规格

型号:	UE001G
空载速度 (不带附件)	0 - 4,800 r/min
总长度 (不含电池组)	1,860 mm
切割刀片直径	203 mm
齿轮比	齿轮箱: 14/29
额定电压	D.C. 36 V - 40 V (最大)
净重	6.1 kg - 7.3 kg
防护等级	IPX4

- 生产者保留变更规格不另行通知之权利。
- 规格可能因销往国家之不同而异。
- 重量因附件（包括电池组）而异。根据EPTA-Procedure 01/2014，最重与最轻的组合见表格。

适用电池组和充电器

电池组	BL4020 / BL4025* / BL4040* / BL4040F* / BL4050F* / BL4080F* *: 建议使用的电池
充电器	DC40RA / DC40RB / DC40RC / DC40WA

- 部分以上所列电池组和充电器是否适用视用户所在地区而异。

⚠警告： 请仅使用以上所列电池组和充电器。使用其他类型的电池组或充电器可能会导致人身伤害和/或失火。

推荐的用电源线连接的电源

便携电源装置	PDC01 / PDC1200 / PDC1500
--------	---------------------------

- 以上所列的用电源线连接的电源是否适用取决于用户所在地区。
- 在使用用电源线连接的电源之前，请先阅读使用说明和了解相关警示标识。

符号

以下显示本设备可能会使用的符号。在使用工具之前，请务必理解其含义。



阅读使用说明书。



特别小心和注意。



作业区域应无人



请佩戴护目镜和护耳装置。



Ni-MH
Li-ion

仅限于欧盟国家

由于本设备中包含有害成分，因此废弃的电气和电子设备、蓄电池和普通电池可能会对环境 and 人体健康产生负面影响。请勿将电气和电子工具或电池与家庭普通废弃物放在一起处置！

根据欧洲关于废弃电气电子设备、蓄电池和普通电池、废弃的蓄电池和普通电池的指令及其国家层面的修订法案，废弃的电气设备、普通电池和蓄电池应当单独存放并递送至城市垃圾收集点，根据环保法规进行处置。

此规定由标有叉形标志的带垃圾桶符号表示。

用途

本工具仅设计用于草坪修边。切勿将工具用于其他用途。不当使用工具可能会导致严重的人身伤害。

安全警告

充电式草坪修边机安全警告

警告： 阅读所有警告和所有说明。不遵照以下警告和说明会导致电击、着火和 / 或严重伤害。

保存所有警告和说明书以备查阅。

警告 – 使用本产品时，应遵循以下基本注意事项：

培训

1. 请仔细阅读说明。熟悉控制和正确操作设备的方法。
2. 切勿让儿童或不熟悉这些说明的人员使用草坪修边机。当地法规可能会限制操作人员的年龄。
3. 切勿在附近有人（特别是儿童）或宠物的情况下进行草坪修边。
4. 要时刻谨记，操作者或用户需对他人或其财产发生的事故或危害负责。
5. 接触刀片时，请佩戴防护手套。刀片会严重割伤裸手。

准备

1. 请使用个人防护装备。请务必配戴护目镜。在适当条件下使用防尘面罩、防滑安全鞋、安全帽或听力保护等防护装备可减少人身伤害。
2. 进行草坪修边时，请务必穿戴安全头盔、护目镜和护耳装置、防护手套、结实的鞋子以及长裤，以免受到飞溅碎片或掉落物体的伤害。
3. 彻底检查要使用设备的表面，并将石块、树枝、电线、骨头及其他异物全部清除。
4. 在使用之前，请务必目视检查刀片、刀片螺栓和切割器组件有无磨损或损坏。成套更换磨损或损坏的刀片和螺栓以保持平衡。
5. 仅使用制造商建议的替换部件和附件。
6. 在电动工具接通之前，拿掉所有调节钥匙或扳手。遗留在电动工具旋转零件上的扳手或钥匙会导致人身伤害。
7. 请确保不存在电缆、水管、煤气管道等，如果其因使用本工具而受损，可能会引起危险。
8. 为避免发生事故，使用前请检查螺栓、螺母和螺丝有无松动。
9. 工作前，请查看工作区域以确认是否有潜在危险。清除工作范围内的沙子、石块和其他坚硬物体。因其会被抛起或引起反作用力而将打草头向上推向您，导致机器损坏和严重的人身伤害。

操作

1. 仅在光线充足或良好照明的情况下进行草坪修边。
2. 在斜坡上时务必确保站稳。

3. 步行操作，切勿奔跑。
4. 倒退或将草坪修边机拉向自己时，请务必格外小心。
5. 通过非草坪表面时以及将草坪修边机搬送到或搬离要修边的区域时，请确保刀片已停止。
6. 切勿在防护装置损坏、缺失或安装不正确的情况下操作草坪修边机。
7. 根据说明小心开启电机，并使脚远离刀片。
8. 除必须倾斜草坪修边机进行启动的情况外，请勿在开启电机时倾斜。在这种情况下，请勿将其倾斜至超过绝对必要的程度，并仅抬起离操作者较远的部分。
9. 旁观者站在刀片前面时，请勿开启电机。
10. 请勿将手、脚、脸部和衣物靠近旋转部件或置于其下。
11. 务必关闭电动机并断开电池与草坪修边机的连接：
 - 清除堵塞物前；
 - 检查、清洁或在刀片上操作前；
 - 击打到异物后：检查刀片是否损坏并在重启和操作草坪修边机前进行修理；
 - 如果草坪修边机开始异常振动（立即检查）。
12. 停止电机：
 - 每当离开草坪修边机时；
 - 给电池重新充电前。
13. 使打草头与围栏、墙壁、树干或其他坚硬表面保持一定距离，因为可能会损坏机器并导致反弹。
14. 不要在易爆环境，如有易燃液体、气体或粉尘的环境下操作电动工具。电动工具产生的火花会点燃粉尘或气体。
15. 手不要过分伸展。时刻注意立足点和身体平衡。这样能在意外情况下能更好地控制住电动工具。
16. 操作期间，请使旁观者或动物远离工具至少**15 m**的距离。一旦有人接近，请立即停止工具。当两名或以上操作者在同一区域内作业时，应安排一个人观察操作者之间的距离。
17. 操作期间，切勿站在打滑不稳的表面或陡坡上。寒冷季节，请警惕冰雪并及时确保立足稳固。
18. 如要离开工具，即使是短时间离开，也请务必拆下电池组。无人照看装有电池组的工具时，工具可能会被闲杂人员使用，并导致严重事故。
19. 操作期间，请经常检查切割装置是否有裂痕或损坏。检查前，请拆下电池组并等待切割装置完全停止。必须立刻更换损坏的切割装置，即使只是表面的浅裂痕也要及时更换。
20. 作业期间及刚停止作业后，请勿触摸齿轮箱。齿轮箱会在作业期间变烫，可能会导致烫伤。
21. 注意休息，以免疲劳操作导致失控。建议每隔1小时休息10到20分钟。
22. 在泥泞地面、潮湿坡道或湿滑的地方使用工具时，请注意立足稳固。
23. 请勿在能见度有限的恶劣天气下使用工具。否则可能会因视线较差导致跌倒或不正确的操作。
24. 请勿在雨天将工具置于室外无人看管。
25. 因为刀片可能会接触到隐藏的电线，操作工具时仅可抓握绝缘把手。刀片接触到“带电”的电线时，工具上曝露的金属部分可能也会“带电”，并使操作者触电。
26. 避免在可能增加用户疲劳的恶劣环境中工作。
27. 请勿将工具浸入水坑中。
28. 请勿在雨天将工具置于室外无人看管的地方。
29. 当因下雨导致湿树叶或污垢粘附在吸嘴（通风窗）上时，请将其清除。
30. 请勿在雪中使用工具。

切割工具

1. 切勿使用不恰当的刀片，包括金属多边形旋转链和连枷刀片。否则可能会导致严重的人身伤害。
2. 请务必正确使用适合所用切割工具的切割工具防护装置。

保养和存放

1. 保证所有螺母、螺栓和螺丝都已拧紧，确保设备处于安全的工作状态。
2. 为降低火灾危险，请保持电池盒内没有草、树叶或过多的润滑脂。
3. 请更换磨损或损坏的部件。
4. 除非您能胜任，否则请勿尝试修理机器。
5. 仅使用制造商建议的替换部件和附件。

6. 运输本工具前，请将其关闭并取下电池组。
7. 处理刀片时，务必佩戴手套并将刀片保护罩套在刀片上。
8. 检查受损部件 - 在进一步使用工具之前，应仔细检查防护装置或其他部件有无损坏，以确定其是否可正常运转并执行其预期功能。检查移动部件是否有偏差或粘连、部件是否破损、安装是否妥当以及其他可能会影响其运行的情况。除非本说明书中另有声明，否则应由授权维修服务人员对受损防护装置或其他部件进行恰当维修或更换。
9. 请勿用高压水清洗工具。
10. 清洗工具时，请勿让电池、电机和端子等电气机构进水。
11. 在不会淋雨的位置执行检查或保养。
12. 使用工具后，清除粘附的污垢，并在存放前彻底干燥工具。根据季节或地区的不同，存在因结冰导致故障的可能性。
13. 存放工具时，避免直射阳光和淋雨，将其存放在不会变热或变潮的位置。
7. 请勿使用损坏或改装过的电池组或机器。损坏或改装过的电池可能会呈现无法预测的结果，导致起火、爆炸或人身伤害。
8. 请勿将电池组或机器暴露于火或高温环境下。暴露于火或高于130°C (265°F) 的高温环境下可能会导致爆炸。
9. 遵循所有充电说明，请勿在说明书中指定的温度范围之外给电池组或机器充电。不正确或在指定的温度范围外充电可能会损坏电池并增加起火的风险。
10. 由具备必要资质的专业维修人员进行维修并只使用与原部件相同的更换部件。这样可确保产品的安全性。
11. 除非在使用和维护说明中另有指示，否则请勿改装或尝试修理机器或电池组。
12. 请勿将电池弃于火中。否则会引起电池爆炸。请查阅当地法规了解适当的特殊处理说明。
13. 请勿打开或拆解电池。溢出的电解质具有腐蚀性，可能会对眼睛或皮肤造成损伤。吞服则有致毒危险。

用电池驱动的电动工具的使用和保养

1. 防止意外启动。在连接至电池组、拿起或搬运机器之前，请确保开关处于关闭位置。搬运机器时手指放在开关上或者在开关打开的情况下给机器通电可能会引发意外情况。
2. 在进行任何调整、更换附件或存放机器之前，请断开电池组与机器的连接。这些安全防护措施可降低机器意外启动的风险。
3. 请仅使用制造商指定的充电器进行充电。将适用于某一种类型电池组的充电器用于其他类型的电池组时，可能会导致起火。
4. 这些机器仅可使用指定的专用电池组。使用其他电池组可能会导致人身伤害或起火。
5. 不使用电池组时请将其放置在远离纸夹、硬币、钥匙、钉子、螺丝或其他小型金属物体的地方。这些物体可能会使电池端子短路。电池端子短路可能会导致灼伤或起火。
6. 过度使用时，电池中可能溢出液体。请避免接触电池漏液。如果意外接触到电池漏液，请用水冲洗。如果液体接触到眼睛，请就医。电池漏液可能会导致过敏发炎或灼伤。
14. 请勿在雨中或潮湿的地方给电池充电。
15. 请勿在雨中更换电池。
16. 勿在室外对电池充电。
17. 请勿用湿手操作充电器，包括充电器插头和充电器端子。
18. 避免危险的环境。请勿在潮湿或淋雨的环境下使用机器。水进入机器将增加触电的风险。
19. 保持手柄和握持表面干燥、清洁，不得沾有油脂。在意外的情况下，湿滑的手柄不能保证握持的安全和对工具的控制。
20. 请勿用湿手更换电池。
21. 从工具或充电器取下电池后，请务必在电池上安装电池盖并将其存放在干燥处。
22. 如果电池组被打湿，请排空其中的水分，再用干布擦拭干净。使用前，请在干燥处彻底干燥电池组。

请保留此说明书。

警告： 请勿为图方便或因对产品足够熟悉（由于重复使用而获得的经验）而不严格遵循相关产品安全规则。

使用不当或不遵循使用说明书中的安全规则会导致严重的人身伤害。

电池组的重要安全注意事项

1. 在使用电池组之前，请仔细阅读所有的说明以及（1）电池充电器，（2）电池，以及（3）使用电池的产品上的警告标记。
2. 切勿拆卸或改装电池组。否则可能引起火灾、过热或爆炸。
3. 如果机器运行时间变得过短，请立即停止使用。否则可能会导致过热、起火甚至爆炸。
4. 如果电解液进入您的眼睛，用清水将其冲洗干净并立即就医。否则可能会导致视力受损。
5. 请勿使电池组短路：
 - (1) 请勿使任何导电材料碰触到端子。
 - (2) 避免将电池组与其他金属物品如钉子、硬币等放置在同一容器内。
 - (3) 请勿将电池组置于水中或使其淋雨。电池短路将产生大的电流，导致过热，并可能导致起火甚至击穿。
6. 请勿在温度可能达到或超过50°C (122°F)的场所存放以及使用工具和电池组。
7. 即使电池组已经严重损坏或完全磨损，也请勿焚烧电池组。电池组会在火中爆炸。
8. 请勿对电池组射钉，或者切削、挤压、抛掷、掉落电池组，又或者用硬物撞击电池组。否则可能引起火灾、过热或爆炸。
9. 请勿使用损坏的电池。
10. 本工具附带的锂离子电池需符合危险品法规要求。

第三方或转运代理等进行商业运输时，应遵循包装和标识方面的特殊要求。有关运输项目的准备作业，咨询危险品方面的专业人士。同时，请遵守可能更为详尽的国家法规。

请使用胶带保护且勿遮掩表面的联络信息，并牢固封装电池，使电池在包装内不可动。
11. 丢弃电池组时，需将其从工具上卸下并在安全地带进行处理。关于如何处理废弃的电池，请遵循当地法规。
12. 仅将电池用于Makita（牧田）指定的产品。将电池安装至不兼容的产品会导致起火、过热、爆炸或电解液泄漏。
13. 如长时间未使用工具，必须将电池从工具内取出。

14. 使用工具期间以及使用工具之后，电池组温度可能较高易引起灼伤或低温烫伤。处理高温电池组时请小心操作。
15. 在使用工具后请勿立即触碰工具的端子，否则可能引起灼伤。
16. 避免锯屑、灰尘或泥土卡入电池组的端子、孔口和凹槽内。否则可能会导致过热、着火、爆炸和工具/电池组故障，导致烫伤或人身伤害。
17. 除非工具支持在高压电源线路附近使用，否则请勿在高压电源线路附近使用电池组。否则可能导致工具或电池组故障或失常。
18. 确保电池远离儿童。

请保留此说明书。

 **小心：** 请仅使用Makita（牧田）原装电池。使用非Makita（牧田）原装电池或经过改装的电池可能会导致电池爆炸，从而造成火灾、人身伤害或物品受损。同时也会导致牧田工具和充电器的牧田保修服务失效。

保持电池最大使用寿命的提示

1. 在电池组电量完全耗尽前及时充电。发现工具电量低时，请停止工具操作，并给电池组充电。
2. 请勿对已充满电的电池组重新充电。过度充电将缩短电池的使用寿命。
3. 请在10 °C - 40 °C (50 °F - 104 °F)的室温条件下给电池组充电。请在灼热的电池组冷却后再充电。
4. 不使用电池组时，请将其从工具或充电器上拆除。
5. 如果电池组长时间（超过六个月）未使用，请给其充电。

部件说明

► 图片1

1	电池组	2	锁定杆	3	把手	4	开关扳机
5	主电源按钮	6	指示灯	7	轴	8	刀片罩壳
9	轮	10	齿轮箱	11	刀片		

功能描述

警告： 调节或检查工具功能之前，请务必关闭工具的电源并取出电池组。未关闭电源并取出电池组可能会产生意外启动，导致严重的人身伤害。

安装或拆卸电池组

小心： 安装或拆卸电池组之前，请务必关闭工具电源。

小心： 安装或拆卸电池组时请握紧工具和电池组。否则它们可能从您的手中滑落，导致工具和电池组受损，甚至造成人身伤害。

安装电池组时，要将电池组上的舌簧与外罩上的凹槽对齐，然后推滑到位。将其完全插入到位，直到锁定并发出咔哒声为止。若能看到图示中的红色指示器，则说明未完全锁紧。

拆卸电池组时，按下电池组前侧的按钮，同时将电池组从工具中抽出。

► 图片2： 1. 红色指示器 2. 按钮 3. 电池组







小心： 务必完全装入电池组，直至看不见红色指示器为止。否则，它可能会从工具中意外脱落，从而造成自身或他人受伤。

小心： 请勿强行安装电池组。如果电池组难以插入，可能是插入方法不当。

工具 / 电池保护系统

本工具配备工具 / 电池保护系统。该系统可自动切断电机电源以延长工具和电池寿命。作业时，如果工具处于以下情况，工具将会自动停止运转：

► 图片3： 1. 指示灯

指示灯		状态
颜色	 亮起  闪烁	
绿色		过载
红色	 (工具) /  (电池)	过热
红色		过度放电

过载保护

如果工具或电池处于以下情况，工具会自动停止运转并且指示灯开始呈绿色闪烁：

- 工具因缠结杂草或其他碎片而过载。
- 切割工具锁住或发生反弹。
- 扣动开关扳机时主电源按钮打开。

在这些情况下，请松开开关扳机，必要时应清除缠结的杂草或碎片。之后请将锁杆向前下推，并将锁定杆压入。然后在按住锁定杆的同时扣动开关扳机以进行恢复。

小心： 如果需要清除工具上缠结的杂草或解除切割工具锁定，请务必在开始前关闭工具。

过热保护

若工具或电池组过热，工具会自动停止运转。当工具过热时，指示灯呈红色亮起。当电池组过热时，指示灯呈红色闪烁。请等待工具和 / 或电池冷却后再重新开启工具。

过放电保护

电池电量不足时，工具会自动停止运转并且指示灯将呈红色开始闪烁。



















如果开启开关仍不能使工具运转，请从工具上取出电池组并予以充电。

注意： 如果工具因上述以外的原因停止运转，请参阅故障排除部分。

显示电池的剩余电量

按电池组上的CHECK（查看）按钮可显示电池剩余电量。指示灯将亮起数秒。

► 图片4: 1. 指示灯 2. CHECK（查看）按钮

指示灯			剩余电量
 点亮	 熄灭	 闪烁	
			75%至100%
			50%至75%
			25%至50%
			0%至25%
			给电池充电。
 	 	 ↑ ↓  	电池可能出现故障。

注：在不同的使用条件及环境温度下，指示灯所示电量可能与实际情况略有不同。

注：当电池保护系统启动时，第一个（最左侧）指示灯将闪烁。

主电源开关

警告： 不使用时，务必关闭主电源开关。

按下主电源按钮以打开工具。要关闭工具时，按下主电源按钮。

► 图片5: 1. 主电源按钮

注：如果在不可操作的条件下扣动开关扳机，指示灯会闪烁。如果按下锁定杆和开关扳机时打开主电源开关，指示灯会闪烁。

注：为避免意外启动，主电源开关打开后5分钟内未扣动开关扳机时，指示灯会熄灭，并且主电源开关会自动关闭。

开关操作

警告： 为了您的安全，本工具配备了锁定杆，可防止工具误启动。如果当您只是扣动开关扳机而没有按下锁定杆时，工具即开始运行，则切勿使用此工具。在进一步使用该工具之前，请将其送至授权的维修中心进行正确的修理。

警告： 切勿封住锁定杆或废除其用途和功能。

小心： 在将电池组插入工具之前，请务必检查开关扳机是否能扣动自如，松开时能否退回至“OFF”（关闭）位置。

小心： 携带工具时，切勿将手指放置在主电源按钮和开关扳机上。因为工具可能会意外启动并且导致人身伤害。

注意： 在没有按下锁定杆的情况下，请勿用力扣动开关扳机。这样可能导致开关破损。

为避免开关扳机被意外扣动，配置有双锁定杆以保证安全。

要启动工具时，用手的虎口（即拇指和食指之间的部分）将锁杆向前下推超过其正常位置，并用手掌将锁定杆压入。然后在按住锁定杆的同时扣动开关扳机。

随着开关扳机上压力的增大，工具速度会提高。

松开开关扳机即停止。

► 图片6: 1. 锁杆 2. 锁定杆 3. 开关扳机

电子转矩控制功能

本工具可以电子方式检测可能导致反弹的转速突然下降。在这种情况下，本工具自动停止以防切割工具继续旋转。要重启工具，请松开开关扳机。查清旋转速度突然下降的原因，然后启动工具。

注：本功能不是反弹的防护性措施。

电子功能

本工具配备了电子功能以提高操作便利性。

- 恒速控制
速度控制功能可保持转速恒定，而无论负载如何。

- 电动制动器
本工具配备电动制动器。如果在松开开关扳机后，工具始终无法快速停止刀片，则须交由Makita（牧田）授权的维修服务进行维修。
- 软启动功能
软启动功能可抑制启动时的阻力。

装配

⚠警告： 对工具进行任何装配操作前，请务必关闭工具电源，并取出电池组。未关闭电源并取出电池组可能会产生意外启动，导致严重的人身伤害。

⚠警告： 仅可在完整装配后启动工具。部分装配的情况下操作工具，将可能因意外启动而导致严重的人身伤害。

安装把手

1. 在减震器上安装上部夹具和下部夹具。
 2. 将把手置于上部夹具上，按图中所示使用内六角头螺栓将其固定。
- ▶ **图片7：** 1. 内六角头螺栓 2. 把手 3. 上部夹具 4. 减震器 5. 下部夹具

六角扳手的存放

⚠小心： 请小心不要将六角扳手插入工具头。否则，可能导致人身伤害和 / 或损坏工具。

不使用时，请贮存六角扳手（如图所示）以防丢失。

- ▶ **图片8：** 1. 把手 2. 六角扳手

安装刀片罩壳

1. 用六角扳手松开2个螺栓，然后卸下螺栓（短）。

- ▶ **图片9：** 1. 螺栓（短） 2. 螺栓（长）

2. 从齿轮箱取下盖子。

- ▶ **图片10：** 1. 盖子 2. 齿轮箱

3. 从轴上取下盖子。

- ▶ **图片11：** 1. 盖子 2. 轴

4. 将轴插入齿轮箱。

5. 将齿轮箱与轴末端的定位孔对齐，插入螺栓（短）后，用六角扳手拧紧。

6. 用六角扳手拧紧螺栓（长）以固定轴。
- ▶ **图片12：** 1. 齿轮箱 2. 轴 3. 定位孔 4. 螺栓（短） 5. 螺栓（长）

注： 拧紧螺栓时，请使用表中所示的紧固转矩。

螺栓	紧固转矩 (N·m)
螺栓（短）	2.0 - 4.0
螺栓（长）	5.0 - 8.0

安装和拆卸刀片

1. 转动挡圈，使挡圈上的孔与齿轮箱上的孔对齐。
2. 将六角扳手插入孔内。
确保挡圈不转动。
3. 握住六角扳手，使用套筒扳手顺时针转动螺母。
4. 取下螺母和夹具。
5. 放置刀片。
6. 装回夹具和螺母。
7. 握住六角扳手，逆时针转动螺母以固定刀片。

要拆下刀片时，执行与上述相同的步骤并在步骤5拆下刀片。

- ▶ **图片13：** 1. 六角扳手 2. 挡圈 3. 刀片 4. 夹具 5. 螺母（带弹簧垫圈）

注： 刀片固定螺母（带弹簧垫圈）会随时间磨损。如果螺母出现任何磨损或变形，请将其更换。

操作

⚠警告： 遵循“安全警告”章节中的警告和注意事项。

调节刀片深度

1. 拧松轮上的蝶形螺母。
2. 根据操作移动轮并调节高度，然后旋紧蝶形螺母。

- ▶ **图片14：** 1. 蝶形螺母

操作提示

- 进行草坪修边前，给此区域浇水使地面变软，更容易进行修边。
- 进行草坪修边前，检查此区域并清除会被抛起的所有障碍物和物品。
- 计划定期进行草坪修边，使其更易于保持整齐的边缘，并避免需要进行多次修边。

注：由于坚硬表面和草顶部之间的高度不同，可能需要调整刀片深度。

- 调整刀片切割深度，确保使用最小刀片深度在人行道和草地之间形成良好切口，通常采用刀片深入地面约13 mm (1/2")。

保养

⚠警告：检查或保养工具之前，请务必关闭工具电源并取出电池组。未关闭电源并取出电池组可能会产生意外启动，导致严重的人身伤害。

⚠警告：检查或维护设备时，请始终将其放下。组装或调节设备时，直立放置设备可能会导致严重的人身伤害。

⚠警告：遵循“安全警告”章节中的警告和注意事项。

注意：切勿使用汽油、苯、稀释剂、酒精或类似物品清洁工具。否则可能会导致工具变色、变形或出现裂缝。

为了保证产品的安全与可靠性，维修、任何其他维修保养或调节需由Makita（牧田）授权的或工厂维修服务中心完成。务必使用Makita（牧田）的替换部件。

重新打磨切割工具

⚠警告：请勿自行打磨刀片。手动打磨会使刀片失去平衡，导致振动和设备损坏。

请Makita（牧田）授权维修中心打磨和调整钝刀片。

润滑移动部件

注意：按照润滑脂的频率和用量说明添加润滑脂。否则润滑不充分会导致移动部件受损。

齿轮箱

每操作30小时将润滑脂（壳牌爱万利2或类似品）通过润滑孔涂到齿轮箱上。（可从当地Makita（牧田）经销商处购买原装Makita（牧田）润滑脂。）

► **图片15：** 1. 齿轮箱 2. 润滑孔

全面检查

- 紧固松开的螺栓、螺母和螺丝。
- 检查有无损坏的部件。请联系Makita（牧田）授权的维修服务中心进行更换。

清洁工具

清洁工具时，用干布或浸有肥皂水的布擦去工具上的泥土、灰尘或草屑，并拧干。为避免工具过热，请务必清除粘附在工具通风口上的草屑或碎屑。

电池保护罩

⚠警告：请勿移除电池保护罩。请勿在电池保护罩被移除或受损的情况下使用工具。电池组受到撞击可能会使电池产生故障，并导致人身伤害和/或失火。如果电池保护罩变形或受损，请联系授权维修服务中心进行维修。

► **图片16：** 1. 电池保护罩

故障排除

请求维修前，请首先自行检查。如果您发现本手册中未作说明的问题，请勿拆解工具。而请联络Makita（牧田）授权维修服务中心，务必使用Makita（牧田）的替换部件进行修复。

异常状态	可能原因（故障）	纠正措施
电机不旋转。	未安装电池组。	安装电池组。
	电池故障（欠压）	请给电池充电。如果充电无效，则更换电池。
	驱动系统未正常工作。	请当地授权的维修服务中心进行维修。
使用一段时间后电机不旋转。	电池电量低。	请给电池充电。如果充电无效，则更换电池。
	过热。	停止使用工具使之冷却。
未达到最大转速。	电池安装不当。	按本手册所述安装电池组。
	电池电力下降。	请给电池充电。如果充电无效，则更换电池。
	驱动系统未正常工作。	请当地授权的维修服务中心进行维修。

选购附件

⚠小心： 这些附件或装置专用于本说明书所列的Makita（牧田）工具。如使用其他厂牌附件或装置，可能导致人身伤害。仅可将附件或装置用于规定目的。

如您需要了解更多关于这些选购附件的信息，请咨询当地的Makita（牧田）维修服务中心。

- 刀片
- Makita（牧田）原装电池和充电器

注： 本列表中的一些部件可能作为标准配件包含于工具包装内。它们可能因销往国家之不同而异。

PERINGATAN

- Lihat bagian “PERAWATAN” untuk mengetahui detail tindakan pencegahan yang sesuai sebelum perawatan oleh pengguna.
- Peralatan ini tidak ditujukan untuk digunakan oleh orang (termasuk anak-anak) dengan kekurangan kemampuan fisik, indra, atau jiwa, atau memiliki pengalaman dan pengetahuan yang kurang, kecuali mereka telah mendapatkan pengawasan atau panduan yang berkaitan dengan penggunaan peralatan dari orang yang bertanggung jawab terhadap keselamatan mereka.
- Awasi anak-anak untuk memastikan mereka tidak bermain-main dengan peralatan ini.
- Lihat bagian “Petunjuk keselamatan penting untuk kartrid baterai” guna mengetahui hal-hal yang dilarang atau hal-hal penting mengenai kartrid baterai.
- Lihat bagian “Spesifikasi” untuk mengetahui referensi tipe baterai.
- Lihat bagian “Memasang atau melepas kartrid baterai” untuk mengetahui cara mengganti atau memasang baterai.
- Lihat bagian “PERAKITAN” untuk mengetahui detail tindakan pencegahan yang sesuai sebelum pemasangan peralatan.

SPESIFIKASI

Model:	UE001G
Kecepatan tanpa beban (tanpa alat tambahan)	0 - 4.800 min ⁻¹
Panjang keseluruhan (tanpa kartrid baterai)	1.860 mm
Diameter mata pisau pemotong	203 mm
Rasio roda gigi	Kotak roda gigi: 14/29
Tegangan terukur	D.C. 36 V - 40 V maks
Berat bersih	6,1 kg - 7,3 kg
Derajat perlindungan	IPX4

- Karena kesinambungan program penelitian dan pengembangan kami, spesifikasi yang disebutkan di sini dapat berubah tanpa pemberitahuan.
- Spesifikasi dapat berbeda dari satu negara ke negara lainnya.
- Berat alat mungkin berbeda tergantung perangkat tambahan yang dipasang, termasuk kartrid baterai. Kombinasi alat terberat dan teringan, sesuai Prosedur EPTA 01/2014, ditunjukkan pada tabel.

Kartrid dan pengisi daya baterai yang dapat digunakan

Kartrid baterai	BL4020 / BL4025* / BL4040* / BL4040F* / BL4050F* / BL4080F* * : Baterai yang direkomendasikan
Pengisi daya	DC40RA / DC40RB / DC40RC / DC40WA

- Beberapa kartrid baterai dan pengisi daya yang tercantum di atas mungkin tidak tersedia, tergantung wilayah tempat tinggal Anda.

⚠ PERINGATAN: Hanya gunakan kartrid dan pengisi daya baterai yang tercantum di atas. Penggunaan kartrid dan pengisi daya baterai lain dapat menimbulkan risiko cedera dan/atau kebakaran.

Sumber daya terhubung kabel yang direkomendasikan

Paket daya portabel	PDC01 / PDC1200 / PDC1500
---------------------	---------------------------

- Sumber daya terhubung kabel yang tercantum di atas mungkin tidak tersedia, bergantung pada wilayah tempat tinggal Anda.
- Sebelum menggunakan sumber daya terhubung kabel, baca petunjuk dan perhatian yang ditandai padanya.

Simbol

Berikut ini adalah simbol-simbol yang dapat digunakan pada peralatan ini. Pastikan Anda memahami arti masing-masing simbol sebelum menggunakan peralatan.



Baca petunjuk penggunaan.



Berhati-hatilah dan pusatkan perhatian Anda.



Jauhkan area pengerjaan bebas dari orang



Gunakan pelindung mata dan pelindung telinga.



Hanya untuk negara-negara UE
Akibat adanya komponen berbahaya dalam peralatan, limbah peralatan listrik dan elektronik, aki dan baterai dapat memiliki dampak negatif pada lingkungan dan kesehatan manusia.
Jangan buang peralatan listrik dan elektronik atau baterai bersama limbah rumah tangga!
Sesuai dengan Petunjuk Eropa tentang limbah peralatan listrik dan elektronik dan tentang aki dan baterai serta limbah aki dan baterai, serta penyesuaiannya terhadap undang-undang nasional, limbah peralatan listrik, baterai dan aki harus disimpan secara terpisah dan dikirim ke tempat pengumpulan terpisah untuk sampah kota, beroperasi sesuai dengan peraturan tentang perlindungan lingkungan.
Hal ini ditunjukkan dengan simbol tempat sampah bersilang yang ditempatkan pada peralatan.

PERINGATAN – Saat menggunakan produk ini, tindakan pencegahan dasar harus selalu dilakukan, termasuk hal-hal berikut:

Pelatihan

1. **Baca petunjuk dengan saksama. Pahami kontrol dan cara penggunaan peralatan secara benar.**
2. **Jangan biarkan pemangkas tepian rumput ini digunakan oleh anak-anak atau orang yang tidak terbiasa menggunakannya.** Peraturan setempat mungkin membatasi usia operator.
3. **Jangan memangkas tepian rumput ketika ada orang, khususnya anak-anak, atau binatang peliharaan di dekatnya.**
4. **Selalu ingat bahwa operator atau pengguna bertanggung jawab atas kecelakaan atau bahaya yang terjadi pada orang lain atau peralatnya.**
5. **Gunakan sarung tangan pelindung, saat menyentuh mata pisau pemotong.** Mata pisau pemotong dapat menyebabkan cedera serius pada tangan tanpa pelindung.

Persiapan

1. **Gunakan peralatan pelindung diri. Selalu gunakan pelindung mata.** Penggunaan peralatan pelindung seperti masker debu, sepatu pengaman anti-selip, helm pengaman, atau pelindung telinga untuk kondisi yang sesuai akan mengurangi risiko cedera badan.
2. **Saat memangkas tepian rumput, selalu kenakan helm keselamatan, pelindung mata dan telinga, sarung tangan pelindung, alas kaki yang tebal, dan celana panjang untuk melindungi diri Anda dari serpihan yang beterbangan atau benda yang jatuh.**
3. **Periksa dengan saksama permukaan di mana peralatan akan digunakan dan singkirkan semua batu, tongkat, kabel, tulang, dan benda asing lainnya.**
4. **Sebelum penggunaan, selalu periksa secara visual untuk memastikan bahwa rakitan mata pisau, baut-baut mata pisau, dan pemotong tidak aus atau rusak. Gantilah mata pisau dan baut-baut yang aus atau rusak kesemuanya dalam satu set guna menjaga keseimbangan.**
5. **Gunakan hanya komponen dan aksesoris pengganti yang direkomendasikan oleh produsen.**
6. **Lepaskan kunci-kunci penyetel sebelum menghidupkan mesin listrik.** Kunci-kunci yang masih terpasang pada bagian mesin listrik yang berputar dapat menyebabkan cedera.
7. **Pastikan tidak ada kabel listrik, pipa air, pipa gas, dll. yang dapat menyebabkan bahaya jika mengalami kerusakan akibat penggunaan mesin.**
8. **Untuk menghindari kecelakaan, periksa baut, mur, dan sekrup yang kendur sebelum penggunaan.**

Penggunaan

Alat ini hanya ditujukan untuk memangkas tepian rumput di halaman. Jangan pernah menggunakan alat ini untuk tujuan lain. Penyalahgunaan alat dapat menyebabkan cedera yang serius.

PERINGATAN KESELAMATAN

Peringatan keselamatan pemangkas tepian rumput tanpa kabel

⚠️ PERINGATAN: Bacalah semua peringatan keselamatan dan semua petunjuk. Kelalaian mematuhi peringatan dan petunjuk dapat menyebabkan sengatan listrik, kebakaran dan/atau cedera serius.

Simpanlah semua peringatan dan petunjuk untuk acuan di masa depan.

9. Pindai area kerja untuk mengidentifikasi potensi bahaya sebelum pengerjaan. Singkirkan pasir, batu, dan benda padat lainnya yang ditemukan dalam jangkauan kerja. Benda-benda tersebut dapat terlempar atau menimbulkan gaya reaksioner yang mendorong kepala pemotong ke arah Anda, yang bisa mengakibatkan kerusakan pada mesin dan cedera serius.
15. Jangan meraih terlalu jauh. Jagalah pijakan dan keseimbangan sepanjang waktu. Hal ini memungkinkan kendali yang lebih baik atas mesin listrik dalam situasi yang tidak diharapkan.

Penggunaan

1. Pangkas tepian hanya pada saat siang hari atau dalam kondisi cahaya yang mencukupi.
2. Pastikan miring Anda sempurna saat berdiri di area miring.
3. Berjalanlah, jangan berlari.
4. Sangat berhati-hatilah saat membalikkan atau menarik pemangkas tepian ke arah Anda.
5. Pastikan mata pisau telah berhenti sebelum melintasi permukaan selain rumput serta saat Anda memindahkan pemangkas tepian ke dan dari area yang akan dipangkas tepiannya.
6. Jangan sekali-kali mengoperasikan pemangkas tepian dengan pelindung yang rusak, tidak terpasang, atau yang terpasang dengan tidak benar.
7. Nyalakan motor perlahan sesuai instruksi, dan jaga jarak kaki Anda dari mata pisau.
8. Jangan dimiringkan saat menyalakan motornya, kecuali pemangkas tepian harus dimiringkan guna menyalakan. Dalam hal ini, jangan memiringkan pemangkas tepian secara berlebihan, dan angkatlah hanya bagian yang semestinya, yaitu yang berjauhan dengan operator.
9. Jangan menyalakan motornya ketika ada orang yang berdiri di depan mata pisaunya.
10. Jangan meletakkan tangan, kaki, wajah, dan pakaian di dekat atau di bawah bagian yang berputar.
11. Selalu matikan motor elektrik dan lepaskan baterai dari pemangkas tepian:
 - sebelum membersihkan sumbatan;
 - sebelum memeriksa, membersihkan atau memperbaiki mata pisau;
 - setelah membentur benda asing: periksa mata pisaunya dari kerusakan dan lakukan perbaikan sebelum memulai kembali dan mengoperasikan pemangkas tepian;
 - Jika pemangkas tepian tiba-tiba bergetar secara tidak biasa (segera periksa).
12. Hentikan motornya:
 - saat Anda meninggalkan pemangkas tepian;
 - sebelum mengisi ulang baterai.
13. Jauhkan kepala pemotong dari pagar, dinding, batang pohon, atau permukaan padat lainnya yang dapat merusak mesin dan menyebabkan hentakan balik.
14. Jangan gunakan mesin listrik dalam lingkungan yang mudah meledak, misalnya jika ada cairan, gas, atau debu yang mudah menyala. Mesin listrik menimbulkan bunga api yang dapat menyalakan debu atau uap tersebut.
16. Saat pengoperasian, pastikan orang lain atau binatang berada setidaknya 15 m dari alat. Segera matikan alat jika ada seseorang yang mendekati. Suruhlah seseorang untuk mengamati jarak antar operator saat dua operator atau lebih bekerja di satu area.
17. Saat pengoperasian, jangan berdiri di atas permukaan yang tidak stabil, permukaan yang licin, atau lereng yang curam. Saat musim dingin, hati-hati dengan es dan salju dan selalu pastikan pijakan kokoh.
18. Ketika Anda meninggalkan mesin, meskipun untuk waktu yang sebentar, selalu lepaskan kartrid baterai. Mesin yang dibiarkan tanpa pengawasan dengan kartrid baterai terpasang dapat digunakan oleh orang yang tidak berwenang dan menyebabkan kecelakaan serius.
19. Periksa alat tambahan pemotongan secara teratur saat pengoperasian untuk memastikan tidak ada keretakan atau kerusakan. Sebelum pemeriksaan, lepaskan kartrid baterai, dan tunggu hingga alat tambahan pemotongan berhenti sepenuhnya. Segera ganti alat tambahan pemotongan yang rusak, meskipun hanya retakan kecil.
20. Jangan sentuh kotak roda gigi selama atau sesaat setelah pengoperasian. Kotak roda gigi menjadi panas sewaktu digunakan dan dapat menyebabkan cedera terbakar.
21. Beristirahatlah untuk mencegah hilangnya kontrol karena kelelahan. Kami menyarankan untuk beristirahat 10 sampai 20 menit setiap jam.
22. Ketika Anda menggunakan mesin di permukaan berlumpur, lereng basah, atau tempat yang licin, perhatikan pijakan Anda dengan saksama.
23. Jangan menggunakan mesin di cuaca yang buruk dengan jarak penglihatan yang terbatas. Jika Anda tidak mengikutinya, Anda dapat terjatuh atau pengoperasian bisa saja salah akibat jarak penglihatan yang rendah.
24. Jangan meninggalkan mesin tanpa pengawasan di luar saat hujan.
25. Pegang alat hanya pada permukaan genggam yang terisolasi karena mata pisau pemotong mungkin bersentuhan dengan kawat tersembunyi. Mata pisau pemotong yang menyentuh kawat “aktif” dapat menyebabkan bagian logam pada alat “teraliri arus listrik” dan menyengat pengguna.
26. Hindari bekerja di lingkungan buruk yang dapat mengakibatkan kelelahan berlebih pada pengguna.
27. Jangan biarkan alat terendam genangan air.
28. Jangan meninggalkan alat tanpa pengawasan di luar saat hujan.
29. Saat daun yang basah atau kotoran menempel pada mulut penyedot (jendela ventilasi) akibat hujan, bersihkan.
30. Jangan menggunakan alat dalam kondisi bersalju.

Alat pemotong

1. Jangan pernah menggunakan mata pisau yang tidak sesuai, seperti rantai pivot sambung berbahan logam dan mata pisau tebas. Hal itu dapat mengakibatkan cedera serius.
2. Selalu gunakan pelindung alat pemotong yang sesuai untuk alat pemotong yang digunakan.

Perawatan dan penyimpanan

1. Kencangkan semua mur, baut, dan sekrup untuk memastikan bahwa peralatan telah aman untuk digunakan.
2. Untuk mengurangi bahaya kebakaran, jaga agar tempat baterai bebas dari rumput, dedaunan, atau gemuk berlebih.
3. Ganti bagian yang aus atau rusak.
4. Jangan coba memperbaiki mesin kecuali Anda kompeten dalam melakukannya.
5. Gunakan hanya komponen dan aksesoris pengganti yang direkomendasikan oleh produsen.
6. Sebelum memindahkan alat, matikan alat dan lepaskan kartrid baterai.
7. Ketika menangani mata pisau pemotong, selalu kenakan sarung tangan dan pasang penutup pada mata pisau.
8. **Periksa Bagian yang Rusak** - Sebelum terus menggunakan peralatan, pelindung dan bagian lainnya yang rusak harus diperiksa secara cermat untuk menentukan apakah peralatan akan bekerja dengan baik dan berfungsi sesuai yang diharapkan. Periksa kesejajaran bagian yang berputar, macetnya gerakan bagian yang berputar, kerusakan komponen, kondisi pemasangan dan hal lain yang dapat memengaruhi kerja alat. Pelindung atau bagian lain yang rusak harus diperbaiki dengan tepat atau diganti oleh pusat layanan resmi kecuali jika petunjuk ini menyebutkan keterangan lain.
9. Jangan cuci alat dengan air bertekanan tinggi.
10. Saat mencuci alat, jangan biarkan air masuk ke dalam mekanisme listrik seperti baterai, motor, dan terminal.
11. Lakukan pemeriksaan atau pemeliharaan di tempat yang terhindar dari hujan.
12. Setelah menggunakan alat, bersihkan kotoran yang menempel dan keringkan alat sepenuhnya sebelum disimpan. Tergantung pada musim atau tempat, terdapat risiko gangguan fungsi akibat pembekuan.
13. Ketika menyimpan alat, hindari terkena cahaya matahari dan hujan langsung, dan simpan di tempat yang jauh dari panas atau lembap.

Penggunaan dan pemeliharaan alat bertenaga baterai

1. **Cegah penyalaaan yang tidak disengaja.** Pastikan bahwa sakelar berada dalam posisi mati sebelum menyambungkan ke paket baterai, mengangkat atau membawa mesin. Membawa mesin dengan jari berada di sakelar atau mengalirkan listrik pada mesin dengan sakelar hidup akan meningkatkan potensi kecelakaan.
2. **Cabut paket baterai dari mesin sebelum melakukan penyetelan, mengganti aksesoris, atau menyimpan mesin.** Langkah keselamatan preventif tersebut mengurangi risiko hidupnya mesin secara tidak sengaja.
3. **Isi ulang baterai hanya dengan pengisi daya yang ditentukan oleh produsen.** Pengisi daya yang cocok untuk satu jenis paket baterai dapat menimbulkan risiko kebakaran jika digunakan dengan paket baterai yang lain.
4. **Gunakan mesin hanya dengan kemasan paket baterai yang dirancang khusus.** Penggunaan paket baterai lain dapat menimbulkan risiko cedera dan kebakaran.
5. **Ketika paket baterai tidak digunakan, jauhkan dari benda logam lain, seperti penjepit kertas, uang logam, kunci, paku, sekrup atau benda logam kecil lainnya, yang dapat menghubungkan satu terminal ke terminal lain.** Hubungan singkat terminal baterai dapat menyebabkan luka bakar atau kebakaran.
6. **Pemakaian yang salah, dapat menyebabkan keluarnya cairan dari baterai; hindari kontak.** Jika terjadi kontak secara tidak sengaja, bilas dengan air. Jika cairan mengenai mata, mintalah bantuan medis. Cairan yang keluar dari baterai dapat menyebabkan iritasi atau luka bakar.
7. **Jangan menggunakan paket baterai atau mesin yang sudah rusak atau telah diubah.** Baterai yang rusak atau telah diubah dapat menyebabkan hal-hal yang tidak dapat diprediksi yang dapat menyebabkan kebakaran, ledakan atau risiko cedera.
8. **Jangan membiarkan paket baterai atau mesin berada di dekat api atau suhu yang sangat tinggi.** Paparan api atau suhu di atas 130°C (265°F) dapat menyebabkan ledakan.
9. **Ikuti semua petunjuk pengisian daya dan jangan mengisi daya paket baterai atau mesin di luar rentang suhu yang ditentukan di panduan.** Mengisi daya secara tidak tepat atau pada suhu di luar rentang yang ditentukan dapat merusak baterai dan meningkatkan risiko kebakaran.
10. **Perbaiki hanya boleh dilakukan oleh teknisi yang berkualifikasi dan hanya menggunakan suku cadang pengganti yang serupa.** Hal ini akan menjamin terjaganya keamanan produk.
11. **Jangan memodifikasi atau mencoba memperbaiki mesin atau paket baterai selain seperti yang ditunjukkan dalam petunjuk penggunaan dan perawatan.**

12. **Jangan buang baterai ke nyala api.** Sel baterai dapat meledak. Periksa kode setempat untuk petunjuk pembuangan khusus yang memungkinkan.
13. **Jangan buka atau bongkar baterai.** Elektrolit yang terlepas bersifat korosif dan dapat melukai mata atau kulit. Zat tersebut dapat beracun jika tertelan.
14. **Jangan mengisi daya baterai saat hujan atau di lokasi yang basah.**
15. **Jangan ganti baterai dalam kondisi hujan.**
16. **Jangan mengisi daya baterai di luar ruangan.**
17. **Jangan memegang pengisi daya, termasuk steker pengisi daya, dan terminal pengisi daya dengan tangan basah.**
18. **Hindari lingkungan yang berbahaya.** Jangan gunakan mesin di lokasi yang lembap dan basah, atau membiarkannya terkena hujan. Air yang masuk ke dalam mesin akan meningkatkan risiko sengatan listrik.
19. **Jagalah agar gagang dan permukaan pegangan tetap kering, bersih, dan bebas dari minyak dan pelumas.** Gagang dan permukaan pegangan yang licin tidak mendukung keamanan penanganan dan pengendalian mesin dalam situasi-situasi tak terduga.
20. **Jangan mengganti baterai dengan tangan basah.**
21. **Setelah melepas baterai dari alat atau pengisi daya, pastikan Anda memasang penutup ke baterai dan simpan di tempat kering.**
22. **Jika kartrid baterai basah, keringkan air di dalamnya kemudian usap dengan kain kering.** Biarkan kartrid baterai benar-benar kering di tempat kering sebelum digunakan.
4. **Jika elektrolit mengenai mata Anda, basuh dengan air bersih dan segera cari pertolongan medis.** Hal tersebut dapat mengakibatkan hilangnya kemampuan penglihatan Anda.
5. **Jangan menghubungkan terminal kartrid baterai:**
 - (1) **Jangan menyentuh terminal dengan bahan penghantar listrik apa pun.**
 - (2) **Hindari menyimpan kartrid baterai pada wadah yang berisi benda logam lain seperti paku, uang logam, dsb.**
 - (3) **Jangan membiarkan baterai terkena air atau kehujanan.**

Hubungan singkat baterai dapat menyebabkan aliran arus listrik yang besar, panas berlebih, kemungkinan mengalami luka bakar dan bahkan kerusakan pada baterai.
6. **Jangan menyimpan dan menggunakan mesin dan kartrid baterai pada lokasi dengan suhu yang bisa mencapai atau melebihi 50 °C (122 °F).**
7. **Jangan membuang kartrid baterai di tempat pembakaran sampah walaupun benar-benar rusak atau tidak bisa digunakan sama sekali.** Kartrid baterai bisa meledak jika terbakar.
8. **Jangan memaku, memotong, menghancurkan, melempar, menjatuhkan kartrid baterai, atau memukulkan benda keras ke kartrid baterai.** Tindakan tersebut dapat menimbulkan api, panas berlebih, atau ledakan.
9. **Jangan menggunakan baterai yang rusak.**
10. **Baterai litium-ion yang disertakan sesuai dengan persyaratan Perundangan Makanan Berbahaya.**

Harus ada pengawasan untuk pengangkutan komersial misalnya oleh pihak ketiga, ekspeditor, persyaratan khusus terhadap pengemasan dan pelabelan.

Diperlukan adanya konsultasi dengan ahli mengenai material berbahaya untuk persiapan barang yang akan dikirimkan. Perhatikan pula peraturan nasional yang lebih terperinci yang mungkin ada.

Beri perekat atau tutupi bagian yang terbuka dan kemasi baterai dengan cara yang tidak akan menimbulkan pergeseran dalam pengemasan.

SIMPAN PETUNJUK INI.

⚠️PERINGATAN: JANGAN biarkan kenyamanan atau terbiasanya Anda dengan produk (karena penggunaan berulang) mengurangi kepatuhan yang ketat terhadap aturan keselamatan untuk produk yang terkait.

PENYALAHGUNAAN atau kelalaian mematuhi kaidah keselamatan yang tertera dalam petunjuk ini dapat menyebabkan cedera badan serius.

Petunjuk keselamatan penting untuk kartrid baterai

1. **Sebelum menggunakan kartrid baterai, bacalah semua petunjuk dan penandaan pada (1) pengisi daya baterai, (2) baterai, dan (3) produk yang menggunakan baterai.**
2. **Jangan membongkar atau memodifikasi kartrid baterai.** Tindakan tersebut dapat menimbulkan api, panas berlebih, atau ledakan.
3. **Jika waktu beroperasinya menjadi sangat singkat, segera hentikan penggunaan.** Hal tersebut dapat menimbulkan risiko panas berlebih, kemungkinan mengalami luka bakar atau bahkan terjadi ledakan.
11. **Ketika membuang kartrid baterai, lepaskan dari mesin dan buang ke tempat yang aman.** Patuhi peraturan setempat yang berkaitan dengan pembuangan baterai.
12. **Gunakan baterai hanya dengan produk yang ditentukan oleh Makita.** Memasang baterai pada produk yang tidak sesuai dapat menyebabkan kebakaran, kelebihan panas, ledakan, atau kebocoran elektrolit.
13. **Jika mesin tidak digunakan dalam jangka waktu yang lama, baterai harus dilepas dari mesin.**
14. **Selama dan setelah digunakan, kartrid baterai mungkin menyimpan panas yang dapat menyebabkan luka bakar atau luka bakar suhu rendah.** Perhatikan cara memegang kartrid baterai yang masih panas.

15. **Jangan langsung menyentuh terminal mesin setelah digunakan karena suhunya mungkin cukup panas untuk menyebabkan luka bakar.**
16. **Jangan biarkan serpihan, debu, atau tanah menempel di terminal, lubang, dan alur kartrid baterai.** Hal tersebut dapat menyebabkan pemanasan, kebakaran, ledakan, dan kegagalan fungsi mesin atau kartrid baterai, yang mengakibatkan luka bakar atau cedera diri.
17. **Kecuali jika mesin mendukung penggunaan di dekat saluran listrik bertegangan tinggi, jangan gunakan kartrid baterai di dekat saluran listrik bertegangan tinggi.** Hal tersebut dapat mengakibatkan kegagalan fungsi atau kerusakan mesin maupun kartrid baterai.
18. **Jauhkan baterai dari jangkauan anak-anak.**

SIMPAN PETUNJUK INI.

⚠️PERHATIAN: Gunakan baterai asli Makita. Penggunaan baterai Makita yang tidak asli, atau baterai yang sudah diubah, akan mengakibatkan baterai mudah terbakar, cedera dan kerusakan. Akan menghilangkan garansi Makita pada pengisi daya dan alat Makita.

Tip untuk menjaga agar umur pemakaian baterai maksimum

1. **Isi ulang kartrid baterai sebelum habis sama sekali. Selalu hentikan penggunaan mesin dan ganti kartrid baterai jika Anda melihat bahwa mesin kurang tenaga.**
2. **Jangan pernah mengisi ulang kartrid baterai yang sudah diisi penuh. Pengisian ulang yang berlebih memperpendek umur pemakaian baterai.**
3. **Isi ulang kartrid baterai pada suhu ruangan 10 °C - 40 °C. Biarkan kartrid baterai yang panas menjadi dingin terlebih dahulu sebelum diisi ulang.**
4. **Saat kartrid baterai tidak digunakan, lepaskan dari mesin atau pengisi daya.**
5. **Isi ulang daya kartrid baterai jika Anda tidak menggunakannya untuk jangka waktu yang lama (lebih dari enam bulan).**

DESKRIPSI BAGIAN-BAGIAN MESIN

► Gbr.1

1	Kartrid baterai	2	Tuas buka kunci	3	Pegangan	4	Pelatak sakelar
5	Tombol daya utama	6	Lampu indikator	7	Poros	8	Kotak mata pisau
9	Roda	10	Kotak roda gigi	11	Mata pisau		

DESKRIPSI FUNGSI

⚠️PERINGATAN: Selalu pastikan bahwa mesin dimatikan dan kartrid baterai dilepas sebelum menyatel atau memeriksa kerja mesin. Kelalaian dalam mematikan dan melepaskan kartrid baterai dapat mengakibatkan cedera badan yang serius akibat penyalaaan yang tidak disengaja.

Memasang atau melepas baterai

⚠️PERHATIAN: Selalu matikan mesin sebelum memasang atau melepas kartrid baterai.

⚠️PERHATIAN: Pegang mesin dan kartrid baterai kuat-kuat saat memasang atau melepas kartrid baterai. Kelalaian untuk memegang mesin dan kartrid baterai kuat-kuat bisa menyebabkan keduanya tergelincir dari tangan Anda dan mengakibatkan kerusakan pada mesin dan kartrid baterai dan cedera diri.

Untuk memasang kartrid baterai, sejajarkan lidah kartrid baterai dengan alur pada rumah dan masukkan ke dalam tempatnya. Masukkan seluruhnya sampai terkunci pada tempatnya dan terdengar bunyi klik kecil. Jika Anda bisa melihat indikator berwarna merah seperti yang ditunjukkan pada gambar, ini artinya kartrid baterai tidak terkunci sempurna.

Untuk melepas kartrid baterai, geser dari mesin sambil menggeser tombol pada bagian depan kartrid.

► **Gbr.2:** 1. Indikator berwarna merah 2. Tombol 3. Kartrid baterai





⚠️PERHATIAN: Selalu pasang kartrid baterai sepenuhnya sampai indikator berwarna merah tidak terlihat. Jika tidak, bisa terlepas dari mesin secara tidak sengaja, menyebabkan luka pada Anda atau orang di sekitar Anda.

⚠️PERHATIAN: Jangan memasang kartrid baterai secara paksa. Jika kartrid tidak bergeser dengan mudah, berarti tidak dimasukkan dengan benar.

Sistem perlindungan mesin / baterai

Alat ini dilengkapi dengan sistem perlindungan alat/ baterai. Sistem ini memutuskan aliran daya ke motor secara otomatis untuk memperpanjang masa pakai alat dan baterai. Alat akan berhenti secara otomatis saat digunakan jika alat berada dalam salah satu kondisi berikut ini:

► **Gbr.3:** 1. Lampu indikator

Lampu indikator		Status
Warna	Menyala / Berkedip	
Hijau		Kelebihan beban
Merah	 (alat) /  (baterai)	Panas berlebih
Merah		Pengosongan daya berlebih

Perlindungan kelebihan beban

Jika mengalami situasi-situasi berikut, alat atau baterai akan berhenti secara otomatis dan lampu indikator akan mulai berkedip dengan warna hijau:

- Mesin mengalami kelebihan beban akibat semak atau serpihan lain yang tersangkut.
- Alat pemotong terkunci atau terhentak.
- Tombol daya utama dinyalakan saat pelatuk sakelar ditarik.

Dalam situasi-situasi ini, lepaskan pelatuk sakelar dan bersihkan semak atau serpihan yang tersangkut jika diperlukan. Setelah itu, tekan tuas kunci ke depan dan remas tuas buka kunci. Kemudian, tarik pelatuk sakelar sambil menahan tuas buka kunci untuk melanjutkan.

⚠ PERHATIAN: Jika Anda perlu membersihkan semak yang tersangkut pada mesin atau melepaskan alat pemotong yang terkunci, pastikan untuk mematikan mesin sebelum Anda memulainya.

Perlindungan terhadap panas berlebih

Jika alat atau kartrid baterai terlalu panas, alat akan berhenti secara otomatis. Saat alat mengalami kelebihan panas, lampu indikator akan menyala merah. Saat kartrid baterai mengalami kelebihan panas, lampu indikator akan berkedip merah. Biarkan suhu alat dan/ atau baterai turun sebelum dinyalakan kembali.

Perlindungan pengisian daya berlebih

Apabila kapasitas baterai menurun, alat akan berhenti secara otomatis dan lampu indikator mulai berkedip dengan warna merah.















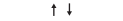

Jika mesin tidak beroperasi bahkan ketika sakelar dioperasikan, lepaskan kartrid baterai dari mesin dan isi dayanya.

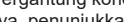
PEMBERITAHUAN: Jika mesin berhenti karena penyebab yang tidak dijelaskan di atas, lihat bagian pemecahan masalah.

Mengindikasikan kapasitas baterai yang tersisa

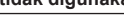
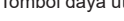
Tekan tombol pemeriksaan pada kartrid baterai untuk melihat kapasitas baterai yang tersisa. Lampu indikator menyala selama beberapa detik.

► **Gbr.4:** 1. Lampu indikator 2. Tombol pemeriksaan

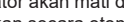
Lampu indikator			Kapasitas yang tersisa
Menyala	Mati	Berkedip	
			75% hingga 100%
			50% hingga 75%
			25% hingga 50%
			0% hingga 25%
			Isi ulang baterai.
			Baterai mungkin sudah rusak.

CATATAN: Tergantung kondisi penggunaan dan suhu lingkungannya, penunjukkan mungkin saja sedikit berbeda dari kapasitas sebenarnya.

CATATAN: Lampu indikator pertama (ujung kiri) akan berkedip ketika sistem perlindungan mesin bekerja.

Sakelar daya utama

⚠ PERINGATAN: Selalu matikan sakelar daya utama saat tidak digunakan.

Tekan tombol daya utama untuk menghidupkan alat. Untuk mematikan alat, tekan tombol daya utama.

► **Gbr.5:** 1. Tombol daya utama

CATATAN: Lampu indikator akan berkedip jika pelatuk sakelar ditarik pada kondisi yang tidak layak untuk pengoperasian. Lampu indikator berkedip jika Anda menyalakan sakelar daya utama sambil menahan tuas buka kunci dan pelatuk sakelar.

CATATAN: Untuk mencegah penyalakan yang tidak disengaja ketika pelatuk sakelar tidak ditarik selama 5 menit setelah sakelar daya utama dihidupkan, lampu indikator akan mati dan sakelar daya utama akan dimatikan secara otomatis.

Kerja sakelar

⚠️ PERINGATAN: Untuk keselamatan Anda, mesin ini dilengkapi dengan tuas buka kunci untuk mencegah hidupnya mesin secara tidak disengaja. **JANGAN PERNAH** menggunakan mesin jika mesin tersebut menyala ketika Anda hanya menarik pelatuk sakelarnya tanpa menekan tuas buka kunci. Kembalikan mesin ke pusat layanan resmi kami untuk diperbaiki dengan benar **SEBELUM** menggunakannya lebih lanjut.

⚠️ PERINGATAN: **JANGAN PERNAH** memberi lakban atau mengurangi kegunaan dan fungsi tuas buka kunci.

⚠️ PERHATIAN: Sebelum memasukkan kartrid baterai pada mesin, pastikan picu saklar berfungsi dengan baik dan kembali ke posisi "OFF" saat dilepas.

⚠️ PERHATIAN: Jangan pernah meletakkan jari Anda pada tombol daya utama dan pelatuk saklar saat membawa mesin. Mesin mungkin akan menyala tanpa disengaja dan menyebabkan cedera.

PEMBERITAHUAN: Jangan menarik dalam-dalam pelatuk sakelar tanpa menekan tuas buka kunci. Hal ini bisa merusak sakelar.

Untuk mencegah pelatuk sakelar tertarik dengan tidak sengaja, tersedia tuas buka kunci ganda untuk keamanan.

Untuk menghidupkan alat, tekan tuas kunci ke depan melewati posisi normalnya menggunakan jaring tangan Anda (bagian di antara ibu jari dan jari telunjuk) dan remas tuas buka kunci dengan telapak tangan Anda. Kemudian tarik pelatuk sakelar sambil menahan tuas buka kunci.

Kecepatan alat meningkat dengan menambah tekanan pada pelatuk sakelar.

Lepaskan pelatuk sakelar untuk berhenti.

► **Gbr.6:** 1. Tuas kunci 2. Tuas buka kunci 3. Pelatuk sakelar

Fungsi kendali torsi elektronik

Mesin secara elektronik mendeteksi penurunan kecepatan putaran secara tiba-tiba yang dapat mengakibatkan sentakan. Di situasi ini, mesin akan secara otomatis berhenti untuk menghindari alat pemotong berputar lagi. Untuk menyalakan kembali mesin, lepaskan pelatuk sakelarnya. Singkirkan penyebab penurunan kecepatan putaran secara tiba-tiba kemudian nyalakan mesin kembali.

CATATAN: Fungsi ini tidak mencegah terjadinya sentakan.

Fungsi elektronik

Mesin ini dilengkapi dengan fungsi elektronik untuk pengoperasian yang mudah.

- Kontrol kecepatan konstan
Fungsi kontrol kecepatan memberikan kecepatan rotasi yang konstan terlepas dari kondisi muatan.

- Rem elektrik
Alat ini dilengkapi dengan rem elektrik. Jika alat selalu gagal untuk menghentikan mata pisau pemangkas dengan cepat setelah pelatuk sakelar dilepaskan, servis alat di Pusat Servis Resmi Makita.
- Fitur awal pengerjaan lembut
Fitur awal pengerjaan lembut mengurangi reaksi permulaan.

PERAKITAN

⚠️ PERINGATAN: Selalu pastikan bahwa mesin dimatikan dan kartrid baterai dilepas sebelum melakukan pekerjaan apa pun pada mesin.

Kelalaian dalam mematikan dan melepaskan kartrid baterai dapat mengakibatkan cedera badan yang serius akibat penyalaan yang tidak disengaja.

⚠️ PERINGATAN: Jangan nyalakan mesin kecuali rangkaiannya telah terpasang sepenuhnya. Pemotongan yang dioperasikan dalam kondisi terangkai sebagian saja dapat mengakibatkan cedera perseorangan berat karena mesin mungkin saja dinyalakan secara tidak sengaja.

Memasang pegangan

1. Pasang penjepit atas dan bawah pada peredam.
2. Letakkan pegangan pada penjepit atas dan kencangkan dengan baut kepala soket segi-enam seperti yang terlihat pada gambar.
► **Gbr.7:** 1. Baut kepala soket segi enam 2. Pegangan 3. Penjepit atas 4. Peredam 5. Penjepit bawah

Penyimpanan kunci L

⚠️ PERHATIAN: Berhati-hatilah untuk tidak meninggalkan kunci L terpasang pada kepala mesin. Hal tersebut dapat menyebabkan cedera dan/atau merusak mesin.

Saat tidak digunakan, simpan kunci L seperti pada gambar agar tidak hilang.

► **Gbr.8:** 1. Handle 2. Kunci L

Memasang kotak mata pisau

1. Kendurkan 2 baut menggunakan kunci L, lalu lepaskan baut (pendek).
► **Gbr.9:** 1. Baut (pendek) 2. Baut (panjang)
2. Lepaskan tutup dari kotak roda gigi.
► **Gbr.10:** 1. Tutup 2. Kotak roda gigi
3. Lepaskan tutup dari poros.
► **Gbr.11:** 1. Tutup 2. Poros
4. Masukkan poros pada kotak roda gigi.
5. Sejajarkan kotak roda gigi dengan lubang untuk pemosisian di ujung poros, masukkan baut (pendek), dan kencangkan dengan kunci L.

6. Kencangkan baut (panjang) menggunakan kunci L untuk mengencangkan poros.

► **Gbr.12:** 1. Kotak roda gigi 2. Poros 3. Lubang untuk pemosisian 4. Baut (pendek) 5. Baut (panjang)

CATATAN: Saat mengencangkan baut, gunakan torsi pengencangan seperti yang ditunjukkan dalam tabel.

Baut	Torsi pengencangan (N•m)
Baut (pendek)	2,0 - 4,0
Baut (panjang)	5,0 - 8,0

Memasang dan melepas mata pisau

1. Putar ring peredam sehingga lubang pada ring peredam sejajar dengan lubang pada kotak roda gigi.

2. Masukkan kunci L melalui lubang.

Pastikan ring peredam tidak berputar.

3. Sambil memegang kunci L, putar mur searah jarum jam menggunakan kunci soket.

4. Lepaskan mur dan penjepitnya.

5. Letakkan mata pisaunya.

6. Kembalikan penjepit dan mur ke posisinya.

7. Sambil memegang kunci L, putar mur berlawanan arah jarum jam untuk mengencangkan mata pisau.

Untuk melepaskan mata pisau, ikuti langkah yang sama di atas dan lepaskan mata pisau pada langkah 5.

► **Gbr.13:** 1. Kunci L 2. Ring peredam 3. Mata pisau 4. Penjepit 5. Mur (dengan ring pegas)

CATATAN: Mur pengencang mata pisau pemotong (dengan ring pegas) akan aus seiring berjalannya waktu. Jika terjadi aus atau perubahan bentuk pada mur, ganti dengan yang baru.

PENGOPERASIAN

PERINGATAN: Patuhi peringatan dan tindakan pencegahan dalam bagian "PERINGATAN KESELAMATAN".

Menyetel kedalaman mata pisau

1. Kendurkan mur kupu-kupu pada roda.

2. Gerakkan roda dan sesuaikan ketinggiannya sesuai pengoperasian, lalu kencangkan mur kupu-kupu.

► **Gbr.14:** 1. Mur kupu-kupu

Tip pengoperasian

- Sebelum memangkas tepian, sirami area tersebut guna melunakkan tanah dan mempermudah pemangkasan tepian.
- Sebelum memangkas tepian, periksa area tersebut dan singkirkan semua rintangan dan benda yang dapat terlepas.

- Rencanakan untuk melakukan pemangkasan tepian secara teratur guna mempermudah dalam menjaga tepian agar tetap rapi dan menghindari keharusan untuk melakukan lebih dari satu kali pemangkasan.

CATATAN: Kedalaman mata pisau mungkin harus disesuaikan karena perbedaan ketinggian antara permukaan keras dan bagian atas rumput.

- Sesuaikan kedalaman mata pisau pemotong untuk menghasilkan potongan halus antara trotoar dan rumput dengan menggunakan kedalaman mata pisau minimum, yang biasanya dengan kedalaman mata pisau sekitar 13 mm (1/2") ke tanah.

PERAWATAN

PERINGATAN: Selalu pastikan bahwa mesin dimatikan dan kartrid baterai dilepas sebelum melakukan pemeriksaan atau perawatan mesin.

Kelalaian dalam mematikan dan melepaskan kartrid baterai dapat mengakibatkan cedera badan yang serius akibat penyalaan yang tidak disengaja.

PERINGATAN: Ketika memeriksa dan merawat peralatan, selalu letakkan di bawah. Memasang dan menyetel peralatan pada posisi tegak lurus dapat mengakibatkan cedera serius.

PERINGATAN: Patuhi peringatan dan tindakan pencegahan dalam bagian "PERINGATAN KESELAMATAN".

PEMBERITAHUAN: Jangan sekali-kali menggunakan bensin, tiner, alkohol, atau bahan sejenisnya. Penggunaan bahan demikian dapat menyebabkan perubahan warna, perubahan bentuk atau timbulnya retakan.

Untuk menjaga KEAMANAN dan KEANDALAN mesin, perbaikan, perawatan atau penyetulan lainnya harus dilakukan oleh Pusat Layanan Resmi atau Pabrik Makita; selalu gunakan suku cadang pengganti buatan Makita.

Mengasah alat pemotong

PERINGATAN: Jangan mempertajam kembali mata pisau pemotong sendiri. Penajaman kembali mata pisau pemotong yang tidak seimbang secara manual dapat menyebabkan getaran dan kerusakan pada peralatan.

Minta pusat layanan resmi Makita untuk menajamkan dan menyeimbangkan kembali mata pisau pemotong yang tumpul.

Melumasi bagian yang bergerak

PEMBERITAHUAN: Ikuti instruksi dari frekuensi dan jumlah gemuk yang disediakan. Jika tidak, kekurangan pelumas dapat merusak bagian yang bergerak.

Kotak roda gigi

Berikan gemuk (Shell Alvania 2 atau yang setara) ke kotak roda gigi melalui lubang gemuk setiap 30 jam pengoperasian. (Gemuk Makita yang asli dapat dibeli di dealer Makita setempat Anda.)

► **Gbr.15:** 1. Kotak roda gigi 2. Lubang gemuk

Pemeriksaan menyeluruh

- Kencangkan baut, mur, dan sekrup yang kendur.
- Periksa bagian yang rusak. Minta pusat layanan resmi Makita untuk menggantinya.

Membersihkan mesin

Bersihkan mesin dari debu, kotoran, atau potongan rumput menggunakan kain kering atau dicelupkan di air sabun dan diperas. Untuk menghindari mesin mengalami panas berlebih, pastikan untuk membuang rumput yang dipotong atau serpihan yang menempel pada ventilasi mesin.

Pelindung baterai

⚠PERINGATAN: Jangan melepas pelindung baterai. Jangan gunakan mesin jika pelindung baterai terlepas atau rusak. Benturan langsung pada kartrid baterai dapat membuat baterai rusak dan menimbulkan risiko cedera dan/atau kebakaran. Jika pelindung baterai rusak atau berubah bentuk, hubungi pusat layanan resmi untuk perbaikan.

► **Gbr.16:** 1. Pelindung baterai

PEMECAHAN MASALAH

Sebelum meminta perbaikan, lakukan pemeriksaan mandiri terlebih dahulu. Jika Anda menemukan masalah yang tidak dijelaskan dalam buku petunjuk ini, jangan coba membongkar mesin. Sebaliknya, hubungi Pusat Servis Resmi Makita, dan selalu gunakan suku cadang pengganti Makita untuk perbaikan.

Keadaan Tidak Normal	Kemungkinan penyebab (kerusakan fungsi)	Perbaikan
Motor tidak berjalan.	Kartrid baterai tidak terpasang.	Pasang kartrid baterai.
	Masalah baterai (kekurangan tegangan)	Isi ulang daya baterai. Jika pengisian ulang daya tidak berhasil, gantilah baterai.
	Sistem penggerak tidak bekerja secara benar.	Mintalah pusat servis resmi setempat untuk melakukan perbaikan.
Motor berhenti setelah digunakan sebentar.	Daya baterai rendah.	Isi ulang daya baterai. Jika pengisian ulang daya tidak berhasil, gantilah baterai.
	Panas berlebih.	Hentikan penggunaan mesin untuk memungkinkannya mendingin.
Mesin tidak mencapai RPM maksimum.	Baterai dipasang secara tidak tepat.	Pasang kartrid baterai sebagaimana diuraikan dalam buku petunjuk ini.
	Daya baterai menurun.	Isi ulang daya baterai. Jika pengisian ulang daya tidak berhasil, gantilah baterai.
	Sistem penggerak tidak bekerja secara benar.	Mintalah pusat servis resmi setempat untuk melakukan perbaikan.

AKSESORI PILIHAN

⚠PERHATIAN: Dianjurkan untuk menggunakan aksesoris atau perangkat tambahan ini dengan mesin Makita Anda yang ditentukan dalam petunjuk ini. Penggunaan aksesoris atau perangkat tambahan lain bisa menyebabkan risiko cedera pada manusia. Hanya gunakan aksesoris atau perangkat tambahan sesuai dengan peruntukannya.

Jika Anda memerlukan bantuan lebih rinci berkenaan dengan aksesoris ini, tanyakan pada Pusat Layanan Makita terdekat.

- Mata pisau

- Baterai dan pengisi daya asli buatan Makita

CATATAN: Beberapa item dalam daftar tersebut mungkin sudah termasuk dalam paket mesin sebagai aksesoris standar. Hal tersebut dapat berbeda dari satu negara ke negara lainnya.

AMARAN

- Lihat bab “PENYELENGGARAAN” untuk mendapatkan butiran langkah berjaga-jaga yang sesuai sebelum penyelenggaraan pengguna.
- Peralatan ini tidak bertujuan untuk digunakan oleh orang (termasuk kanak-kanak) yang mempunyai kekurangan fizikal, deria atau kebolehan mental, atau kurang pengalaman dan pengetahuan, melainkan mereka telah diberikan penyeliaan dan arahan berkenaan penggunaan peralatan oleh orang yang bertanggungjawab ke atas keselamatan mereka.
- Kanak-kanak harus diselia untuk memastikan mereka tidak bermain dengan peralatan ini.
- Lihat bab “Arahan keselamatan penting untuk kartrij bateri” untuk mengetahui perkara terlarang atau perkara penting bagi kartrij bateri.
- Lihat bab “Spesifikasi” untuk rujukan jenis bateri.
- Lihat bahagian “Memasang atau mengeluarkan kartrij bateri” untuk cara mengeluarkan atau memasang bateri.
- Lihat bab “PEMASANGAN” untuk mendapatkan butiran langkah berjaga-jaga yang sesuai sebelum pemasangan peralatan.

SPESIFIKASI

Model:	UE001G
Kelajuan tanpa beban (tanpa alat tambahan)	0 - 4,800 min ⁻¹
Panjang keseluruhan (tanpa kartrij bateri)	1,860 mm
Diameter bilah pemotong	203 mm
Nisbah gear	Bekas gear: 14/29
Voltan terkadar	D.C. 36 V - 40 V maks
Berat bersih	6.1 kg - 7.3 kg
Tahap perlindungan	IPX4

- Disebabkan program penyelidikan dan pembangunan kami yang berterusan, spesifikasi yang terkandung di dalam ini adalah tertakluk kepada perubahan tanpa notis.
- Spesifikasi mungkin berbeza mengikut negara.
- Berat mungkin berbeza bergantung kepada pemasangan, termasuk kartrij bateri. Kombinasi paling ringan dan paling berat, mengikut Prosedur EPTA 01/2014, ditunjukkan di dalam jadual.

Kartrij bateri dan pengecas yang boleh digunakan

Kartrij bateri	BL4020 / BL4025* / BL4040* / BL4040F* / BL4050F* / BL4080F* * : Bateri yang disyorkan
Pengecas	DC40RA / DC40RB / DC40RC / DC40WA

- Sesetengah kartrij bateri dan pengecas yang disenaraikan di atas mungkin tidak tersedia bergantung pada kawasan kediaman anda.

⚠️ AMARAN: Gunakan hanya kartrij bateri dan pengecas yang disenaraikan di atas. Penggunaan mana-mana kartrij bateri dan pengecas yang lain mungkin menyebabkan kecederaan dan/atau kebakaran.





Sumber kuasa bersambung kord yang disyorkan

Pek kuasa mudah alih	PDC01 / PDC1200 / PDC1500
----------------------	---------------------------

- Sumber kuasa bersambung kord yang disenaraikan di atas mungkin tidak tersedia bergantung pada kawasan kediaman anda.
- Sebelum menggunakan sumber kuasa bersambung kord, baca arahan dan tanda peringatan.

Simbol

Berikut menunjukkan simbol-simbol yang boleh digunakan untuk alat ini. Pastikan anda memahami maksudnya sebelum menggunakan.

	Baca manual arahan.
	Sila gunakan dengan berhati-hati dan penuh perhatian.
	Jauhkan kawasan bekerja daripada orang
	Pakai pelindung mata dan telinga.
	Hanya untuk negara-negara EU Disebabkan kehadiran komponen berbahaya dalam peralatan, sisa peralatan elektrik dan elektronik, akumulator dan bateri boleh memberi kesan negatif terhadap persekitaran dan kesihatan manusia. Jangan buang alat elektrik dan elektronik atau bateri bersama dengan bahan buangan isi rumah! Mengikut Arahan Eropah mengenai sisa peralatan elektrik dan elektronik dan mengenai akumulator dan bateri dan sisa akumulator dan bateri serta penyesuaian dengan undang-undang negara, sisa peralatan elektrik, bateri dan akumulator hendaklah disimpan secara berasingan dan dihantar ke tempat pengumpulan berasingan untuk sisa perbandaran, beroperasi mengikut peraturan perlindungan persekitaran. Ini ditunjukkan oleh simbol tong sampah beroda yang bersilang pada peralatan.

Tujuan penggunaan

Alat ini hanya bertujuan untuk memangkas tepi rumput. Jangan sekali-kali gunakan alat untuk tujuan lain. Menyalahgunakan alat boleh menyebabkan kecederaan serius.

AMARAN KESELAMATAN

Amaran keselamatan pemangkas tepi tanpa kord

⚠️ AMARAN: Baca semua amaran keselamatan dan semua arahan. Kegagalan mematuhi amaran dan arahan boleh menyebabkan kejutan elektrik, kebakaran dan/atau kecederaan serius.

Simpan semua amaran dan arahan untuk rujukan masa depan.

AMARAN – Apabila menggunakan produk, langkah berjaga-jaga asas hendaklah sentiasa diikuti termasuk yang berikut:

Latihan

1. **Baca arahan dengan teliti. Biasakan diri dengan kawalan dan penggunaan peralatan yang betul.**
2. **Jangan sekali-kali benarkan kanak-kanak atau orang yang tidak biasa dengan arahan ini untuk menggunakan pemangkas tepi.** Peraturan keselamatan setempat boleh mengehendkan umur pengendali.
3. **Jangan sekali-kali memangkas tepi semasa orang, terutamanya kanak-kanak atau haiwan peliharaan berada berdekatan.**
4. **Ingat bahawa pengendali atau pengguna bertanggungjawab ke atas sebarang kemalangan atau bahaya yang berlaku kepada orang lain atau harta benda mereka.**
5. **Apabila menyentuh bilah memotong, pakai sarung tangan pelindung.** Memotong bilah boleh memotong tangan dengan teruk.

Penyediaan

1. **Gunakan peralatan pelindung diri. Sentiasa pakai pelindung mata.** Peralatan pelindung seperti topeng debu, kasut keselamatan tak mudah tergelincir, topi keselamatan atau pelindung pendengaran yang digunakan untuk keadaan yang sesuai akan mengurangkan kecederaan diri.
2. **Semasa memangkas tepi, sentiasa pakai topi keladar keselamatan, pelindung mata dan telinga, sarung tangan pelindung, kasut yang tebal, dan seluar panjang untuk melindungi diri anda daripada serpihan terbang atau objek yang jatuh.**
3. **Periksa permukaan tempat peralatan akan digunakan secara menyeluruh dan alihkan semua batu, ranting, dawai, tulang dan objek asing lain.**
4. **Sebelum menggunakan, sentiasa periksa secara visual untuk melihat yang bilah, bolt bilah dan pemasangan pemotong tidak haus atau rosak. Gantikan bilah dan bolt yang haus atau rosak dalam set untuk mengekalkan keseimbangan.**
5. **Gunakan alat ganti dan aksesori gantian yang disyorkan oleh pengeluar sahaja.**
6. **Alihkan sebarang kunci atau sepana pelaras sebelum menghidupkan alat kuasa.** Sepana atau kunci yang ditinggalkan pada bahagian berputar alat kuasa boleh menyebabkan kecederaan diri.
7. **Pastikan tiada kabel elektrik, paip air, paip gas dan sebagainya yang boleh menyebabkan bahaya jika rosak dengan menggunakan alat ini.**
8. **Untuk mengelakkan kemalangan, periksa bolt, nat dan skru yang longgar sebelum digunakan.**

9. **Imbas kawasan kerja untuk mengenal pasti potensi bahaya sebelum bekerja.** Keluarkan pasir, batu dan objek keras lain yang dijumpai dalam kawasan kerja. Objek tersebut boleh tercampak atau menyebabkan daya penindak balas yang menolak kepala pemotong ke arah anda yang mengakibatkan kerosakan pada mesin dan kecederaan serius.
15. **Jangan lampau jangkau.** Jaga pijakan dan keseimbangan yang betul pada setiap masa. Ini membolehkan kawalan alat kuasa yang lebih baik dalam situasi yang tidak dijangka.

Operasi

1. **Pangkas tepi hanya pada siang hari atau dalam cahaya buatan yang baik.**
2. **Sentiasa pastikan pijakan anda pada cerun.**
3. **Berjalan, jangan sekali-kali berlari.**
4. **Lebih berhati-hati semasa menterbalikkan atau menarik pemangkas tepi ke arah anda.**
5. **Pastikan bilah telah berhenti sebelum melintasi permukaan selain daripada rumput dan semasa mengangkat pemangkas tepi ke dan dari kawasan yang hendak dipangkas tepi.**
6. **Jangan sekali-kali mengendalikan pemangkas tepi dengan pengadang yang rosak, hilang atau tidak dipasang dengan betul.**
7. **Hidupkan motor dengan berhati-hati mengikut arahan dan kaki berada jauh dari bilah.**
8. **Jangan sengetkan semasa menghidupkan motor, melainkan pemangkas tepi harus disengetkan untuk menghidupkan.** Dalam keadaan ini, jangan sengetkannya lebih daripada yang diperlukan dan angkat hanya bahagian yang jauh daripada pengendali.
9. **Jangan hidupkan motor apabila orang sekeliling berdiri di hadapan bilah.**
10. **Jangan letakkan tangan, kaki, muka dan pakaian berdekatan atau di bawah bahagian berputar.**
11. **Sentiasa matikan motor elektrik dan cabut bateri dari pemangkas tepi:**
 - sebelum membersihkan sumbatan;
 - sebelum memeriksa, bersihkan atau bekerja dengan bilah;
 - selepas terkena objek asing: periksa kerosakan pada bilah dan buat pembaikan sebelum memulakan semula dan mengendalikan pemangkas tepi;
 - jika mesin mula bergetar secara tidak normal (periksa serta-merta).
12. **Hentikan motor:**
 - pada bila-bila masa anda meninggalkan pemangkas tepi;
 - sebelum mengemas semula bateri.
13. **Jauhkan kepala pemotong daripada pagar, dinding, batang pokok atau permukaan keras lain yang boleh merosakkan mesin dan menyebabkan tolak keluar.**
14. **Jangan kendalikan alat kuasa dalam keadaan yang mudah meletup, seperti dalam kehadiran cecair, gas atau habuk yang mudah terbakar.** Alat kuasa menghasilkan percikan api yang boleh menyalakan debu atau wasap.
16. **Semasa operasi, pastikan pemerhati atau haiwan berada sekurang-kurangnya 15 m jauh dari alat tersebut.** Hentikan alat itu sebaik sahaja seseorang mendekati. Aturkan seseorang untuk memerhatikan jarak antara pengendali apabila dua atau lebih pengendali bekerja di satu kawasan.
17. **Semasa operasi, jangan sekali-kali berdiri di atas permukaan yang tidak stabil atau licin atau curam curam.** Semasa musim sejuk, berhati-hati dengan ais dan salji dan sentiasa memastikan memijak selamat.
18. **Apabila anda meninggalkan alat itu, walaupun jika ianya adalah masa yang singkat, sentiasa keluarkan kartrij bateri.** Alat tanpa pengawasan dengan kartrij bateri yang dipasang mungkin digunakan oleh orang tanpa kebenaran dan menyebabkan kemalangan serius.
19. **Periksa penyambung memotong dengan kerap semasa operasi untuk retak atau kerosakan.** Sebelum pemeriksaan, tanggalkan kartrij bateri dan tunggu sehingga penyambung memotong berhenti sepenuhnya. Gantikan penyambung memotong yang rosak dengan serta-merta, walaupun hanya retak luaran.
20. **Jangan sentuh bekas gear semasa dan serta-merta selepas operasi.** Bekas gear menjadi panas semasa operasi dan boleh menyebabkan luka terbakar.
21. **Rehat sebentar untuk mengelakkan hilang kawalan akibat letih.** Kami cadangkan anda untuk berehat 10 hingga 20 minit setiap jam.
22. **Apabila anda menggunakan alat di tanah berlumpur, cerun basah, atau tempat yang licin, beri perhatian kepada pijakan anda.**
23. **Jangan gunakan alat dalam cuaca buruk apabila penglihatan adalah terhad.** Kegagalan berbuat demikian boleh menyebabkan pengendalian jatuh atau tidak betul kerana jarak penglihatan yang rendah.
24. **Jangan biarkan alat di luar rumah tanpa pengawasan di dalam hujan.**
25. **Pegang alat dengan permukaan mencengkam tertebat sahaja, kerana bilah pemotong boleh tersentuh wayar tersembunyi.** Bilah pemotong yang bersentuh dengan wayar "hidup" boleh menyebabkan bahagian logam terdedah alat "hidup" dan boleh memberi kejutan elektrik kepada pengendali.
26. **Elakkan bekerja di persekitaran teruk yang meningkatkan keletihan pengguna.**
27. **Jangan menenggelamkan alat ke dalam lopak.**
28. **Jangan biarkan alat di luar rumah tanpa pengawasan di dalam hujan.**
29. **Apabila daun atau kotoran basah melekat pada mulut sedutan (tetingkap pengudaraan) akibat hujan, keluarkan daun dan kotoran basah tersebut.**
30. **Jangan gunakan alat dalam salji.**

Alat memotong

1. Jangan sekali-kali menggunakan bilah lain termasuk rantai logam berputar pelbagai potongan dan bilah tebas dengan tidak sewajarnya. Tindakan ini boleh mengakibatkan kecederaan serius.
2. Sentiasa gunakan pengadang alat memotong yang sesuai untuk alat memotong yang digunakan.

Penyelenggaraan dan penyimpanan

1. Pastikan semua nat, bolt dan skru ketat untuk memastikan alat dalam keadaan kerja yang selamat.
2. Untuk mengurangkan bahaya kebakaran, pastikan petak bateri bebas daripada rumput, daun atau gris yang berlebihan.
3. Gantikan bahagian yang haus atau rosak.
4. Jangan cuba membaiki mesin melainkan anda cekap untuk melakukan pembaikan tersebut.
5. Gunakan alat ganti dan aksesori gantian yang disyorkan oleh pengeluar sahaja.
6. Sebelum mengangkut alat itu, matikan dan keluarkan kartij bateri.
7. Apabila mengendalikannya bilah pemotong, sentiasa memakai sarung tangan dan letakkan penutup bilah pada bilah.
8. **Periksa Bahagian yang Rosak** - Sebelum menggunakan peralatan dengan lebih lanjut, pengadang atau bahagian lain yang rosak perlu diperiksa dengan teliti untuk menentukan peralatan akan beroperasi dengan betul dan melaksanakan fungsi yang dimaksudkan. Periksa penjarangan bahagian yang bergerak, keterikatan bahagian yang bergerak, bahagian yang pecah, lekapan dan sebarang keadaan lain yang boleh menjejaskan operasi alat. Pengadang atau bahagian lain yang rosak harus dibaiki dengan betul atau diganti oleh pusat servis yang sah melainkan dinyatakan di tempat lain dalam manual ini.
9. Jangan basuh alat dengan air yang bertekanan tinggi.
10. Semasa mencuci alat, jangan biarkan air memasuki mekanisme elektrik seperti bateri, motor, dan terminal.
11. Melakukan pemeriksaan atau penyelenggaraan di tempat yang hujan dapat dielakkan.
12. Selepas menggunakan alat, tanggalkan kotoran yang melekat dan keringkan mesin sepenuhnya sebelum menyimpan. Bergantung kepada musim atau kawasan, terdapat risiko kerosakan akibat pembekuan.
13. Apabila menyimpan alat, elakkan cahaya matahari langsung dan hujan, dan simpan di tempat yang tidak panas atau lembap.

Penggunaan dan penjagaan alat bateri

1. **Elakkan permulaan yang tidak disengajakan.** Pastikan suis berada dalam kedudukan mati sebelum menyambung ke pek bateri, mengangkat atau membawa mesin. Membawa mesin dengan jari anda pada suis atau menahan mesin dengan suis dalam kedudukan hidup mengundang kemalangan.
2. **Cabut sambungan pek bateri daripada mesin sebelum membuat apa-apa pelarasan, menukar aksesori atau menyipin mesin.** Langkah-langkah keselamatan pencegahan sedemikian mengurangkan risiko memulakan mesin secara tidak sengaja.
3. **Cas semula dengan pengecas yang ditentukan oleh pengeluar sahaja.** Pengecas yang sesuai untuk satu jenis pek bateri mungkin menimbulkan risiko kebakaran apabila digunakan dengan pek bateri lain.
4. **Gunakan mesin hanya dengan pek bateri yang ditentukan secara khusus sahaja.** Penggunaan mana-mana pek bateri lain mungkin menimbulkan risiko kecederaan dan kebakaran.
5. **Apabila pek bateri tidak digunakan, jauhkan pek bateri tersebut daripada objek logam lain, seperti klip kertas, duit syiling, kunci, paku, skru atau objek logam kecil lain, yang boleh membuat sambungan dari satu terminal ke terminal yang lain.** Memintas terminal bateri bersama-sama mungkin menyebabkan lecuran atau kebakaran.
6. **Dalam keadaan kasar, cecair mungkin dikeluarkan daripada bateri; elakkan sentuhan. Jika tersentuh secara tidak sengaja, siram dengan air. Jika cecair terkena mata, dapatkan bantuan perubatan.** Cecair yang dikeluarkan dari bateri mungkin menyebabkan kegatalan atau luka kebakaran.
7. **Jangan gunakan pek bateri atau mesin yang rosak atau diubah suai.** Bateri yang rosak atau diubah suai mungkin menunjukkan tingkah laku yang tidak dijangka menyebabkan kebakaran, letupan atau risiko kecederaan.
8. **Jangan dedahkan pek bateri atau mesin kepada api atau suhu yang berlebihan. Pendedahan kepada api atau suhu melebihi 130°C (265°F) mungkin menyebabkan letupan.**
9. **Ikuti semua arahan pengecasan dan jangan cas pek bateri atau mesin di luar julat suhu yang ditetapkan dalam arahan.** Mengecas dengan tidak betul atau pada suhu di luar julat yang ditetapkan mungkin merosakkan bateri dan meningkatkan risiko kebakaran.
10. **Pastikan servis dijalankan oleh pembaik pulih yang berkelayakan dengan hanya menggunakan alat ganti yang sama.** Ini akan memastikan keselamatan produk dapat dikekalkan.
11. **Jangan ubah suai atau cuba membaiki mesin atau pek bateri kecuali seperti yang dinyatakan dalam arahan untuk penggunaan dan penjagaan.**

12. **Jangan hapuskan bateri dengan membakarnya.** Sel mungkin meletup. Periksa dengan kod tempatan untuk kemungkinan arahan pelupusan khas.
13. **Jangan buka atau merosakkan bateri.** Elektrolit yang dibebaskan adalah menghakis dan boleh menyebabkan kerosakan kepada mata atau kulit. Ia mungkin toksik jika tertelan.
14. **Jangan cas bateri dalam hujan atau di lokasi yang basah.**
15. **Jangan menggantikan bateri dalam hujan.**
16. **Jangan cas bateri di luar.**
17. **Jangan kendalikan pengecas, termasuk palam pengecas, dan terminal pengecas dengan tangan yang basah.**
18. **Elakkan persekitaran yang berbahaya.** Jangan gunakan mesin dalam lokasi lembab atau basah atau mendedahkannya kepada hujan. Air yang memasuki mesin akan meningkatkan risiko kejutan elektrik.
19. **Pastikan pemegang dan permukaan pegangan kering, bersih dan bebas dari minyak dan gris.** Pemegang dan permukaan pegangan yang licin tidak membolehkan pengendalian dan kawalan selamat bagi alat dalam situasi yang tidak dijangka.
20. **Jangan ganti bateri dengan tangan basah.**
21. **Selepas mengeluarkan bateri dari alat atau pengecas, pastikan memasang penutup bateri pada bateri dan simpan di tempat yang kering.**
22. **Jika kartrij bateri basah, buang air di dalam kartrij dan kemudian lap dengan kain kering.** Keringkan kartrij bateri sepenuhnya di tempat kering sebelum digunakan.
4. **Jika elektrolit masuk ke dalam mata anda, bilas mata dengan air jernih dan dapatkan rawatan perubatan serta merta.** Ia mungkin menyebabkan kehilangan penglihatan.
5. **Jangan pintaskan kartrij bateri:**
 - (1) **Jangan sentuh terminal dengan bahan berkonduksi.**
 - (2) **Elakkan menyimpan kartrij bateri dalam bekas bersama-sama objek besi lain seperti paku, duit syiling, dll.**
 - (3) **Jangan dedahkan kartrij bateri kepada air atau hujan.**

Pintasan bateri boleh menyebabkan aliran kuasa yang besar, pemanasan lampau, melecur dan juga kerosakan.
6. **Jangan simpan dan gunakan alat dan kartrij bateri di lokasi yang suhunya mungkin mencapai atau melebihi 50 °C (122 °F).**
7. **Jangan bakar kartrij bateri walaupun jika ia rosak teruk atau haus sepenuhnya.** Kartrij bateri boleh meletup dalam kebakaran.
8. **Jangan paku, potong, pecahkan, buang, jatuhkan kartrij bateri, atau tekan objek keras pada kartrij bateri.** Perbuatan sedemikian boleh mengakibatkan kebakaran, haba berlebihan, atau letupan.
9. **Jangan gunakan bateri yang rosak.**
10. **Bateri litium ion yang terkandung adalah tertakluk kepada keperluan Perundangan Barangan Berbahaya.** Bagi pengangkutan komersil cth. oleh pihak ketiga, ejen penghantar, keperluan khas pada pembungkusan dan pelabelan mestilah diperhatikan. Bagi persediaan item yang dihantar, berunding dengan pakar bahan berbahaya adalah diperlukan. Sila juga perhatikan sebolehnya peraturan kebangsaan yang lebih terperinci. Lekatkan atau balut bahagian terbuka dan pek bateri supaya ia tidak bergerak dalam pembungkusan.

SIMPAN ARAHAN INI.

⚠️AMARAN: JANGAN biarkan keselesaan atau kebiasaan dengan produk (daripada penggunaan berulang) menggantikan pematuhan ketat terhadap peraturan keselamatan untuk produk yang ditetapkan.

SALAH GUNA atau kegagalan mematuhi peraturan-peraturan keselamatan yang dinyatakan dalam manual arahan ini boleh menyebabkan kecederaan diri yang serius.

Arahan keselamatan penting untuk kartrij bateri

1. **Sebelum menggunakan kartrij bateri, baca semua arahan dan tanda amaran pada (1) pengecas bateri, (2) bateri, dan (3) produk menggunakan bateri.**
2. **Jangan buka atau cabut kartrij bateri.** Ia boleh mengakibatkan kebakaran, haba berlebihan, atau letupan.
3. **Jika masa operasi menjadi sangat pendek, berhenti operasi serta merta.** Ia mungkin menyebabkan risiko pemanasan lampau, melecur bahkan letupan.
11. **Apabila melupuskan kartrij bateri, keluarkan ia daripada alat dan lupuskan ia di tempat selamat.** Ikut peraturan tempatan anda mengenai pelupusan bateri.
12. **Gunakan bateri hanya dengan produk yang ditentukan oleh Makita.** Memasang bateri kepada produk yang tidak patuh mungkin menyebabkan kebakaran, pemanasan lampau, atau keabnormalan elektrolit.
13. **Jika alat tidak digunakan untuk tempoh masa yang lama, bateri mesti dikeluarkan daripada alat.**
14. **Semasa dan selepas penggunaan, kartrij bateri mungkin ada haba yang boleh menyebabkan terbakar atau suhu rendah terbakar.** Beri perhatian kepada pengendalian kartrij bateri yang panas.
15. **Jangan sentuh terminal alat itu selepas digunakan kerana ia mungkin panas menyebabkan terbakar.**

16. **Jangan biarkan cip, habuk, atau tanah terperangkap ke dalam terminal, lubang, dan alur cahaya kartrij bateri.** Ia mungkin menyebabkan pemanasan, terbakar, meletup dan pincang tugas alat atau kartrij bateri, seterusnya menyebabkan lecur atau kecederaan diri.
17. **Melainkan alat ini menyokong penggunaan yang hampir dari talian kuasa elektrik voltan tinggi, jangan gunakan kartrij bateri berhampiran talian kuasa elektrik voltan tinggi.** Ia mungkin menyebabkan kerosakan atau pecah pada alat atau kartrij bateri.
18. **Jauhkan bateri daripada kanak-kanak.**

SIMPAN ARAHAN INI.

⚠️PERHATIAN: Hanya gunakan bateri asli Makita. Penggunaan bateri tidak asli Makita, atau bateri yang telah diubah suai, mungkin menyebabkan bateri meletup menyebabkan kebakaran, kecederaan diri dan kerosakan. Ia juga membatalkan jaminan Makita untuk alat Makita dan pengecas.

Tip untuk mengekalkan hayat bateri maksimum

1. **Cas kartrij bateri sebelum ternyahcas sepenuhnya. Sentiasa hentikan operasi alat dan cas kartrij bateri apabila anda menyedari kurang kuasa alat.**
2. **Jangan cas semula kartrij bateri yang dicas sepenuhnya. Terlebih cas memendekkan hayat servis bateri.**
3. **Cas kartrij bateri dengan suhu bilik pada 10 °C - 40 °C (50 °F - 104 °F). Biarkan kartrij bateri yang panas menyejuk sebelum mengecasnya.**
4. **Apabila tidak menggunakan kartrij bateri, tanggalkannya dari alat atau pengecas.**
5. **Cas kartrij bateri jika anda tidak menggunakannya untuk tempoh yang lama (lebih daripada enam bulan).**

KETERANGAN BAHAGIAN

► Rajah1

1	Kartrij bateri	2	Tuil buka kunci	3	Pemegang	4	Pemicu suis
5	Butang kuasa utama	6	Lampu penunjuk	7	Aci	8	Bekas bilah
9	Roda	10	Bekas gear	11	Bilah		

KETERANGAN FUNGSI

⚠️AMARAN: Sentiasa pastikan alat dimatikan dan kartrij bateri dikeluarkan sebelum menyelaras atau menyemak fungsi pada alat. Kegagalan untuk mematikan dan mengeluarkan kartrij bateri mungkin menyebabkan kecederaan diri yang serius daripada permulaan tanpa sengaja.

Memasang atau mengeluarkan kartrij bateri

⚠️PERHATIAN: Sentiasa matikan alat sebelum memasang atau mengeluarkan kartrij bateri.

⚠️PERHATIAN: Pegang alat dan kartrij bateri dengan kukuh apabila memasang atau mengeluarkan kartrij bateri. Gagal untuk memegang alat dan kartrij bateri dengan kukuh mungkin menyebabkan mereka terlepas daripada tangan anda dan mengakibatkan kerosakan kepada alat dan kartrij bateri dan kecederaan peribadi.

Untuk memasang kartrij bateri, selaraskan lidah pada kartrij bateri dengan alur pada perumahan dan gelincirkan ia ke tempatnya. Masukkan ia sepenuhnya sehingga ia terkunci di tempatnya dengan klik kecil. Jika anda boleh melihat penunjuk merah seperti yang ditunjukkan dalam rajah, ia tidak dikunci sepenuhnya.

Untuk mengeluarkan kartrij bateri, luncurkan ia daripada alat apabila meluncurkan butang di hadapan kartrij.

► **Rajah2:** 1. Penunjuk merah 2. Butang 3. Kartrij bateri







⚠️PERHATIAN: Sentiasa pasang kartrij bateri sepenuhnya sehingga penunjuk merah tidak boleh dilihat. Jika tidak, ia mungkin jatuh tanpa sengaja daripada alat, menyebabkan kecederaan kepada anda atau seseorang di sekeliling anda.

⚠️PERHATIAN: Jangan pasang kartrij bateri secara paksa. Jika kartrij tidak meluncur dengan mudah, ia tidak dimasukkan dengan betul.

Sistem perlindungan alat / bateri

Alat dilengkapi dengan sistem perlindungan alat/bateri. Sistem ini memutuskan kuasa motor secara automatik untuk memanjangkan hayat alat dan bateri. Alat akan berhenti secara automatik ketika operasi jika alat diletakkan di bawah salah satu keadaan yang berikut:

► **Rajah3:** 1. Lampu penunjuk

Lampu penunjuk		Status
Warna	 Hidup  Berkelip	
Hijau		Terlebih beban
Merah	 (alat) /  (bateri)	Terlampau panas
Merah		Terlebih cas

Perlindungan lebih beban

Jika alat atau bateri berada dalam salah satu keadaan berikut, alat tersebut akan berhenti secara automatik dan lampu penunjuk akan mula berkelip hijau:

- Alat ini lebih beban oleh rumpai terikat atau habuk lain.
- Alat memotong dikunci atau ditendang kembali.
- Butang kuasa utama dihidupkan sementara pemacu suis sedang ditarik.

Dalam situasi ini, keluarkan pemacu suis dan keluarkan rumpai terikat atau habuk jika perlu. Selepas itu, tolak tuil kunci ke bawah dan ke hadapan serta picit tuil buka kunci. Kemudian, tarik pemacu suis sambil menahan tuil buka kunci untuk menyambung semula.

⚠️ PERHATIAN: Jika anda perlu mengeluarkan rumpai terikat pada alat atau melepaskan alat memotong yang terkunci, pastikan anda mematikan alat sebelum anda memulakannya.

Perlindungan pemanasan lampau

Jika alat atau kartrij bateri terlampau panas, alat itu berhenti secara automatik. Apabila alat terlampau panas, lampu penunjuk menyala merah. Apabila kartrij bateri terlampau panas, lampu penunjuk menyala merah. Biarkan alat dan/atau bateri sejuk sebelum menghidupkan semula alat.

Perlindungan lebih nyahcas

















Apabila kapasiti bateri menjadi rendah, alat akan berhenti secara automatik dan lampu penunjuk mula berkelip merah. Jika alat tidak beroperasi walaupun suis telah dioperasikan, keluarkan kartrij bateri daripada alat dan casnya.

NOTIS: Jika alat berhenti kerana sebab yang tidak diterangkan di atas, rujuk bahagian penyelesaian masalah.

Menunjukkan kapasiti bateri yang tinggal

Tekan butang semak pada kartrij bateri untuk menunjukkan kapasiti bateri yang tinggal. Lampu penunjuk menyala untuk beberapa saat.

► **Rajah4:** 1. Lampu penunjuk 2. Butang semak

Lampu penunjuk			Kapasiti yang tinggal
 Dinyalakan	 Mati	 Berkelip	
			75% hingga 100%
			50% hingga 75%
			25% hingga 50%
			0% hingga 25%
			Cas bateri.
			Bateri mungkin telah rosak.
			

NOTA: Bergantung kepada keadaan penggunaan dan suhu persekitaran, penunjuk mungkin berbeza sedikit daripada kapasiti sebenar.

NOTA: Lampu penunjuk (kiri jauh) pertama akan berkedip apabila sistem perlindungan bateri berfungsi.

Suis kuasa utama

⚠️ AMARAN: Sentiasa matikan suis kuasa utama apabila tidak digunakan.

Tekan butang kuasa utama untuk menghidupkan alat. Untuk mematikan alat, tekan butang kuasa utama.

► **Rajah5:** 1. Butang kuasa utama

NOTA: Lampu penunjuk berkelip jika pemacu suis ditarik semasa keadaan tidak boleh beroperasi. Lampu penunjuk berkelip jika anda menghidupkan suis kuasa utama semasa menahan tuil buka kunci dan pemacu suis ke bawah.

NOTA: Untuk mengelakkan permulaan yang tidak disengajakan apabila pemacu suis tidak ditarik selama 5 minit selepas suis kuasa utama dihidupkan, lampu penunjuk akan dimatikan dan suis kuasa utama akan ditutup secara automatik.

Tindakan suis

⚠️ AMARAN: Untuk keselamatan anda, alat ini dilengkapi dengan tuil buka kunci yang mengelakkan alat bermula dengan tidak disengajakan. **JANGAN SEKALI-KALI** gunakan alat jika ia berjalan apabila anda hanya menarik pemacu suis tanpa menekan tuil buka kunci. Pulangkan alat kepada pusat servis kami yang diiktiraf untuk pembaikan yang betul **SEBELUM** penggunaan seterusnya.

⚠️ AMARAN: **JANGAN SEKALI-KALI** melekatkan atau ingkar kepada tujuan dan fungsi tuil buka kunci.

⚠️ PERHATIAN: Sebelum memasang kartrij bateri ke dalam alat, sentiasa periksa untuk melihat pemacu suis bergerak dengan betul dan kembali ke posisi "OFF" apabila dilepaskan.

⚠️ PERHATIAN: Jangan sekali-kali letakkan jari anda pada butang kuasa utama dan pemacu suis semasa membawa alat. Alat mungkin mula secara tidak sengaja dan menyebabkan kecederaan.

NOTIS: Jangan tarik pemacu suis dengan kuat tanpa menekan tuil buka kunci. Ini akan menyebabkan suis pecah.

Untuk mengelakkan pemacu suis daripada ditarik secara tidak sengaja, tuil buka kunci berganda disediakan untuk keselamatan.

Untuk memulakan alat, tolak tuil kunci ke bawah hadapan melepasi kedudukan normal dengan menggunakan jaringan tangan anda (iaitu, bahagian antara ibu jari dengan jari telunjuk) dan picit tuil buka kunci dengan tapak tangan anda. Kemudian tarik pemacu suis sambil menahan tuil buka kunci. Kelajuan alat ditingkatkan dengan menambah tekanan pada pemacu suis.

Lepaskan pemacu suis untuk berhenti.

► **Rajah6:** 1. Tuil kunci 2. Tuil buka kunci 3. Pemacu suis

Fungsi kawalan tork elektronik

Alat mengesan penurunan kelajuan putaran secara tiba-tiba secara elektronik yang boleh menyebabkan tolak keluar. Dalam keadaan ini, alat berhenti secara automatik untuk mengelakkan putaran alat pemotong lagi. Untuk memulakan semula alat, lepaskan pemacu suis. Buang punca penurunan kelajuan putaran secara tiba-tiba dan kemudian hidupkan alat.

NOTA: Fungsi ini bukanlah langkah pencegahan untuk tolak keluar.

Fungsi elektronik

Alat ini dilengkapi dengan fungsi elektronik untuk memudahkan operasi.

- Kawalan kelajuan malar
Fungsi kawalan kelajuan memberikan kelajuan putaran malar tanpa mengira keadaan beban.

- Brek elektrik
Alat ini dilengkapi dengan brek elektrik. Jika alat ini secara konsisten gagal untuk menghentikan bilah ricih dengan cepat selepas pemacu suis dilepaskan, servis alat di Pusat Servis Makita yang Diiktiraf.
- Ciri mula ringan
Permulaan yang perlahan mengurangkan tindak balas mula.

PEMASANGAN

⚠️ AMARAN: Sentiasa pastikan alat dimatikan dan kartrij bateri dikeluarkan sebelum menjalankan sebarang kerja pada alat. Kegagalan untuk mematikan dan mengeluarkan kartrij bateri mungkin menyebabkan kecederaan diri yang serius daripada permulaan tanpa sengaja.

⚠️ AMARAN: Jangan sekali-kali hidupkan alat melainkan ia telah dipasang sepenuhnya. Pengendalian alat dalam keadaan separa dipasang mungkin mengakibatkan kecederaan peribadi yang serius daripada permulaan tanpa sengaja.

Melekatkan pemegang

1. Pasang pengapit atas dan bawah pada peredam.
2. Letakkan pemegang pada pengapit atas dan ketatkan dengan bolt kepala soket heksagon seperti yang digambarkan.
► **Rajah7:** 1. Bolt kepala soket heksagon
2. Pemegang 3. Pengapit atas 4. Peredam
5. Pengapit bawah

Penyimpan kunci allen

⚠️ PERHATIAN: Berhati-hati agar kunci allen tidak termasuk dalam kepala alat. Ia boleh mengakibatkan kecederaan dan/atau kerosakan alat.

Apabila tidak digunakan, simpan kunci allen seperti yang diilustrasikan agar tidak hilang.

► **Rajah8:** 1. Pemegang 2. Kunci allen

Memasang sarung bilah

1. Longgarkan 2 bolt dengan kunci allen, dan kemudian tanggalkan bolt (pendek).
► **Rajah9:** 1. Bolt (pendek) 2. Bolt (panjang)
2. Tanggalkan penutup daripada bekas gear.
► **Rajah10:** 1. Penutup 2. Bekas gear
3. Tanggalkan penutup daripada aci.
► **Rajah11:** 1. Penutup 2. Aci
4. Masukkan aci ke dalam bekas gear.
5. Jajarkan bekas gear dengan lubang untuk letakan di hujung aci, masukkan bolt (pendek) dan ketatkan dengan kunci allen.

6. Ketatkan bolt (panjang) dengan kunci allen untuk menetapkan aci.
- **Rajah12:** 1. Bekas gear 2. Aci 3. Lubang untuk letakan 4. Bolt (pendek) 5. Bolt (panjang)

NOTA: Apabila mengetatkan bolt, gunakan tork pengetatan seperti yang ditunjukkan dalam jadual.

Bolt	Tork pengetatan (N•m)
Bolt (pendek)	2.0 - 4.0
Bolt (panjang)	5.0 - 8.0

Memasang dan menanggalkan bilah

- Putar sesendal terima supaya lubang pada sesendal terima sejajar dengan lubang pada bekas gear.
- Masukkan kunci allen melalui lubang.
Pastikan sesendal terima tidak berputar.
- Sambil memegang kunci allen, putar nat mengikut arah jam menggunakan perengkuh soket.
- Tanggalkan nat dan pengapit.
- Letakkan bilah.
- Kembalikan pengapit dan nat.
- Sambil memegang kunci allen, putar nat melawan arah jam untuk mengetatkan bilah.

Untuk mengeluarkan bilah, ikut langkah yang sama di atas dan keluarkan bilah pada langkah 5.

- **Rajah13:** 1. Kunci allen 2. Sesendal terima 3. Bilah 4. Pengapit 5. Nat (dengan sesendal pegas)

NOTA: Nat pengikat bilah pemotong (dengan sesendal pegas) haus dalam jangka masa. Jika kelihatan sebarang haus atau perubahan bentuk pada nat, gantikan nat tersebut.

OPERASI

AMARAN: Ikuti amaran dan langkah berjaga-jaga dalam bab "AMARAN KESELAMATAN".

Melaraskan kedalaman bilah

- Longgarkan nat telinga pada roda.
 - Gerakkan roda dan laraskan ketinggian mengikut operasi, kemudian ketatkan nat telinga.
- **Rajah14:** 1. Nat telinga

Petua operasi

- Sebelum memangkas tepi, siram kawasan tersebut untuk melembutkan tanah dan memudahkan memangkas tepi.
- Sebelum memangkas tepi, periksa kawasan dan keluarkan semua halangan dan objek yang boleh tercampak.

- Rancang untuk memangkas tepi dengan kerap untuk memudahkan anda mengekalkan pinggir yang kemas dan untuk mengelakkan daripada perlu membuat lebih daripada satu hantaran.

NOTA: Kedalaman bilah mungkin perlu dilaraskan kerana perbezaan ketinggian antara permukaan keras dan bahagian atas rumput.

- Laraskan kedalaman pemotongan bilah untuk menghasilkan potongan halus antara kaki lima dan rumput menggunakan kedalaman bilah minimum, biasanya dengan kira-kira 13 mm (1/2") bilah ke dalam tanah.

PENYELENGGARAAN

AMARAN: Sentiasa pastikan alat dimatikan dan kartrij bateri dikeluarkan sebelum cuba menjalankan pemeriksaan atau penyelenggaraan pada alat. Kegagalan untuk mematikan dan mengeluarkan kartrij bateri mungkin menyebabkan kecederaan diri yang serius daripada permulaan tanpa sengaja.

AMARAN: Semasa memeriksa atau menyelenggara peralatan, sentiasa letakkan peralatan di bawah. Pemasangan atau pelarasan peralatan dalam kedudukan tegak boleh menyebabkan kecederaan serius.

AMARAN: Ikuti amaran dan langkah berjaga-jaga dalam bab "AMARAN KESELAMATAN".

NOTIS: Jangan gunakan petrol, benzin, pencair, alkohol atau bahan yang serupa. Ia boleh menyebabkan perubahan warna, bentuk atau keretakan.

Untuk mengekalkan KESELAMATAN dan KEBOLEHPERCAYAAN produk, pembaikan, apa-apa penyelenggaraan atau penyesuaian lain perlu dilakukan oleh Kilang atau Pusat Servis Makita yang Diiktiraf, sentiasa gunakan alat ganti Makita.

Menajamkan semula alat memotong

AMARAN: Jangan tajamkan semula bilah pemotong anda sendiri. Penajaman semula secara manual tidak mengimbangkan bilah memotong dan tindakan ini boleh menyebabkan getaran dan kerosakan pada peralatan.

Minta pusat servis yang dibenarkan oleh Makita untuk menajamkan semula dan mengimbangkan semula bilah pemotong yang tumpul.

Melincirkan bahagian bergerak

NOTIS: Ikut arahan kekerapan dan jumlah gris yang dibekalkan. Jika tidak, pelinciran yang tidak mencukupi boleh merosakkan bahagian yang bergerak.

Bekas gear

Bekalkan gris (Shell Alvania 2 atau setara) pada bekas gear melalui lubang gris setiap 30 jam operasi. (Gris Makita asli boleh dibeli daripada peniaga Makita setempat anda.)

► **Rajah15:** 1. Bekas gear 2. Lubang gris

Pemeriksaan keseluruhan

- Ketatkan bolt, nat dan skru yang longgar.
- Periksa untuk mengesan bahagian yang rosak. Minta pusat servis Makita yang diiktiraf untuk menggantikan bahagian yang rosak itu.

Membersihkan alat

Bersihkan alat dengan menyapu habuk, kotoran atau rumput yang dipotong dengan kain kering atau kain yang dicelup dalam air sabun dan diperah. Untuk mengelakkan pemanasan lampau alat, pastikan untuk membuang cebisan rumput yang dipotong atau serpihan yang melekat pada bolong alat.

Pengadang bateri

⚠AMARAN: Jangan tanggalkan pengadang bateri. Jangan gunakan alat dengan pengadang bateri yang ditanggalkan atau rosak. Impak langsung ke kartrij bateri boleh menyebabkan kerosakan bateri dan mengakibatkan kecederaan dan/atau kebakaran. Sekiranya pengadang bateri berubah bentuk atau rosak, hubungi pusat servis yang diiktiraf untuk mendapatkan pembaikan.

► **Rajah16:** 1. Pengadang bateri

PENYELESAIAN MASALAH

Sebelum meminta pembaikan, jalankan pemeriksaan sendiri terlebih dahulu. Jika anda mendapati masalah tidak diterangkan dalam manual, jangan cuba untuk menanggalkan alat. Sebaliknya, tanya Pusat Servis Sah Makita, sentiasa gunakan alat ganti Makita untuk pembaikan.

Keadaan keabnormalan	Sebab yang mungkin (kerosakan)	Remedi
Motor tidak berjalan.	Kartrij bateri tidak dipasang.	Pasang kartrij bateri.
	Masalah bateri (voltan rendah)	Cas semula bateri. Jika mengecap tidak berkesan, gantikan bateri.
	Sistem pacuan tidak berfungsi dengan betul.	Tanya pusat servis sah tempatan anda untuk pembaikan.
Motor berhenti berfungsi selepas digunakan seketika.	Tahap bateri terlalu rendah.	Cas semula bateri. Jika mengecap tidak berkesan, gantikan bateri.
	Pemanasan melampau.	Berhenti menggunakan alat untuk membenarkan ia sejuk.
Ia tidak mencapai RPM maksimum.	Bateri tidak dipasang dengan betul.	Pasang kartrij bateri seperti yang diterangkan dalam manual ini.
	Kuasa bateri berkurangan.	Cas semula bateri. Jika mengecap tidak berkesan, gantikan bateri.
	Sistem pacuan tidak berfungsi dengan betul.	Tanya pusat servis sah tempatan anda untuk pembaikan.

AKSESORI PILIHAN

⚠PERHATIAN: Aksesori-aksesori atau lampiran-lampiran ini adalah disyorkan untuk digunakan dengan alat Makita anda yang ditentukan dalam manual ini. Penggunaan mana-mana aksesori-aksesori atau lampiran-lampiran lain mungkin mengakibatkan risiko kecederaan kepada orang. Hanya gunakan aksesori atau lampiran untuk tujuan yang dinyatakan.

Jika anda memerlukan sebarang bantuan untuk maklumat lebih lanjut mengenai aksesori ini, tanya Pusat Perkhidmatan Makita tempatan anda.

- Bilah
- Bateri dan pengecas asli Makita

NOTA: Beberapa item dalam senarai mungkin disertakan dalam pakej alat sebagai aksesori standard. Item mungkin berbeza mengikut negara.

CẢNH BÁO

- Xem chương “**BẢO TRÌ**” để biết các chi tiết thích hợp về các biện pháp phòng ngừa trước quá trình bảo dưỡng của người dùng.
- Thiết bị này không dành cho những người (bao gồm cả trẻ em) suy giảm thể chất, giác quan hoặc khả năng trí óc, hoặc thiếu kinh nghiệm và kiến thức sử dụng, trừ khi họ được giám sát hoặc hướng dẫn sử dụng thiết bị bởi người có trách nhiệm cho sự an toàn của họ.
- Cần giám sát trẻ em để đảm bảo rằng chúng sẽ không nghịch thiết bị.
- Xem chương “**Hướng dẫn quan trọng về an toàn dành cho hộp pin**” để biết các vấn đề bị cấm hoặc các vấn đề quan trọng liên quan đến hộp pin.
- Xem chương “**Thông số kỹ thuật**” để biết loại tham khảo cho pin.
- Xem phần “**Lắp hoặc tháo hộp pin**” để biết cách tháo hoặc lắp pin.
- Xem chương “**LẮP RÁP**” để biết các chi tiết thích hợp về các biện pháp phòng ngừa trước khi lắp đặt thiết bị.

THÔNG SỐ KỸ THUẬT

Kiểu máy:	UE001G
Tốc độ không tải (không có phụ tùng)	0 - 4.800 min ⁻¹
Tổng chiều dài (không kèm hộp pin)	1.860 mm
Đường kính lưỡi cắt	203 mm
Tỷ số truyền động	Hộp số: 14/29
Điện áp định mức	D.C. 36 V - tối đa 40 V
Khối lượng tịnh	6,1 kg - 7,3 kg
Cấp bảo vệ	IPX4

- Do chương trình nghiên cứu và phát triển liên tục của chúng tôi nên các thông số kỹ thuật trong đây có thể thay đổi mà không cần thông báo trước.
- Các thông số kỹ thuật có thể thay đổi tùy theo từng quốc gia.
- Khối lượng có thể khác nhau tùy thuộc vào (các) phụ kiện, bao gồm cả hộp pin. Tổ hợp nhẹ nhất và nặng nhất, theo Quy trình EPTA 01/2014, được trình bày trong bảng.

Hộp pin và sạc pin có thể áp dụng

Hộp pin	BL4020 / BL4025* / BL4040* / BL4040F* / BL4050F* / BL4080F* *: Pin được khuyến dùng
Bộ sạc	DC40RA / DC40RB / DC40RC / DC40WA

- Một số hộp pin và sạc pin được nêu trong danh sách ở trên có thể không khả dụng tùy thuộc vào khu vực cư trú của bạn.

⚠ CẢNH BÁO: Chỉ sử dụng hộp pin và sạc pin được nêu trong danh sách ở trên. Việc sử dụng bất cứ hộp pin và sạc pin nào khác có thể gây ra thương tích và/hoặc hỏa hoạn.

Nguồn điện kết nối bằng dây được khuyến dùng

Bộ cấp nguồn di động đeo vai	PDC01 / PDC1200 / PDC1500
------------------------------	---------------------------

- (Các) Nguồn điện kết nối bằng dây được nêu trong danh sách ở trên có thể không khả dụng tùy thuộc vào khu vực cư trú của bạn.
- Trước khi sử dụng nguồn điện kết nối bằng dây, hãy đọc hướng dẫn và nhãn cảnh báo có trên chúng.

Ký hiệu

Phần dưới đây cho biết các ký hiệu có thể được dùng cho thiết bị. Đảm bảo rằng bạn hiểu rõ ý nghĩa của các ký hiệu này trước khi sử dụng.



Đọc tài liệu hướng dẫn.



Hãy cẩn thận và đặc biệt chú ý.



Đảm bảo khu vực làm việc không có người.



Mang thiết bị bảo vệ mắt và tai.



Chỉ dành cho các quốc gia EU
Do có các thành phần nguy hiểm bên trong thiết bị điện và điện tử, ắc quy và pin thải bỏ nên có thể có tác động không tốt đến môi trường và sức khỏe con người.
Không vứt bỏ các thiết bị điện và điện tử hoặc pin với rác thải sinh hoạt!
Theo Chỉ thị của Châu Âu về thiết bị điện và điện tử thải bỏ và về pin và ắc quy và pin và ắc quy thải bỏ, cũng như sự thích ứng của chúng với luật pháp quốc gia, các thiết bị điện, pin và ắc quy thải phải được cất giữ riêng biệt và chuyển đến một điểm thu gom rác thải đô thị riêng, hoạt động theo các quy định về bảo vệ môi trường. Điều này được biểu thị bằng biểu tượng thùng rác có bánh xe gạch chéo được đặt trên thiết bị.

Mục đích sử dụng

Dụng cụ này chỉ dùng để cắt tia cò. Không bao giờ sử dụng dụng cụ cho mục đích khác. Sử dụng dụng cụ sai mục đích có thể gây ra thương tích nghiêm trọng.

CẢNH BÁO AN TOÀN

Cảnh báo an toàn cho Máy Tia Mép Cầm Tay Hoạt Động Bằng Pin

⚠ CẢNH BÁO: Đọc tất cả các cảnh báo an toàn và tất cả hướng dẫn. Việc không tuân theo các cảnh báo và hướng dẫn có thể dẫn đến điện giật, hỏa hoạn và/hoặc thương tích nghiêm trọng.

Lưu giữ tất cả cảnh báo và hướng dẫn để tham khảo sau này.

CẢNH BÁO – Khi sử dụng sản phẩm này, luôn thực hiện các biện pháp phòng ngừa cơ bản, bao gồm các điều sau:

Hướng dẫn

1. **Đọc hướng dẫn cẩn thận.** Làm quen với việc điều khiển và sử dụng thiết bị đúng cách.
2. **Không bao giờ cho phép trẻ em hoặc những người không có hiểu biết về các hướng dẫn này sử dụng máy tia mép.** Các quy định của địa phương có thể hạn chế độ tuổi của người vận hành.
3. **Không bao giờ vận hành cắt tia khi có người, đặc biệt là trẻ em, hoặc thú cưng ở gần.**
4. **Hãy nhớ rằng người vận hành hoặc người sử dụng phải chịu trách nhiệm về tai nạn hoặc nguy hiểm xảy ra cho người khác hoặc tài sản của họ.**
5. **Khi chạm vào lưới cắt, phải đeo găng tay bảo hộ.** Lưới cắt có thể làm đứt nghiêm trọng nếu tay để trần.

Chuẩn bị

1. **Sử dụng thiết bị bảo hộ cá nhân.** Luôn đeo thiết bị bảo vệ mắt. Các thiết bị bảo hộ như mặt nạ chống bụi, giày an toàn chống trượt, mũ bảo hộ hay thiết bị bảo vệ thính giác được sử dụng trong các điều kiện thích hợp sẽ giúp giảm thương tích cá nhân.
2. **Trong khi cắt tia, luôn đội mũ bảo hộ, thiết bị bảo vệ mắt và tai, găng tay bảo hộ, giày bảo hộ đảm bảo và quần dài để bảo vệ bản thân khỏi các mảnh vụn bay ra hoặc các vật rơi xuống.**
3. **Kiểm tra kỹ lưỡng bề mặt nơi sẽ sử dụng thiết bị và loại bỏ tất cả đá, que, dây, xương và các vật lạ khác.**
4. **Trước khi sử dụng, luôn kiểm tra bằng mắt để đảm bảo lưới cắt, bu-lông lưới cắt và bộ phận lắp ráp lưới cắt không bị mòn hoặc hư hỏng. Thay thế các lưới cắt và bu-lông bị mòn hoặc hư hỏng để giữ cân bằng.**
5. **Chỉ sử dụng phụ tùng và các bộ phận thay thế do nhà sản xuất khuyến nghị.**
6. **Tháo tất cả các khóa hoặc cờ lê điều chỉnh trước khi bật dụng cụ máy.** Việc cờ lê hoặc khóa vẫn còn gắn vào bộ phận quay của dụng cụ máy có thể dẫn đến thương tích cá nhân.
7. **Đảm bảo rằng không có cáp điện, ống nước, ống gas, v.v... nào có thể gây nguy hiểm nếu bị hư hỏng do sử dụng dụng cụ.**
8. **Để tránh tai nạn, hãy kiểm tra xem bu-lông, đai ốc và ốc vít có bị lỏng không trước khi sử dụng.**
9. **Xem xét khu vực làm việc để xác định các mối nguy hiểm tiềm ẩn trước khi làm việc.** Loại bỏ cát, đá và các vật rắn khác tìm thấy trong phạm vi làm việc. Chúng có thể bị văng ra hoặc gây ra một lực phản lực đẩy đầu cắt hướng về phía bạn, dẫn đến hư hỏng máy và gây thương tích nghiêm trọng.

Vận hành

1. **Chỉ vận hành cắt tia vào ban ngày hoặc trong điều kiện ánh sáng đến tốt.**
2. **Luôn đảm bảo chỗ để chân trên mặt nghiêng.**
3. **Chỉ đi bộ, không được chạy.**

4. **Đặc biệt cẩn trọng khi lùi hoặc kéo máy tia mép về phía bạn.**
5. **Đảm bảo lưới cắt đã dừng lại trước khi đi qua các bề mặt không phải cỏ và khi vận chuyển máy tia mép đến và đi từ khu vực cần cắt tia.**
6. **Không bao giờ vận hành máy tia mép khi phần bảo vệ bị hỏng, thiếu hoặc lắp không chính xác.**
7. **Bật động cơ cẩn thận theo hướng dẫn và với chân luôn cách xa khỏi (các) lưới cắt.**
8. **Không nghiêng máy tia mép khi bật động cơ, trừ khi cần phải đặt nghiêng để khởi động. Trong trường hợp này, không nghiêng quá mức cần thiết và chỉ nâng bộ phận cách xa người vận hành.**
9. **Không bật động cơ khi người đứng ở phía trước (các) lưới cưa.**
10. **Không để tay, chân, mặt và quần áo ở gần hoặc dưới các bộ phận quay.**
11. **Luôn tắt động cơ điện và ngắt kết nối pin khỏi máy tia mép:**
 - trước khi làm thông chỗ tắc nghẽn;
 - trước khi kiểm tra, làm sạch hoặc làm việc trên (các) lưới cắt;
 - sau khi gỡ bỏ vật lạ: kiểm tra (các) lưới cắt xem có bị hư hỏng không và sửa chữa trước khi khởi động lại và vận hành máy tia mép;
 - nếu máy tia mép bắt đầu rung bất thường (kiểm tra ngay lập tức).
12. **Dừng động cơ:**
 - bất cứ khi nào bạn rời khỏi máy tia mép;
 - trước khi sạc lại pin.
13. **Giữ đầu cắt tránh xa hàng rào, tường, thân cây hoặc các bề mặt cứng khác có thể làm hư hỏng máy và gây ra hiện tượng bật ngược.**
14. **Không vận hành dụng cụ máy trong môi trường cháy nổ, ví dụ như môi trường có sự hiện diện của các chất lỏng, khí hoặc bụi dễ cháy. Các dụng cụ máy tạo tia lửa điện có thể làm bụi hoặc khí bốc cháy.**
15. **Không với quá cao. Luôn giữ thăng bằng tốt và có chỗ để chân phù hợp. Điều này cho phép điều khiển dụng cụ máy tốt hơn trong những tình huống bất ngờ.**
16. **Trong khi vận hành, giữ dụng cụ tránh xa những người xung quanh và động vật ít nhất 15 m. Ngừng dụng cụ ngay khi có ai đó lại gần. Sắp xếp một người quan sát khoảng cách giữa những người vận hành khi có hai hoặc nhiều người vận hành cùng làm việc trong một khu vực.**
17. **Trong khi vận hành, không bao giờ đứng trên bề mặt không bằng phẳng hoặc trơn trượt hoặc bề mặt dốc đứng. Vào mùa đông, hãy cẩn thận nước đá cùng tuyết và phải luôn đảm bảo chân được an toàn.**
18. **Khi không sử dụng dụng cụ, ngay cả trong một thời gian rất ngắn, hãy luôn tháo hộp pin ra. Dụng cụ không được giám sát có hộp pin được lắp vào có thể bị người không được phép sử dụng và gây ra tai nạn nghiêm trọng.**
19. **Thường xuyên kiểm tra phụ tùng cắt trong khi vận hành xem có bị nứt hoặc bị hư hỏng không. Trước khi kiểm tra, tháo hộp pin và đợi đến khi phụ tùng cắt dừng hẳn. Thay thế phụ tùng cắt bị hỏng ngay lập tức, ngay cả khi nó chỉ có vết nứt ở mặt ngoài.**
20. **Không được chạm vào hộp số trong khi vận hành hoặc ngay sau khi vận hành. Hộp số bị nóng lên trong khi vận hành và có thể gây bỏng.**
21. **Hãy nghỉ ngơi để tránh mất kiểm soát do mệt mỏi gây ra. Chúng tôi khuyến nghị nên nghỉ ngơi 10 đến 20 phút sau mỗi giờ.**
22. **Khi bạn sử dụng dụng cụ trên mặt đất bùn lầy, sườn dốc ẩm ướt, hoặc nơi trơn trượt, hãy chú ý đến chỗ để chân của bạn.**
23. **Không sử dụng dụng cụ khi thời tiết xấu hạn chế tầm nhìn. Nếu không làm như vậy có thể gây ra té ngã hoặc vận hành không chính xác do tầm nhìn thấp.**
24. **Không để dụng cụ ngoài trời mà không có người giám sát dưới trời mưa.**
25. **Giữ dụng cụ chỉ bằng các bề mặt tiếp xúc cách điện, vì lưới máy cắt có thể tiếp xúc với dây dẫn kim. Khi lưới máy cắt tiếp xúc với dây dẫn “có điện” có thể sẽ khiến cho các bộ phận kim loại bị hở của dụng cụ “có điện” và làm cho người vận hành bị điện giật.**
26. **Tránh làm việc trong môi trường có điều kiện không tốt, nơi người dùng dễ cảm thấy mệt mỏi hơn.**
27. **Không nhúng dụng cụ vào vùng nước.**
28. **Không để dụng cụ ngoài trời mà không có người giám sát dưới trời mưa.**
29. **Khi lá ướt hoặc bụi bẩn dính vào đầu hút (lỗ thông gió) do mưa, hãy loại bỏ những vật đó.**
30. **Không sử dụng dụng cụ dưới trời tuyết.**

Dụng cụ cắt

1. **Tuyệt đối không sử dụng lưới cắt không phù hợp bao gồm xích kim loại nhiều mảnh và lưới cắt đập. Điều này có thể gây ra thương tích nghiêm trọng.**
2. **Luôn sử dụng phần bảo vệ dụng cụ cắt phù hợp với dụng cụ cắt được sử dụng.**

Bảo dưỡng và cất giữ

1. **Giữ cho tất cả các đai ốc, bu-lông và ốc vít đều được vận chuyển đặt đảm bảo thiết bị ở trong điều kiện làm việc an toàn.**
2. **Để giảm nguy cơ hỏa hoạn, hãy giữ cho ngăn chứa pin không có cỏ, lá cây hoặc mỡ bôi trơn quá mức.**
3. **Thay thế các bộ phận bị mòn hoặc bị hỏng.**
4. **Không cố gắng sửa chữa máy trừ khi bạn có khả năng sửa chữa.**
5. **Chỉ sử dụng phụ tùng và các bộ phận thay thế do nhà sản xuất khuyến nghị.**
6. **Trước khi vận chuyển dụng cụ, hãy tắt dụng cụ và tháo hộp pin.**
7. **Khi xử lý lưới máy cắt, luôn đeo găng tay và đeo nắp đậy lưới cắt lên lưới cắt.**

8. **Kiểm tra các bộ phận bị hư hỏng** - Trước khi sử dụng tiếp thiết bị, cần phải kiểm tra kỹ lưỡng phần bảo vệ hoặc bộ phận khác bị hư hỏng để xác định rằng máy sẽ vận hành bình thường và thực hiện đúng chức năng như được thiết kế. Kiểm tra căn chỉnh các bộ phận chuyển động, bó kẹp của các bộ phận chuyển động, chỗ nứt vỡ các bộ phận, chỗ gắn và bất cứ tình trạng nào khác có thể ảnh hưởng đến việc vận hành. Phần bảo vệ hoặc bộ phận nào khác bị hư hỏng cần phải được sửa chữa đúng cách hoặc thay thế bởi một trung tâm bảo trì được ủy quyền, từ khi được chỉ dẫn ở nơi khác trong tài liệu này.
9. **Không rửa dụng cụ bằng nước với áp suất cao.**
10. **Khi rửa dụng cụ, không để nước lọt vào cơ cấu điện như pin, động cơ, và các cực.**
11. **Thực hiện kiểm tra hoặc bảo dưỡng ở nơi có thể tránh mưa.**
12. **Sau khi sử dụng dụng cụ, hãy loại bỏ bụi bẩn dính vào và làm khô dụng cụ hoàn toàn trước khi cất giữ.** Tùy thuộc vào mùa hoặc khu vực, dụng cụ có nguy cơ trượt do đóng băng.
13. **Khi cất giữ dụng cụ, tránh ánh nắng trực tiếp và mưa, cất giữ ở nơi không nóng hoặc ẩm ướt.**
8. **Không để bộ pin hoặc máy tiếp xúc với lửa hoặc nhiệt độ quá cao. Tiếp xúc với lửa hoặc nhiệt độ trên 130°C (265°F) có thể gây ra cháy nổ.**
9. **Làm theo tất cả các hướng dẫn sạc pin và không được sạc bộ pin hoặc máy vượt quá giới hạn nhiệt độ được quy định trong hướng dẫn.** Sạc pin không đúng hoặc ở nhiệt độ vượt giới hạn nhiệt độ có thể gây hư hỏng cho pin và làm tăng nguy cơ hỏa hoạn.
10. **Hãy để nhân viên sửa chữa đủ trình độ thực hiện việc bảo trì và chỉ sử dụng các bộ phận thay thế đồng nhất.** Việc này sẽ đảm bảo duy trì được độ an toàn của sản phẩm.
11. **Không sửa đổi hoặc cố sửa chữa máy hoặc bộ pin trừ trường hợp được thể hiện trong hướng dẫn sử dụng và bảo quản.**
12. **Không thổi bỏ (các) viên pin vào lửa.** Viên pin có thể phát nổ. Kiểm tra bằng mã địa phương để biết hướng dẫn thái bộ đặc biệt nếu có.
13. **Không mờ hay cắt xén (các) viên pin.** Chất điện phân thổi ra có tính ăn mòn và có thể gây tổn thương cho mắt hoặc da. Có thể độc hại nếu nuốt phải.
14. **Không sạc pin dưới trời mưa hoặc ở nơi ẩm ướt.**
15. **Không thay pin dưới trời mưa.**
16. **Không sạc pin ở ngoài trời.**
17. **Không tháo tác bộ sạc, bao gồm phích cắm của bộ sạc, và điện cực của bộ sạc bằng tay ướt.**
18. **Tránh mọi trường hợp nguy hiểm. Không sử dụng máy tại những nơi ẩm thấp hoặc ẩm ướt hay để chúng tiếp xúc với mưa.** Nước lọt vào máy sẽ làm tăng nguy cơ điện giật.
19. **Giữ tay cầm và bề mặt tay cầm khô, sạch, không dính dầu và mỡ.** Tay cầm trơn trượt và bề mặt tay cầm không cho phép xử lý an toàn và kiểm soát dụng cụ trong các tình huống bất ngờ.
20. **Không thay pin bằng tay ướt.**
21. **Sau khi tháo pin ra khỏi dụng cụ hoặc bộ sạc, hãy đảm bảo đã gắn nắp đậy pin vào pin và cất giữ ở nơi khô ráo.**
22. **Nếu hộp pin bị ướt, xả nước bên trong hộp pin sau đó lau bằng vải khô. Làm khô hộp pin hoàn toàn ở nơi khô ráo trước khi sử dụng.**

Sử dụng và bảo quản dụng cụ dùng pin

1. **Tránh tình huống vô tình khởi động.** Đảm bảo công tắc ở vị trí tắt trước khi kết nối với bộ pin, cắm hoặc mang máy. Việc di chuyển máy khi đang đặt ngón tay ở vị trí công tắc hoặc cấp điện cho máy đang bật công tắc thường dễ gây ra tai nạn.
2. **Tháo bộ pin khỏi máy trước khi thực hiện bất kỳ điều chỉnh nào, thay đổi phụ kiện hay bảo quản máy.** Các biện pháp an toàn phòng ngừa này sẽ giảm nguy cơ vô tình khởi động máy.
3. **Chỉ sạc pin lại với bộ sạc do nhà sản xuất quy định.** Bộ sạc phù hợp với một loại bộ pin này có thể gây ra nguy cơ hỏa hoạn khi được dùng cho một bộ pin khác.
4. **Chỉ sử dụng máy với các bộ pin được chỉ định cụ thể.** Việc sử dụng bất cứ bộ pin nào khác có thể gây ra nguy cơ thương tích và hỏa hoạn.
5. **Khi không sử dụng bộ pin, hãy giữ tránh xa các đồ vật khác bằng kim loại, chẳng hạn như kẹp giấy, tiền xu, chìa khóa, đinh, ốc vít hoặc các vật nhỏ bằng kim loại mà có thể làm nối tắt các đầu cực pin.** Các đầu cực pin bị đoản mạch có thể gây cháy hoặc hỏa hoạn.
6. **Trong điều kiện sử dụng quá mức, pin có thể bị chảy nước; hãy tránh tiếp xúc.** Nếu vô tình tiếp xúc với pin bị chảy nước, hãy rửa sạch bằng nước. Nếu dung dịch từ pin tiếp xúc với mắt, cần yêu cầu trợ giúp y tế. Dung dịch chảy ra từ pin có thể gây rát da hoặc bỏng.
7. **Không sử dụng bộ pin hoặc máy bị hư hỏng hoặc bị sửa đổi.** Pin đã bị hư hỏng hoặc đã bị sửa đổi có thể hành động theo cách không thể đoán trước dẫn đến cháy, nổ hoặc nguy cơ thương tích.

LƯU GIỮ CÁC HƯỚNG DẪN NÀY.

⚠ CẢNH BÁO: KHÔNG vì đã thoải mái hay quen thuộc với sản phẩm (có được do sử dụng nhiều lần) mà không tuân thủ nghiêm ngặt các quy định về an toàn dành cho sản phẩm này.

VIỆC DÙNG SAI hoặc không tuân theo các quy định về an toàn được nêu trong tài liệu hướng dẫn này có thể dẫn đến thương tích cá nhân nghiêm trọng.

Hướng dẫn quan trọng về an toàn dành cho hộp pin

1. Trước khi sử dụng hộp pin, hãy đọc kỹ tất cả các hướng dẫn và dấu hiệu cảnh báo trên (1) bộ sạc pin, (2) pin và (3) sản phẩm sử dụng dụng cụ.
2. Không tháo rời hoặc làm thay đổi hộp pin. Việc này có thể dẫn đến hỏa hoạn, quá nhiệt hoặc nổ.
3. Nếu thời gian vận hành ngắn hơn bình thường, hãy ngừng vận hành ngay lập tức. Điều này có thể dẫn đến rỉ rò quá nhiệt, có thể gây bỏng và thậm chí là nổ.
4. Nếu chất điện phân rơi vào mắt, hãy rửa sạch bằng nước sạch và đến cơ sở y tế ngay lập tức. Chất này có thể khiến bạn giảm thị lực.
5. Không để hộp pin ở tình trạng đoản mạch:
 - (1) Không chạm vào cực pin bằng vật liệu dẫn điện.
 - (2) Tránh cất giữ hộp pin trong hộp có các vật kim loại khác như đinh, tiền xu, v.v...
 - (3) Không được để hộp pin tiếp xúc với nước hoặc mưa.

Đoản mạch pin có thể gây ra dòng điện lớn, quá nhiệt, có thể gây bỏng và thậm chí là hỏng hóc.

6. Không cất giữ cũng như sử dụng dụng cụ và hộp pin ở nơi nhiệt độ có thể lên tới hoặc vượt quá 50 °C (122 °F).
7. Không đốt hộp pin ngay cả khi hộp pin đã bị hư hại nặng hoặc hư hỏng hoàn toàn. Hộp pin có thể nổ khi tiếp xúc với lửa.
8. Không đóng đinh, cắt, nghiền nát, ném, làm rơi hộp pin hoặc va vật cứng vào hộp pin. Làm như thế có thể dẫn đến hỏa hoạn, quá nhiệt hoặc nổ.
9. Không sử dụng pin đã hỏng.
10. Pin nén lithium-ion là đối tượng có yêu cầu bắt buộc theo Luật Hàng hoá Nguy hiểm.

Đối với vận tải thương mại, ví dụ như vận tải do bên thứ ba, đại lý giao nhận, thì yêu cầu đặc biệt về đóng gói và nhãn ghi phải được giám sát. Để chuẩn bị cho mặt hàng cần vận chuyển, cần phải tham khảo ý kiến chuyên gia về vật liệu nguy hiểm. Nếu được, vui lòng tuân thủ các quy định quốc gia chi tiết hơn. Buộc hoặc niêm phong các tiếp điểm mở và đóng gói pin theo cách đó để nó không thể di chuyển trong bao bì.

11. Khi rút bỏ hộp pin, hãy tháo chúng khỏi dụng cụ và thả bỏ ở nơi an toàn. Phải tuân thủ theo các quy định của địa phương liên quan đến việc thải bỏ pin.
12. Chỉ sử dụng pin cho các sản phẩm Makita chỉ định. Lắp pin vào sản phẩm không thích hợp có thể gây ra hỏa hoạn, quá nhiệt, nổ, hoặc rò chất điện phân.
13. Nếu dụng cụ không được sử dụng trong một thời gian dài, cần phải tháo pin ra khỏi dụng cụ.
14. Trong và sau khi sử dụng, hộp pin có thể bị nóng, có thể gây bỏng hoặc bỏng ở nhiệt độ thấp. Chú ý xử lý hộp pin nóng.
15. Không chạm vào điện cực của dụng cụ ngay sau khi sử dụng vì điện cực đủ nóng để gây bỏng.
16. Không để vụn bào, bụi hoặc đất bám vào các điện cực, lỗ và rãnh của hộp pin. Điều này có thể làm nóng, bắt lửa, nổ và gây trục trặc cho dụng cụ hoặc hộp pin, dẫn đến bỏng hoặc thương tích cá nhân.
17. Trừ khi dụng cụ hỗ trợ sử dụng gần đường dây điện cao thế, không sử dụng hộp pin gần đường dây điện cao thế. Việc này có thể dẫn đến trục trặc hoặc hỏng hóc dụng cụ hay hộp pin.
18. Giữ pin tránh xa trẻ em.

LƯU GIỮ CÁC HƯỚNG DẪN NÀY.

⚠ THẬN TRỌNG: Chỉ sử dụng pin Makita chính hãng. Việc sử dụng pin không chính hãng Makita, hoặc pin đã được sửa đổi, có thể dẫn đến nổ pin gây ra cháy, thương tích và thiệt hại cá nhân. Nó cũng sẽ làm mất hiệu lực bảo hành của Makita dành cho dụng cụ của Makita và bộ sạc.

Mẹo duy trì tuổi thọ tối đa cho pin

1. Sạc hộp pin trước khi pin bị xả điện hoàn toàn. Luôn dừng việc vận hành dụng cụ và sạc pin khi bạn nhận thấy công suất dụng cụ bị giảm.
2. Không được phép sạc lại một hộp pin đã được sạc đầy. Sạc quá mức sẽ làm giảm tuổi thọ của pin.
3. Sạc pin ở nhiệt độ phòng 10°C - 40°C. Để cho hộp pin nóng nguội lại dần trước khi sạc pin.
4. Khi không sử dụng hộp pin, hãy tháo hộp pin ra khỏi dụng cụ hoặc bộ sạc.
5. Sạc pin sáu tháng một lần nếu bạn không sử dụng dụng cụ trong một thời gian dài (hơn sáu tháng).

MÔ TẢ CÁC BỘ PHẬN

► Hình 1

1	Hộp pin	2	Cần nhả khóa	3	Tay cầm	4	Cần khởi động công tắc
5	Nút nguồn chính	6	Đèn chỉ báo	7	Trục	8	Vỏ che lưới cửa
9	Bánh xe	10	Hộp số	11	Lưỡi cắt		

MÔ TẢ CHỨC NĂNG

⚠ CẢNH BÁO: Luôn đảm bảo rằng đã tắt dụng cụ và tháo hộp pin ra trước khi thực hiện việc điều chỉnh hoặc kiểm tra chức năng trên dụng cụ. Không tắt hoặc tháo hộp pin vì có thể dẫn đến các thương tích cá nhân nghiêm trọng do vô tình khởi động máy.

Lắp hoặc tháo hộp pin

⚠ THẬN TRỌNG: Luôn tắt dụng cụ trước khi lắp hoặc tháo hộp pin.

⚠ THẬN TRỌNG: Giữ dụng cụ và hộp pin thật chắc khi lắp hoặc tháo hộp pin. Không giữ dụng cụ và hộp pin thật chắc có thể làm trượt chúng khỏi tay và làm hư hỏng dụng cụ và hộp pin hoặc gây thương tích cá nhân.

Để lắp hộp pin, đặt thẳng hàng phần chốt nhỏ ra của hộp pin vào phần rãnh nằm trên vỏ và trượt hộp pin vào vị trí. Đưa hộp pin vào hết mức cho đến khi chốt khóa vào đúng vị trí với một tiếng cách nhẹ. Nếu bạn có thể nhìn thấy chỉ báo màu đỏ như thể hiện trong hình, điều đó có nghĩa vẫn chưa được khóa hoàn toàn.

Để tháo hộp pin, vừa trượt pin ra khỏi dụng cụ vừa đẩy trượt nút ở phía trước hộp pin.

► **Hình2:** 1. Chỉ báo màu đỏ 2. Nút 3. Hộp pin









⚠ THẬN TRỌNG: Luôn lắp hộp pin khớp hoàn toàn vào vị trí cho đến khi không thể nhìn thấy chỉ báo màu đỏ. Nếu không, hộp pin có thể vô tình rơi ra khỏi dụng cụ, gây thương tích cho bạn hoặc người khác xung quanh.

⚠ THẬN TRỌNG: Không được dùng sức lắp hộp pin. Nếu hộp pin không nhẹ nhàng trượt vào vị trí, có nghĩa là pin vẫn chưa được lắp đúng.

Hệ thống bảo vệ dụng cụ / pin

Dụng cụ này được trang bị hệ thống bảo vệ dụng cụ / pin. Hệ thống này sẽ tự động ngắt nguồn điện động cơ để kéo dài tuổi thọ dụng cụ và pin. Dụng cụ sẽ tự động dừng vận hành khi dụng cụ ở một trong những trường hợp sau đây:

► **Hình3:** 1. Đèn chỉ báo

Đèn chỉ báo			Tình trạng
Màu	 Tắt	 Nhấp nháy	
Màu xanh lá			Quá tải
Màu đỏ	 (dụng cụ) /  (pin)		Quá nhiệt
Màu đỏ			Xả kiệt

Bảo vệ quá tải

Nếu dụng cụ hoặc pin rơi vào một trong những tình huống sau, dụng cụ sẽ tự động dừng lại và đèn chỉ báo bắt đầu nhấp nháy màu xanh lá:

- Dụng cụ bị quá tải do cò dại hoặc các mảnh vỡ khác vướng vào.
- Dụng cụ cắt bị khóa hoặc bị bật ngược lại.
- Nút nguồn chính được bật khi đang kéo cần khởi động công tắc.

Trong những trường hợp này, hãy nhả cần khởi động công tắc và loại bỏ cò hoặc các mảnh vỡ bám vào nếu cần thiết. Sau đó, đẩy cần khóa xuống và bóp cần nhả khóa. Sau đó, kéo cần khởi động công tắc trong khi giữ cần nhả khóa để tiếp tục.

⚠ THẬN TRỌNG: Nếu bạn cần loại bỏ cò bị vướng trên dụng cụ hoặc nhả dụng cụ cắt đã khóa, đảm bảo đã tắt dụng cụ trước khi bạn bắt đầu.

Bảo vệ quá nhiệt

Khi dụng cụ hoặc hộp pin bị quá nhiệt, dụng cụ sẽ tự động dừng. Khi dụng cụ bị quá nhiệt, đèn chỉ báo sẽ sáng lên màu đỏ. Khi hộp pin bị quá nhiệt, đèn chỉ báo sẽ nhấp nháy màu đỏ. Hãy để dụng cụ và/hoặc pin nguội dần trước khi bật dụng cụ một lần nữa.

Bảo vệ xả điện quá mức

Khi dung lượng pin yếu, dụng cụ sẽ tự động dừng và đèn chỉ báo bắt đầu nhấp nháy màu đỏ. Nếu dụng cụ không vận hành ngay cả khi đã bật công tắc, hãy tháo hộp pin ra khỏi dụng cụ và sạc pin.

CHÚ Ý: Nếu dụng cụ dừng vì nguyên nhân không được mô tả bên trên, hãy tham khảo phần xử lý sự cố.

Chỉ báo dung lượng pin còn lại

Ấn nút check (kiểm tra) trên hộp pin để chỉ báo dung lượng pin còn lại. Các đèn chỉ báo bật sáng lên trong vài giây.

► **Hình4:** 1. Các đèn chỉ báo 2. Nút Check (kiểm tra)

Các đèn chỉ báo			Dung lượng còn lại
Bật sáng	Tắt	Nhấp nháy	
			75% đến 100%
			50% đến 75%
			25% đến 50%
			0% đến 25%
			Sạc pin.
			Pin có thể đã bị hỏng.

LƯU Ý: Tùy thuộc vào các điều kiện sử dụng và nhiệt độ xung quanh, việc chỉ báo có thể khác biệt một chút so với dung lượng thực sự.

LƯU Ý: Đèn chỉ báo (phía xa bên trái) đầu tiên sẽ nhấp nháy khi hệ thống bảo vệ pin hoạt động.

Công tắc nguồn chính

⚠ CẢNH BÁO: Luôn luôn tắt công tắc nguồn chính khi không sử dụng.

Nhấn nút nguồn chính để bật dụng cụ. Để tắt dụng cụ, nhấn nút nguồn chính.

► **Hình5:** 1. Nút nguồn chính

LƯU Ý: Đèn chỉ báo nhấp nháy nếu cần khởi động công tắc được kéo trong tình trạng không hoạt động. Đèn chỉ báo nhấp nháy nếu bạn bật công tắc nguồn chính trong khi giữ cần nhà khóa và cần khởi động công tắc.

LƯU Ý: Để tránh việc khởi động ngoài ý muốn, khi cần khởi động công tắc không được kéo trong vòng 5 phút sau khi bật công tắc nguồn chính, đèn chỉ báo sẽ tắt và công tắc nguồn chính sẽ tự động tắt.

Hoạt động công tắc

⚠ CẢNH BÁO: Để bạn được an toàn, dụng cụ này đều được trang bị cần nhà khóa nhằm ngăn ngừa vô ý khởi động dụng cụ. **KHÔNG BAO GIỜ** sử dụng công cụ bằng cách chỉ kéo cần khởi động công tắc mà không nhấn cần nhà khóa. Hãy trả dụng cụ lại cho một trung tâm dịch vụ được ủy quyền của chúng tôi để sửa chữa phù hợp **TRƯỚC KHI** sử dụng tiếp sau này.

⚠ CẢNH BÁO: **KHÔNG BAO GIỜ** dán chặt xuống hoặc vô hiệu mục đích và chức năng của cần nhà khóa.

⚠ THẬN TRỌNG: Trước khi lắp hộp pin vào dụng cụ, luôn luôn kiểm tra xem cần khởi động công tắc có hoạt động bình thường hay không và trả về vị trí “OFF” (TẮT) khi nhà ra.

⚠ THẬN TRỌNG: Tuyệt đối không đặt ngón tay lên nút nguồn chính và cần khởi động công tắc khi cầm dụng cụ. Dụng cụ có thể khởi động ngoài ý muốn và gây ra thương tích.

CHÚ Ý: Không được kéo cần khởi động công tắc mà không nhấn cần nhà khóa. Điều này có thể làm gãy nút công tắc.

Để ngăn ngừa vô tình kéo cần khởi động công tắc, dụng cụ được trang bị một cần nhà khóa kép để đảm bảo an toàn.

Để khởi động dụng cụ, đẩy cần khóa xuống đi qua vị trí bình thường của nó bằng cách sử dụng lòng của tay bạn (tức là phần giữa ngón cái và ngón trỏ) và dùng lòng bàn tay của bạn bóp cần nhà khóa. Sau đó kéo cần khởi động công tắc trong khi giữ cần nhà khóa. Tốc độ của dụng cụ được tăng lên bằng cách tăng áp lực lên cần khởi động công tắc.

Nhà cần khởi động công tắc ra để dừng.

► **Hình6:** 1. Cần khóa 2. Cần nhà khóa 3. Cần khởi động công tắc

Chức năng điều khiển mô-men xoắn điện tử

Dụng cụ có thể phát hiện theo kiểu điện tử sự sụt giảm tốc độ quay đột ngột có thể dẫn đến lực bật ngược. Trong tình huống này, dụng cụ tự động dừng, để ngăn dụng cụ cắt tiếp tục quay. Để khởi động lại dụng cụ, hãy nhà cần khởi động công tắc. Làm rõ nguyên nhân gây giảm tốc độ quay đột ngột và sau đó bật dụng cụ lên.

LƯU Ý: Chức năng này không phải là biện pháp phòng ngừa lực bật ngược.

Chức năng điện tử

Dụng cụ này được trang bị các chức năng điện tử để dễ dàng vận hành.

- Điều khiển tốc độ không đổi
Chức năng điều khiển tốc độ cung cấp tốc độ quay không đổi bất kể điều kiện tải.
- Phanh điện tử
Dụng cụ này được trang bị một phanh điện tử. Nếu dụng cụ không thể dừng nhanh lưỡi cắt sau khi nhà cần khởi động công tắc, hãy mang dụng cụ đến Trung tâm dịch vụ được ủy quyền của Makita để được bảo dưỡng.
- Tính năng khởi động mềm
Tính năng khởi động mềm làm giảm phản lực khi khởi động.

LẮP RÁP

⚠ CẢNH BÁO: Luôn đảm bảo rằng đã tắt dụng cụ và tháo hộp pin ra trước khi thực hiện bất cứ thao tác nào trên dụng cụ. Không tắt hoặc tháo hộp pin vì có thể dẫn đến các thương tích cá nhân nghiêm trọng do vô tình khởi động máy.

⚠ CẢNH BÁO: Không bao giờ khởi động dụng cụ trừ khi nó đã được lắp ráp hoàn chỉnh. Vận hành dụng cụ trong tình trạng chỉ được lắp ráp một phần có thể dẫn đến thương tích nghiêm trọng do tình khởi động máy.

Gắn tay cầm

1. Gắn kẹp trên và kẹp dưới vào bộ điều tiết.
 2. Đặt tay cầm vào kẹp trên và cố định bằng bu-lông lục giác chìm như minh họa.
- **Hình7:** 1. Bu-lông đầu lỗ lục giác 2. Tay cầm 3. Kẹp trên 4. Bộ điều tiết 5. Kẹp dưới

Cắt giữ cờ lê sáu cạnh

⚠ THẬN TRỌNG: Cần thận không để cờ lê sáu cạnh gắn vào đầu công cụ. Làm vậy có thể gây ra chấn thương và/hoặc làm hỏng dụng cụ.

Khi không sử dụng, hãy cắt giữ cờ lê sáu cạnh như được minh họa để tránh làm mất.

- **Hình8:** 1. Tay cầm 2. Cờ lê sáu cạnh

Lắp vỏ che lưỡi cưa

1. Nới lỏng 2 bu-lông bằng cờ lê sáu cạnh, sau đó tháo bu-lông (ngắn).
- **Hình9:** 1. Bu-lông (ngắn) 2. Bu-lông (dài)
2. Tháo nắp đậy khỏi hộp số.
- **Hình10:** 1. Nắp đậy 2. Hộp số
3. Tháo nắp đậy khỏi trục.
- **Hình11:** 1. Nắp đậy 2. Trục
4. Lắp trục vào hộp số.
 5. Căn chỉnh hộp số với lỗ định vị ở cuối trục, lắp bu-lông (ngắn), và vận chặt bằng cờ lê sáu cạnh.
 6. Vận chặt bu-lông (dài) bằng cờ lê sáu cạnh để cố định trục.
- **Hình12:** 1. Hộp số 2. Trục 3. Lỗ định vị 4. Bu-lông (ngắn) 5. Bu-lông (dài)

LƯU Ý: Khi vận chặt các bu-lông, hãy áp dụng mô-men siết như trong bảng.

Bu-lông	Mô-men siết (N•m)
Bu-lông (ngắn)	2,0 - 4,0
Bu-lông (dài)	5,0 - 8,0

Lắp và tháo lưỡi cắt

1. Xoay vòng đệm để lỗ trên vòng đệm thẳng hàng với lỗ trên hộp số.
 2. Chèn cờ lê sáu cạnh qua các lỗ.
- Đảm bảo vòng đệm không xoay.
3. Giữ cờ lê sáu cạnh, vận đai ốc theo chiều kim đồng hồ bằng đầu tuýp vận.
 4. Tháo đai ốc và đầu kẹp ra.
 5. Đặt lưỡi cắt vào.
 6. Lắp lại đầu kẹp và đai ốc.
 7. Giữ cờ lê sáu cạnh, vận đai ốc ngược chiều kim đồng hồ để vận chặt lưỡi cắt.

Để tháo lưỡi cắt, làm theo các bước tương tự như trên và tháo lưỡi cắt ở bước 5.

- **Hình13:** 1. Cờ lê sáu cạnh 2. Vòng đệm 3. Lưỡi cắt 4. Đầu kẹp 5. Đai ốc (có vòng đệm lò xo)

LƯU Ý: Đai ốc định vị lưỡi máy cắt (với vòng đệm lò xo) sẽ mòn dần theo thời gian. Nếu có bất kỳ hao mòn hoặc biến dạng nào trên đai ốc, hãy thay thế đai ốc.

VẬN HÀNH

⚠ CẢNH BÁO: Tuân thủ các cảnh báo và các biện pháp phòng ngừa trong chương “CẢNH BÁO AN TOÀN”.

Điều chỉnh độ sâu lưỡi cắt

1. Nới lỏng đai ốc tai vận trên bánh xe.
 2. Di chuyển bánh xe và điều chỉnh chiều cao theo thao tác, sau đó vận chặt đai ốc tai vận.
- **Hình14:** 1. Đai ốc tai vận

Mẹo vận hành

- Trước khi cắt tưa, tưới nước vào khu vực đó để làm mềm đất và giúp việc cắt tưa dễ dàng hơn.
- Trước khi cắt tưa, kiểm tra khu vực và loại bỏ tất cả các chương ngại vật và vật có thể bị văng ra.
- Lên kế hoạch thực hiện cắt tưa thường xuyên giúp dễ dàng giữ được phần mép gọn gàng và tránh phải cắt nhiều hơn một lần.

LƯU Ý: Độ sâu lưỡi cắt có thể cần được điều chỉnh do sự khác nhau về chiều cao giữa bề mặt cứng và mặt trên của cỏ.

- Điều chỉnh độ sâu cắt của lưỡi cắt để tạo ra đường cắt đẹp giữa vỉa hè và cỏ bằng độ sâu lưỡi cắt tối thiểu, thường là khoảng 13 mm (1/2") lưỡi cắt xuống mặt đất.

BẢO TRÌ

⚠ CẢNH BÁO: Hãy luôn chắc chắn rằng dụng cụ đã được tắt và hộp pin đã được tháo ra trước khi cố gắng thực hiện việc kiểm tra hay bảo trì dụng cụ. Không tắt hoặc tháo hộp pin vì có thể dẫn đến các thương tích cá nhân nghiêm trọng do vô tình khởi động máy.

⚠ CẢNH BÁO: Khi kiểm tra hoặc bảo trì thiết bị, luôn đặt thiết bị nằm xuống. Lắp ráp hoặc điều chỉnh thiết bị ở vị trí thẳng đứng có thể gây ra thương tích nghiêm trọng.

⚠ CẢNH BÁO: Tuân thủ các cảnh báo và các biện pháp phòng ngừa trong chương “CẢNH BÁO AN TOÀN”.

CHÚ Ý: Không được phép dùng xăng, ét xăng, dung môi, cồn hoặc hóa chất tương tự. Có thể xảy ra hiện tượng mất màu, biến dạng hoặc nứt vỡ.

Để đảm bảo ĐỘ AN TOÀN và ĐỘ TIN CẬY của sản phẩm, việc sửa chữa hoặc bất cứ thao tác bảo trì, điều chỉnh nào đều phải được thực hiện bởi các Trung tâm Dịch vụ Nhà máy hoặc Trung tâm được Makita Ủy quyền và luôn sử dụng các phụ tùng thiết bị thay thế của Makita.

Mài lại dụng cụ cắt

⚠ CẢNH BÁO: Không tự mình mài lại các lưỡi cắt. Mài bằng tay khiến lưỡi cắt không cân bằng và nó có thể gây rung động và làm hỏng thiết bị.

Hãy nhờ Trung tâm dịch vụ được Makita ủy quyền mài và cân bằng lại lưỡi máy cắt bị cùn.

Bôi trơn các bộ phận chuyển động

CHÚ Ý: Làm theo hướng dẫn về số lần và lượng dầu bôi trơn được chỉ định. Nếu không, bôi trơn không thích hợp có thể làm hỏng các bộ phận di chuyển.

Hộp số

Tra mỡ bôi trơn (Shell Alvania 2 hoặc tương đương) cho hộp số thông qua các lỗ tra mỡ sau mỗi 30 giờ hoạt động. (Có thể mua mỡ bôi trơn Makita chính hãng từ đại lý Makita ở địa phương của bạn.)

► **Hình 15:** 1. Hộp số 2. Lỗ tra mỡ

Kiểm tra tổng quát

- Vận chặt các bu-lông, đai ốc và ốc vít bị lỏng.
- Kiểm tra các bộ phận bị hỏng. Hãy nhờ trung tâm dịch vụ được Makita ủy quyền thay thế chúng.

Làm sạch dụng cụ

Làm sạch dụng cụ bằng cách lau hết bụi, bụi bẩn hoặc cỏ đã cắt bằng vải khô hoặc vải nhúng vào nước xà phòng và vắt khô. Để tránh làm dụng cụ quá nhiệt, hãy đảm bảo đã dọn sạch cỏ đã cắt hoặc mảnh vụn dính vào lỗ thông hơi của dụng cụ.

Phần bảo vệ pin

⚠ CẢNH BÁO: Không được tháo bỏ phần bảo vệ pin. Không sử dụng dụng cụ có phần bảo vệ pin đã bị tháo bỏ hoặc hư hỏng. Tác động trực tiếp vào hộp pin có thể gây ra sự cố về pin và gây ra thương tích và/hoặc hỏa hoạn. Nếu phần bảo vệ pin bị biến dạng hoặc hư hỏng, hãy liên lạc với trung tâm dịch vụ được ủy quyền của bạn để sửa chữa.

► **Hình 16:** 1. Phần bảo vệ pin

XỬ LÝ SỰ CỐ

Trước khi yêu cầu sửa chữa, đầu tiên hãy tự tiến hành kiểm tra của riêng bạn. Nếu bạn phát hiện vấn đề nào đó không được giải thích trong sách hướng dẫn sử dụng này, đừng cố tháo dỡ dụng cụ. Thay vào đó, hãy nhờ Trung tâm dịch vụ Makita được ủy quyền, luôn sử dụng bộ phận thay thế của Makita để sửa chữa.

Tình trạng bất thường	Nguyên nhân tiềm tàng (sự cố hòng hóc)	Biện pháp khắc phục
Động cơ không chạy.	Không lắp hộp pin.	Lắp hộp pin.
	Vấn đề pin (điện áp thấp)	Sạc lại pin. Nếu sạc pin lại không hiệu quả, hãy thay thế pin.
	Hệ thống truyền động không làm việc đúng cách.	Nhờ trung tâm bảo trì được ủy quyền ở địa phương sửa chữa.
Động cơ ngừng chạy sau khi ít sử dụng đến.	Mức sạc pin thấp.	Sạc lại pin. Nếu sạc pin lại không hiệu quả, hãy thay thế pin.
	Quá nhiệt.	Ngừng sử dụng dụng cụ để nó nguội dần.
Nó không đạt RPM tối đa.	Pin được lắp đúng cách.	Lắp hộp pin như mô tả trong sách hướng dẫn này.
	Nguồn pin bị tụt áp.	Sạc lại pin. Nếu sạc pin lại không hiệu quả, hãy thay thế pin.
	Hệ thống truyền động không làm việc đúng cách.	Nhờ trung tâm bảo trì được ủy quyền ở địa phương sửa chữa.

PHỤ KIỆN TÙY CHỌN

⚠ THẬN TRỌNG: Các phụ kiện hoặc phụ tùng gắn thêm này được khuyến cáo sử dụng với dụng cụ Makita của bạn theo như quy định trong hướng dẫn này. Việc sử dụng bất cứ phụ kiện hoặc phụ tùng gắn thêm nào khác đều có thể gây ra rủi ro thương tích cho người. Chỉ sử dụng phụ kiện hoặc phụ tùng gắn thêm cho mục đích đã quy định sẵn của chúng.

Nếu bạn cần bất kỳ sự hỗ trợ nào để biết thêm chi tiết về các phụ tùng này, hãy hỏi Trung tâm Dịch vụ của Makita tại địa phương của bạn.

- Lưỡi cắt
- Pin và bộ sạc chính hãng của Makita

LƯU Ý: Một số mục trong danh sách có thể được bao gồm trong gói dụng cụ làm phụ kiện tiêu chuẩn. Các mục này ở mỗi quốc gia có thể khác nhau.

คำเตือน

- โปรดดูบท “การบำรุงรักษา” สำหรับรายละเอียดข้อควรระวังก่อนการซ่อมบำรุง
- อุปกรณ์นี้ไม่ได้ออกแบบมาให้บุคคล (รวมถึงเด็ก) ที่มีความบกพร่องทางร่างกาย การรับรู้ความรู้สึก หรือทางจิตใจ หรือขาดประสบการณ์และความรู้เกี่ยวกับการใช้งานใช้ เว้นแต่ได้รับคำแนะนำการใช้งานอย่างปลอดภัยโดยบุคคลที่รับผิดชอบความปลอดภัยของพวกเขา
- ควรดูแลเด็กอย่างใกล้ชิดเพื่อป้องกันไม่ให้เด็กเล่นอุปกรณ์นี้
- โปรดดูบท “คำแนะนำเพื่อความปลอดภัยที่สำคัญสำหรับตลับแบตเตอรี่” เพื่อดูข้อห้ามและเรื่องสำคัญเกี่ยวกับตลับแบตเตอรี่
- โปรดดูบท “ข้อมูลจำเพาะ” สำหรับการอ้างอิงประเภทแบตเตอรี่
- โปรดอ้างอิงส่วน “การใส่หรือการถอดตลับแบตเตอรี่” สำหรับวิธีถอดหรือติดตั้งแบตเตอรี่
- โปรดดูบท “การประกอบ” สำหรับรายละเอียดข้อควรระวังก่อนติดตั้งอุปกรณ์

ข้อมูลจำเพาะ

รุ่น:	UE001G
อัตราความเร็วหมุนเปล่า (โดยไม่มีอุปกรณ์ต่อพ่วง)	0 - 4,800 min ⁻¹
ความยาวโดยรวม (ไม่รวมตลับแบตเตอรี่)	1,860 mm
เส้นผ่านศูนย์กลางใบเลื่อยตัด	203 mm
อัตราเฟือง	กระปุกเฟือง: 14/29
แรงดันไฟฟ้าสูงสุด	D.C. 36 V - 40 V สูงสุด
น้ำหนักสุทธิ	6.1 kg - 7.3 kg
ระดับการป้องกัน	IPX4

- เนื่องจากการค้นคว้าวิจัยและพัฒนาอย่างต่อเนื่อง ข้อมูลจำเพาะในเอกสารฉบับนี้อาจเปลี่ยนแปลงได้โดยไม่ต้องแจ้งให้ทราบล่วงหน้า
- ข้อมูลจำเพาะอาจแตกต่างกันไปในแต่ละประเทศ
- น้ำหนักอาจแตกต่างกันไปตามอุปกรณ์เสริม รวมถึงตลับแบตเตอรี่ การติดอุปกรณ์เสริมที่เบาที่สุดและหนักที่สุดตามข้อบังคับของ EPTA 01/2014 มีแสดงอยู่ในตาราง

ดัลับแบตเตอรี่และเครื่องชาร์จที่ใช้ได้

ดัลับแบตเตอรี่	BL4020 / BL4025* / BL4040* / BL4040F* / BL4050F* / BL4080F* * : แบตเตอรี่ที่แนะนำ
เครื่องชาร์จ	DC40RA / DC40RB / DC40RC / DC40WA

- ดัลับแบตเตอรี่และเครื่องชาร์จบางรายการที่แสดงอยู่ด้านบนอาจไม่มีจำหน่ายขึ้นอยู่กับภูมิภาคที่คุณอาศัยอยู่

คำเตือน: ใช้ดัลับแบตเตอรี่และเครื่องชาร์จที่ระบุไว้ข้างบนเท่านั้น การใช้ดัลับแบตเตอรี่และเครื่องชาร์จประเภทอื่นอาจก่อให้เกิดความเสี่ยงที่จะได้รับบาดเจ็บและ/หรือเกิดไฟไหม้

แหล่งจ่ายไฟแบบเชื่อมต่อสายไฟที่แนะนำ

ชุดต้นกำลังแบบพกพา	PDC01 / PDC1200 / PDC1500
--------------------	---------------------------

- แหล่งจ่ายไฟแบบเชื่อมต่อสายไฟตามรายการด้านบนอาจไม่มีจำหน่ายขึ้นอยู่กับภูมิภาคที่คุณอยู่
- ก่อนใช้งานแหล่งจ่ายไฟแบบเชื่อมต่อสายไฟให้อ่านคำแนะนำและเครื่องหมายเตือนที่ติดอยู่

สัญลักษณ์

ต่อไปนี้เป็นสัญลักษณ์ที่อาจใช้สำหรับอุปกรณ์ โปรดศึกษาความหมายของสัญลักษณ์ให้เข้าใจก่อนการใช้งาน

	อ่านคู่มือการใช้งาน
	ใช้ความระมัดระวังและความสนใจเป็นพิเศษ
	อย่าให้บุคคลอื่นเข้าใกล้บริเวณปฏิบัติงาน
	สวมใส่อุปกรณ์ป้องกันดวงตาและหู



สำหรับประเทศในสหภาพยุโรปเท่านั้น เนื่องจากในอุปกรณ์มีส่วนประกอบ อันตรราย ชะจําพวกอุปกรณ์ไฟฟ้า และอิเล็กทรอนิกส์ แบตเตอรี่ และหม้อแบตเตอรี่จึงอาจส่งผลต่อสิ่งแวดล้อมและสุขภาพของมนุษย์ในเชิงลบ

อย่าทิ้งเครื่องใช้ไฟฟ้าและอิเล็กทรอนิกส์ หรือแบตเตอรี่ร่วมกับวัสดุเหลือทิ้งในครัวเรือน!

เพื่อให้เป็นไปตามกฎระเบียบของยุโรป ว่าด้วยขยะจำพวกอุปกรณ์ไฟฟ้าและอิเล็กทรอนิกส์ และหม้อสะสมไฟฟ้าและแบตเตอรี่ และขยะจำพวกหม้อสะสมไฟฟ้าและแบตเตอรี่ รวมถึงการบังคับใช้ตามกฎหมายภายในประเทศ ควรมีการจัดเก็บขยะจำพวกอุปกรณ์ไฟฟ้า แบตเตอรี่ และหม้อสะสมไฟฟ้าแยกต่างหากและส่งไปยังจุดรับขยะต่างหากในเขตเทศบาลซึ่งมีการดำเนินการตามระเบียบว่าด้วยการดูแลสิ่งแวดล้อม

โดยระบุด้วยสัญลักษณ์เส้นคาดขวางรูปถังขยะแบบมีล้อไว้บนอุปกรณ์

จุดประสงค์การใช้งาน

เครื่องมือนี้ใช้สำหรับตัดขอบหญ้าเท่านั้น ห้ามใช้เครื่องมือนี้เพื่อวัตถุประสงค์อื่น การใช้เครื่องมือผิดวิธีอาจทำให้ได้รับบาดเจ็บสาหัส

คำเตือนด้านความปลอดภัย

คำเตือนด้านความปลอดภัยของเครื่องตัดขอบ ไร้สาย

คำเตือน: อ่านคำเตือนด้านความปลอดภัยและคำแนะนำทั้งหมด การไม่ปฏิบัติตามคำเตือนและคำแนะนำดังกล่าวอาจส่งผลให้ไฟฟ้าช็อต ไฟไหม้ และ/หรือได้รับบาดเจ็บร้ายแรง

เก็บรักษาคำเตือนและคำแนะนำทั้งหมดไว้ เป็นข้อมูลอ้างอิงในอนาคต

คำเตือน — เมื่อใช้เครื่องใช้ไฟฟ้านี้ โปรดปฏิบัติตามข้อควรระวังพื้นฐาน ซึ่งรวมถึงคำแนะนำดังต่อไปนี้:

การฝึกปฏิบัติ

1. อ่านคำแนะนำอย่างละเอียด ทำความคุ้นเคยกับการควบคุมและการใช้อุปกรณ์อย่างถูกต้อง
2. ห้ามให้เด็กหรือบุคคลที่ไม่คุ้นเคยกับคำแนะนำเหล่านี้ใช้เครื่องตัดขอบนี้ ข้อบังคับท้องถิ่นอาจมีการจำกัดอายุของผู้ปฏิบัติงาน
3. ห้ามใช้ตัดขอบขณะที่ผู้อื่น โดยเฉพาะเด็กหรือสัตว์เลี้ยงอยู่ใกล้เคียง
4. โปรดระลึกไว้เสมอว่าผู้ปฏิบัติงานและผู้ใช้งานจะเป็นผู้รับผิดชอบต่ออุบัติเหตุหรืออันตรายต่างๆ ที่เกิดขึ้นต่อผู้อื่นหรือทรัพย์สินของผู้อื่น
5. เมื่อสัมผัสใบมีดตัด ให้สวมใส่ถุงมือป้องกัน ใบมีดตัดอาจตัดมือที่ไม่มีอุปกรณ์ป้องกันและทำให้ได้รับบาดเจ็บสาหัสได้

การเตรียมความพร้อม

1. ใช้อุปกรณ์ป้องกันส่วนบุคคล สวมแว่นตาป้องกันเสมอ อุปกรณ์ป้องกัน เช่น หน้ากากกันฝุ่น รองเท้านิรภัยกันลื่น หมวกที่แข็ง หรืออุปกรณ์ป้องกันหูที่ใช้ในสภาพที่เหมาะสมจะช่วยลดการบาดเจ็บได้
2. สวมใส่หมวกนิรภัย อุปกรณ์ป้องกันดวงตาและหู ถุงมือป้องกัน รองเท้าที่แน่นหนาและกางเกงขายาวขณะตัดขอบเสมอเพื่อป้องกันตัวเองจากเศษวัสดุ กระเด็นหรือวัตถุที่ตกลงมา
3. ตรวจสอบพื้นที่ผิวที่จะใช้งานอุปกรณ์อย่างละเอียดและกำจัดหิน กิ่งไม้ สายไฟ กระดุก และสิ่งแปลกปลอมอื่นๆ ทั้งหมด

4. ก่อนการใช้งาน ให้ตรวจสอบด้วยสายตาว่าใบเลื่อย สลักเกลียวใบมีด และหัวตัดไม่สึกหรอหรือเสียหาย เปลี่ยนใบเลื่อยและสลักเกลียวที่สึกหรอและชำรุดเป็นชุดเพื่อรักษาความสมดุล
5. ใช้เฉพาะชิ้นส่วนอะไหล่และอุปกรณ์เสริมที่ผู้ผลิตแนะนำเท่านั้น
6. นำกุญแจปรับตั้งหรือประแจออกก่อนที่จะเปิดเครื่องมือไฟฟ้า ประแจหรือกุญแจที่เสียบค้างอยู่ในชิ้นส่วนที่หมุนได้ของเครื่องมือไฟฟ้าอาจทำให้ได้รับบาดเจ็บ
7. ตรวจสอบให้แน่ใจว่าไม่มีสายไฟ ท่อส่งน้ำ ท่อส่งก๊าซ และอื่นๆ ซึ่งอาจก่อให้เกิดอันตรายหากเสียหาย เนื่องจากการใช้งานเครื่องมือนี้
8. ก่อนใช้งาน ตรวจสอบสลักเกลียว น็อต และสกรูว่าหลวมหรือไม่เพื่อหลีกเลี่ยงอุบัติเหตุที่อาจเกิดขึ้น
9. ตรวจสอบพื้นที่ทำงานเพื่อระบุความเสี่ยงที่อาจเกิดขึ้นก่อนเริ่มทำงาน ขจัดทราย หิน และวัตถุที่แข็งอื่นๆ ที่พบภายในขอบเขตการทำงาน เนื่องจากวัตถุดังกล่าวอาจถูกเหวี่ยงออกหรือทำให้เกิดแรงปฏิกิริยาที่ผลักหัวตัดเข้าหาตัวคุณ ส่งผลให้เครื่องเสียหายและบาดเจ็บรุนแรง

การใช้งาน

1. ดัดขอบเฉพาะตอนกลางวันหรือขณะที่มีแสงสว่างเพียงพอเท่านั้น
2. รักษาที่ยืนบนทางลาดให้เหมาะสมเสมอ
3. โปรดเดิน ห้ามวิ่ง
4. ใช้ความระมัดระวังอย่างมากเมื่อเดินถอยหลังหรือดึงเครื่องตัดขอบเข้าหาตัว
5. ตรวจสอบให้แน่ใจว่าใบเลื่อยหยุดก่อนข้ามพื้นผิวอื่น ๆ นอกเหนือจากหญ้า และเมื่อขยับย้ายเครื่องตัดขอบไป ยังหรือจากพื้นที่ที่จะตัดขอบ
6. อย่าใช้งานเครื่องตัดขอบที่อุปกรณ์ป้องกันชำรุด ขาดหาย หรือติดตั้งไม่ถูกต้อง
7. เปิดสวิตช์มอเตอร์ด้วยความระมัดระวังตามคำแนะนำและยืนให้ห่างจากใบมีด
8. อย่าเอียงเมื่อเปิดสวิตช์มอเตอร์ เว้นแต่ว่าต้องเอียงเครื่องตัดขอบเพื่อเริ่มใช้งาน ในกรณีนี้ อย่าเอียงเครื่องเกินกว่าที่จำเป็น และยกแค้นส่วนดังกล่าวให้ไกลจากผู้ปฏิบัติงาน
9. อย่าเปิดสวิตช์มอเตอร์หากมีผู้ที่อยู่ใกล้เคียงยืนอยู่ด้านหน้าของใบเลื่อย
10. อย่าวางมือ เท้า ใบหน้า และเสื้อผ้าใกล้กับหรือได้ชิ้นส่วนหมุน

11. ปิดสวิตช์มอเตอร์ไฟฟ้าและถอดแบตเตอรี่ออกจากเครื่องตัดขอบเสมอ:
 - ก่อนกำจัดสิ่งอุดตัน
 - ก่อนการตรวจสอบ การทำความสะอาด หรือการใช้งานใบเลื่อย
 - หลังจากกระแทกเข้ากับวัตถุแปลกปลอม: ตรวจสอบใบเลื่อยเพื่อดูความเสียหาย และทำการซ่อมแซมก่อนเริ่มใช้งานใหม่และใช้งานเครื่องตัดขอบ
 - หากเครื่องตัดขอบเริ่มสั่นผิดปกติ (ตรวจสอบทันที)
12. หยุดมอเตอร์:
 - ทุกครั้งที่คุณวางเครื่องตัดขอบทิ้งไว้
 - ก่อนชาร์จแบตเตอรี่อีกครั้ง
13. เก็บหัวตัดให้ห่างจากริ้ว ผัน ลำต้นต้นไม้ หรือพื้นผิวที่แข็งอื่นๆ ที่อาจทำให้เครื่องเสียหายและทำให้เกิดการติดกลับ
14. อย่าใช้งานเครื่องมือไฟฟ้าในสภาพที่อาจเกิดการระเบิด เช่น ในสถานที่ที่มีของเหลว ก๊าซ หรือฝุ่นผงที่มีคุณสมบัติไวไฟ เครื่องมือไฟฟ้าอาจสร้างประกายไฟและจุดชนวนฝุ่นผงหรือก๊าซดังกล่าว
15. อย่าทำงานในระยะที่สูดเอื้อม จัดท่ากรงขึ้นและการทรงตัวให้เหมาะสมตลอดเวลา เพราะจะทำให้ควบคุมเครื่องมือไฟฟ้าได้ดีขึ้นในสถานการณ์ที่ไม่คาดคิด
16. ในระหว่างการใช้งาน ดูแลให้ผู้ที่อยู่ใกล้เคียงหรือสัตว์อยู่ห่างจากเครื่องมืออย่างน้อย 15 m หยุดใช้เครื่องมือทันทีที่มีผู้เข้ามาใกล้ หากมีผู้ปฏิบัติงานสองคนหรือมากกว่านั้นปฏิบัติงานในพื้นที่เดียวกัน ให้กำหนดบุคคลไว้หนึ่งคนเพื่อคอยสังเกตระยะห่างระหว่างผู้ปฏิบัติงานแต่ละคน
17. ในระหว่างการใช้งาน ห้ามยืนบนพื้นที่ไม่มั่นคงหรือลื่น หรือทางลาดชัน ระหว่างฤดูหนาว ให้ระวังน้ำแข็งและหิมะ และตรวจสอบท่ายืนให้มั่นคงเสมอ
18. เมื่อคุณผลออกจากเครื่องมือ แม้ว่าจะเป็นเวลาสั้นๆ ให้ถอดตลับแบตเตอรี่ออกเสมอ เครื่องมือที่ถูกปล่อยทิ้งไว้โดยที่มตลับแบตเตอรี่ติดตั้งไว้อย่างถูกใช้โดยบุคคลที่ไม่ได้รับอนุญาตและทำให้เกิดอุบัติเหตุร้ายแรงได้
19. ตรวจสอบอุปกรณ์ตัดเป็นประจำในระหว่างการทำงาน เพื่อดูว่ามีรอยร้าวหรือความเสียหายหรือไม่ ก่อนการตรวจสอบ ให้ถอดตลับแบตเตอรี่ออกและรอนกระทั้งอุปกรณ์ตัดหยุดสนิทแล้ว เปลี่ยนอุปกรณ์ตัดทันทีแม้ว่าจะมีรอยร้าวเพียงเล็กน้อยเท่านั้น
20. อย่าสัมผัสสกรงปูเฟืองในระหว่างและทันทีหลังจากการใช้งาน สกรงปูเฟืองจะเกิดความร้อนในระหว่างการใช้งานและอาจลวกผิวหนังคุณได้
21. หยุดพักเพื่อป้องกันการสูญเสียการควบคุมเนื่องจากความเหนื่อยล้า ขอแนะนำให้หยุดพัก 10 ถึง 20 นาทีในทุกๆ ชั่วโมง
22. เมื่อคุณใช้เครื่องมือบนพื้นที่เป็นโคลน ทางลาดที่เปียกหรือสถานที่ที่ลื่น ให้ระวังการยื่นของคุณ
23. อย่าใช้เครื่องมือในสภาพอากาศไม่ดีซึ่งทัศนวิสัยจำกัด ไม่เช่นนั้นอาจทำให้หกล้มหรือใช้งาน得不ถูกต้องเนื่องจากทัศนวิสัยไม่ดี
24. อย่าวางเครื่องมือทิ้งไว้นอกอาคารกลางแจ้ง
25. จับเครื่องมือที่พื้นผิวจับหุ้มฉนวนเท่านั้น เนื่องจากใบเลื่อยตัดเตอร์อาจสัมผัสกับสายไฟฟ้าที่ซ่อนอยู่ ใบเลื่อยตัดเตอร์ที่สัมผัสกับสายไฟฟ้า “มีกระแสไฟฟ้าไหลผ่าน” อาจทำให้ชิ้นส่วนโลหะเปลือยของเครื่องมือ “มีกระแสไฟฟ้าไหลผ่าน” และอาจทำให้ผู้ใช้งานถูกไฟฟ้าช็อตได้
26. หลีกเลี่ยงการทำงานในสภาพแวดล้อมที่อาจทำให้ผู้ใช้ทำงานเหนื่อยล้ามากขึ้น
27. อย่าจุ่มเครื่องมือลงในอ่างน้ำ
28. อย่าวางเครื่องมือทิ้งไว้กลางแจ้ง
29. เมื่อใบไม้เปียกหรือเศษสิ่งสกปรกติดอยู่กับปากดูด (ช่องระบายอากาศ) เนื่องจากฝน ให้เอาออก
30. อย่าใช้เครื่องมือท่ามกลางหิมะ

เครื่องมือตัด

1. ห้ามใช้ใบเลื่อยที่ไม่เหมาะสม รวมถึงโซ่หมุนที่ประกอบด้วยโลหะหลายชิ้น และใบมีดแบบแกว่งหมุนในแนวตั้ง เนื่องจากอาจทำให้ได้รับบาดเจ็บสาหัสได้
2. ใช้อุปกรณ์ป้องกันเครื่องมือตัดที่เหมาะสมกับเครื่องมือตัดที่ใช้เสมอ

การบำรุงรักษาและการเก็บรักษา

1. ชันน็อต สลักเกลียว และสกรูทุกตัวให้แน่นเพื่อให้มั่นใจว่าอุปกรณ์อยู่ในสภาพการใช้งานที่ปลอดภัย
2. เพื่อลดความเสี่ยงในการเกิดไฟไหม้ ให้รักษาช่องใส่แบตเตอรี่ให้ปลอดภัยจากหญ้า ใบไม้ หรือน้ำมันหล่อลื่นที่มากเกินไป
3. เปลี่ยนชิ้นส่วนที่สึกหรอหรือเสียหาย
4. อย่าพยายามซ่อมแซมเครื่องเว้นแต่คุณจะมีความสามารถในการทำเช่นนั้น
5. ใช้เฉพาะชิ้นส่วนอะไหล่และอุปกรณ์เสริมที่ผู้ผลิตแนะนำเท่านั้น

6. ก่อนเคลื่อนย้ายเครื่องมือ ให้ปิดเครื่องแล้วถอดด้ามแบตเตอรี่ออก
7. เมื่อจัดการกับใบเลื่อยคัตเตอร์ ให้สวมใส่ถุงมือและใส่ผ้าครอบใบเลื่อยไว้บนใบเลื่อยเสมอ
8. ตรวจสอบส่วนที่เสียหาย - ก่อนใช้งานอุปกรณ์ ต้องตรวจสอบอุปกรณ์ป้องกันหรือส่วนที่เสียหายอย่างละเอียดเพื่อพิจารณาว่าสามารถใช้งานเครื่องมือได้อย่างเหมาะสมตามจุดประสงค์การใช้งานหรือไม่ ตรวจสอบความเรียบร้อยของชิ้นส่วนเคลื่อนที่ การติดขัดของชิ้นส่วนเคลื่อนที่ การแตกหักหรือชำรุด การยึดติด และเงื่อนไขอื่น ๆ ที่อาจส่งผลกระทบต่อการใช้งาน ควรซ่อมแซมหรือเปลี่ยนแปลงที่ป้องกันหรือส่วนอื่น ๆ ที่เสียหายโดยศูนย์บริการที่ได้รับอนุญาต เว้นแต่จะมีการระบุไว้เป็นอย่างอื่นในคู่มือฉบับนี้
9. อย่าล้างเครื่องมือด้วยน้ำแรงดันสูง
10. เมื่อล้างทำความสะอาดเครื่องมือ อย่าให้น้ำเข้าไปด้านในกลไกไฟฟ้า เช่น แบตเตอรี่ มอเตอร์ และขั้วต่อต่างๆ
11. ทำการตรวจสอบหรือบำรุงรักษาในสถานที่ที่สามารถหลีกเลี่ยงฝนได้
12. หลังจากใช้เครื่องมือแล้ว ให้ทำความสะอาดสิ่งสกปรกที่ติดอยู่ออก และปล่อยให้เครื่องมือแห้งสนิทก่อนนำไปจัดเก็บ มีความเสี่ยงที่เครื่องจะทำงานผิดปกติเนื่องจากการเป็นน้ำแข็ง โดยขึ้นอยู่กับฤดูกาลหรือพื้นที่
13. เมื่อจัดเก็บเครื่องมือ ให้หลีกเลี่ยงแสงแดดโดยตรงและฝน และจัดเก็บเครื่องมือไว้ในที่ที่จะไม่เกิดความร้อนหรือความชื้น

การใช้งานและดูแลเครื่องมือที่ใช้แบตเตอรี่

1. ป้องกันไม่ให้เครื่องมือทำงานโดยไม่ตั้งใจ ตรวจสอบให้แน่ใจว่าสวิตช์อยู่ในตำแหน่งปิด ก่อนติดตั้งชุดแบตเตอรี่หรือทำการยกหรือเคลื่อนย้ายเครื่อง การถือเครื่องโดยที่นิ้ววางอยู่บนสวิตช์หรือเครื่องที่เปิดสวิตช์ไว้อยู่จะทำให้เกิดอุบัติเหตุ
2. ถอดชุดแบตเตอรี่ออกจากเครื่องก่อนทำการปรับเปลี่ยนอุปกรณ์เสริม หรือจัดเก็บเครื่อง มาตรการความปลอดภัยเชิงป้องกันดังกล่าวจะลดความเสี่ยงที่เครื่องจะเริ่มทำงานโดยไม่ตั้งใจ
3. ชาร์จไฟใหม่ด้วยเครื่องชาร์จที่ระบุโดยผู้ผลิตเท่านั้น เครื่องชาร์จที่เหมาะสมสำหรับชุดแบตเตอรี่ประเภทหนึ่งอาจมีความเสี่ยงที่จะเกิดไฟไหม้เมื่อใช้กับชุดแบตเตอรี่อีกประเภทหนึ่ง
4. ใช้เครื่องกับชุดแบตเตอรี่ที่ออกแบบมาเฉพาะ การใช้ชุดแบตเตอรี่ประเภทอื่นอาจทำให้เสี่ยงที่จะได้รับบาดเจ็บและเกิดไฟไหม้
5. เมื่อไม่ใช้งานชุดแบตเตอรี่ ให้เก็บห่างจากวัตถุที่เป็นโลหะอื่นๆ เช่น คลิปหนีบกระดาษ เหรียญ กุญแจ กรรไกรตัดเล็บ สกรู หรือวัตถุที่เป็นโลหะขนาดเล็กอื่นๆ ที่สามารถเชื่อมต่อกับขั้วหนึ่งกับอีกขั้วหนึ่งได้ การลัดวงจรขั้วแบตเตอรี่อาจทำให้อ่อนจัดหรือเกิดไฟไหม้
6. ในกรณีที่ใช้งานไม่ถูกต้อง อาจมีของเหลวไหลออกจากแบตเตอรี่ ให้หลีกเลี่ยงการสัมผัส หากสัมผัสโดนของเหลวโดยไม่ได้ตั้งใจ ให้ล้างออกด้วยน้ำ หากของเหลวกระเด็นเข้าตา ให้รีบไปพบแพทย์ ของเหลวที่ไหลออกจากแบตเตอรี่อาจทำให้ผิวหนังระคายเคืองหรือไหม้
7. อย่าใช้ชุดแบตเตอรี่หรือเครื่องที่เสียหายหรือถูกดัดแปลง แบตเตอรี่ที่เสียหายหรือมีการแก้ไขอาจทำให้เกิดสิ่งที่ไม่ถึงได้ เช่น ไฟไหม้ ระเบิด หรือเสี่ยงต่อการบาดเจ็บ
8. อย่าให้ชุดแบตเตอรี่หรือเครื่องโดนไฟหรืออยู่ในอุณหภูมิสูง หากโดนไฟหรืออุณหภูมิสูงเกิน 130°C (265°F) อาจทำให้เกิดการระเบิดได้
9. ปฏิบัติตามคำแนะนำในการชาร์จทั้งหมดและอย่าชาร์จชุดแบตเตอรี่และเครื่องนอกช่วงอุณหภูมิที่ระบุในคำแนะนำ การชาร์จไฟที่ไม่เหมาะสมหรืออุณหภูมิที่นอกเหนือไปจากช่วงอุณหภูมิที่ระบุอาจทำให้แบตเตอรี่เสียหายและเป็นการเพิ่มความเสี่ยงในการเกิดไฟไหม้ได้
10. ให้บริการซ่อมโดยผู้ซ่อมที่ผ่านการรับรอง โดยใช้ชิ้นส่วนทดแทนที่เหมือนกันเท่านั้น เพราะจะทำให้การใช้ผลิตภัณฑ์มีความปลอดภัย
11. อย่าดัดแปลงหรือพยายามซ่อมแซมเครื่องมือหรือชุดแบตเตอรี่ เว้นแต่จะมีระบุในคำแนะนำสำหรับการใช้งานและการดูแลรักษา
12. อย่าก่อกำจัดแบตเตอรี่ในไฟ แบตเตอรี่อาจระเบิดได้ ตรวจสอบรหัสท้องถิ่นสำหรับคำแนะนำเกี่ยวกับการกำจัดทิ้งแบบพิเศษ
13. อย่าเปิดหรือทำให้แบตเตอรี่เสียหาย อิเล็กโทรไลต์ที่ถูกปล่อยออกมามีคุณสมบัติกัดกร่อน และอาจทำลายดวงตาหรือผิวหนังได้ อาจเป็นพิษหากกลืนกินเข้าไป
14. อย่าชาร์จแบตเตอรี่กลางแจ้ง หรือในที่เปียก
15. อย่าเปลี่ยนแบตเตอรี่กลางแจ้ง
16. ห้ามชาร์จไฟนอกบ้าน หรือกลางแจ้ง
17. ห้ามจับอุปกรณ์ชาร์จรวมถึงปลั๊กเครื่องชาร์จและขั้วอุปกรณ์ชาร์จด้วยมือที่เปียก

18. หลีกเลี่ยงการใช้งานในสภาพแวดล้อมที่อันตราย ห้ามใช้เครื่องในพื้นที่เปียกชื้นหรือโดนฝน น้ำที่เข้าไปในเครื่องจะเพิ่มความเสี่ยงในการเกิดไฟฟ้าช็อต
19. ดูลมมือจับและบริเวณมือจับให้แห้ง สะอาด และไม่มีน้ำมันและจาระบีเปื้อน มือจับและบริเวณมือจับที่ลื่นจะทำให้ไม่สามารถจับและควบคุมเครื่องมือได้อย่างปลอดภัยในสถานการณ์ที่ไม่คาดคิด
20. อย่าเปลี่ยนแบตเตอรี่ด้วยมือที่เปียก
21. หลังถอดแบตเตอรี่ออกจากเครื่องมือหรือเครื่องชาร์จ ตรวจสอบให้แน่ใจว่าได้ติดตั้งฝาครอบแบตเตอรี่เข้ากับแบตเตอรี่และเก็บไว้ในที่แห้งแล้ว
22. หากดัดแปลงแบตเตอรี่เปียก ให้ระบายน้ำภายในออกแล้วเช็ดด้วยผ้าแห้ง ปลดปล่อยดัดแปลงแบตเตอรี่แห้งสนิทในที่แห้งก่อนใช้งาน

ปฏิบัติตามคำแนะนำเหล่านี้

คำเตือน: อย่าให้ความไม่ระมัดระวังหรือความคุ้นเคยกับผลิตภัณฑ์ (จากการใช้งานซ้ำหลายครั้ง) อยู่เหนือการปฏิบัติตามกฎเกณฑ์ด้านความปลอดภัยในการใช้งานผลิตภัณฑ์อย่างเคร่งครัด

การใช้งานอย่างไม่เหมาะสมหรือการไม่ปฏิบัติตามกฎเกณฑ์ด้านความปลอดภัยในคู่มือการใช้งานนี้อาจทำให้ได้รับบาดเจ็บรุนแรง

คำแนะนำเพื่อความปลอดภัยที่สำคัญสำหรับดัดแปลงแบตเตอรี่

1. ก่อนใช้งานดัดแปลงแบตเตอรี่ให้อ่านคำแนะนำและเครื่องหมายเตือนทั้งหมดบน (1) เครื่องชาร์จแบตเตอรี่ (2) แบตเตอรี่ และ (3) ตัวผลิตภัณฑ์ที่ใช้แบตเตอรี่
2. อย่าถอดแยกชิ้นส่วนหรือทำการดัดแปลงดัดแปลงแบตเตอรี่ เนื่องจากอาจทำให้เกิดไฟไหม้ ความร้อนที่สูงเกินไป หรือระเบิดได้
3. หากระยะเวลาที่เครื่องทำงานสั้นเกินไป ให้หยุดใช้งานทันที เนื่องจากอาจมีความเสี่ยงที่จะร้อนจัด ไหม้หรือระเบิดได้
4. หากสารละลายอิเล็กโทรไลต์กระเด็นเข้าตา ให้ล้างออกด้วยน้ำเปล่าและรีบไปพบแพทย์ทันที เนื่องจากอาจทำให้ตาบอด
5. ห้ามลัดวงจรดัดแปลงแบตเตอรี่:
 - (1) ห้ามแตะขั้วกับวัตถุที่เป็นสื่อไฟฟ้าใดๆ
 - (2) หลีกเลี่ยงการเก็บดัดแปลงแบตเตอรี่ไว้ในภาชนะร่วมกับวัตถุที่เป็นโลหะ เช่น กรรไกรตัดเล็บ เหรียญ ฯลฯ
- (3) อย่าให้ดัดแปลงแบตเตอรี่ถูกน้ำหรือฝน แบตเตอรี่ลัดวงจรอาจทำให้เกิดการไหลของกระแสไฟฟ้า ร้อนจัด ไหม้หรือเสียหายได้
6. ห้ามเก็บและใช้เครื่องมือและดัดแปลงแบตเตอรี่ไว้ในสถานที่อุณหภูมิสูงถึงหรือเกิน 50 °C (122 °F)
7. ห้ามเผาตลับแบตเตอรี่ทิ้ง แม้ว่าแบตเตอรี่จะเสียหายจนใช้การไม่ได้หรือเสื่อมสภาพแล้ว ดัดแปลงแบตเตอรี่อาจจะระเบิดในกองไฟ
8. อย่าถอดตะปู ฝั ด บด ขั้วง หรือทำดัดแปลงแบตเตอรี่หล่นพื้น หรือกระแทกดัดแปลงแบตเตอรี่กับวัตถุของแข็ง การกระทำดังกล่าวอาจส่งผลให้เกิดไฟไหม้ ความร้อนที่สูงเกินไป หรือระเบิดได้
9. ห้ามใช้แบตเตอรี่ที่เสียหาย
10. แบตเตอรี่ลิเทียมไอออนที่มีมาในนั้นเป็นไปตามข้อกำหนดของ Dangerous Goods Legislation สำหรับการขนส่งเพื่อการพาณิชย์ เช่น โดยบุคคลที่สาม ตัวแทนขนส่งสินค้า จะต้องตรวจสอบข้อกำหนดพิเศษในด้านกรบรรจุหีบห่อหรือการติดป้ายสินค้าในการเตรียมสินค้าที่จะขนส่ง ให้ปรึกษาผู้เชี่ยวชาญด้านวัตถุอันตราย โปรดตรวจสอบข้อกำหนดในประเทศที่อาจมีรายละเอียดอื่น ๆ เพิ่มเติมให้ตีตเทปหรือปิดหน้าสัมผัสและห่อแบตเตอรี่ในลักษณะที่แบตเตอรี่จะไม่เคลื่อนที่ไปมาในหีบห่อ
11. เมื่อกำจัดดัดแปลงแบตเตอรี่ ให้ถอดดัดแปลงแบตเตอรี่ออกจากเครื่องมือและกำจัดในสถานที่ที่ปลอดภัย ปฏิบัติตามข้อบังคับในท้องถิ่นที่เกี่ยวข้องกับการกำจัดแบตเตอรี่
12. ใช้แบตเตอรี่กับผลิตภัณฑ์ที่ระบุโดย Makita เท่านั้น การติดตั้งแบตเตอรี่ในผลิตภัณฑ์ที่ไม่ใช่ตามที่ระบุอาจทำให้เกิดไฟไหม้ ความร้อนสูง ระเบิด หรืออิเล็กทรอนิกส์ตัวรับเสียหายได้
13. หากไม่ใช่เครื่องมือเป็นระยะเวลานาน จะต้องถอดแบตเตอรี่ออกจากเครื่องมือ
14. ในระหว่างและหลังการใช้งาน ดัดแปลงแบตเตอรี่อาจร้อนซึ่งอาจลวกผิวหรือทำให้ผิวหนังไหม้ที่อุณหภูมิทำได้ โปรดระมัดระวังในการจัดการกับแบตเตอรี่ที่ร้อน
15. อย่าสัมผัสขั้วของเครื่องมือทันทีหลังจากการใช้งาน เนื่องจากอาจมีความร้อนพอที่จะทำให้ผิวไหม้ได้
16. อย่าปล่อยให้เศษวัสดุ ฝุ่นผง หรือดินเข้าไปติดอยู่ในขั้ว รู และร่องของดัดแปลงแบตเตอรี่ เนื่องจากอาจทำให้เกิดความร้อน ไฟไหม้ ระเบิด และทำให้เครื่องมือหรือดัดแปลงแบตเตอรี่ทำงานผิดปกติ ส่งผลให้โดนลวกหรือเกิดการบาดเจ็บได้

17. หากเครื่องมือไม่รองรับสายไฟแรงดันสูง อย่าใช้ดัลล์แบตเตอรี่ใกล้กับสายไฟแรงดันสูง เนื่องจากเครื่องมือหรือดัลล์แบตเตอรี่อาจทำงานผิดปกติหรือเสียหายได้
18. เก็บแบตเตอรี่ให้ห่างจากเด็ก

ปฏิบัติตามคำแนะนำเหล่านี้

⚠ ข้อควรระวัง: ใช้แบตเตอรี่ของแท้จาก Makita เท่านั้น การใช้แบตเตอรี่ Makita ที่ไม่แท้ หรือแบตเตอรี่ที่ถูกเปลี่ยน อาจทำให้แบตเตอรี่ระเบิด ก่อให้เกิดเพลิงลุกไหม้ การบาดเจ็บ และความเสียหายได้ และจะทำให้การรับประกันของ Makita สำหรับเครื่องมือและแท่นชาร์จของ Makita เป็นโมฆะด้วย

เคล็ดลับในการรักษาอายุการใช้งานของแบตเตอรี่ให้ยาวนานที่สุด

1. ชาร์จดัลล์แบตเตอรี่ก่อนที่ไฟจะหมด หยุดการใช้งานแล้วชาร์จประจุไฟฟ้าใหม่ทุกครั้งเมื่อคุณรู้สึกว่าคุณปรารถนามีกำลังลดลง
2. อย่าชาร์จดัลล์แบตเตอรี่ที่มีไฟเต็มแล้ว การชาร์จประจุไฟฟ้ามากเกินไปอาจจะทำให้อายุการใช้งานของดัลล์แบตเตอรี่สั้นลง
3. ชาร์จประจุไฟฟ้าดัลล์แบตเตอรี่ในห้องที่มีอุณหภูมิระหว่าง 10 °C - 40 °C ปล่อยให้ดัลล์แบตเตอรี่เย็นลงก่อนที่จะชาร์จไฟ
4. เมื่อไม่ใช้ดัลล์แบตเตอรี่ ให้ถอดออกจากเครื่องมือหรือเครื่องชาร์จ
5. ชาร์จไฟดัลล์แบตเตอรี่หากคุณไม่ต้องการใช้เป็นเวลานาน (เกินกว่าหกเดือน)

คำอธิบายชิ้นส่วนต่างๆ

► หมายเลข 1

1	ดัลล์แบตเตอรี่	2	ก้านปลดล็อก	3	มือจับ	4	สวิตช์สั่งงาน
5	ปุ่มไฟหลัก	6	ไฟแสดงสถานะ	7	เพลา	8	กรอบใบเลื่อย
9	ล้อ	10	กระปุกเฟือง	11	ใบเลื่อย		

คำอธิบายการทำงาน

⚠ คำเตือน: ตรวจสอบให้แน่ใจว่าได้ปิดสวิตช์เครื่องมือและถอดดัลล์แบตเตอรี่ออกก่อนปรับตั้งหรือตรวจสอบการทำงานของเครื่องมือ การไม่ปิดเครื่องมือและถอดดัลล์แบตเตอรี่ออกอาจจะเป็นสาเหตุของการบาดเจ็บเนื่องจากการเริ่มทำงานโดยบังเอิญได้

การใส่หรือการถอดดัลล์แบตเตอรี่

⚠ ข้อควรระวัง: ปิดสวิตช์เครื่องมือก่อนทำการติดตั้งหรือการถอดดัลล์แบตเตอรี่ทุกครั้ง

⚠ ข้อควรระวัง: ถือเครื่องมือและดัลล์แบตเตอรี่ให้แน่นในระหว่างการติดตั้งหรือการถอดดัลล์แบตเตอรี่ หากไม่ถือเครื่องมือและดัลล์แบตเตอรี่ให้แน่น อาจทำให้ดัลล์แบตเตอรี่และเครื่องมือสั่นหลุดมือ และทำให้เครื่องมือและดัลล์แบตเตอรี่เสียหายหรือได้รับบาดเจ็บได้

การติดตั้งดัลล์แบตเตอรี่ ให้จัดตำแหน่งลิ้นของดัลล์แบตเตอรี่ให้ตรงกับร่องของเครื่อง แล้วเลื่อนเข้าที่ ใส่ดัลล์แบตเตอรี่เข้าจนสุดจนกระทั่งได้ยินเสียงคลิกล็อกเข้าที่ หากยังเห็นชิลลีแดงตามที่แสดงในภาพ แสดงว่าดัลล์แบตเตอรี่ยังไม่ล็อกเข้าที่

เมื่อต้องการถอดดัลล์แบตเตอรี่ ให้เลื่อนปุ่มที่ด้านหน้าของดัลล์แล้วดึงออกจากเครื่องมือ

► หมายเลข 2: 1. ชิลลีแดง 2. ปุ่ม 3. ดัลล์แบตเตอรี่







⚠ ข้อควรระวัง: ให้ดันดัลล์แบตเตอรี่เข้าจนสุดจนไม่เห็นชิลลีแดงอีก ไม่เช่นนั้น ดัลล์แบตเตอรี่อาจหลุดออกจากเครื่องมือทำให้คุณหรือคนรอบข้างได้รับบาดเจ็บ

⚠ ข้อควรระวัง: อย่าฝืนติดตั้งดัลล์แบตเตอรี่โดยใช้แรงมากเกินไป หากดัลล์แบตเตอรี่ไม่เลื่อนเข้าไปโดยง่าย แสดงว่าใส่ไม่ถูกต้อง

ระบบป้องกันเครื่องมือ/แบตเตอรี่

เครื่องมือนี้มียระบบป้องกันเครื่องมือ/แบตเตอรี่ ระบบนี้จะตัดไฟที่ส่งไปยังมอเตอร์โดยอัตโนมัติเพื่อยืดอายุการใช้งานเครื่องมือและแบตเตอรี่ เครื่องมือจะหยุดทำงานระหว่างการใช้งานโดยอัตโนมัติ หากเครื่องมืออยู่ภายใต้สถานการณ์ต่อไปนี้

► หมายเลข 3: 1. ไฟแสดงสถานะ

ไฟแสดงสถานะ			สถานะ
สี	 เปิด	 กะพริบ	
สีเขียว			ทำงานหนักเกินไป
สีแดง	 (เครื่องมือ) /  (แบตเตอรี่)		เกิดความร้อนสูง
สีแดง			พลังงานแบตเตอรี่รั่วไหล

การป้องกันโอเวอร์โหลด

หากเครื่องมือหรือแบตเตอรี่ตกอยู่ในสถานการณ์ต่อไปนี้ เครื่องมือจะหยุดทำงานโดยอัตโนมัติและไฟแสดงสถานะจะเริ่มกะพริบเป็นสีเขียว:

- เครื่องมือทำงานหนักเกินไปเนื่องจากมีวัชพืชหรือเศษอื่นๆ เข้าไปติด
- เครื่องมือตัดถูกบล็อกหรือเกิดการตีตกกลับ
- ปุ่มไฟหลักเปิดอยู่ในขณะที่กดสวิตช์สั่งงาน

ในสถานการณ์เหล่านี้ ให้ปล่อยสวิตช์สั่งงาน แล้วนำวัชพืชหรือเศษอื่นๆ ออกหากจำเป็น หลังจากนั้น ให้ดันก้านล็อกลงไปข้างหน้าและบีบก้านปลดล็อก จากนั้นให้กดสวิตช์สั่งงานขณะจับก้านปลดล็อกไว้เพื่อดำเนินการต่อ

⚠️ ข้อควรระวัง: หากคุณต้องการนำวัชพืชที่ติดอยู่บนเครื่องมือออกหรือปล่อยเครื่องมือตัดที่ล็อกอยู่ ตรวจสอบให้แน่ใจว่าได้ปิดเครื่องมือแล้วก่อนเริ่มดำเนินการ

การป้องกันความร้อนสูงเกิน

หากเครื่องมือหรือดัลับแบตเตอรี่เกิดความร้อนสูงเกินไป เครื่องมือจะหยุดทำงานโดยอัตโนมัติ เมื่อเครื่องมือเกิดความร้อนสูงเกินไป ไฟแสดงสถานะจะสว่างเป็นสีแดง เมื่อดัลับแบตเตอรี่เกิดความร้อนสูงเกินไป ไฟแสดงสถานะจะกะพริบเป็นสีแดง ปล่อยให้เครื่องมือและ/หรือแบตเตอรี่เย็นลงก่อนที่จะเปิดเครื่องมืออีกครั้ง

การป้องกันไฟหมด













เมื่อความจุแบตเตอรี่เหลือน้อย เครื่องมือจะหยุดทำงานโดยอัตโนมัติและไฟแสดงสถานะจะเริ่มกะพริบเป็นสีแดง หากเครื่องมือไม่ทำงานแม้ว่าจะกดสวิตช์แล้ว ให้ถอดดัลับแบตเตอรี่ออกจากเครื่องมือแล้วนำไปชาร์จ

ข้อสังเกต: หากเครื่องมือหยุดทำงานเนื่องจากสาเหตุที่ไม่ได้อธิบายไว้ข้างต้น โปรดดูส่วนการแก้ไขปัญหา

การระบุระดับพลังงานแบตเตอรี่ที่เหลืออยู่

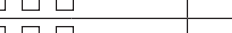
กดปุ่ม ตรวจสอบ บนดัลับแบตเตอรี่เพื่อดูปริมาณแบตเตอรี่ที่เหลือ ไฟแสดงสถานะจะสว่างขึ้นเป็นเวลาสองสามวินาที

► หมายเลข 4: 1. ไฟแสดงสถานะ 2. ปุ่มตรวจสอบ

ไฟแสดงสถานะ			แบตเตอรี่ที่เหลือ
 ไฟสว่าง	 ดับ	 กะพริบ	
			75% ถึง 100%
			50% ถึง 75%
			25% ถึง 50%
			0% ถึง 25%
			ชาร์จไฟแบตเตอรี่
			แบตเตอรี่อาจจะเสีย

หมายเหตุ: ขึ้นอยู่กับสภาพการใช้งานและอุณหภูมิ โดยรอบ การแสดงสถานะอาจแตกต่างจากปริมาณแบตเตอรี่จริงเล็กน้อย

หมายเหตุ: ไฟแสดงสถานะดวงแรก (ซ้ายสุด) จะกะพริบเมื่อระบบป้องกันแบตเตอรี่ทำงาน

สวิตช์ไฟหลัก

⚠️ คำเตือน: ปิดสวิตช์ไฟหลักเสมอเมื่อไม่ได้ใช้งาน

กดที่ปุ่มไฟหลักเพื่อเปิดเครื่องมือ การปิดเครื่องมือให้กดปุ่มไฟหลัก

► หมายเลข 5: 1. ปุ่มเปิดปิดหลัก

หมายเหตุ: ไฟแสดงสถานะจะกะพริบเมื่อสวิตช์สั่งงานถูกดึงภายใต้สภาวะที่ไม่สามารถทำงานได้ ไฟแสดงสถานะจะกะพริบหากคุณเปิดสวิตช์ไฟหลักและดึงก้านล็อกและสวิตช์สั่งงานลงพร้อมกัน

หมายเหตุ: เพื่อหลีกเลี่ยงไม่ให้เกิดเรื่องเริ่มทำงานโดยไม่ตั้งใจเมื่อไม่มีกรกดสวิตช์สั่งงานประมาณ 5 นาทีหลังจากที่ปิดสวิตช์ไฟหลัก ไฟแสดงสถานะและสวิตช์ไฟหลักจะปิดโดยอัตโนมัติ

การทำงานของสวิตช์

คำเตือน: เพื่อความปลอดภัยของคุณ เครื่องมือนี้มีส่วนปลดล๊อคติดตั้งมาด้วยซึ่งจะช่วยป้องกันไม่ให้เกิดเรื่องมือสตาร์ทโดยไม่ตั้งใจ ห้ามใช้เครื่องมือหากเครื่องมือสามารถทำงานได้เมื่อคุณดึงสวิตช์สั่งงานโดยไม่ได้กดก้านปลดล๊อค นำเครื่องมือส่งศูนย์บริการที่ผ่านการรับรองของเราเพื่อทำการซ่อมแซมก่อนการใช้งาน

คำเตือน: ห้ามพันเทปหรือขัดขวางการทำงานของก้านปลดล๊อค

ข้อควรระวัง: ก่อนใส่ดัลล์แบตเตอรี่ลงในเครื่องมือ ให้ตรวจสอบว่าสวิตช์สั่งงานสามารถทำงานได้อย่างถูกต้องและกลับไปยังตำแหน่ง "ปิด" เมื่อปล่อย

ข้อควรระวัง: ห้ามวางนิ้วของคุณบนปุ่มไฟหลักและสวิตช์สั่งงานขณะเคลื่อนย้ายเครื่องมือ เครื่องมืออาจเริ่มทำงานโดยไม่ตั้งใจและทำให้ได้รับบาดเจ็บได้

ข้อสังเกต: อย่าดึงสวิตช์สั่งงานแรงๆ โดยไม่ได้กดก้านปลดล๊อค การทำเช่นนี้อาจทำให้สวิตช์เสียหายได้

เพื่อป้องกันสวิตช์สั่งงานจากการถูกกดโดยไม่ตั้งใจ จึงมีก้านปลดล๊อคสองชิ้นติดตั้งมาเพื่อความปลอดภัย การเริ่มใช้เครื่องมือ ให้ดันก้านล็อกลงไปข้างหน้าผ่านตำแหน่งปกติโดยใช้ส่วนของฝ่ามือ (นั่นคือ ส่วนระหว่างนิ้วหัวแม่มือและนิ้วชี้) และบีบก้านปลดล๊อคด้วยมือของคุณ จากนั้นให้กดสวิตช์สั่งงานขณะกดก้านปลดล๊อคไว้ ความเร็วของเครื่องมือจะเพิ่มขึ้นเมื่อออกแรงกดที่สวิตช์สั่งงานเพิ่มขึ้น

ปล่อยสวิตช์สั่งงานเพื่อหยุดการทำงาน

► **หมายเลข 6:** 1. ก้านล็อก 2. ก้านปลดล๊อค 3. สวิตช์สั่งงาน

ฟังก์ชันควบคุมแรงบิดอิเล็กทรอนิกส์

เครื่องมือจะตรวจจับอัตราความเร็วในการหมุนที่ลดลงกะทันหันซึ่งอาจทำให้เกิดการติดกลับด้วยกระแสไฟฟ้า ในสถานการณ์นี้ เครื่องมือจะหยุดทำงานโดยอัตโนมัติเพื่อป้องกันเครื่องมือติดหมุนต่อ เมื่อต้องการสตาร์ทเครื่องมืออีกครั้ง ให้ปล่อยสวิตช์สั่งงาน จัดการสาเหตุที่ทำให้เกิดความช้าในการหมุนลดลงกะทันหัน แล้วเปิดเครื่อง

หมายเหตุ: ฟังก์ชันนี้ไม่ใช่ระบบป้องกันการติดกลับ

ฟังก์ชันอิเล็กทรอนิกส์

อุปกรณ์ถูกติดตั้งด้วยระบบไฟฟ้าเพื่อให้ใช้งานได้ง่าย

- ระบบควบคุมความเร็วคงที่ ระบบควบคุมความเร็วช่วยให้ระบบควบคุมความเร็วคงที่ได้ไม่ว่าจะอยู่ในสภาวะการทำงานใดๆ
- เบรกไฟฟ้า เครื่องมือนี้มีเบรกไฟฟ้า หากเครื่องมือไม่สามารถหยุดโดยมิตัดได้อย่างรวดเร็วหลังจากปล่อยสวิตช์สั่งงาน ให้นำเครื่องมือไปรับการซ่อมที่ศูนย์บริการที่ผ่านการรับรองของ Makita
- คุณสมบัติซอฟต์แวร์ คุณสมบัติซอฟต์แวร์จะช่วยลดปฏิกิริยาในการสตาร์ทให้น้อยลง

การประกอบ

คำเตือน: ตรวจสอบให้แน่ใจว่าได้ปิดสวิตช์เครื่องมือและถอดดัลล์แบตเตอรี่ออกก่อนดำเนินการใดๆ กับเครื่องมือ การไม่ปิดเครื่องมือและถอดดัลล์แบตเตอรี่ออกอาจจะเป็นสาเหตุของการบาดเจ็บเนื่องจากการเริ่มทำงานโดยบังเอิญได้

คำเตือน: ห้ามเริ่มทำงานเครื่องมือหากยังไม่ได้ประกอบเครื่องอย่างสมบูรณ์ การทำงานของเครื่องมือที่อยู่ในสถานะที่ประกอบเพียงบางส่วนอาจทำให้เกิดการบาดเจ็บร้ายแรงเนื่องจากการเริ่มทำงานโดยบังเอิญได้

การติดตั้งมือจับ

1. ติดตั้งตัวหนีบด้านบนและด้านล่างบนตัวหน่วงการสะเทือน
2. วางมือจับบนตัวหนีบด้านบน แล้วยึดด้วยสลักเกลียวหัวบ็อกซ์หกเหลี่ยมตามภาพ

- **หมายเลข 7:** 1. สลักเกลียวหัวบ็อกซ์หกเหลี่ยม 2. มือจับ 3. ตัวหนีบด้านบน 4. ตัวหนีบการสะเทือน 5. ตัวหนีบด้านล่าง

การเก็บประแจหกเหลี่ยม

⚠️ ข้อควรระวัง: ระวังอย่าปล่อยให้ประแจหกเหลี่ยมเสียดเข้ากับหัวเครื่องมือ อาจทำให้เกิดการบาดเจ็บและ/หรือความเสียหายต่อใบเลื่อยได้

เมื่อไม่ใช้งาน ให้เก็บประแจหกเหลี่ยมตามที่แสดงในภาพเพื่อป้องกันการสูญหาย

- **หมายเลข 8:** 1. มือจับ 2. ประแจหกเหลี่ยม

การติดตั้งกรอบใบเลื่อย

- คลายสลักเกลียว 2 ตัวโดยใช้ประแจหกเหลี่ยม จากนั้นถอดสลักเกลียว (สั้น) ออก
- **หมายเลข 9:** 1. สลักเกลียว (สั้น) 2. สลักเกลียว (ยาว)
- ถอดฝาปิดออกจากกระปุกเฟือง
- **หมายเลข 10:** 1. ฝาปิด 2. กระปุกเฟือง
- ถอดฝาปิดออกจากเพลลา
- **หมายเลข 11:** 1. ฝาปิด 2. เพลลา
- ใส่เพลลาเข้าไปในกระปุกเฟือง
- จัดแนวกระปุกเฟืองให้ตรงกับรูจัดตำแหน่งที่ปลายเพลลา ใส่สลักเกลียว (สั้น) และขันให้แน่นด้วยประแจหกเหลี่ยม
- ขันสลักเกลียว (ยาว) ด้วยประแจหกเหลี่ยมเพื่อยึดเพลลาให้แน่น
- **หมายเลข 12:** 1. กระปุกเฟือง 2. เพลลา 3. รูจัดตำแหน่ง 4. สลักเกลียว (สั้น) 5. สลักเกลียว (ยาว)

หมายเหตุ: เมื่อขันสลักเกลียว ให้ใช้แรงบิดในการขันตามตารางที่แสดงด้านล่าง

สลักเกลียว	แรงบิดในการขัน (N•m)
สลักเกลียว (สั้น)	2.0 - 4.0
สลักเกลียว (ยาว)	5.0 - 8.0

การติดตั้งและการถอดใบมีด

- หมุนปลอกปรับเพื่อให้รูบนปลอกปรับตรงกับรูบนกระปุกเฟือง
- สอดประแจหกเหลี่ยมผ่านรู ตรวจสอบให้แน่ใจว่าปลอกปรับไม่หมุน
- ถือประแจหกเหลี่ยมไว้ หมุนน็อตตามเข็มนาฬิกาโดยใช้ประแจหัวบ็อกซ์
- ถอดน็อตและตัวหนีบออก
- วางใบเลื่อย
- ใส่ตัวหนีบและน็อตกลับเข้าตำแหน่ง
- ถือประแจหกเหลี่ยมไว้ หมุนน็อตทวนเข็มนาฬิกาเพื่อยึดใบเลื่อยให้แน่น

หากต้องการถอดใบเลื่อย ให้ทำตามขั้นตอนเดียวกันกับข้างต้นและถอดใบเลื่อยออกในขั้นตอนที่ 5

- **หมายเลข 13:** 1. ประแจหกเหลี่ยม 2. ปลอกปรับ 3. ใบเลื่อย 4. ที่หนีบ 5. น็อต (แหวนสปริง)

หมายเหตุ: น็อตยึดใบเลื่อยคัตเตอร์ (พร้อมปลอกสปริง) จะเสื่อมสภาพไปตามกาลเวลา หากน็อตสึกหรือหรือเปลี่ยนรูป ให้เปลี่ยนน็อตใหม่

การใช้งาน

⚠️ คำเตือน: ปฏิบัติตามคำเตือนและข้อควรระวังในบท "คำเตือนด้านความปลอดภัย"

การปรับความลึกใบเลื่อย

- คลายน็อตหางปลาบนล้อ
- เลื่อนล้อและปรับความสูงตามการทำงาน จากนั้นขันน็อตหางปลาให้แน่น
- **หมายเลข 14:** 1. น็อตหางปลา

คำแนะนำในการทำงาน

- ก่อนเริ่มตัดขอบ ทำให้พื้นที่เปียกเพื่อให้ดินอ่อน จึงทำให้การตัดขอบง่ายขึ้น
- ก่อนเริ่มตัดขอบ ตรวจสอบพื้นที่และขจัดสิ่งกีดขวางและวัตถุทั้งหมดที่อาจเหวี่ยงกระเด็นได้
- วางแผนตัดขอบอย่างสม่ำเสมอเพื่อทำให้การตัดขอบเป็นระเบียบเรียบร้อยและป้องกันไม่ให้เกิดการตัดขอบมากกว่าหนึ่งครั้ง

หมายเหตุ: อาจต้องปรับความลึกของใบเลื่อยเนื่องจากมีความสูงที่แตกต่างกันระหว่างพื้นผิวแข็งและด้านบนของหญ้า

- ปรับความลึกของใบเลื่อยเพื่อให้ได้การตัดที่ละเอียดระหว่างทางเท้าและหญ้าโดยใช้ความลึกของใบเลื่อยขั้นต่ำ ซึ่งโดยปกติแล้วใบมีดจะอยู่ที่พื้นประมาณ 13 mm (1/2")

การบำรุงรักษา

คำเตือน: ตรวจสอบให้แน่ใจว่าได้ปิดสวิตช์เครื่องมือและถอดปลั๊กแบตเตอรี่ออกก่อนทำการตรวจสอบหรือบำรุงรักษาบนเครื่องมือ การไม่ปิดเครื่องมือและถอดปลั๊กแบตเตอรี่ออกอาจจะเป็นสาเหตุของการบาดเจ็บเนื่องจากการเริ่มทำงานโดยบังเอิญได้

คำเตือน: เมื่อทำการตรวจสอบหรือบำรุงรักษาอุปกรณ์ ให้วางอุปกรณ์ลงกับพื้น การประกอบหรือปรับอุปกรณ์ในตำแหน่งตั้งขึ้นอาจทำให้ได้รับบาดเจ็บสาหัสได้

คำเตือน: ปฏิบัติตามคำเตือนและข้อควรระวังในบท "คำเตือนด้านความปลอดภัย"

ข้อสังเกต: อย่าใช้น้ำมันเชื้อเพลิง เบนซิน ทินเนอร์ แอลกอฮอล์ หรือวัสดุประเภทเดียวกัน เนื่องจากอาจทำให้เกิดควัน เสียรูป หรือแตกร้าวได้

เพื่อความปลอดภัยและนำเชื้อถือของผลิตภัณฑ์ ควรให้ศูนย์บริการหรือโรงงานที่ผ่านการรับรองจาก Makita เป็นผู้ดำเนินการซ่อมแซม บำรุงรักษาและทำการปรับตั้งอื่นๆ นอกจากนี้ให้ใช้อะไหล่ของแท้จาก Makita เสมอ

การลับคมเครื่องมือตัด

คำเตือน: อย่าลับคมใบมีดด้วยตัวเอง การลับคมใบมีดด้วยมือจะทำให้ใบมีดตัดไม่สมดุลและอาจทำให้เกิดการสันเสียด้านและทำให้อุปกรณ์เสียหายได้

สอบถามศูนย์บริการที่ได้รับการรับรองของ Makita เพื่อใช้ลับคมและปรับสมดุลใบเลื่อยตัดเตอร์ที่ถือ

การหล่อลื่นชิ้นส่วนที่เคลื่อนไหว

ข้อสังเกต: ปฏิบัติตามคำแนะนำในด้านความถี่และปริมาณจาระบีที่ต้องใช้ มิฉะนั้นการหล่อลื่นที่ไม่เพียงพออาจทำให้ชิ้นส่วนที่เคลื่อนไหวเสียหายได้

กระปุกเฟือง

ใส่จาระบี (Shell Alvania 2 หรือเทียบเท่า) ที่กระปุกเฟืองผ่านทางช่องจาระบีเมื่อใช้งานครบทุกๆ 30 ชั่วโมง (สามารถซื้อจาระบีของแท้ของ Makita ได้จากตัวแทนจำหน่ายของ Makita ที่อยู่ใกล้คุณ)

- ▶ **หมายเลข 15:** 1. กระปุกเฟือง 2. จาระบี

การตรวจสอบทั้งหมด

- ชิ้นสลักเกลียว น็อต และสกรูที่หลวมให้แน่น
- ตรวจสอบชิ้นส่วนที่ชำรุด สอบถามศูนย์บริการที่ได้รับ การรับรองของ Makita เพื่อเปลี่ยนชิ้นส่วนใหม่

การทำความสะอาดเครื่องมือ

ทำความสะอาดเครื่องมือโดยเช็ดฝุ่น สิ่งสกปรก หรือหญ้าที่ถูกตัดออกด้วยผ้าแห้งหรือผ้าชุบน้ำสบู่บิดหมาด เพื่อหลีกเลี่ยงเครื่องมือร้อนเกินไป ตรวจสอบให้แน่ใจว่าได้นำหญ้าที่ถูกตัดออกหรือเศษต่างๆ ที่ติดอยู่ที่ช่องระบายอากาศของเครื่องมือออกแล้ว

ที่ป้องกันแบตเตอรี่

คำเตือน: อย่าถอดที่ป้องกันแบตเตอรี่ออก อย่าใช้เครื่องมือกับที่ป้องกันแบตเตอรี่ที่ถูกถอดออกหรือชำรุด การกระแทกปลั๊กแบตเตอรี่โดยตรงอาจทำให้แบตเตอรี่ทำงานผิดปกติและส่งผลกระทบต่อความปลอดภัยและ/หรือไฟไหม้ หากที่ป้องกันแบตเตอรี่เสียหายหรือชำรุด โปรดติดต่อศูนย์บริการที่ผ่านการรับรองของคุณเพื่อทำการซ่อมแซม

- ▶ **หมายเลข 16:** 1. ที่ป้องกันแบตเตอรี่

การแก้ไขปัญหา

ก่อนนำไปซ่อม ให้ทำการตรวจสอบด้วยตัวเองก่อน หากพบปัญหาที่ไม่มีอธิบายในคู่มือการใช้งาน อย่าพยายามถอดแยกเครื่องมือ แต่ให้นำไปซ่อมที่ศูนย์บริการหรือโรงงานที่ผ่านการรับรองจาก Makita และใช้ชิ้นส่วนอะไหล่ของ Makita

สภาวะความผิดปกติ	สาเหตุที่เป็นไปได้ (การทำงานผิดปกติ)	การแก้ไข
มอเตอร์ไม่ทำงาน	ไม่ได้ติดตั้งถลับแบตเตอรี่	ติดตั้งถลับแบตเตอรี่
	ปัญหาแบตเตอรี่ (ไฟต่ำ)	ชาร์จแบตเตอรี่ใหม่ หากการชาร์จแบตเตอรี่ใหม่ไม่ได้ผล ให้เปลี่ยนแบตเตอรี่
	ระบบขับเคลื่อนไม่ทำงานอย่างถูกต้อง	สอบถามศูนย์บริการที่ผ่านการรับรองจาก Makita ในท้องถิ่นให้ทำการซ่อมแซมให้
มอเตอร์หยุดทำงานหลังจากใช้งานไปได้เล็กน้อย	ระดับการชาร์จของแบตเตอรี่ต่ำ	ชาร์จแบตเตอรี่ใหม่ หากการชาร์จแบตเตอรี่ใหม่ไม่ได้ผล ให้เปลี่ยนแบตเตอรี่
	ความร้อนสูงเกิน	หยุดใช้งานเครื่องมือเพื่อให้เครื่องมือเย็นลง
เครื่องมือหมุนด้วยรอบความเร็วสูงสุดไม่ได้	แบตเตอรี่ติดตั้งอย่างไม่ถูกต้อง	ติดตั้งถลับแบตเตอรี่ตามที่อธิบายในคู่มือการใช้งานนี้
	กำลังของแบตเตอรี่ต่ำลง	ชาร์จแบตเตอรี่ใหม่ หากการชาร์จแบตเตอรี่ใหม่ไม่ได้ผล ให้เปลี่ยนแบตเตอรี่
	ระบบขับเคลื่อนไม่ทำงานอย่างถูกต้อง	สอบถามศูนย์บริการที่ผ่านการรับรองจาก Makita ในท้องถิ่นให้ทำการซ่อมแซมให้

อุปกรณ์เสริม

⚠ ข้อควรระวัง: ขอแนะนำให้ใช้เฉพาะอุปกรณ์เสริมหรืออุปกรณ์ต่อพ่วงเหล่านี้กับเครื่องมือ Makita ที่ระบุในคู่มือการใช้ อุปกรณ์เสริมหรืออุปกรณ์ต่อพ่วงอื่นๆ อาจมีความเสี่ยงที่จะได้รับบาดเจ็บ ใช้ อุปกรณ์เสริมหรืออุปกรณ์ต่อพ่วงตามวัตถุประสงค์ที่ระบุไว้เท่านั้น

หากต้องการทราบรายละเอียดเพิ่มเติมเกี่ยวกับอุปกรณ์เสริมเหล่านี้ โปรดสอบถามศูนย์บริการ Makita ใกล้บ้านคุณ

- ใบเลื่อย
- แบตเตอรี่และเครื่องชาร์จ Makita ของแท้

หมายเหตุ: อุปกรณ์บางรายการอาจจะรวมอยู่ในชุดเครื่องมือเป็นอุปกรณ์มาตรฐาน ซึ่งอาจแตกต่างกันไปในแต่ละประเทศ

Makita Corporation
3-11-8, Sumiyoshi-cho,
Anjo, Aichi 446-8502 Japan
www.makita.com

885A84-370
EN, ZHCN, ID, MS,
VI, TH
20240524