

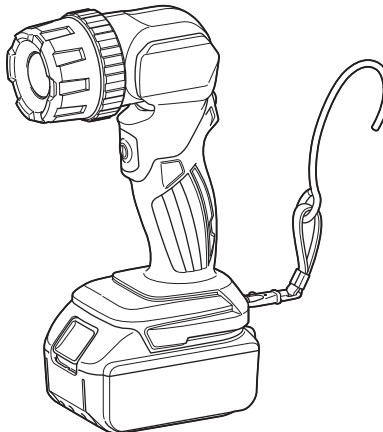

EN	Cordless LED Flashlight	Instruction manual
FR	Lampe torche LED	Manuel d'instructions
ES	Linterna LED Inalámbrica	Manual de instrucciones
PTBR	Lanterna LED a bateria	Manual de Instruções
ZHCN	充电式 LED 日光灯	使用说明书
ZHTW	LED 手電筒	使用說明書
KO	충전식 LED 후레쉬	사용 설명서
ID	Lampu Senter LED Nirkabel	Petunjuk penggunaan
VI	Đèn Led Flash Dùng Pin	Tài liệu hướng dẫn
TH	ไฟฉาย LED แบบไร้สาย	คู่มือการใช้งาน
AR	LED المصباح الكهربائي اللاسلكي ذو الصمام الثنائي الباعث للضوء	دليل التعليمات
FA	چراغ قوه LED بدون سيم	دفترچه راهنمای دستورالعملها

DML808

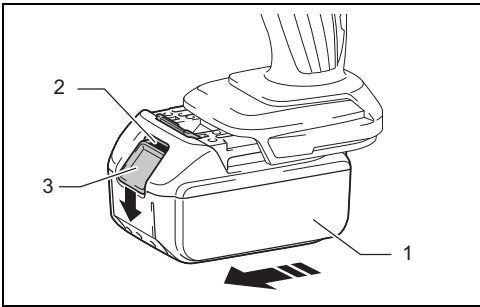



1

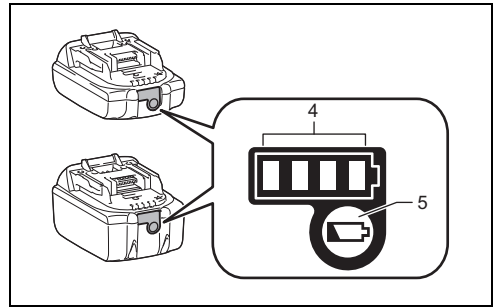

2

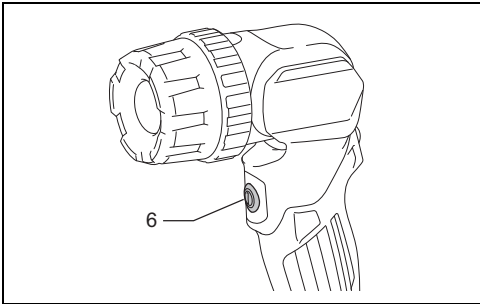

3

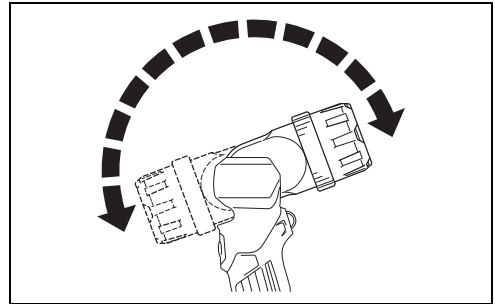

4

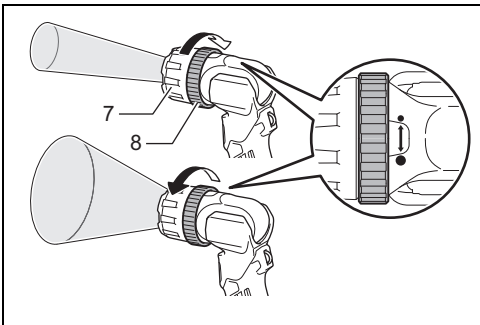

5

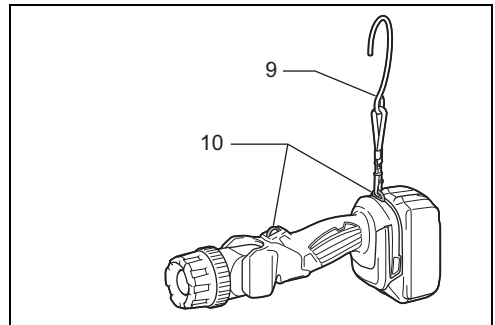

6

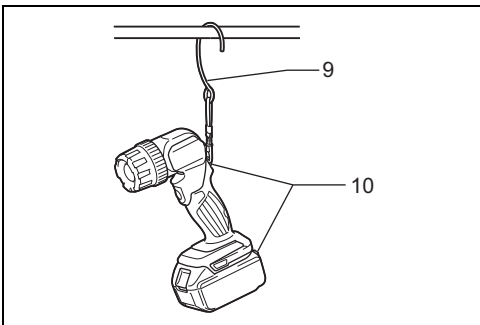

7

ENGLISH (Original instructions)

Parts description

- | | | |
|---------------------------|-----------------|---------------|
| 1. Battery cartridge | 5. Check button | 9. Strap hook |
| 2. Red indicator | 6. Switch | 10. Ring |
| 3. Battery release button | 7. Lens guard | |
| 4. Indicator lamps | 8. Zoom ring | |

SPECIFICATIONS

Model	DML808													
LED	4.9 W x 1 pc													
Standard battery cartridge	BL1415	BL1415N	BL1430/ BL1430B	BL1440	BL1450	BL1460B	BL1815	BL1815N	BL1820/ BL1820B	BL1830/ BL1830B	BL1840/ BL1840B	BL1850/ BL1850B	BL1860B	
Voltage	14.4 V						18 V							
Operating time (Approx.)	4.0 hours	5.5 hours	9.5 hours	15 hours	18 hours	20 hours	6.0 hours	7.5 hours	10 hours	14 hours	20 hours	26 hours	32 hours	
Dimensions (with battery)	L	280 mm			297 mm			280 mm			297 mm			
	W	79 mm			79 mm			79 mm			79 mm			
	H	101 mm			101 mm			119 mm			119 mm			
Net weight (with battery)	0.73 - 1.09 kg													

- Due to our continuing program of research and development, the specifications herein are subject to change without notice.
- Specifications and battery cartridge may differ from country to country.
- Operating time may differ depending on battery type and usage condition.
- The weight may differ depending on the attachment(s), including the battery cartridge. The lightest and heaviest combination, according to EPTA-Procedure 01/2014, are shown in the table.

WARNING:

Only use the battery cartridges listed above. Use of any other battery cartridges and chargers may cause injury and/or fire.

Symbols

  Read instruction manual.

 Indoor use only

 Do not stare at the operating light source.

 Only for EU countries

 Do not dispose of electric equipment or battery pack together with household waste material!

In observance of the European Directives, on Waste Electric and Electronic Equipment and Batteries and Accumulators and Waste Batteries and Accumulators and their implementation in accordance with national laws, electric equipment and batteries and battery pack(s) that have reached the end of their life must be collected separately and returned to an environmentally compatible recycling facility.

Cd
Ni-MH
Li-ion

IMPORTANT SAFETY INSTRUCTIONS

WARNING:

When using electric tools, basic safety precautions should always be followed to reduce the risk of fire, electric shock, and personal injury, including the following:

READ ALL INSTRUCTIONS.

1. Before using battery cartridge, read all instructions and cautionary markings on (1) battery charger, (2) battery, and (3) product using battery.
2. Recharge only with the charger specified by the manufacturer. A charger that is suitable for one type of battery pack may create a risk of fire when used with another battery pack.
3. Use a power source with the voltage specified on the nameplate of the charger.
4. Do not attempt to use a step-up transformer, an engine generator or DC power receptacle.
5. After charging or before attempting any maintenance or cleaning, unplug the charger from the power source.
6. This battery holder part is not waterproof. Do not use it in damp or wet locations. Do not expose it to rain or snow. Do not wash it in water.
7. Do not touch the inside of the flashlight head with tweezers, metal tools, etc.

8. Under abusive conditions, liquid may be ejected from the battery, avoid contact. If contact accidentally occurs, flush with water. If liquid contacts eyes, additionally seek medical help. Liquid ejected from the battery may cause irritation or burns.
9. Do not use a battery pack or tool that is damaged or modified. Damaged or modified batteries may exhibit unpredictable behaviour resulting in fire, explosion or risk of injury.
10. Do not expose a battery pack or tool to fire or excessive temperature. Exposure to fire or temperature above 130 °C may cause explosion.
11. Follow all charging instructions and do not charge the battery pack or tool outside the temperature range specified in the instructions. Charging improperly or at temperatures outside the specified range may damage the battery and increase the risk of fire.
12. Do not short the battery cartridge:
 - (1) Do not touch the terminals with any conductive material.
 - (2) Avoid storing battery cartridge in a container with other metal objects such as nails, coins, etc.
 - (3) Do not expose battery cartridge to water or rain. A battery short can cause a large current flow, overheating, possible burns and even a breakdown.
13. If electrolyte gets into your eyes, rinse them out with clear water and seek medical attention right away. It may result in loss of your eyesight.
14. Be careful not to drop or strike battery.
15. Do not incinerate the battery cartridge even if it is severely damaged or is completely worn out. The battery cartridge can explode in a fire.
16. The light source contained in this luminaire shall only be replaced by the manufacture or his service agent or a similar qualified person.

⚠ CAUTION:

1. When the tool is not in use, always switch off and remove the battery cartridge from the tool.
2. Do not store the tool and battery cartridge in locations where the temperature may reach or exceed 50 °C (122 °F).
3. Do not give the tool a shock by dropping, striking, etc.
4. Do not expose the light to eyes continuously. It may hurt them.
5. Do not cover or clog the lit tool with cloth or carton, etc. Covering or clogging it may cause a flame.
6. Do not disassemble the charger or battery cartridge; take it to a qualified serviceman when service or repair is required. Incorrect reassembly may result in a risk of electric shock or fire.
7. Use the tools only with specifically designated battery packs. Use of any other battery packs may create a risk of injury and fire.
8. When battery pack is not in use, keep it away from other metal objects, like paper clips, coins, keys, nails, screws or other small metal objects, that can make a connection from one terminal to another. Shorting the battery terminals together may cause burns or a fire.
9. If operating time has become excessively shorter, stop operating immediately. It may result in a risk of overheating, possible burns and even an explosion.
10. Do not use a damaged battery.
11. The contained lithium-ion batteries are subject to the Dangerous Goods Legislation requirements.

For commercial transports e.g. by third parties, forwarding agents, special requirement on packaging and labeling must be observed.

For preparation of the item being shipped, consulting an expert for hazardous material is required.

Please also observe possibly more detailed national regulations.

Tap or mask off open contacts and pack up the battery in such a manner that it cannot move around in the packaging.

12. Follow your local regulations relating to disposal of battery.
13. Use the batteries only with the products specified by Makita. Installing the batteries to non-compliant products may result in a fire, excessive heat, explosion, or leak of electrolyte.
14. If any problem develops, consult your nearest Makita Service Center or dealer. To maintain product safety and reliability, repairs, maintenance or adjustment should be carried out by Makita Authorized Service Center.

SAVE THESE INSTRUCTIONS.

⚠ CAUTION:

Only use genuine Makita lithium-ion batteries. Use of non-genuine Makita batteries, or batteries that have been altered, may result in the battery bursting causing fires, personal injury and damage.

Tips for maintaining maximum battery life

1. Charge the battery cartridge before completely discharged.
Always stop tool operation and charge the battery cartridge when you notice less tool power.
2. Never recharge a fully charged battery cartridge. Overcharging shortens the battery service life.
3. Charge the battery cartridge with room temperature at 10 °C - 40 °C (50 °F - 104 °F). Let a hot battery cartridge cool down before charging it.
4. Charge the battery cartridge once in every six months if you do not use it for a long period of time.

FUNCTIONAL DESCRIPTION

Charging

Charge the battery cartridge with the Makita charger before use.

Installing or removing battery cartridge (Fig. 1)

⚠ CAUTION:

- Always switch off the tool before installing or removing of the battery cartridge.
- Hold the tool and the battery cartridge firmly when installing or removing battery cartridge. Failure to hold the tool and the battery cartridge firmly may cause them to slip off your hands and result in damage to the tool and battery cartridge and a personal injury.

To remove the battery cartridge, slide it from the tool while sliding the button on the front of the cartridge.

To install the battery cartridge, align the tongue on the battery cartridge with the groove in the housing and slip it

into place. Insert it all the way until it locks in place with a little click. If you can see the red indicator on the upper side of the button, it is not locked completely.

⚠ CAUTION:

- Always install the battery cartridge fully until the red indicator cannot be seen. If not, it may accidentally fall out of the tool, causing injury to you or someone around you.
- Do not install the battery cartridge forcibly. If the cartridge does not slide in easily, it is not being inserted correctly.

Indicating the remaining battery capacity (Fig. 2)

(Only for battery cartridges with the indicator)

Press the check button on the battery cartridge to indicate the remaining battery capacity. The indicator lamps light up for few seconds.

Indicator lamps			Remaining capacity
Lighted	Off	Blinking	
■	□	▧	
■ ■ ■ ■			75% to 100%
■ ■ ■ □			50% to 75%
■ ■ □ □			25% to 50%
■ □ □ □			0% to 25%
▧ □ □ □			Charge the battery.
■ ■ □ □	↑ ↓	■ ■	The battery may have malfunctioned.

015658

NOTE:

- Depending on the conditions of use and the ambient temperature, the indication may differ slightly from the actual capacity.

Overdischarge protection

When the battery capacity is not enough, the light goes off automatically. In this case, remove the battery from the tool and charge the battery.

Lighting up the LED light (Fig. 3)

⚠ CAUTION:

- Do not look in the LED light or see the source of light directly.

Push the switch to light up the LED light. To turn off, push the switch again.

Head angle (Fig. 4)

The head angle can be adjusted in 12 stages. Adjust as desired.

⚠ CAUTION:

- Take care not to trap finger(s) when adjusting the head angle. Trapping finger(s) may cause injury.

Zoom function (Fig. 5)

You can zoom the light by turning the zoom ring. Turn the zoom ring to ● side for widening, and to • side for narrowing.

NOTE:

- Do not turn the lens guard, or it comes off.

Strap hook (Fig. 6, 7)

The strap hook is convenient for temporarily hanging the tool.

The strap hook can be installed on the upper or lower ring in accordance with usage.

MAINTENANCE

⚠ CAUTION:

- Never use gasoline, benzene, thinner, alcohol or the like. Discoloration, deformation or cracks may result. To maintain product SAFETY and RELIABILITY, repairs, any other maintenance or adjustment should be performed by Makita Authorized Service Centers, always using Makita replacement parts.

OPTIONAL ACCESSORIES

⚠ CAUTION:

These accessories or attachments are recommended for use with your Makita tool specified in this manual. The use of any other accessories or attachments might present a risk of injury to persons. The accessories or attachments should be used only in the proper and intended manner.

- Makita genuine battery and charger

NOTE:

Some items in the list may be included in the tool package as standard accessories. They may differ from country to country.

FRANÇAIS (Instructions d'origine)

Descriptif

- | | | |
|--|----------------------------|----------------------|
| 1. Batterie | 4. Voyants | 8. Bague de zoom |
| 2. Partie rouge | 5. Bouton de vérification | 9. Crochet de sangle |
| 3. Bouton de dégagement de la batterie | 6. Interrupteur | 10. Bague |
| | 7. Capuchon de la lentille | |

SPÉCIFICATIONS

Modèle	DML808													
LED	4,9 W x 1 pc													
Batterie standard	BL1415	BL1415N	BL1430/ BL1430B	BL1440	BL1450	BL1460B	BL1815	BL1815N	BL1820/ BL1820B	BL1830/ BL1830B	BL1840/ BL1840B	BL1850/ BL1850B	BL1860B	
Tension	14,4 V						18 V							
Durée de fonctionnement (environ)	4,0 heures	5,5 heures	9,5 heures	15 heures	18 heures	20 heures	6,0 heures	7,5 heures	10 heures	14 heures	20 heures	26 heures	32 heures	
Dimensions (avec batterie)	L	280 mm			297 mm			280 mm			297 mm			
	P	79 mm			79 mm			79 mm			79 mm			
	H	101 mm			101 mm			119 mm			119 mm			
Poids net (avec batterie)	0,73 - 1,09 kg													

- Étant donné l'évolution constante de notre programme de recherche et de développement, les spécifications contenues dans ce manuel sont sujettes à des modifications sans préavis.
- Les spécifications et la batterie peuvent varier d'un pays à l'autre.
- La durée de fonctionnement peut varier selon le type de batterie et les conditions d'utilisation.
- Le poids peut varier en fonction des pièces complémentaires, notamment de la batterie. La combinaison la plus légère et la combinaison la plus lourde, selon la procédure EPTA du 01/2014, sont présentées dans le tableau.

⚠ AVERTISSEMENT:

Utilisez uniquement les cartouches indiquées ci-dessus. L'utilisation de toute autre batterie ou d'un autre chargeur peut provoquer des blessures et/ou déclencher un incendie.

Symboles



..... Reportez-vous au manuel d'instructions.



..... Utilisation en intérieur uniquement



..... Ne pas regarder fixement la source lumineuse lorsqu'elle fonctionne.



..... Pour les pays européens uniquement
Ne pas jeter les appareils électriques et les bloc-batteries avec les ordures ménagères !

Cd
Ni-MH
Li-ion

Conformément aux directives européennes relatives aux déchets d'équipements électriques ou électroniques (DEEE) ainsi qu'aux batteries, aux accumulateurs et aux batteries et accumulateurs usagés et à leur transposition dans la législation nationale, les appareils électriques, les batteries et les bloc-batteries doivent être collectés à part et être soumis à un recyclage respectueux de l'environnement.

CONSIGNES DE SÉCURITÉ IMPORTANTES

⚠ AVERTISSEMENT :

Lors de l'utilisation des outils électriques, vous devez toujours prendre des précautions élémentaires en matière de sécurité pour réduire les risques d'incendie, de choc électrique et de blessure. Ces précautions sont notamment les suivantes :

LISEZ TOUTES LES INSTRUCTIONS.

1. Avant d'utiliser la batterie, veuillez lire toutes les instructions et tous les avertissements inscrits sur (1) le chargeur, (2) la batterie et (3) l'appareil alimenté par la batterie.
2. N'utilisez que le chargeur spécifié par le fabricant. Un chargeur qui convient à un type de batterie peut créer un risque d'incendie s'il est utilisé avec un autre type de batterie.
3. Utilisez une source d'alimentation dont la tension correspond à celle spécifiée sur la plaque signalétique du chargeur.
4. N'essayez pas d'utiliser un transformateur élévateur, un générateur de moteur ou une prise de courant continu.

5. Après le chargement ou avant d'effectuer la maintenance ou le nettoyage, débranchez le chargeur de la source d'alimentation.
6. Le support de batterie n'est pas étanche. Ne l'utilisez pas dans les endroits humides ou mouillés. Ne l'exposez ni à la pluie, ni à la neige. Ne la lavez pas dans l'eau.
7. Ne touchez pas l'intérieur de la lampe torche avec des brucelles ou tout autre outil en métal.
8. En cas de mauvaise utilisation, du liquide peut fuir de la batterie ; évitez tout contact. En cas de contact accidentel, nettoyez la surface en question à l'eau. Si le liquide entre en contact avec les yeux, consultez un médecin. Le liquide émis par la batterie peut provoquer une irritation ou des brûlures.
9. N'utilisez pas de batterie ou d'outil endommagé(e) ou modifié(e). Le comportement des batteries endommagées ou modifiées peut être imprévisible et provoquer un incendie, une explosion ou un risque de blessure.
10. N'exposez pas la batterie ou l'outil au feu ou à une température excessive. L'exposition de la batterie au feu ou à une température supérieure à 130 °C peut entraîner une explosion.
11. Respectez toutes les instructions de chargement et ne chargez pas la batterie ou l'outil en dehors de la plage de température spécifiée dans les instructions. Un rechargement incorrect ou à des températures situées en dehors de la plage spécifiée risque d'endommager la batterie et d'augmenter le risque d'incendie.
12. Ne court-circuitez pas la batterie :
 - (1) Ne touchez les bornes avec aucun matériau conducteur.
 - (2) Évitez de ranger la batterie dans un contenant où se trouvent d'autres objets métalliques tels que des clous, pièces de monnaie, etc.
 - (3) N'exposez pas la batterie à l'eau ou à la pluie. Un court-circuit de la batterie risque de provoquer un fort courant, une surchauffe, parfois des brûlures et même une panne.
13. Si l'électrolyte pénètre dans vos yeux, rincez-les à l'eau claire et consultez immédiatement un médecin. Il y a un risque de perte de la vue.
14. Veillez à ne pas laisser tomber ou heurter la batterie.
15. Ne jetez pas la batterie au feu même si elle est sérieusement endommagée ou complètement épuisée. La batterie peut exploser au contact du feu.
16. La source lumineuse contenu dans ce luminaire doit être remplacée uniquement par le fabricant, son agent de service ou une personne similaire qualifiée.
6. Ne démontez pas le chargeur ni la batterie ; apportez-les chez un réparateur agréé si la lampe a besoin d'entretien ou d'une réparation. Un remontage incorrect peut entraîner une décharge électrique ou un incendie.
7. Utilisez les outils uniquement avec les batteries indiquées. L'utilisation d'autres types de batterie peut créer un risque de blessures et d'incendie.
8. Lorsque vous n'utilisez pas la batterie, gardez-la éloignée de tout objet métallique, tel que des trombones, pièces de monnaie, clés, clous, vis ou autres petits objets métalliques susceptibles de faire office de connexion entre deux bornes. Court-circuiter les bornes de la batterie peut provoquer des brûlures ou un incendie.
9. Cessez immédiatement d'utiliser l'outil si le temps de fonctionnement devient excessivement court. Il y a un risque de surchauffe, de brûlures, voire d'explosion.
10. N'utilisez pas de batterie endommagée.
11. Les batteries au lithium-ion contenues dans l'appareil sont soumises à la législation sur les marchandises dangereuses.
Pour les transports commerciaux réalisés par des transitaires tiers par exemple, les conditions spéciales figurant sur les emballages et les étiquettes doivent être respectées.
Lors de la préparation de l'article à expédier, il est obligatoire de consulter un spécialiste en matières dangereuses.
Respectez également les éventuelles réglementations nationales plus détaillées.
Collez du ruban adhésif sur les contacts ouverts ou masquez-les et emballez la batterie de sorte qu'elle ne bouge pas dans le coffret.
12. Suivez les réglementations locales en ce qui concerne la collecte des batteries.
13. Utilisez les batteries uniquement avec les produits spécifiés par Makita. L'installation des batteries sur des produits non conformes peut entraîner un incendie, une chaleur excessive, une explosion ou une fuite d'électrolyte.
14. En cas de problème, consultez le centre de service après-vente ou le revendeur Makita le plus proche. Pour garantir la sûreté et la fiabilité du produit, les réparations, l'entretien ou le réglage doivent être confiés à un centre de service après-vente Makita agréé.

CONSERVEZ CES INSTRUCTIONS.

ATTENTION :

1. Après avoir utilisé l'appareil, vous devez toujours l'éteindre et retirer la batterie.
2. Ne rangez pas l'outil ou la batterie dans des endroits où la température risque d'atteindre ou de dépasser 50 °C (122 °F).
3. Évitez de faire subir un choc à l'outil en le laissant tomber, en le heurtant, etc.
4. N'exposez pas les yeux à la lumière de manière continue. Il y a un risque de blessure.
5. Ne recouvrez pas et n'obtenez pas la lampe avec du tissu, du carton ou autre. Vous risqueriez de déclencher un incendie.

ATTENTION:

Utilisez uniquement des batteries au lithium-ion Makita d'origine. L'utilisation de batteries qui ne sont pas Makita d'origine ou de batteries qui ont été modifiées peut provoquer des explosions et entraîner des incendies, des blessures corporelles et des dégâts.

Conseils pour garantir une durée de vie optimale de la batterie

1. Rechargez la batterie avant qu'elle ne soit complètement épuisée.

Arrêtez toujours l'outil et rechargez la batterie lorsque vous constatez que la puissance de l'outil diminue.

2. Ne rechargez jamais une batterie complètement chargée. La surcharge réduit la durée de service de la batterie.
3. Chargez la batterie alors que la température de la pièce se trouve entre 10 °C et 40 °C (50 °F et 104 °F). Si une batterie est chaude, laissez-la refroidir avant de la charger.
4. Si vous n'utilisez pas l'outil pendant une période prolongée, rechargez sa batterie tous les six mois.

DESCRIPTION DU FONCTIONNEMENT

Charge

Rechargez la batterie avec le chargeur Makita avant utilisation.

Installation et retrait de la batterie (Fig. 1)

⚠ ATTENTION :

- Éteignez toujours l'outil avant d'installer ou de déposer la batterie.
- Tenez fermement l'outil et la batterie lors de l'installation ou du retrait de la batterie. Si vous ne tenez pas fermement l'outil et la batterie, ils risquent de glisser et de s'abîmer ou de vous blesser.

Pour retirer la batterie, faites glisser le bouton à l'avant de la batterie et sortez la batterie.

Pour installer la batterie, alignez sa languette sur la rainure qui se trouve à l'intérieur du carter, puis glissez la batterie pour la mettre en place. Insérez-la bien à fond, jusqu'à ce qu'elle se verrouille en émettant un léger clic. Si vous pouvez voir la partie rouge sur la face supérieure du bouton, la batterie n'est pas parfaitement verrouillée.

⚠ ATTENTION :

- Installez toujours la batterie à fond, de sorte que la partie rouge ne soit plus visible. Sinon, elle risque de tomber accidentellement de l'outil, en vous blessant ou en blessant une personne située près de vous.
- Ne forcez pas pour installer la batterie. Si la batterie ne glisse pas aisément, c'est qu'elle n'est pas insérée correctement.

Indication de l'autonomie restante de la batterie (Fig. 2)

(Uniquement pour les batteries avec voyant)

Appuyez sur le bouton de vérification pour indiquer l'autonomie restante de la batterie. Les voyants s'allument alors pendant quelques secondes.

Voyants			Autonomie restante
Allumé	Éteint	Clignotant	
■	□	◐	75 % à 100 %
■	■	□	50 % à 75 %
■	■	□	25 % à 50 %
■	□	□	0 % à 25 %
◐	□	□	Recharger la batterie.
■	■	□	Il est possible que la batterie ait mal fonctionné.
□	□	■	

015658

REMARQUE :

- Selon les conditions d'utilisation et la température ambiante, les indications peuvent différer légèrement de l'autonomie réelle restante.

Protection contre les décharges accélérées

Lorsque l'autonomie de la batterie est insuffisante, le voyant s'éteint automatiquement. Dans ce cas, retirez la batterie de l'outil et rechargez-la.

Allumer la lampe à LED (Fig. 3)

⚠ ATTENTION :

- Ne regardez pas directement la lumière de la LED ou la source lumineuse.

Appuyez sur l'interrupteur pour allumer la lampe à LED. Pour l'éteindre, appuyez à nouveau sur l'interrupteur.

Angle de tête (Fig. 4)

L'angle de tête peut être réglé sur 12 positions. Réglez-le selon vos besoins.

⚠ ATTENTION :

- Veillez à ne pas vous coincer les doigts lors du réglage de l'angle de la tête. Vous pourriez vous blesser.

Fonction zoom (Fig. 5)

Pour effectuer un zoom de la lumière, tournez la bague du zoom. Tournez la bague du zoom vers la droite ● pour effectuer un élargissement, et vers la gauche • pour un rétrécissement.

REMARQUE :

- Ne tournez pas le capuchon de la lentille, au risque de la détacher.

Crochet de sangle (Fig. 6 et 7)

L'outil est équipé d'un crochet de sangle qui permet de le suspendre temporairement.

Le crochet de sangle peut être installé sur la bague supérieure ou inférieure selon l'utilisation qui en est faite.

ENTRETIEN

ATTENTION :

- N'utilisez jamais d'essence, de benzine, de diluant, d'alcool ou de produit similaire. Ces produits risquent de provoquer des décolorations, des déformations ou des fissures.

Pour garantir la SÉCURITÉ et la FIABILITÉ du produit, les réparations ainsi que tout autre travail d'entretien ou de réglage doivent être effectués dans un centre d'entretien Makita agréé, exclusivement avec des pièces de rechange Makita.

ACCESSOIRES FOURNIS EN OPTION

ATTENTION :

Il est recommandé d'utiliser ces accessoires ou pièces complémentaires avec l'outil Makita spécifié dans ce mode d'emploi. L'utilisation de tout autre accessoire ou pièce complémentaire peut comporter un risque de blessure. Ces accessoires ou pièces complémentaires doivent être utilisés correctement, de la façon prévue.

- Batterie et chargeur Makita authentiques

REMARQUE :

Certains éléments de la liste peuvent être inclus en tant qu'accessoires standard dans le coffret de l'outil envoyé. Ils peuvent varier suivant les pays.

ESPAÑOL (Instrucciones originales)

Explicación de los dibujos

- | | | |
|--------------------------------------|---------------------------|---------------------|
| 1. Cartucho de la batería | 5. Botón de comprobación | 9. Gancho de correa |
| 2. Indicador rojo | 6. Interruptor | 10. Anilla |
| 3. Botón de liberación de la batería | 7. Protección de la lente | |
| 4. Luces indicadoras | 8. Anillo de zoom | |

ESPECIFICACIONES



Modelo	DML808												
Diodo luminiscente	4,9 W x 1 pieza												
Cartucho de batería estándar	BL1415	BL1415N	BL1430/ BL1430B	BL1440	BL1450	BL1460B	BL1815	BL1815N	BL1820/ BL1820B	BL1830/ BL1830B	BL1840/ BL1840B	BL1850/ BL1850B	BL1860B
Voltaje	14,4 V						18 V						
Tiempo de funcionamiento (Aprox.)	4,0 horas	5,5 horas	9,5 horas	15 horas	18 horas	20 horas	6,0 horas	7,5 horas	10 horas	14 horas	20 horas	26 horas	32 horas
Dimensiones (con batería)	Largo	280 mm		297 mm			280 mm		297 mm				
	Ancho	79 mm		79 mm			79 mm		79 mm				
	Alto	101 mm		101 mm			119 mm		119 mm				
Peso neto (con batería)	0,73 - 1,09 kg												

- Debido a nuestro programa continuo de investigación y desarrollo, las especificaciones aquí descritas están sujetas a cambios sin previo aviso.
- Las especificaciones y el cartucho de la batería pueden variar de un país a otro.
- El tiempo de funcionamiento puede diferir en función del tipo de batería y la condición de uso.
- El peso puede diferir en función de los accesorios, incluyendo el cartucho de la batería. En la tabla se muestran la combinación más ligera y la más pesada, de acuerdo con el Procedimiento EPTA 01/2014.

⚠ ADVERTENCIA:

Utilice solo los cartuchos de la batería que se muestran más arriba. El uso de cualquier otro cartucho de la batería y otros cargadores puede crear un riesgo de lesiones y/o incendio.

Símbolos

  Lea el manual de instrucciones.

 Para uso en interiores solamente

 No mire directamente a la fuente de luz en funcionamiento.

 Sólo para países de la Unión Europea
¡No deseche el aparato eléctrico o la batería junto con los residuos domésticos!

De conformidad con la Directiva Europea sobre residuos de aparatos eléctricos y electrónicos, y sobre baterías y acumuladores y el desecho de baterías y acumuladores y su aplicación de acuerdo con la legislación nacional, la herramienta eléctrica y las baterías y paquetes de baterías cuya vida útil haya llegado a su fin se deberán recoger por separado y trasladar a una planta de reciclaje que cumpla con las exigencias ecológicas.

INSTRUCCIONES IMPORTANTES DE SEGURIDAD

⚠ ADVERTENCIA:

Cuando se utilicen herramientas eléctricas siempre deben seguirse precauciones de seguridad para reducir el riesgo de fuego, descargas eléctricas y lesiones personales, incluyendo las siguientes:

LEA TODAS LAS INSTRUCCIONES.

1. Antes de utilizar el cartucho de la batería, lea todas las instrucciones y referencias de precaución que se encuentran en (1) el cargador de baterías, (2) la batería y (3) el producto que utiliza la batería.
2. Recárguela solamente con el cargador especificado por el fabricante. Un cargador que es adecuado para un tipo de batería puede crear un riesgo de incendio cuando se usa con otra batería.
3. Utilice una fuente de alimentación cuyo voltaje figure en la placa de identificación del cargador.
4. No intente utilizar un transformador elevador, un generador de motor o un tomacorriente de alimentación CC.

5. Después de la carga o antes de una tarea de mantenimiento o limpieza, desenchufe el cargador de la fuente de alimentación.
6. La parte de soporte de la batería no es resistente al agua. No la utilice en lugares húmedos o mojados. No la exponga a la lluvia o a la nieve. No la limpie con agua.
7. No toque el interior de la cabeza de la linterna con pinzas, herramientas metálicas, etc.
8. En condiciones de maltrato, la batería puede expulsar líquido, evite el contacto con él. Si se produce un contacto accidental, lávelo con agua. Si el líquido entra en contacto con los ojos, adicionalmente, solicite ayuda médica. El líquido expulsado de la batería puede provocar irritaciones o quemaduras.
9. No utilice un paquete de baterías o una herramienta que se haya dañado o modificado. Las baterías dañadas o modificadas pueden tener un comportamiento impredecible que puede provocar un incendio, una explosión o un riesgo de lesiones.
10. No exponga un paquete de baterías o una herramienta al fuego o a una temperatura excesiva. La exposición al fuego o a una temperatura superior a 130 °C puede provocar una explosión.
11. Respete todas las instrucciones de carga y no cargue el paquete de baterías o la herramienta fuera del intervalo de temperaturas especificado en las instrucciones. La carga incorrecta o a temperaturas que se encuentran fuera del intervalo especificado puede dañar la batería y aumentar el riesgo de incendio.
12. No cortocircuite el cartucho de la batería:
 - (1) No toque los terminales con material conductor.
 - (2) Evite guardar el cartucho de la batería en un recipiente con otros objetos metálicos, como clavos, monedas, etc.
 - (3) No exponga el cartucho de la batería al agua o a la lluvia.
Un cortocircuito puede provocar un elevado flujo de corriente, sobrecalentamiento, quemaduras o incluso una avería.
13. Si se produce contacto ocular con electrolito, enjuáguese los ojos con agua limpia y acuda de urgencia al médico. Corre el riesgo de perder la visión.
14. Procure que la batería no sufra golpes ni caídas.
15. No quemé el cartucho de la batería aunque esté gravemente dañado o completamente gastado. El cartucho de la batería puede explotar si entra en contacto con fuego.
16. La fuente de luz de esta luminaria solo debe ser reemplazada por el fabricante o su agente de servicio, o bien una persona similar cualificada.
5. No cubra ni tape la herramienta encendida con trapos, cartones, etc. Si la cubre o la obstruye, puede provocar un incendio.
6. No desmonte el cargador o el cartucho de la batería; llévalos a un servicio de reparación cualificado cuando sea necesario revisarlos o repararlos. Un montaje incorrecto puede tener como resultado un riesgo de descarga eléctrica o fuego.
7. Utilice las herramientas eléctricas solamente con las baterías designadas. El uso de cualquier otra batería puede crear un riesgo de lesiones e incendio.
8. Cuando no se utilice el paquete de batería, manténgalo alejado de otros objetos metálicos, como clips de papel, monedas, llaves, clavos, tornillos u otros objetos metálicos pequeños que puedan establecer una conexión entre los terminales. El cortocircuito de los terminales de la batería puede provocar quemaduras o un incendio.
9. Si el tiempo de funcionamiento es excesivamente corto, deje de utilizar la herramienta de inmediato. De lo contrario, existe el riesgo de sobrecalentamiento, quemaduras e incluso explosión.
10. No utilice una batería dañada.
11. Las baterías de litio-ión están sujetas a los requisitos de la legislación sobre mercancías peligrosas. Para transportes comerciales, p. ej., terceros, transportistas, se deben respetar los requisitos especiales sobre embalajes y etiquetado. Para preparar el elemento para su transporte, debe consultarse con un experto en materiales peligrosos. Respete también cualquier posible normativa nacional.
Tape o cubra con cinta adhesiva los contactos abiertos y empaque la batería de forma que no se pueda mover dentro del embalaje.
12. Respete las normas locales relativas al desecho de la batería.
13. Utilice las baterías solo con los productos especificados por Makita. La instalación de las baterías en productos no compatibles puede provocar un incendio, un calor excesivo, una explosión o fuga de electrolitos.
14. Si surge cualquier problema, consulte con su distribuidor o con el centro de asistencia técnica de Makita más cercano. Para mantener la seguridad y la fiabilidad, las reparaciones, mantenimientos o ajustes debe realizarlos un centro de servicio técnico autorizado por Makita.

PRECAUCIÓN:

1. Cuando no utilice la herramienta, apáguela siempre y extraiga el cartucho de la batería de la herramienta.
2. No almacene la herramienta ni el cartucho de la batería en lugares donde la temperatura supere los 50 °C (122 °F).
3. No someta la herramienta a golpes dejándola caer o golpeándola, etc.
4. No oriente la luz a los ojos continuamente. Puede dañarlos.

GUARDE ESTAS INSTRUCCIONES.

PRECAUCIÓN:

Utilice solo baterías genuinas de litio-ion de Makita. El uso de baterías no genuinas de Makita o baterías que se han modificado puede provocar una explosión de la batería y un incendio, lesiones personales y daños.

Consejos para conseguir una mayor duración de la batería

1. Cargue la batería antes de que se descargue por completo.
Deje de utilizar siempre la herramienta y cargue el

- cartucho de la batería cuando observe que tiene menos potencia.
- No recargue nunca un cartucho de batería completamente cargado. La sobrecarga acorta la vida útil de la batería.
 - Cargue el cartucho de la batería a una temperatura ambiente que oscile entre 10 °C y 40 °C (50 °F - 104 °F). Antes de cargar un cartucho de batería caliente, deje que se enfríe.
 - Cargue el cartucho de la batería una vez cada seis meses si no lo utiliza durante un período de tiempo prolongado.

DESCRIPCIÓN DEL FUNCIONAMIENTO

Carga

Cargue el cartucho de la batería con el cargador de Makita antes de su uso.

Instalación o extracción del cartucho de la batería (Fig. 1)

⚠ PRECAUCIÓN:

- Apague siempre la herramienta antes de instalar o extraer el cartucho de la batería.
- Sujete la herramienta y el cartucho de la batería firmemente cuando instale o extraiga el cartucho de la batería. Si no sujeta la herramienta y el cartucho de la batería firmemente, pueden resbalar de sus manos y se pueden provocar daños en la herramienta y el cartucho de la batería y lesiones personales.

Para quitar el cartucho de la batería, mantenga pulsado el botón de la parte frontal del cartucho y retírelo.









Para instalar el cartucho de la batería, alinee la lengüeta situada en el cartucho de la batería con la ranura del alojamiento e insértela. Insértela completamente hasta que quede firmemente encajada con un clic. Si puede ver el indicador rojo de la zona superior del botón, significa que el cartucho no está encajado completamente.

⚠ PRECAUCIÓN:

- Instale siempre completamente el cartucho de la batería de forma que el indicador rojo quede oculto. De lo contrario, el cartucho puede desprenderse accidentalmente de la herramienta y causar lesiones al operario o a alguna persona que se encuentre cerca.
- No presione excesivamente el cartucho de la batería para instalarlo. Si no se inserta suavemente, significa que no lo está instalando correctamente.

Indicación de la capacidad restante de la batería (Fig. 2)

(Solamente para cartuchos de batería con el indicador)
Pulse el botón de comprobación del cartucho de la batería para indicar la capacidad restante de la batería. Las luces indicadoras se encienden durante unos segundos.

Luces indicadoras			Capacidad restante
 Iluminada	 Apagado	 Parpadea	
			75% a 100%
			50% a 75%
			25% a 50%
			0% a 25%
			Cargue la batería.
			Es posible que la batería se haya averiado.

015658

NOTA:

- En función de las condiciones de uso y de la temperatura ambiente, la indicación puede diferir ligeramente de la capacidad real.

Protección contra la descarga excesiva

Cuando la capacidad de la batería no sea suficiente, la luz se apagará automáticamente. En ese caso, extraiga la batería de la herramienta y cárguela.

Encendido de la lámpara luminiscente (Fig. 3)

⚠ PRECAUCIÓN:

- No mire hacia la lámpara luminiscente ni mire directamente hacia la fuente de luz.

Presione el interruptor para encender la lámpara luminiscente. Para apagarla, vuelva a presionar el interruptor.

Ángulo de la cabeza (Fig. 4)

El ángulo de la cabeza se puede ajustar en 12 posiciones. Ajustelo como desee.

⚠ PRECAUCIÓN:

- Tenga cuidado de que los dedos no se queden atrapados cuando ajuste el ángulo del cabezal. Si los dedos quedan atrapados, puede sufrir lesiones.

Función de zoom (Fig. 5)

Puede ajustar la apertura del haz de luz girando el anillo de zoom. Gire el anillo de zoom hacia el lado ● para ampliar el haz de luz y hacia el lado ○ para reducirlo.

NOTA:

- No gire la protección de la lente, ya que se desprenderá.

Gancho de correa (Fig. 6 y 7)

El gancho de correa es útil para colgar temporalmente la herramienta.

El gancho de correa se puede instalar en la anilla superior o inferior de acuerdo con el uso.

MANTENIMIENTO

PRECAUCIÓN:

- Nunca utilice gasolina, benceno, disolvente, alcohol o un producto similar. Se puede provocar una decoloración, una deformación o grietas.

Para mantener la SEGURIDAD y la FIABILIDAD del producto, las reparaciones y cualquier otra tarea de mantenimiento o ajuste deberán ser realizadas en centros de servicio autorizados por Makita, utilizando siempre repuestos Makita.

ACCESORIOS OPCIONALES

PRECAUCIÓN:

Se recomienda el uso de estos accesorios o complementos con la herramienta Makita especificada en este manual. El uso de otros accesorios o complementos puede conllevar el riesgo de ocasionar daños corporales. Los accesorios o complementos sólo deben usarse de una manera correcta y para la que se diseñaron.

- Batería y cargador originales de Makita

NOTA:

Algunos elementos de la lista se pueden incluir en el paquete de la herramienta como accesorios estándar. Pueden ser diferentes de un país a otro.

PORTUGUÊS (Instruções originais)

Descrição das peças

- | | | |
|----------------------------------|----------------------|----------------------|
| 1. Bateria | 5. Botão Verificar | 9. Gancho da correia |
| 2. Indicador vermelho | 6. Interruptor | 10. Anel |
| 3. Botão de liberação da bateria | 7. Proteção da lente | |
| 4. Lâmpadas indicadoras | 8. Anel de zoom | |

ESPECIFICAÇÕES

Modelo	DML808												
LED	4,9 W x 1 pc												
Bateria padrão	BL1415	BL1415N	BL1430/ BL1430B	BL1440	BL1450	BL1460B	BL1815	BL1815N	BL1820/ BL1820B	BL1830/ BL1830B	BL1840/ BL1840B	BL1850/ BL1850B	BL1860B
Voltagem	14,4 V						18 V						
Tempo de operação (aprox.)	4,0 horas	5,5 horas	9,5 horas	15 horas	18 horas	20 horas	6,0 horas	7,5 horas	10 horas	14 horas	20 horas	26 horas	32 horas
Dimensões (com bateria)	C	280 mm			297 mm			280 mm			297 mm		
	L	79 mm			79 mm			79 mm			79 mm		
	A	101 mm			101 mm			119 mm			119 mm		
Peso (com bateria)	0,73-1,09 kg												

- Devido a um contínuo programa de pesquisa e desenvolvimento, reservamo-nos o direito de alterar especificações de partes e acessórios, que constam neste manual, sem aviso prévio.
- As especificações e a bateria podem variar de país para país.
- O tempo de operação pode diferir dependendo do tipo de bateria e da condição de uso.
- O peso pode apresentar divergências das informações aqui mencionadas, dependendo do(s) acessório(s), incluindo a bateria. De acordo com o Regulamento 01/2014 da EPTA (Rede de Avaliação Tecnológica do Parlamento Europeu), as combinações mais leve e mais pesada são apresentadas na tabela.

⚠ AVISO:

Use somente as baterias listadas acima. O uso de qualquer outra bateria ou carregador pode causar ferimentos e/ou incêndio.

Símbolos

 Leia o manual de instruções.

 Uso somente em ambientes internos

 Não fixe os olhos na fonte de luz em operação.

 Somente para os países da União Européia

 Não descarte equipamentos elétricos ou a bateria junto com o lixo doméstico!
De acordo com as diretivas europeias de resíduos de equipamentos elétricos e eletrônicos, baterias e acumuladores, e resíduos de baterias e acumuladores e a sua aplicação de acordo com as leis nacionais, as ferramentas elétricas, baterias e as baterias usadas devem ser recolhidas em separado e encaminhadas a uma instalação de reciclagem compatível do ponto de vista ambiental.

INSTRUÇÕES IMPORTANTES DE SEGURANÇA

⚠ AVISO:

Ao usar ferramentas elétricas, siga sempre as precauções básicas de segurança para reduzir o risco de incêndio, choque elétrico e ferimentos, inclusive as seguintes:

LEIA TODAS AS INSTRUÇÕES.

1. Antes de usar a bateria, leia todas as instruções e símbolos de aviso no (1) carregador da bateria, (2) bateria e (3) produto usando a bateria.
2. Recarregue somente com o carregador especificado pelo fabricante. Um carregador compatível com um tipo de bateria pode criar o risco de incêndio se usado com outra bateria.
3. Use uma fonte de energia com voltagem especificada na placa de nome do carregador.
4. Não tente usar um transformador elevador de tensão, um gerador de motor ou receptáculo de energia CC.
5. Após carregar ou antes de tentar qualquer manutenção ou limpeza, desconecte o carregador da fonte de alimentação.

6. Esta parte do suporte da bateria não é à prova d'água. Não use-a em locais úmidos ou molhados. Não exponha à chuva ou neve. Não lave na água.
 7. Não toque no lado interno da ponta da lanterna com pinças, ferramentas metálicas, etc.
 8. Sob condições abusivas, pode ser ejetado líquido da bateria; evite contato. Se ocorrer o contato acidental, lave com bastante água. Se o líquido entrar em contato com os olhos, busque também auxílio médico. O líquido ejetado da bateria pode causar irritação ou queimaduras.
 9. Não use bateria ou ferramenta que esteja danificada ou modificada. As baterias danificadas ou modificadas podem apresentar comportamento imprevisível causando incêndio, explosão ou risco de ferimentos.
 10. Não exponha a bateria ou ferramenta ao fogo ou temperaturas muito altas. A exposição ao fogo ou temperaturas acima de 130 °C pode provocar explosões.
 11. Siga todas as instruções para carregamento e não carregue a bateria ou ferramenta fora do intervalo de temperatura especificado nas instruções. O carregamento inadequado ou temperaturas fora do intervalo especificado pode danificar a bateria e aumentar o risco de incêndios.
 12. Não provoque curto-circuito na bateria:
 - (1) Não toque nos terminais com nenhum material condutor.
 - (2) Evite guardar a bateria em uma caixa junto com outros objetos metálicos como pregos, moedas, etc.
 - (3) Não exponha a bateria à água ou à chuva. Um curto-circuito da bateria pode causar um fluxo grande de corrente, superaquecimento, queimaduras ou mesmo falhas.
 13. Se entrar eletrólito nos olhos, lave com água limpa e procure ajuda médica imediatamente. Pode ocorrer a perda de visão.
 14. Tenha cuidado para não deixar cair a bateria ou batê-la.
 15. Não queime a bateria mesmo que esteja muito danificada ou totalmente gasta. A bateria pode explodir no fogo.
 16. A fonte de luz contida neste luminária somente será substituída pelo fabricante ou prestador de serviços ou ainda pessoa habilitada.
7. Use as ferramentas somente com baterias especificamente designadas a elas. O uso de qualquer outra bateria pode criar risco de ferimentos e incêndio.
 8. Quando a bateria não estiver em uso, mantenha-a longe de outros objetos metálicos, como cliques de papel, moedas, chaves, pregos, parafusos ou outros materiais metálicos pequenos que possam conectar um terminal a outro. Provocar o curto circuito dos terminais de bateria pode causar queimaduras ou incêndio.
 9. Se o tempo de operação tornar-se extremamente curto, pare o funcionamento imediatamente. Se continuar, pode haver o risco de superaquecimento, queimaduras ou mesmo uma explosão.
 10. Não use bateria danificada.
 11. As baterias de íons de lítio estão sujeitas aos requisitos da Legislação de Produtos Perigosos. É necessário ter em conta os requisitos especiais para empacotamento e etiquetagem no caso do transporte ser realizado por terceiros e transportadoras, por exemplo. Para a preparação do item a ser expedido, é necessário consultar um especialista em materiais perigosos. Tenha igualmente em conta possíveis regulamentos nacionais detalhados. Isole ou cubra contatos abertos e embrulhe a bateria de forma que ela não se desloque pela embalagem.
 12. Siga as regulamentações locais relacionadas ao descarte da bateria.
 13. Use as baterias somente com os produtos especificados pela Makita. A instalação das baterias em produtos incompatíveis pode causar incêndio, calor excessivo, explosão ou vazamento de eletrólitos.
 14. Se um problema aparecer, consulte seu distribuidor ou central de serviços Makita mais próximo. Para manter a segurança e a confiabilidade do produto, os reparos, a manutenção ou ajustes deverão ser realizados pelo centro de assistência técnica autorizada Makita.

ATENÇÃO:

1. Quando a ferramenta não estiver em uso, sempre desligue e remova a sua bateria.
2. Não guarde a ferramenta e a bateria em locais onde a temperatura possa atingir ou exceder 50 °C (122 °F).
3. Não dê a ferramenta um choque ao deixar cair ou bater nela, etc.
4. Não exponha continuamente a luz aos olhos. Isso pode machucá-los.
5. Não cubra ou obstrua a ferramenta de iluminação com pano, caixa, etc. Cobrir ou obstruir a ferramenta de iluminação pode provocar chamas.
6. Não desmonte o carregador ou a bateria; leve-os a um técnico qualificado quando for necessário manutenção ou o reparo. A remontagem incorreta pode resultar em risco de choque elétrico ou incêndio.

GUARDE ESTAS INSTRUÇÕES.

ATENÇÃO:

Use somente baterias de íons de lítio originais da Makita. O uso de baterias que não originais da Makita, ou de baterias que tenham sido alteradas, pode causar a explosão da bateria provocando incêndios, ferimentos e danos pessoais.

Sugestões para a máxima vida útil da bateria

1. Carregue a bateria antes que ela esteja totalmente esgotada. Se notar diminuição de potência, pare o funcionamento da ferramenta e carregue a bateria.
2. Jamais recarregue uma bateria que já esteja carregada. Carregar demais diminui a vida útil da bateria.
3. Carregue a bateria em temperatura ambiente de 10 °C a 40 °C (50 °F a 104 °F). Se a bateria estiver quente, aguarde até que esfrie antes de recarregá-la.

4. Carregue a bateria uma vez a cada seis meses se não for usá-la por um longo período de tempo.

DESCRIÇÃO FUNCIONAL

Carregamento

Carregue a bateria com o carregador Makita antes do uso.

Instalação e remoção da bateria (Fig. 1)

⚠ ATENÇÃO:

- Desligue sempre a ferramenta antes da instalação ou remoção da bateria.
- Segure a ferramenta e a bateria firmemente quando instalar ou remover a bateria. Não segurar a ferramenta e a bateria firmemente pode fazer com que elas escorreguem de suas mãos, causando danos à ferramenta e à bateria, além de ferimentos pessoais.

Para remover a bateria, deslize-a da ferramenta enquanto desliza o botão em frente à bateria.

Para instalar a bateria, alinhe a lingueta da bateria com a ranhura do compartimento e deslize-a no lugar. Empurre-a até o fim até que trave com um pequeno clique. Se puder ver o indicador vermelho no lado de cima do botão, significa que não está totalmente travada.















⚠ ATENÇÃO:

- Sempre instale a bateria por completo até que não seja mais possível ver o indicador vermelho. Caso contrário, a mesma poderá cair acidentalmente da ferramenta e causar ferimentos em você ou em alguém por perto.
- Não use força quando instalar a bateria. Se a mesma não deslizar facilmente, é sinal de que não está sendo encaixada corretamente.

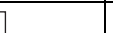
Indicação da capacidade restante da bateria (Fig. 2)

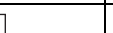
(Apenas para baterias com luzes indicadoras)

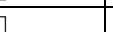
Pressione o botão Verificar na bateria para indicar a capacidade restante da bateria. As lâmpadas de indicação se acendem por alguns segundos.

Lâmpadas indicadoras			Capacidade restante
 Acesa	 Desligado	 Piscando	
			75% a 100%
			50% a 75%
			25% a 50%
			0% a 25%
			Carregar a bateria.
 	 		A bateria pode não ter funcionado direito.

NOTA:

- Dependendo das condições de uso e da temperatura ambiente, a indicação poderá ser diferente da carga real.

Proteção contra sobrecarga

Quando a capacidade da bateria for insuficiente, a luz apagará automaticamente. Neste caso, remova a bateria da ferramenta e carregue-a.

Acendendo a luz LED (Fig. 3)

⚠ ATENÇÃO:

- Não olhe para a luz LED ou diretamente para a fonte de luz.

Pressione o interruptor para acender a luz LED. Para desligar, pressione novamente o interruptor.

Ângulo da ponta (Fig. 4)

O ângulo da ponta pode ser ajustado em 12 estágios. Ajuste como desejado.

⚠ ATENÇÃO:

- Cuidado para não prender o(s) dedo(s) ao ajustar o ângulo da ponta. Prender o(s) dedo(s) pode causar ferimentos.

Função zoom (Fig. 5)

É possível aplicar zoom na luz girando o anel de zoom. Gire o anel de zoom para o lado ● para ampliar, e para o lado ○ para encurtar.

NOTA:

- Não gire a proteção da lente ou ela sai.

Gancho da correia (Fig. 6 e 7)

O gancho da correia é conveniente para pendurar a ferramenta temporariamente.

O gancho da correia pode ser instalado no anel superior ou inferior de acordo com o uso.

MANUTENÇÃO

⚠ ATENÇÃO:

- Nunca utilize gasolina, benzina, solvente, álcool ou algo semelhante. Isso pode resultar em descoloração, deformação ou rachaduras.

Para manter a SEGURANÇA e a CONFIABILIDADE do produto, as reparações e outros procedimentos de manutenção ou ajustes deverão ser realizados por Centros de Assistência Técnica Autorizada Makita, sempre utilizando peças de reposição originais Makita.

ACESSÓRIOS OPCIONAIS

⚠ ATENÇÃO:

Os acessórios ou extensões especificados neste manual são recomendados para utilização com a sua ferramenta Makita. A utilização de quaisquer outros acessórios ou extensões pode apresentar o risco de ferimentos pessoais. Os acessórios ou implementos devem ser usados somente de maneira apropriada ou pretendida.

- Bateria e carregador originais da Makita

NOTA:

Alguns itens na lista podem ser incluídos no pacote de ferramentas como acessórios padrão. Eles podem variar de país para país.

繁體中文（原始操作手冊）

零件說明

- | | | |
|-----------|---------|----------|
| 1. 電池盒 | 5. 確認按鈕 | 9. 肩帶彈簧鈎 |
| 2. 紅色指標 | 6. 開關 | 10. 圈環 |
| 3. 電池釋放按鈕 | 7. 鏡頭護罩 | |
| 4. 指示燈 | 8. 變焦環 | |

規格

型號	DML808													
LED	4.9 W x 1 個													
標準電池盒	BL1415	BL1415N	BL1430/ BL1430B	BL1440	BL1450	BL1460B	BL1815	BL1815N	BL1820/ BL1820B	BL1830/ BL1830B	BL1840/ BL1840B	BL1850/ BL1850B	BL1860B	
電壓	1.44 V						18 V							
操作時間（大約）	4.0 小時	5.5 小時	9.5 小時	15 小時	18 小時	20 小時	6.0 小時	7.5 小時	10 小時	14 小時	20 小時	26 小時	32 小時	
尺寸 （帶電池）	長	280 mm		297 mm			280 mm		297 mm					
	寬	79 mm			79 mm			79 mm		79 mm				
	高	101 mm		101 mm			119 mm		119 mm					
淨重 （帶電池）	0.73 - 1.09 kg													

- 我們持續進行研發工作，本公司保留修改規格的權利，恕不事先通知。
- 於不同國家販售的電池盒規格可能會有差異。
- 工作時間可能會依據電池類型和使用情況而有所差異。
- 重量可能會依據包括電池盒在內的不同附件而有所差異。按照 EPTA-Procedure 01/2014 標準，將最輕和最重組合顯示在表格內。

警告：

僅使用上方列出的電池盒。使用任何其他電池盒與充電器可能會引起受傷和/或火災的危險。

符號



..... 閱讀使用說明書。



..... 僅限室內使用



..... 請勿注視工作中的光源。



..... 僅適用於歐盟國家
請勿將電氣設備或電池組與家庭廢棄材料一同丟棄！



..... 請務必遵守歐洲關於廢棄電氣和電子設備、電池和蓄電池以及廢棄電池和蓄電池的指令並根據本國法律法規執行。達到使用壽命的電氣設備和電池組必須分類回收並交還符合環境保護規定的回收機構。

重要安全說明

警告：

使用電動工具時，應遵守包括以下內容的基本安全預防措施，以降低發生火災、觸電及人員傷亡的風險：

閱讀所有指示。

1. 使用電池盒前，請閱讀（1）電池充電器、（2）電池和（3）使用電池的產品上的所有說明和注意事項。
2. 請僅使用製造商規定的充電器進行充電。適合一種電池組使用的充電器，可能在搭配另一種電池組使用時會出現引發火災的危險。
3. 使用充電器銘牌上規定電壓的電源。
4. 請勿嘗試使用升壓變壓器、引擎發電機或直流電插座。
5. 充電後或進行任何維護或清潔前，拔下充電器的電源。
6. 該電池座蓋不防水。請勿在潮濕的環境中使用。請勿將其暴露在雨或雪中。請勿在水中清洗它。
7. 請勿用錘子、金屬工具等觸碰手電筒頭的內側。
8. 當使用過度時，電池中可能會溢出液體；請避免接觸。若意外接觸到電池漏液，請用清水沖洗。若液體接觸到眼睛，請立即就醫。從電池漏出的液體可能引起刺激或燃燒。
9. 請勿使用損壞或經改裝的電池組或工具。損壞或經改裝的電池可能會出現不可預期的行為，從而導致火災、爆炸或受傷的危險。
10. 請勿將電池組或工具暴露於火中或過熱條件下。暴露於火中或高於 130° C 的溫度可能會導致爆炸。
11. 按照所有充電說明進行操作，不要在說明書中指定的溫度範圍之外對電池組或工具進行充電。充電不正常或超出規定範圍的溫度，可能會損壞電池並增加火災的危險。
12. 請勿使電池盒發生短路：
 - （1）請勿使任何導體接觸到電池端子。
 - （2）不要將電池盒與釘子、硬幣等其他金屬物體存放在同一容器中。
 - （3）請勿將電池盒暴露於水中或雨中。電池短路可引起大電流、過熱、造成燙傷甚至爆炸的危險。
13. 如果電解液濺入雙眼，請立即用清水沖洗並就醫。否則可能會導致失明。
14. 注意不要摔落或撞擊電池。
15. 即使電池盒已經嚴重受損或已完全耗竭，也不可焚燒處理。電池盒置入火中會引發爆炸。
16. 該照明設備中的光源僅能由製造商或其維修代理或類似的合格人員進行更換。

⚠ 注意：

1. 請始終關閉不使用的工具，並將工具的電池盒拆卸。
2. 請勿將工具和電池盒存放在溫度可能達到甚至超過 50 °C (122 °F) 的地方。
3. 請勿透過墜落、擊打等對工具造成衝擊。
4. 請勿讓眼睛持續接觸光線。這可能使眼睛受傷。
5. 請勿使用布料或紙箱等覆蓋或堵住工具。覆蓋或堵住它將導致產生火花。
6. 請勿拆解充電器或電池盒；當需要檢修或維修時請交給合格的檢修人員。不正確的重新組裝可能會引起電擊和火災危險。
7. 只能使用專門指定的電池組來使用工具。使用任何其他電池組可能會出現受傷及引發火災的危險。
8. 不使用電池組時，請將其放置在遠離金屬物體，如紙夾、硬幣、鑰匙、釘子、螺絲或其他小金屬物體，這些物體會形成從一端到另一端的連接。使電池端子短路可能會引發燙傷或火災。
9. 如果操作時間明顯縮短，則應立即停止操作。否則可能會引起過熱、燃燒甚至爆炸的危險。
10. 請勿使用損壞的電池。
11. 內含的鋰離子電池受危險品法規需求所規範。若是由第三方、貨運承攬業者進行商業運輸，必須遵守特殊的包裝與標示需求。若要準備待運送的物品，須請教有害物質專家。亦請遵守可能更詳盡的國家法規。請將裸露的接點貼上膠帶或遮蔽，並以不會讓電池在包裝內移動的方式包裝電池。
12. 遵守當地關於丟棄電池的規定。
13. 僅將電池用於 Makita 指定的產品。將電池安裝到不符合標準的產品可能會導致火災、過熱、爆炸或電解液洩漏。
14. 若有任何疑問，請洽詢鄰近的 Makita 維修服務中心或商家。為保持產品的安全和穩定，應透過 Makita 授權的維修服務中心進行維修、保養或調整。

請妥善保存這些使用說明書。

⚠ 注意：

只可使用原廠 Makita 鋰離子電池。使用非原廠 Makita 電池或經過變造的電池，可能會導致電池爆炸而引發火災、人員傷亡。

如何保持電池的最大壽命

1. 請在完全放電之前將電池盒充電。
當您注意到工具動力變小時，務必停止工具操作，並將電池盒充電。
2. 請勿對完全充電的電池盒充電。
過度充電會縮短電池使用壽命。
3. 電池盒充電環境應在 10 °C - 40 °C (50 °F - 104 °F) 的室溫中。請在充電前使處於發熱狀態的電池盒冷卻。
4. 若長時間未使用電池盒，請每六個月將電池盒充電一次。

功能描述

充電

使用前請用 Makita 充電器對電池盒充電。

電池盒的安裝或拆卸 (圖 1)

⚠ 注意：

- 安裝或拆卸電池盒之前，請務必關閉工具電源。
- 安裝或拆卸電池盒時，請牢牢握住工具和電池盒。未能牢牢握住工具和電池盒可能導致它們從手中滑出，損壞工具和電池盒及造成人員受傷。

拆卸電池盒時，按下電池盒正面的按鈕，同時將它從工具推出。

安裝電池盒時，要將電池盒上的舌簧與外罩上的凹槽對齊，然後推滑到位。請務必將電池盒插到底，直至聽到喀嗒聲鎖住定位。如果插入後仍能看到按鈕上側的紅色指標，則說明電池盒未完全鎖緊。

⚠ 注意：

- 務必將電池盒安裝完全，直到看不見紅色指標，否則電池盒會從工具中意外脫落，從而造成操作人員或他人受傷。
- 請勿用力安裝電池盒。如果電池盒無法順利滑入，則可能是插入不當所致。

指示剩餘電力 (圖 2)

(僅適用於帶指示燈的電池盒)

按下電池盒上的確認按鈕，顯示剩餘的電池容量。指示燈會亮起幾秒鐘。

指示燈			剩餘電力
亮起	關閉	閃爍	
■	□	◐	75% 至 100%
■ ■ ■ ■			
■ ■ ■ □			50% 至 75%
■ ■ □ □			25% 至 50%
■ □ □ □			0% 至 25%
◐ □ □ □			為電池充電。
■ ■ □ □	↑	↓	電池可能已故障。
□ □ ■ ■			

015658

註：

- 根據使用情況與環境溫度，顯示內容有可能與實際電量略有差異。

過量放電保護

當電池容量不足時，燈具自動關閉。在這種情況下，從工具拆卸下電池並為電池充電。

點亮 LED 燈 (圖 3)

⚠ 注意：

- 請勿直接看向 LED 燈具內或直接看光源。
- 按下開關以點亮 LED 燈。若要關閉，再次按下開關。

頭部角度 (圖 4)

頭部角度可分 12 級來調整。按需進行調整。

⚠ 注意：

- 調整頭部角度時，請小心不要卡住手指。卡住手指可能會導致受傷。

變焦功能 (圖 5)

透過轉動變焦環，可使光線變焦。將變焦環轉到●側時光線將加粗，而轉到○側時光線將變細。

註：

- 請勿轉動鏡頭護罩，否則會脫落。

肩帶彈簧鉤（圖 6 和 7）

肩帶彈簧鉤對於臨時懸掛工具很便利。

肩帶彈簧鉤可以根據使用狀況安裝在上部或下部圈環上。

維護

⚠ 注意：

- 勿使用石油、揮發油、稀釋劑、酒精等液體。可能會造成褪色、變形或出現裂縫。

為確保產品的安全性與可靠性，產品應交由 Makita（牧田）授權的維修服務中心使用 Makita（牧田）牌更換部件進行維修、保養或調整。

選購配件

⚠ 注意：

這些配件或附件專用於本說明所列的 Makita（牧田）電動工具。使用其他廠牌配件或附件，可能會導致人身傷害。配件或附件應僅以正確和預期的方式被使用。

- Makita 原廠電池和充電器

註：

清單內的某些項目可能為工具包裝內的標準配件。於不同國家販售的配件可能會有所差異。

简体中文（原厂指导手册）

机件描述

- | | | |
|-----------|---------|---------|
| 1. 电池套管 | 5. 检查按钮 | 9. 皮带锁钩 |
| 2. 红色指示灯 | 6. 开关 | 10. 环 |
| 3. 电池释放按钮 | 7. 镜头护罩 | |
| 4. 指示灯 | 8. 变焦环 | |

规格

型号	DML808												
LED	4.9 W x 1 pc												
标准电池套管	BL1415	BL1415N	BL1430/ BL1430B	BL1440	BL1450	BL1460B	BL1815	BL1815N	BL1820/ BL1820B	BL1830/ BL1830B	BL1840/ BL1840B	BL1850/ BL1850B	BL1860B
电压	14.4 V						18 V						
工作时间 (大约)	4.0 小时	5.5 小时	9.5 小时	15 小时	18 小时	20 小时	6.0 小时	7.5 小时	10 小时	14 小时	20 小时	26 小时	32 小时
尺寸 (带电池)	L	280 mm		297 mm			280 mm		297 mm				
	W	79 mm		79 mm			79 mm		79 mm				
	H	101 mm		101 mm			119 mm		119 mm				
净重 (带电池)	0.73 - 1.09 kg												

- 鉴于我司将持续实施研发计划，此处规格如有变更，恕不另行通知。
- 本产品在各个国家的规格和电池套管可能有所不同。
- 视电池类型和使用环境的情况，操作时间可能不同。
- 视附件（包括电池套管）的情况，重量可能不同。最轻和最重的组合（根据 EPTA-Procedure 01/2014）显示在表中。

警告：

仅使用以上列出的电池套管。使用任何其他电池套管和充电器可能会引起受伤或火灾。

符号



... 请阅读操作手册。



..... 仅供室内使用



..... 请勿凝视工作中的光源。



..... 仅欧盟国家
请勿将电气设备或电池组与家庭普通废弃物一同丢弃！



请务必遵守欧洲关于废弃电子电气设备的指令并根据法律法规执行。达到使用寿命的电气设备和电池组必须分类回收至符合环境保护规定的再循环机构。

重要安全指导

警告：

在使用电动工具时，应始终遵守包括如下内容在内的基本安全注意事项，以降低火灾、触电或人身伤害的风险：

阅读所有指导。

1. 使用电池套管前，请阅读 (1) 电池充电器、(2) 电池和 (3) 使用电池之产品上的所有指导说明和警戒标识。
2. 仅使用制造商指定的充电器进行充电。适用于一种类型电池组的充电器如果用于其他电池组可能会引起火灾危险。
3. 使用充电器铭牌上规定电压的电源。

4. 请勿尝试使用升压变压器、引擎发电机或直流电源插座。
5. 充电后或进行任何维护或清洁工作前，拔下充电器的电源线。
6. 本电池固定器机件不防水。请勿在湿气重或潮湿的场所中使用。请勿将其暴露在雨或雪中。请勿用水冲洗。
7. 请勿用镊子、金属工具等接触闪光灯头的内部。
8. 如果使用不当可能从电池渗出液体。避免接触此类流动物体。如果意外接触到电池漏液，请用水冲洗。如果上述液体侵入眼睛必须即刻就医。从电池流出的液体会刺激或灼伤皮肤。
9. 不得使用损坏或改装过的电池组。损坏或改装过的电池可能会出现不可预见的情况，有引起火灾、爆炸或受伤的危险。
10. 不得将电池组或工具暴露在火中或过高温度下。暴露在火中或超过 130 °C 的温度下可能引起爆炸。
11. 遵守所有的充电说明，不得在超过说明书指定的温度范围内对电池组或工具充电。不正确充电或在超过指定的温度范围内充电都可能导致电池损坏，增加火灾风险。
12. 请勿短接电池套管。
 - (1) 请勿使用任何导电材料接触端子。
 - (2) 避免在装有其它金属物体的容器内存放电池套管，例如钉子、硬币等。
 - (3) 不要将电池套管暴露在水或雨中。
 电池短路可能导致过大的电流、过热，可能造成灼伤，甚至发生故障。
13. 如果电解液进入您的双眼，用清水冲洗，并立即就医。其可能导致您的视力下降。
14. 请小心，不要掉落或撞击电池。
15. 即使电池套管严重损坏或完全磨损，也不要烧弃之。电池套管在火中可能爆炸。

16. 本灯具中光源的更换仅能由制造商或其服务代理或有类似资质的人士进行。

⚠ 注意：

1. 当工具没有使用时，总是关闭并拔出插头 / 从工具上拆下电池套管。
2. 请勿将工具和电池套管存放于温度可能达到或超过 50 °C (122 °F) 的位置。
3. 请勿让工具受到冲击 (掉落、撞击等)。
4. 请勿让您的眼睛连续暴露在光线中。这可能会受伤。
5. 请勿用布或纸板等盖住或挡住亮起的工具。否则可能会引起着火。
6. 请勿拆卸充电器或电池套管；当需要维护或修理时请将其送至具备资质的维修人员。不正确的重新组装可能会引起电击或火灾危险。
7. 使用工具时仅使用指定的电池组。使用任何其他电池组可能会引起人身伤害或火灾危险。
8. 当电池组未用时，请将其保存在远离金属物品之处，如回形针、硬币、钥匙、刀子、螺丝或其他小金属物体等。这些物体可能会将电池的两个端子连在一起。短接电池端子可能会引起爆炸或火灾。
9. 如果操作时间变得过短，立即停止操作。其可能导致过热、造成灼伤，甚至爆炸的危险。
10. 不要使用损坏的电池。
11. 所含锂离子电池符合《危险品立法》的要求。对于商业运输 (如通过第三方、运输代理)，必须遵守包装和标签的特殊要求。对于要发运的物品准备，必须咨询危险材料方面的专家。也请遵守可能更加详细的相关国家规定。缠绕或屏蔽开口触点，并包装好电池，让其不能在包装盒内移动。
12. 请遵守当地关于电池处置的规定。
13. 电池仅与牧田指定的产品配合使用。将电池安装到不兼容的产品上可能引起火灾、过热、爆炸或电解液泄漏。
14. 如果出现任何问题，请咨询最近的牧田服务中心或经销商。为保持产品的安全性和可靠性，修理和维护或调整必须由牧田授权服务中心的人员来执行。

请保留此说明书。

⚠ 注意：

仅使用牧田正品锂离子电池。使用非牧田正品电池或改装后的电池，可导致电池爆炸，引起火灾，造成人员受伤和物品损坏。

保持电池最大寿命的提示

1. 在电池套管完全放电前，进行充电。在您注意到工具功率下降时，务必停止操作工具，并给电池套管充电。
2. 切勿重新给完全充电的电池套管再次充电。过度充电会缩短电池使用寿命。
3. 在 10 °C - 40 °C (50 °F - 104 °F) 的室温给电池套管充电。充电前，让灼热的电池套管冷却下来。
4. 如果长时间不使用，每六个月对电池套管充一次电。

功能说明

充电

使用前，用牧田充电器对电池套管充电。

安装或拆卸电池套管 (图 1)

⚠ 注意：

- 安装或拆卸电池套管前，务必关闭工具的开关。

- 安装或拆卸电池套管时牢牢握住工具和电池套管。未能牢牢握住工具和电池套管可能导致它们从手中滑出，损坏工具和电池套管及造成人员受伤。

取出电池套管时，滑动电池套管前面的按钮 (3)，将其从工具中滑出。

安装电池套管时，将电池套管上的凸榫对准外壳上的沟槽，并将其滑入到位。一直插入，直到其锁定在位，这时候会听到微弱的“咔哒”声。如果能看到按钮上侧的红色指示灯，则表示没有完全锁紧。















⚠ 注意：

- 务必装好电池套管，直到不能看到红色指示灯。否则，其可能意外从工具中掉出，导致您或您周围的人员受到伤害。
- 请勿用力安装电池套管。如果电池套管没有轻松地滑入，表明其可能没有正确插入。

指示剩余的电池电量 (图 2)

(仅用于带指示灯的电池套管)

按下电池套管上的检查按钮，指示指示剩余的电池电量。指示灯亮起数秒钟。

指示灯			剩余电量
 亮起	 熄灭	 闪烁	
			75% 至 100%
			50% 至 75%
			25% 至 50%
			0% 至 25%
			电池充电。
			电池可能有故障。

015658

注：

- 根据使用条件和环境温度，指示可能与实际电量稍有不同。

过度放电保护

当电池电量不足时，灯将自动熄灭。该情况下，将电池从工具中取出并对电池充电。

点亮 LED 灯 (图 3)

⚠ 注意：

- 请勿直视 LED 灯或光源。
- 按下开关亮起 LED 灯。如要关闭，再次按开关。

头部角度 (图 4)

头部角度可有 12 段调节。根据需要进行调节。

⚠ 注意：

- 调节头部角度时，注意不要将手指卡住。手指卡住可能会受伤。

变焦功能 (图 5)

可通过转动变焦环，缩放灯光。转动变焦环到 ● 侧变宽，转到 ○ 侧变窄。

注:

- 请勿转动镜头护罩，否则会掉下来。

皮带锁钩（图 6、7）

皮带锁钩便于临时挂起工具。

根据使用情况，皮带锁钩可装在上部环或下部环上。

维护

 **注意:**

- 不得使用汽油、苯、稀释剂、酒精或其它类似产品。否则可能出现退色、变形或裂缝。

为了保持产品的安全和可靠性，维修或其它任何维护和调整工作应当由牧田授权维修中心进行，且务必使用牧田的替换零件。

选配附件

 **注意:**

这些配件或附件建议用于本手册指定的牧田工具。使用任何其它配件或附件可能有造成人身伤害的危险。这些配件或附件只能按适当的既定方式使用。

- 牧田正品电池或充电器

注:

列表中的某些物品可能已经作为标准附件包括在了工具包装中。它们可能在不同国家各异。

한국어 (설명서)

부품 설명

- | | | |
|--------------|----------|-----------|
| 1. 배터리 카트리지 | 5. 확인 버튼 | 9. 스트랩 고리 |
| 2. 적색 표시기 | 6. 스위치 | 10. 링 |
| 3. 배터리 탈착 버튼 | 7. 렌즈 가드 | |
| 4. 표시등 | 8. 줌 링 | |

사양





모델	DML808												
LED	4.9 W x 1 개												
표준 배터리 카트리지	BL1415	BL1415N	BL1430/ BL1430B	BL1440	BL1450	BL1460B	BL1815	BL1815N	BL1820/ BL1820B	BL1830/ BL1830B	BL1840/ BL1840B	BL1850/ BL1850B	BL1860B
전압	14.4 V						18 V						
작동 시간 (대략)	4.0 시간	5.5 시간	9.5 시간	15 시간	18 시간	20 시간	6.0 시간	7.5 시간	10 시간	14 시간	20 시간	26 시간	32 시간
크기 (배터리 포함)	L	280 mm		297 mm			280 mm		297 mm				
	W	79 mm		79 mm			79 mm		79 mm				
	H	101 mm		101 mm			119 mm		119 mm				
중량 (배터리 포함)	0.73 – 1.09 kg												

- 당사의 지속적인 연구 개발 프로그램으로 인해 본 문서의 사양은 통지 없이 변경될 수 있습니다 .
- 사양 및 배터리 카트리지는 국가마다 다를 수 있습니다 .
- 작동 시간은 배터리 종류와 사용 조건에 따라 다를 수 있습니다 .
- 중량은 배터리 카트리지를 포함하여 부착물에 따라 달라질 수 있습니다 . EPTA- 절차 01/2014에 따라 가장 가볍고 가장 무거운 조합은 표에 표시되어 있습니다 .

⚠ 경고 :

위에 나열된 배터리 카트리지만 사용하십시오 . 다른 유형의 배터리 카트리지 및 충전기를 사용하면 화재 사고나 화재가 발생할 수 있습니다 .

기호

-  사용 설명서를 읽으십시오 .
-  실내 전용
-  켜져 있는 광원을 응시하지 마십시오 .
-  유럽연합 국가에만 해당됨
전기 기기 또는 배터리 팩을 생활 쓰레기와 함께 폐기하지 마십시오 !
수명이 완료된 전기 기기 및 배터리 및 배터리 팩은 전기 및 전자 기기 폐기물 및 배터리 및 축전지와 배터리 폐기물 , 축전 지 및 사용 시 European Directive 를 준수하여 , 해당국가의 법률에 따라 분리 수거하여 환경 친화형 재활용 시설로 보내야 합니다 .

중요한 안전 수칙

⚠ 경고 :

전기 기구를 사용할 때 다음을 비롯한 기본 주의 사항을 항상 준수하여 화재 , 상해 및 감전 사고를 예방해야 합니다 .

모든 설명을 읽으십시오 .

1. 배터리 카트리지를 사용하기 전에 (1) 배터리 충전기 , (2) 배터리 및 (3) 배터리 사용 제품의 지침과 주의 사항 표시를 모두 읽으십시오 .
2. 충전할 때는 제조업체에서 지정한 충전기만 사용하십시오 . 배터리 팩에 부적합한 충전기를 사용하면 화재가 발생할 수 있습니다 .
3. 충전기 명판에 지정되어 있는 전압의 전원을 사용하십시오 .
4. 습함 변압기 , 엔진 발전기 또는 DC 전원 콘센트를 사용하지 마십시오 .
5. 충전한 후 또는 유지보수나 청소를 시도하기 전에 , 전원에서 충전기의 플러그를 뽑으십시오 .
6. 이 배터리 홀더 부분은 방수되지 않습니다 . 습하거나 물기가 있는 곳에서 사용하지 마십시오 . 비나 눈에 노출하지 마십시오 . 조영기구를 물에 씻지 마십시오 .
7. 핀셋 , 금속 도구 등으로 후레쉬 헤드 내부를 건드리지 마십시오 .
8. 배터리를 남용하면 누액이 발생할 수 있습니다 . 배터리 누액에 닿지 않도록 주의하십시오 . 실수로 배터리 누액에 닿은 경우에는 물로 씻어내십시오 . 배터리 누액이 눈에 들어간 경우에는 의사의 진찰도 받으십시오 .

- 오. 배터리 누액에 닿으면 피부 자극이 생기거나 화상을 입을 수 있습니다.
- 손상되거나 개조된 배터리 팩이나 기구를 사용하지 마십시오. 손상되거나 개조된 배터리는 예측 불가능한 작용을 보이며, 화재, 폭발 또는 부상의 위험을 야기할 수 있습니다.
 - 배터리 팩이나 기구를 불이나 극한 온도에 노출시키지 마십시오. 130 °C 이상의 불이나 온도에 노출되면 폭발할 수 있습니다.
 - 모든 충전 지침을 준수하고 지침에서 지정한 범위를 벗어나는 온도에서 배터리 팩이나 기구를 충전하지 마십시오. 부적절하게 또는 지정한 범위를 벗어나는 온도에서 충전하면 배터리가 손상될 수 있고 화재의 위험이 증가할 수 있습니다.
 - 배터리 카트리지가 합선되지 않도록 주의하십시오.
 - 배터리 카트리지의 단자에 도체를 대지 마십시오.
 - 못이나 동전과 같은 금속을 배터리 카트리지와 함께 보관하지 마십시오.
 - 배터리 카트리지가 물이나 비에 닿지 않게 하십시오.

배터리가 합선되면 과전류, 과열, 화재 및 절연 파괴가 발생할 수 있습니다.

- 전해질이 눈에 들어간 경우 깨끗한 물로 씻어낸 다음 즉시 의사의 진찰을 받으십시오. 설명할 수 있습니다.
- 배터리를 떨어뜨리거나 타격을 가하지 않도록 주의하십시오.
- 배터리 카트리지는 손상되었거나 완전히 소진된 경우에도 소각하지 마십시오. 배터리 카트리지가 불 속에서 폭발할 수 있습니다.
- 이 조명기구에 포함되어 있는 광원은 제조업체 또는 서비스 대리점이나 자격자만 교체할 수 있습니다.

⚠ 주의 :

- 기구를 사용하지 않을 때는, 항상 스위치를 끄고 기구에서 배터리 카트리지를 제거하십시오.
- 온도가 50 °C (122 °F) 에 도달하거나 초과할 수 있는 장소에 기구 및 배터리 카트리지를 보관하지 마십시오.
- 떨어뜨리거나 치는 등 기구에 충격을 가하지 마십시오.
- 빛을 연속해서 눈에 노출하지 마십시오. 눈을 손상시킬 수 있습니다.
- 천이나 상자로 기구를 덮거나 막지 마십시오. 덮거나 막으면 화재가 발생할 수 있습니다.
- 충전기 또는 배터리 카트리지를 분해하지 마십시오. 서비스 또는 수리가 필요할 때는 자격자 수리기사에 가져 가십시오. 부정확하게 재조립하면 감전이나 화재의 위험을 초래할 수 있습니다.
- 기구는 지정한 배터리 팩고만 사용하십시오. 다른 유형의 배터리 팩을 사용하면 상해 사고나 화재가 발생할 수 있습니다.
- 배터리 팩을 사용하지 않을 경우에는 단자를 연결할 수 있는 종이 클립, 동전, 열쇠, 못, 나사와 같은 작

- 은 금속의 가까이에 두지 마십시오. 배터리 단자가 합선되면 화재 또는 화재가 발생할 수 있습니다.
- 사용 시간이 급격히 줄어드는 경우 즉시 사용을 멈추십시오. 과열, 화재 및 폭발이 일어날 수 있습니다.
 - 손상된 배터리는 사용하지 마십시오.
 - 포함된 리튬이온 배터리는 위험물 규정 (Dangerous Goods Legislation) 요건 대상이 됩니다. 제 3 자인 운송 중개업체에 의한 운수를 위해 포장라벨에 대한 특수 요건을 준수해야 합니다. 물품 운송 준비 시 위험물질에 관한 전문가 자문을 받아야 합니다. 또한 가능한 보다 자세한 국가 규정을 준수하십시오. 열려 있는 접촉 부위는 테이프를 붙이거나 감추고 포장물 안에서 배터리가 움직이지 않도록 포장하십시오.
 - 배터리 처리에 관한 지역 규정을 따르십시오.
 - Makita에서 지정한 제품에만 배터리를 사용하십시오. 비 호환 제품에 배터리를 설치하면 화재, 과열, 폭발 또는 전해액 누출이 발생할 수 있습니다.
 - 문제가 발생한 경우, 가까운 Makita 서비스 센터 또는 판매점에 문의하십시오. 수리, 유지 관리 또는 조정은 제품 안전 및 안정성 유지를 위해 Makita 공인 서비스 센터에 의뢰하십시오.

다음 설명을 준수하십시오.

⚠ 주의 :

Makita 정품 리튬 이온 배터리만 사용하십시오. 비순정품 Makita 배터리를 사용하거나 개조된 배터리를 사용하면 배터리 파열로 인해 화재, 부상 및 손상을 초래할 수 있습니다.

배터리 수명을 최대한으로 유지하는 방법

- 완전히 방전되기 전에 배터리 카트리지를 충전하십시오. 도구의 전원이 부족한 경우 도구 사용을 멈추고 배터리 카트리지를 충전하십시오.
- 완전히 충전된 배터리 카트리지를 재충전하지 마십시오. 과충전하면 배터리 서비스 수명이 단축됩니다.
- 배터리 카트리지는 실온 (10 °C - 40 °C (50 °F - 104 °F)) 에서 충전하십시오. 뜨거워진 배터리 카트리지는 식힌 후에 충전하십시오.
- 배터리 카트리지를 장기간 사용하지 않을 경우에는 6 개월에 한 번 충전하십시오.

기능 설명

충전

사용하기 전에 Makita 충전기를 사용해서 배터리 카트리지를 충전하십시오.

배터리 카트리지 설치 및 제거 (그림 1)

⚠ 주의 :

- 배터리 카트리지를 설치 또는 제거하기 전에 반드시 기구를 끄십시오.

- 배터리 카트리지를 설치하거나 분리할 때는 기구와 배터리 카트리지를 단단히 잡으십시오. 기구와 배터리 카트리지를 단단히 잡지 않으면 손에서 미끄러져서 기구 및 배터리 카트리지 손상과 신체 부상을 초래할 수 있습니다.

배터리 카트리지를 제거하려면 카트리지 전면에 있는 버튼을 누른 채 배터리 카트리지를 눌러 기구와 분리하십시오.

배터리 카트리지를 설치하려면 배터리 카트리지의 돌출부를 하우징 홈과 정렬한 다음 밀어 넣으십시오. 찰삭 소리가 나며 제자리에 고정될 때까지 삽입하십시오. 제대로 삽입되지 않으면 버튼 위쪽의 적색 표시기가 보입니다.

⚠ 주의 :

- 항상 적색 표시기가 보이지 않도록 배터리 카트리지를 제대로 설치하십시오. 그렇지 않으면 기구에서 빠져서 사용자나 주변 사람이 다칠 수 있습니다.
- 배터리 카트리지가 합선되지 않도록 설치하십시오. 카트리지가 쉽게 밀리지 않는 경우, 정확하게 끼워진 것이 아닙니다.

배터리 잔량 표시 (그림 2)

(표시기가 있는 배터리 카트리지만 해당)

배터리 카트리지의 확인 버튼을 눌러서 배터리 잔량을 표시하십시오. 몇 초간 표시등이 점등됩니다.

표시등			배터리 잔량
점등	소등	점멸	
■ ■ ■ ■			75% ~ 100%
■ ■ ■ □			50% ~ 75%
■ ■ □ □			25% ~ 50%
■ □ □ □			0% ~ 25%
▤ □ □ □			배터리를 충전하십시오.
■ □ □ □ ↑ ↓ □ □ ■ ■			배터리가 제대로 작동하지 않을 수 있습니다.

015658

참고 :

- 사용 조건 및 주위 온도에 따라, 표시 내용이 실제 용량과 약간 다를 수 있습니다.

과방전 보호

배터리 용량이 충분하지 않으면 조명이 자동으로 꺼집니다. 이러한 경우 기구에서 배터리를 분리해서 배터리를 충전하십시오.

LED 등 점등 (그림 3)

⚠ 주의 :

- 직접적으로 LED 등을 쳐다보거나 광원을 응시하지 마십시오.
- 스위치를 눌러서 LED 등을 점등합니다. 끄려면, 스위치를 다시 누릅니다.

헤드 앵글 (그림 4)

헤드 앵글은 12 단계로 조절할 수 있습니다. 원하는 대로 조절합니다.

⚠ 주의 :

- 헤드 앵글을 조절할 때는 손가락이 끼이지 않도록 주의하십시오. 손가락이 끼이면 부상을 입을 수 있습니다.

줌 기능 (그림 5)

줌 링을 돌려서 등을 줌할 수 있습니다. 확대하려면 줌 링을 ● 쪽으로 돌리고 축소하려면 ● 쪽으로 돌립니다.

참고 :

- 떨어져 나갈 수 있으므로, 렌즈 가드를 돌리지 마십시오.

스트랩 고리 (그림 6, 7)

스트랩 고리는 기구를 임시로 걸 때 편리합니다.

스트랩 고리는 사용법에 따라 링 상부 또는 하부에 설치할 수 있습니다.

정비

⚠ 주의 :

- 휘발유, 벤진, 시너, 알코올 또는 유사 제품 등을 사용하지 마십시오. 변색, 변형 또는 균열이 발생할 수 있습니다.

제품을 안전하게 정비하고 수리하려면 Makita 공인 서비스 센터에 의뢰해야 합니다. 항상 Makita 정품만 사용하십시오.

선택 액세서리

⚠ 주의 :

본 취급설명서에 명시된 Makita 기구에 대해 다음과 같은 액세서리와 부착물을 사용하십시오. 다른 액세서리나 부착물을 사용하면 인적 손상을 입을 수도 있습니다. 액세서리 또는 부착물은 적절하고 계획된 방식으로만 사용되어야 합니다.

- Makita 순정 배터리 및 충전기

참고 :

목록의 일부 품목은 표준 액세서리로 기구 포장물에 포함되어 있을 수 있습니다. 선택 액세서리는 국가마다 다를 수 있습니다.

BAHASA INDONESIA (Petunjuk Asli)

Deskripsi komponen

- | | | |
|---------------------------|--------------------|--------------|
| 1. Kartrid baterai | 5. Tombol cek | 9. Kait tali |
| 2. Indikator merah | 6. Sakelar | 10. Cincin |
| 3. Tombol pelepas baterai | 7. Pelindung lensa | |
| 4. Lampu indikator | 8. Cincin zoom | |

SPESIFIKAS





Model	DML808												
LED	4,9 W x 1 buah												
Kartrid baterai standar	BL1415	BL1415N	BL1430/ BL1430B	BL1440	BL1450	BL1460B	BL1815	BL1815N	BL1820/ BL1820B	BL1830/ BL1830B	BL1840/ BL1840B	BL1850/ BL1850B	BL1860B
Voltase	14,4 V						18 V						
Waktu pengoperasian (Sekitar)	4,0 jam	5,5 jam	9,5 jam	15 jam	18 jam	20 jam	6,0 jam	7,5 jam	10 jam	14 jam	20 jam	26 jam	32 jam
Dimensi (dengan baterai)	L	280 mm		297 mm			280 mm		297 mm				
	W	79 mm		79 mm			79 mm		79 mm				
	T	101 mm		101 mm			119 mm		119 mm				
Berat bersih (dengan baterai)	0,73 - 1,09 kg												

- Karena kesinambungan program penelitian dan pengembangan kami, spesifikasi yang disebutkan di sini dapat berubah tanpa pemberitahuan.
- Spesifikasi dan kartrid baterai dapat berbeda dari satu negara ke negara lainnya.
- Waktu pengoperasian dapat berbeda-beda tergantung pada jenis baterai dan kondisi penggunaan.
- Berat dapat berbeda-beda tergantung pada alat tambahan, termasuk kartrid baterai. Gabungan yang paling ringan dan paling berat, menurut Prosedur EPTA 01/2014, ditampilkan dalam tabel.

⚠ PERINGATAN:

Hanya gunakan kartrid baterai yang disebutkan di atas. Penggunaan kartrid baterai dan pengisi baterai yang lain dapat menyebabkan cedera/atau kebakaran.

Simbol-simbol

-  Bacalah petunjuk penggunaan.
-  Hanya untuk penggunaan dalam ruangan
-  Jangan menatap ke sumber cahaya pengoperasian.
-  Hanya untuk negara-negara Uni Eropa
Jangan buang peralatan listrik atau baterai bersama dengan sampah rumah tangga!
Sesuai dengan European Directive mengenai Limbah Peralatan Listrik dan Elektronik serta Baterai dan Akumulator dan Limbah Baterai dan Akumulator serta implementasinya sesuai dengan hukum nasional, peralatan listrik dan baterai serta paket baterai yang telah mencapai akhir usia pakainya harus dikumpulkan secara terpisah dan dikembalikan ke fasilitas daur ulang yang kompatibel dengan lingkungan.

Cd
Ni-MH
Li-Ion

PETUNJUK KESELAMATAN PENTING

⚠ PERINGATAN:

Saat menggunakan alat listrik, tindakan pencegahan dasar harus selalu dipatuhi untuk mengurangi risiko kebakaran, sengatan listrik, dan cedera badan, termasuk yang berikut ini:

BACALAH SELURUH PETUNJUK.

1. Sebelum menggunakan kartrid baterai, bacalah semua petunjuk dan tanda peringatan pada (1) pengisi baterai, (2) baterai, dan (3) produk yang menggunakan baterai.
2. Isi ulang baterai hanya dengan pengisi baterai (charger) yang ditentukan oleh pabrik pembuat alat. Pengisi baterai yang cocok untuk suatu jenis baterai dapat menimbulkan risiko kebakaran bila digunakan dengan baterai yang lain.
3. Gunakan sumber daya dengan tegangan yang ditentukan pada pelat nama pengisi baterai.
4. Jangan mencoba menggunakan trafo penaik tegangan, generator mesin, atau stopkontak daya DC.
5. Setelah mengisi baterai atau sebelum mencoba melakukan perawatan atau pembersihan, cabut pengisi baterai dari sumber daya.

6. Komponen wadah baterai ini tidak tahan air. Jangan menggunakannya di lokasi yang lembap atau basah. Jangan biarkan terkena hujan atau salju. Jangan mencucinya di dalam air.
7. Jangan menyentuh bagian dalam head lampu senter dengan pinset, alat logam, dsb.
8. Bila disalahgunakan, baterai dapat mengeluarkan cairan; hindari terkena cairan ini. Jika terkena cairan ini secara tidak sengaja, bilaslah dengan air. Jika cairan mengenai mata, setelah dibilas, mintalah bantuan medis. Cairan yang keluar dari baterai dapat menyebabkan iritasi atau luka bakar.
9. Jangan menggunakan baterai atau alat yang rusak atau sudah dimodifikasi. Baterai yang rusak atau sudah dimodifikasi dapat menunjukkan perilaku tidak terduga yang mengakibatkan kebakaran, ledakan, atau risiko cedera.
10. Jangan memaparkan baterai atau alat pada api atau suhu yang berlebihan. Keterpaparan pada api atau suhu di atas 130 °C dapat menyebabkan ledakan.
11. Ikuti semua petunjuk pengisian baterai dan jangan mengisi baterai atau alat di luar kisaran suhu yang disebutkan dalam petunjuk. Mengisikan daya dengan tidak benar atau pada suhu di luar kisaran yang ditentukan dapat merusak baterai dan meningkatkan risiko kebakaran.
12. Jangan menghubungkan/mengurangi (mengorsletkan) kartrid baterai:
 - (1) Jangan menyentuh terminal-terminalnya dengan bahan konduktif.
 - (2) Hindari menyimpan kartrid baterai dalam wadah bersama dengan benda logam lainnya seperti paku, koin, dll.
 - (3) Jangan biarkan kartrid baterai terkena air atau hujan.
 Hubungan singkat baterai dapat menyebabkan aliran arus yang besar, panas berlebihan, kemungkinan luka bakar, dan bahkan kerusakan permanen.
13. Jika ada elektrolit yang masuk ke mata, bilaslah sampai bersih dengan air bersih dan segera cari bantuan medis. Hal itu dapat mengakibatkan hilangnya penglihatan.
14. Berhati-hatilah agar baterai tidak sampai terjatuh atau terpukul.
15. Jangan membakar kartrid baterai bahkan meskipun kartrid sudah rusak parah atau benar-benar rusak. Kartrid baterai dapat meledak di dalam api.
16. Sumber cahaya yang digunakan dalam alat penerang ini hanya boleh diganti oleh pabrik pembuat alat atau agen servisnya atau orang yang berkualifikasi setara.

⚠ PERHATIAN:

1. Saat alat tidak digunakan, selalu matikan sakelarnya, dan cabut/lepaskan kartrid baterainya dari alat ini.
2. Jangan menyimpan alat ini dan kartrid baterai di tempat yang suhunya dapat mencapai atau melebihi 50 °C (122 °F).
3. Jangan mengenakan kejutan pada alat dengan menjatuhkan atau memukulnya, dsb.
4. Jangan menyorotkan cahaya ke mata secara terus-menerus. Tindakan ini dapat merusak mata.
5. Jangan menutupi atau menyumbat alat yang menyala dengan kain atau karton, dsb. Menutupi atau menyumbatnya dapat menyebabkan timbulnya nyala api.

6. Jangan membongkar pengisi baterai atau kartrid baterai; bawalah ke teknisi servis yang berkualifikasi bila membutuhkan servis atau perbaikan. Perakitan kembali yang tidak benar dapat mengakibatkan sengatan listrik atau kebakaran.
7. Gunakan alat hanya dengan baterai yang khusus ditentukan untuknya. Penggunaan baterai yang lain dapat menimbulkan risiko cedera dan kebakaran.
8. Bila baterai tidak sedang digunakan, jauhkanlah dari benda logam lain, seperti klip kertas, koin, anak kunci, paku, sekrup, atau benda logam kecil lainnya, yang dapat menjadi penghubung antara terminal-terminalnya. Menghubungkan/mengurangi (mengorsletkan) terminal-terminal baterai dapat menyebabkan luka bakar atau kebakaran.
9. Jika waktu pengoperasian telah menjadi terlalu singkat, segera hentikan pengoperasian. Keadaan tersebut dapat mengakibatkan risiko timbulnya panas berlebihan, kemungkinan luka bakar, dan bahkan ledakan.
10. Jangan menggunakan baterai yang rusak.
11. Baterai litium-ion yang disertakan bersama produk tunduk pada persyaratan Perundangan mengenai Barang Berbahaya. Untuk pengangkutan komersial misalnya oleh pihak ketiga, perusahaan ekspedisi, persyaratan khusus mengenai kemasan dan pelabelan harus dipatuhi. Untuk persiapan item yang dikirimkan, konsultasi dengan ahli bahan berbahaya wajib dilakukan. Juga, patuhilah peraturan nasional yang kemungkinan lebih terperinci. Isolasi atau selubungi kontak yang terbuka dan kemas baterai dengan cara yang membuatnya tidak dapat bergerak di dalam kemasan.
12. Ikutilah peraturan setempat terkait pembuangan baterai.
13. Gunakan baterai hanya dengan produk yang ditentukan oleh Makita. Menginstal baterai pada produk yang tidak sesuai dapat mengakibatkan kebakaran, panas berlebihan, ledakan, atau kebocoran elektrolit.
14. Jika ada masalah, konsultasikan dengan Pusat Servis atau dealer Makita terdekat. Untuk menjaga keamanan dan kehandalan produk, perbaikan, pemeliharaan, atau penyetelan harus dilakukan oleh Pusat Servis Resmi Makita.

SIMPAN PETUNJUK INI.

⚠ PERHATIAN:

Gunakan hanya baterai litium-ion asli Makita. Penggunaan baterai non-asli Makita, atau baterai yang sudah diubah, dapat mengakibatkan baterai meledak dan menyebabkan kebakaran, cedera, serta kerusakan.

Kiat untuk mempertahankan usia pakai baterai maksimum

1. Isilah kembali kartrid baterai sebelum baterai sepenuhnya habis. Selalu hentikan pengoperasian alat dan isi kartrid baterai saat Anda merasakan bahwa daya alat telah berkurang.
2. Jangan sekali-kali mengisi ulang kartrid baterai yang telah terisi penuh.

Mengisi baterai terlalu banyak akan memperpendek usia pakai baterai.

3. Isilah kartrid baterai dalam ruangan bersuhu antara 10 °C - 40 °C (50 °F - 104 °F). Biarkan kartrid baterai yang panas mendingin lebih dahulu sebelum mengisinya.
4. Isi ulang (cas) kartrid baterai sekali setiap enam bulan jika Anda tidak menggunakannya untuk waktu lama.

DESKRIPSI FUNGSI

Pengisian

Isilah kembali kartrid baterai dengan pengisi baterai Makita sebelum digunakan.

Memasang atau melepas kartrid baterai (Gb. 1)

⚠ PERHATIAN:

- Selalu matikan alat sebelum memasang atau melepas kartrid baterainya.
- Pegang alat dan kartrid baterai kuat-kuat saat memasang atau melepaskan kartrid baterai. Bila tidak dipegang dengan kuat, alat dan kartrid baterai dapat terlepas dari tangan Anda dan menyebabkan kerusakan pada alat dan kartrid baterai serta cedera.

Untuk mengeluarkan kartrid baterai, geser kartrid dari alat sambil menggeser tombol pada bagian depan kartrid.

Untuk memasang kartrid baterai, luruskan lidah pada kartrid baterai dengan alur pada rumah alat dan dorong masuk kartrid ke tempatnya. Masukkan kartrid sepenuhnya sampai terkunci di tempatnya yang ditandai dengan suara klik pelan. Jika Anda dapat melihat indikator merah di sisi atas tombol, berarti baterai belum terkunci sepenuhnya.

⚠ PERHATIAN:

- Selalu pasang kartrid baterai sepenuhnya sampai indikator merah tidak terlihat. Jika tidak, komponen ini dapat terlepas dan jatuh dari alat, sehingga menyebabkan cedera pada Anda atau orang lain di sekitar Anda.
- Jangan memasang kartrid baterai secara paksa. Jika kartrid tidak dapat meluncur masuk dengan mudah, berarti posisi memasukkannya belum tepat.

Menunjukkan kapasitas baterai yang tersisa (Gb. 2)

(Hanya untuk kartrid baterai yang dilengkapi indikator) Tekan tombol cek pada kartrid baterai untuk menunjukkan kapasitas baterai yang tersisa. Lampu indikator menyala selama beberapa detik.

Lampu indikator			Kapasitas tersisa
Menyala	Mati	Berkedip	
■	□	◐	75% sampai 100%
■	■	■	50% sampai 75%
■	■	□	25% sampai 50%
■	□	□	0% sampai 25%
◐	□	□	Isilah baterai.
■	■	□	Baterai mungkin telah rusak/malfungsi.
□	□	■	

015658

CATATAN:

- Tergantung pada kondisi penggunaan dan suhu udara sekitar, tampilan indikasi dapat sedikit berbeda dengan kapasitas sesungguhnya.

Perlindungan dari pengeluaran daya berlebihan

Bila kapasitas baterai tidak cukup, lampu akan mati secara otomatis. Dalam hal demikian, keluarkan baterai dari alat dan isi daya baterai.

Menyalakan lampu LED (Gb. 3)

⚠ PERHATIAN:

- Jangan memandang ke arah lampu LED atau menatap sumber cahayanya secara langsung.

Tekan sakelar untuk menyalakan lampu LED. Untuk mematikan, tekan sakelar lagi.

Sudut head (Gb. 4)

Sudut head dapat disetel dalam 12 tahap. Setel sesuai keinginan.

⚠ PERHATIAN:

- Berhati-hatilah agar jari Anda jangan sampai terjepit ketika menyesuaikan sudut head. Jari yang terjepit dapat mengalami cedera.

Fungsi zoom (perbesaran/pegecilan) (Gb. 5)

Anda dapat memperluas/mempersempit cahaya dengan memutar cincin zoom. Putar cincin zoom ke sisi ● untuk memperlebar, dan ke sisi ○ untuk mempersempit.

CATATAN:

- Jangan memutar pelindung lensa, karena pelindung itu dapat lepas.

Kait tali (Gb. 6, 7)

Kait tali sangat berguna untuk menggantung alat ini secara sementara.

Kait tali dapat dipasang pada cincin atas atau bawah sesuai dengan penggunaannya.

PERAWATAN

PERHATIAN:

- Jangan sekali-kali menggunakan bensin, tiner, alkohol, atau bahan sejenisnya. Penggunaan bahan demikian dapat menyebabkan perubahan warna dan bentuk serta timbulnya retakan.

Untuk menjaga KEAMANAN dan KEHANDALAN, perbaikan, perawatan, atau penyetelan lain harus dilakukan oleh Pusat Servis Resmi Makita dan gunakan selalu suku cadang Makita.

AKSESORI TAMBAHAN

PERHATIAN:

Aksesori atau alat tambahan ini dianjurkan untuk digunakan dengan alat Makita Anda yang disebutkan dalam buku petunjuk ini. Penggunaan aksesori atau alat tambahan lain dapat menimbulkan risiko cedera pada orang. Aksesori atau alat tambahan harus digunakan hanya dengan cara yang benar dan sesuai peruntukannya.

- Baterai dan pengisi baterai asli Makita

CATATAN:

Beberapa artikel dalam daftar dapat disertakan dalam kemasan mesin sebagai aksesori standar. Kelengkapan ini dapat berbeda dari satu negara ke negara lainnya.

TIẾNG VIỆT (Hướng dẫn Gốc)

Mô tả bộ phận

- Hộp pin
- Chỉ báo màu đỏ
- Nút tháo pin
- Đèn chỉ báo
- Nút kiểm tra
- Công tắc
- Bộ phận bảo vệ thấu kính
- Vòng thu phóng
- Móc dây đeo
- Vòng

THÔNG SỐ KỸ THUẬT

Kiểu máy	DML808												
LED	4,9 W x 1 chiếc												
Hộp pin chuẩn	BL1415	BL1415N	BL1430/ BL1430B	BL1440	BL1450	BL1460B	BL1815	BL1815N	BL1820/ BL1820B	BL1830/ BL1830B	BL1840/ BL1840B	BL1850/ BL1850B	BL1860B
Điện áp	14,4 V						18 V						
Thời gian hoạt động (Xấp xỉ)	4,0 giờ	5,5 giờ	9,5 giờ	15 giờ	18 giờ	20 giờ	6,0 giờ	7,5 giờ	10 giờ	14 giờ	20 giờ	26 giờ	32 giờ
Kích thước (có pin)	L	280 mm			297 mm			280 mm			297 mm		
	R	79 mm			79 mm			79 mm			79 mm		
	C	101 mm			101 mm			119 mm			119 mm		
Trọng lượng tịnh (có pin)	0,73 - 1,09 kg												

- Do chương trình nghiên cứu và phát triển liên tục của chúng tôi nên các thông số kỹ thuật dưới đây có thể thay đổi mà không cần thông báo.
- Các thông số kỹ thuật và hộp pin ở mỗi quốc gia có thể khác nhau.
- Thời gian vận hành có thể khác nhau tùy vào loại pin và điều kiện sử dụng.
- Trọng lượng tịnh có thể khác nhau tùy vào (các) phụ kiện bao gồm cả hộp pin. Kết hợp trọng lượng nặng nhất và nhẹ nhất, theo Quy trình EPTA 01/2014, được hiển thị trong bảng.

⚠ CẢNH BÁO:

Chỉ sử dụng hộp pin được liệt kê ở trên. Sử dụng bất kỳ bộ sạc và hộp pin nào khác có thể gây ra thương tích và/hoặc cháy.

Ký hiệu



..... Đọc tài liệu hướng dẫn.



..... Chỉ sử dụng trong nhà



..... Không nhìn thẳng vào nguồn sáng đang hoạt động.



..... Chỉ dành cho các quốc gia thuộc Liên minh Châu Âu (EU)



Không vứt bỏ dụng cụ điện hoặc hộp pin cùng với chất thải sinh hoạt!

Tuân theo các Chỉ thị của Châu Âu về thiết bị điện và điện tử thải loại, pin và ắc quy, cũng như pin và ắc quy thải loại, và tuân theo việc thực hiện những chỉ thị này phù hợp với các luật quốc gia, thiết bị điện, pin và hộp pin hết hạn sử dụng phải được thu gom riêng biệt và đưa về nơi tái chế thích hợp về mặt môi trường.

HƯỚNG DẪN AN TOÀN QUAN TRỌNG

⚠ CẢNH BÁO:

Khi sử dụng các dụng cụ điện, các phòng ngừa an toàn cơ bản phải luôn được tuân theo để giảm nguy cơ cháy, điện giật và thương tích cá nhân, bao gồm các mục sau:

ĐỌC TẤT CẢ HƯỚNG DẪN.

- Trước khi sử dụng hộp pin, hãy đọc tất cả hướng dẫn và ký hiệu cảnh báo trên (1) bộ sạc pin, (2) pin và (3) sản phẩm dùng pin.
- Chỉ sạc lại bằng bộ sạc được nhà sản xuất chỉ định. Bộ sạc thích hợp cho một loại bộ pin có thể gây rủi ro cháy khi được sử dụng với bộ pin khác.
- Sử dụng nguồn điện có điện áp được quy định trong bảng tên của bộ sạc.
- Không sử dụng máy biến áp giảm áp, máy phát điện động cơ hoặc ổ cắm điện một chiều để sạc pin.
- Sau khi sạc hoặc trước khi bảo trì hoặc làm sạch bộ sạc, hãy rút phích cắm của bộ sạc ra khỏi nguồn điện.

6. Phần ngăn giữ pin này không có đặc tính chống thấm nước. Không sử dụng bộ phận này ở những nơi ẩm thấp hay ẩm ướt. Không để bộ sạc ngoài trời mưa hoặc tuyết. Không rửa bộ phận này trong nước.
7. Không dùng nhíp, dụng cụ kim loại chạm vào bên trong của đầu đèn pin.
8. Trong các trường hợp sử dụng sai mục đích, pin có thể tiết ra chất lỏng, hãy tránh tiếp xúc. Nếu bạn vô tình tiếp xúc với chất lỏng này, hãy rửa sạch bằng nước. Nếu chất lỏng này tiếp xúc với mắt, bạn phải tìm thêm sự trợ giúp y tế. Chất lỏng tiết ra từ pin có thể gây rát hoặc bỏng.
9. Không sử dụng bộ pin hoặc dụng cụ bị hỏng hoặc đã được sửa đổi. Pin hỏng hoặc đã được sửa đổi có thể gặp phải hành vi bất ngờ gây ra cháy, nổ hoặc nguy cơ thương tích.
10. Không để bộ pin hoặc dụng cụ tiếp xúc với lửa hoặc nhiệt độ cao. Bộ pin tiếp xúc với lửa hoặc nhiệt độ cao hơn 130 °C có thể gây ra nổ.
11. Làm theo tất cả hướng dẫn sạc và không sạc bộ pin hoặc dụng cụ ngoài phạm vi nhiệt độ được chỉ định trong hướng dẫn. Việc sạc không đúng cách hoặc ở nhiệt độ ngoài phạm vi được chỉ định có thể làm hỏng pin và làm tăng nguy cơ cháy.
12. Không để hộp pin ở tình trạng đoản mạch:
 - (1) Không chạm vào cực pin bằng vật liệu dẫn điện.
 - (2) Tránh cất giữ hộp pin trong hộp có các vật kim loại khác như đinh, tiền xu, v.v...
 - (3) Không để hộp pin dính nước hoặc ngoài trời mưa.
 Đoạn mạch pin có thể gây ra dòng điện lớn, quá nhiệt, có thể gây bỏng và thậm chí là hỏng hóc.
13. Nếu chất điện phân rơi vào mắt, hãy rửa sạch bằng nước sạch và đến cơ sở y tế ngay lập tức. Chất này có thể khiến bạn giảm thị lực.
14. Hãy cẩn trọng không làm rơi hoặc làm méo pin.
15. Không đốt hộp pin ngay cả khi hộp pin đã bị hư hại nặng hoặc hư hỏng hoàn toàn. Hộp pin có thể nổ khi tiếp xúc với lửa.
16. Chỉ nhà sản xuất hoặc đại diện dịch vụ của hãng đó hoặc cá nhân tương tự có đủ chuyên môn là có thể thay nguồn sáng trong đèn này.
7. Chỉ sử dụng dụng cụ với các bộ pin được chỉ định có thể. Sử dụng bất kỳ bộ pin nào khác cũng có nguy cơ gây ra chấn thương hoặc cháy.
8. Khi không sử dụng bộ pin, hãy cất giữ bộ pin cách xa các vật kim loại khác, như ghim kẹp giấy, tiền xu, chìa khóa, đinh, đai ốc hoặc các vật kim loại nhỏ khác, là những vật có thể trở thành vật kết nối một cực với cực kia. Chập các cực pin vào nhau có thể gây bỏng hoặc cháy.
9. Nếu thời gian vận hành ngắn hơn quá mức, hãy ngừng vận hành ngay lập tức. Điều này có thể dẫn đến rỉ ro quá nhiệt, có thể gây bỏng và thậm chí là nổ.
10. Không sử dụng pin đã hỏng.
11. Pin lithium-ion chứa bên trong tuân theo các yêu cầu của Luật về hàng hóa nguy hiểm. Đối với việc vận chuyển thương mại, ví dụ như bên thứ ba, đại lý giao nhận, phải tuân theo yêu cầu đặc biệt về đóng gói và dán nhãn. Khi chuẩn bị giao hàng, cần phải tham vấn chuyên gia về vật liệu nguy hiểm. Ngoài ra, cũng tuân theo các quy định quốc gia có thể chi tiết hơn. Buộc hoặc phủ các tiếp điểm hở và đóng gói pin sao cho pin không thể di chuyển quanh hộp.
12. Thực hiện theo các quy định của địa phương bạn về việc thải bỏ pin.
13. Chỉ sử dụng pin với các sản phẩm mà Makita chỉ định. Lắp pin vào các sản phẩm không phù hợp có thể gây ra hiện tượng cháy, quá nhiệt, nổ hoặc rò rỉ chất điện phân.
14. Nếu có sự cố xảy ra, hãy tham khảo ý kiến của Trung tâm hoặc đại lý Bảo trì gần nhất của Makita. Để duy trì sự an toàn và độ tin cậy của sản phẩm, các thao tác sửa chữa, bảo dưỡng hoặc điều chỉnh phải do Trung tâm Bảo trì Được ủy quyền của Makita thực hiện.

LƯU GIỮ CÁC HƯỚNG DẪN NÀY.

⚠ THẬN TRỌNG:

Chỉ sử dụng pin lithium-ion chính hãng của Makita. Việc sử dụng pin không phải của hãng Makita hoặc pin đã bị biến đổi có thể khiến pin nổ gây ra cháy, thương tích cá nhân và hư hại.

Mẹo duy trì tuổi thọ tối đa cho pin

1. Sạc pin trước khi hết pin.
Luôn ngừng vận hành dụng cụ và sạc pin khi bạn chú ý thấy dụng cụ bị yếu pin.
2. Không bao giờ sạc lại pin khi hộp pin đã được sạc đầy.
Sạc quá mức sẽ làm giảm tuổi thọ phục vụ của pin.
3. Sạc pin ở nhiệt độ phòng 10 °C - 40 °C (50 °F - 104 °F). Để cho hộp pin nóng nguội trước khi sạc.
4. Sạc pin sáu tháng một lần nếu bạn không sử dụng trong một thời gian dài.

⚠ THẬN TRỌNG:

1. Khi không dùng dụng cụ, luôn tắt công tắc và tháo hộp pin ra khỏi dụng cụ.
2. Không cất giữ dụng cụ và hộp pin ở nơi nhiệt độ có thể lên tới hoặc vượt quá 50 °C (122 °F).
3. Không làm chấn động dụng cụ bằng cách thả, đập, v.v...
4. Không để mắt tiếp xúc với ánh sáng liên tục. Ánh sáng có thể làm đau mắt.
5. Không che hoặc bịt dụng cụ sáng đèn bằng vải hoặc hộp bìa cứng, v.v... Việc che hoặc bịt dụng cụ có thể gây ra cháy.
6. Không tháo bộ sạc hoặc hộp pin; hãy mang dụng cụ tới nhân viên bảo trì đủ tiêu chuẩn khi cần bảo trì hoặc sửa chữa. Lắp lại không đúng cách có thể gây ra nguy cơ giật điện hoặc hỏa hoạn.

MÔ TẢ CHỨC NĂNG

Sạc pin

Sạc pin bằng bộ sạc Makita trước khi sử dụng.

Lắp hoặc tháo hộp pin (Hình 1)

⚠ THẬN TRỌNG:

- Luôn tắt công tắc dụng cụ trước khi lắp hoặc tháo hộp pin.
- Cầm chắc dụng cụ và hộp pin khi lắp hoặc tháo hộp pin. Không cầm chắc dụng cụ và hộp pin có thể khiến chúng bị trượt khỏi tay bạn, dẫn đến hư hỏng dụng cụ và hộp pin cũng như gây thương tích cá nhân.

Để tháo hộp pin, trượt hộp pin ra khỏi dụng cụ đồng thời đẩy nhẹ nút ở phía trước hộp pin.

Để lắp hộp pin, đặt thẳng hàng chốt nhô ra của hộp pin với rãnh ở vỏ và đẩy hộp pin vào vị trí. Đưa toàn bộ pin vào cho đến khi hộp pin khớp vào vị trí với một tiếng cách nhỏ. Nếu bạn có thể thấy chỉ báo màu đỏ ở mặt trên của nút thì hộp pin chưa hoàn toàn khớp vào vị trí.























⚠ THẬN TRỌNG:

- Luôn lắp hộp pin vào hoàn toàn cho đến khi không thể thấy được chỉ báo màu đỏ. Nếu không, pin có thể bắt ngờ văng ra khỏi dụng cụ, gây thương tích cho bạn hoặc người xung quanh.
- Không dùng sức mạnh để lắp hộp pin: Nếu hộp pin không trượt vào dễ dàng thì có nghĩa là pin đang được lắp không đúng cách.

Biểu thị lượng pin còn lại (Hình 2)

(Chỉ dành cho các hộp pin có chỉ báo)

Nhấn nút kiểm tra trên hộp pin để biểu thị lượng pin còn lại. Đèn chỉ báo sáng trong vài giây.

Đèn chỉ báo			Lượng pin còn lại
 Bật sáng	 Tắt	 Nhấp nháy	
			75% đến 100%
			50% đến 75%
			25% đến 50%
			0% đến 25%
			Sạc pin.
     	   		Pin có thể bị hỏng.

015658

CHÚ Ý:

- Tùy vào điều kiện sử dụng và nhiệt độ môi trường xung quanh, lượng pin được chỉ báo có thể hơi khác so với lượng pin thực tế.

Bảo vệ chống xả điện

Khi lượng pin không đủ, đèn sẽ tự động tắt. Trong trường hợp này, hãy tháo pin khỏi dụng cụ và sạc pin.

Bật đèn LED (Hình 3)

⚠ THẬN TRỌNG:

- Không nhìn vào đèn LED hoặc nhìn nguồn sáng một cách trực tiếp.

Đẩy công tắc để bật đèn LED. Để tắt, hãy đẩy lại công tắc.

Góc đầu (Hình 4)

Có thể điều chỉnh góc đầu ở 12 giai đoạn. Điều chỉnh như mong muốn.

⚠ THẬN TRỌNG:

- Cẩn thận tránh kẹp ngón tay khi điều chỉnh góc đầu. Hiện tượng kẹp ngón tay có thể gây thương tích.

Chức năng thu phóng (Hình 5)

Bạn có thể thu phóng độ sáng bằng cách xoay vòng thu phóng. Xoay vòng thu phóng sang bên ● để mở rộng và sang bên ○ để thu hẹp.

CHÚ Ý:

- Không xoay bộ phận bảo vệ thấu kính nếu không bộ phận này có thể bị rơi ra.

Móc dây đeo (Hình 6, 7)

Móc dây đeo tiện lợi để tạm thời treo dụng cụ.

Có thể lắp móc dây đeo ở vòng trên hoặc vòng dưới theo mục đích sử dụng.

BẢO DƯỠNG

⚠ THẬN TRỌNG:

- Không bao giờ dùng xăng, ét xăng, dung môi, cồn hoặc hóa chất tương tự. Có thể xảy ra hiện tượng mất màu, biến dạng hoặc nứt vỡ.

Để duy trì ĐỘ AN TOÀN và ĐỘ TIN CẬY của sản phẩm, việc sửa chữa, bảo dưỡng hoặc bất kỳ điều chỉnh nào khác có thể dẫn đến rủi ro thương tích cho con người. Phụ tùng hoặc phụ kiện chỉ nên được sử dụng đúng cách và đúng mục đích.

CÁC PHỤ TÙNG TÙY CHỌN

⚠ THẬN TRỌNG:

Các phụ tùng hoặc phụ kiện này được khuyến nghị sử dụng với dụng cụ Makita của bạn được chỉ định trong tài liệu này. Việc sử dụng bất kỳ phụ tùng hoặc phụ kiện nào khác có thể dẫn đến rủi ro thương tích cho con người. Phụ tùng hoặc phụ kiện chỉ nên được sử dụng đúng cách và đúng mục đích.

- Pin và bộ sạc chính hãng Makita

CHÚ Ý:

Một số mục trong danh sách có thể được bao gồm trong gói dụng cụ làm các phụ kiện chuẩn. Các mục này ở mỗi quốc gia có thể khác nhau.

คำอธิบายชิ้นส่วน

- | | | |
|---------------------|------------------------|------------|
| 1. ดับเบิลแบตเตอรี่ | 5. ปุ่มตรวจสอบ | 9. สายตะขอ |
| 2. ส่วนสีแดง | 6. สวิตช์ | 10. แหวน |
| 3. ปุ่มปลดแบตเตอรี่ | 7. อุปกรณ์ป้องกันเลนส์ | |
| 4. ไฟแสดงสถานะ | 8. วงแหวนหมุน | |

ข้อมูลทางเทคนิค

รุ่น	DML808												
ไฟ LED	4.9 วัตต์ x 1 ชิ้น												
ดัลเบิลแบตเตอรี่มาตรฐาน	BL1415	BL1415N	BL1430/ BL1430B	BL1440	BL1450	BL1460B	BL1815	BL1815N	BL1820/ BL1820B	BL1830/ BL1830B	BL1840/ BL1840B	BL1850/ BL1850B	BL1860B
แรงดันไฟฟ้า	14.4 โวลต์						18 โวลต์						
เวลาการทำงาน (โดยประมาณ)	4.0 ชั่วโมง	5.5 ชั่วโมง	9.5 ชั่วโมง	15 ชั่วโมง	18 ชั่วโมง	20 ชั่วโมง	6.0 ชั่วโมง	7.5 ชั่วโมง	10 ชั่วโมง	14 ชั่วโมง	20 ชั่วโมง	26 ชั่วโมง	32 ชั่วโมง
ขนาด (พร้อมแบตเตอรี่)	ยาว	280 มม.		297 มม.				280 มม.		297 มม.			
	กว้าง	79 มม.		79 มม.				79 มม.		79 มม.			
	สูง	101 มม.		101 มม.				119 มม.		119 มม.			
น้ำหนักสุทธิ (พร้อมแบตเตอรี่)	0.73 - 1.09 กก.												

- เนื่องจากกรวิจัยและการพัฒนาของเราเป็นแผนงานต่อเนื่อง ดังนั้นข้อมูลเทคนิคที่ระบุในเอกสารนี้อาจมีการเปลี่ยนแปลงโดยไม่ต้องแจ้งให้ทราบล่วงหน้า
- ข้อมูลเทคนิคและดัลเบิลแบตเตอรี่อาจแตกต่างกันในแต่ละประเทศ
- ระยะเวลาการทำงานอาจแตกต่างกันไปตามชนิดของแบตเตอรี่และสภาพการใช้งาน
- น้ำหนักอาจจะแตกต่างกันไปตามอุปกรณ์ที่ติดตั้งไว้ รวมถึงดัลเบิลแบตเตอรี่ ชุดประกอบที่เบาที่สุดและหนักที่สุดตามกระบวนการ EPTA 01/2014 จะแสดงไว้ในตาราง

คำเตือน:

ใช้งานดัลเบิลแบตเตอรี่ที่ระบุไว้ในรายการทางด้านบนเท่านั้น การใช้งานดัลเบิลแบตเตอรี่และเครื่องชาร์จที่นอกเหนือไปจากที่ระบุอาจทำให้ได้รับบาดเจ็บ และ/หรือเกิดไฟไหม้ได้

สัญลักษณ์

- อ่านคู่มือการใช้งาน
- ใช้งานในร่มเท่านั้น
- อย่าจ้องมองที่แหล่งกำเนิดแสงที่ทำงานอยู่
- เฉพาะประเทศที่เป็นสมาชิกในสหภาพยุโรปเท่านั้น
- อย่าทิ้งอุปกรณ์อิเล็กทรอนิกส์หรือชุดแบตเตอรี่ร่วมกับขยะในครัวเรือน!
- ในการปฏิบัติตามข้อกำหนดของสหภาพยุโรป ขยะอุปกรณ์ไฟฟ้าและอิเล็กทรอนิกส์ และแบตเตอรี่และหม้อสะสมพลังงาน และ

แบตเตอรี่และหม้อสะสมพลังงานที่ทิ้งแล้ว รวมถึงอุปกรณ์เสริมตามข้อกำหนดของกฎหมายในประเทศ ต้องแยกเก็บอุปกรณ์ไฟฟ้าและชุดแบตเตอรี่ที่หมดอายุการใช้งานไว้ต่างหากและส่งคืนหน่วยงานด้านการรีไซเคิลเพื่อเป็นการปกป้องสิ่งแวดล้อม

คำแนะนำด้านความปลอดภัยที่สำคัญ

คำเตือน:

เมื่อมีการใช้งานเครื่องมือไฟฟ้า ควรปฏิบัติตามข้อควรระวังด้านความปลอดภัยเบื้องต้นเสมอเพื่อลดความเสี่ยงของการเกิดไฟไหม้ ไฟฟ้าช็อต และการได้รับบาดเจ็บ รวมถึงเหตุต่อไปนี้:

อ่านคำแนะนำทั้งหมด

1. ก่อนใช้งานตลับแบตเตอรี่ โปรดอ่านคำแนะนำและข้อควรระวังทั้งหมดที่ระบุอยู่ใน (1) แท่นชาร์จแบตเตอรี่ (2) แบตเตอรี่ และ (3) ผลิตภัณฑ์ที่ใช้แบตเตอรี่
2. ชาร์จไฟด้วยแท่นชาร์จที่ระบุโดยผู้ผลิตเท่านั้น แท่นชาร์จที่ใช้ใช้งานได้กับชุดแบตเตอรี่ประเภทหนึ่งอาจมีความเสี่ยงในการเกิดไฟไหม้ขึ้นเมื่อใช้กับชุดแบตเตอรี่ประเภทอื่น
3. ใช้แหล่งจ่ายไฟไฟฟ้าที่มีแรงดันไฟฟ้าตามที่ระบุไว้บนป้ายชื่อของแท่นชาร์จ
4. อย่าพยายามใช้หม้อแปลงเพิ่มแรงดัน, เครื่องปั่นไฟ หรือเต้ารับไฟฟ้ากระแสตรง
5. หลังจากชาร์จ หรือก่อนบำรุงรักษาหรือทำความสะอาด ให้ถอดปลั๊กแท่นชาร์จออกจากแหล่งจ่ายไฟฟ้าก่อน
6. ส่วนยึดแบตเตอรี่ไม่สามารถกันน้ำได้ อย่าใช้ในสถานที่เปียกชื้นหรือชื้นแฉะ อย่าปล่อยให้ตากฝนหรือหิมะ หรือนำไปล้างในน้ำ
7. อย่าให้เหน็บ, เครื่องมือโลหะ ฯลฯ สัมผัสกับด้านในของหัวไฟฉาย
8. ในสภาพที่เป็นอันตราย อาจมีของเหลวไหลออกมาจากแบตเตอรี่ หลีกเลี่ยงการสัมผัสกับของเหลวดังกล่าว หากสัมผัสโดยไม่ได้ตั้งใจ ให้ไปล้างน้ำออก หากของเหลวนั้นสัมผัสกับดวงตา โปรดไปพบแพทย์เพื่อทำการรักษา ของเหลวที่ไหลออกมาจากแบตเตอรี่อาจทำให้เกิดการระคายเคืองหรือลวกผิวหนังได้
9. อย่าใช้งานชุดแบตเตอรี่หรือเครื่องมือที่เสียหายหรือผ่านการปรับแต่ง แบตเตอรี่ที่เสียหายหรือผ่านการปรับแต่งอาจมีรูปแบบการทำงานที่ไม่สามารถคาดเดาได้ ซึ่งอาจทำให้เกิดไฟไหม้, ระเบิด หรือเสี่ยงต่อการบาดเจ็บ
10. อย่าให้ชุดแบตเตอรี่หรือเครื่องมือสัมผัสเปลวไฟหรืออุณหภูมิที่สูงเกินไป การสัมผัสเปลวไฟหรืออุณหภูมิที่สูงเกิน 130 °C อาจทำให้เกิดการระเบิดได้
11. ปฏิบัติตามคำแนะนำในการชาร์จ และอย่าชาร์จชุดแบตเตอรี่หรือเครื่องมือเมื่ออยู่ในบริเวณที่มีอุณหภูมิอยู่นอกช่วงที่ระบุไว้ในคำแนะนำ การชาร์จที่ไม่เหมาะสมหรือการชาร์จเมื่ออยู่ในบริเวณที่มีอุณหภูมิอยู่นอกช่วงที่ระบุ อาจทำให้แบตเตอรี่เสียหาย และเพิ่มความเสี่ยงต่อการเกิดไฟไหม้
12. อย่าลัดวงจรตลับแบตเตอรี่:
 - (1) อย่าให้วัสดุนำไฟฟ้าสัมผัสกับขั้วแบตเตอรี่
 - (2) อย่าจัดเก็บตลับแบตเตอรี่ในภาชนะที่มีวัสดุโลหะอื่นๆ เช่น ตะปู เหรียญ ฯลฯ
 - (3) อย่าให้ตลับแบตเตอรี่ถูกน้ำหรือฝนแบตเตอรี่ที่ลัดวงจรสามารถให้เกิดการไหลเวียนไฟฟ้าในปริมาณมาก มีความร้อนสูงเกินไป อาจลวกผิวหนัง และอาจร้ายแรงจนถึงขั้นทำให้เกิดความชำรุดเสียหายได้

13. หากอิเล็กทรอนิกส์ได้เข้าสู่ดวงตา ให้ล้างน้ำออก แล้วรีบไปพบแพทย์ทันที เนื่องจากอาจทำให้ตาบอดได้
14. ระวังอย่าให้แบตเตอรี่ร่วงหล่นหรือได้รับการกระแทก
15. อย่าเผาตลับแบตเตอรี่ แม้ว่าแบตเตอรี่จะเสียหายมาก หรือเสื่อมสภาพอย่างสิ้นเชิง เนื่องจากตลับแบตเตอรี่อาจระเบิดในกองไฟ
16. แหล่งกำเนิดแสงที่อยู่ในโคมไฟนี้ควรได้รับการเปลี่ยนโดยผู้ผลิต หรือตัวแทนบริการของผู้ผลิต หรือบุคคลากรที่มีคุณสมบัติคล้ายคลึงกัน

⚠️ ข้อควรระวัง:

1. เมื่อไม่ได้ใช้งานเครื่องมือ ให้ปิดสวิตช์และถอดตลับแบตเตอรี่ออกจากเครื่องมือเสมอ
2. อย่าจัดเก็บเครื่องมือและตลับแบตเตอรี่ในสถานที่ที่อุณหภูมิอาจสูงถึงหรือสูงเกินกว่า 50 °C (122 °F)
3. อย่ากระแทกเครื่องมือโดยทางทั้ง, พาด ฯลฯ
4. อย่าให้แสงส่องเข้าดวงตาอย่างต่อเนื่อง มิฉะนั้น ดวงตาอาจบาดเจ็บได้
5. อย่าคลุมหรือปิดกั้นเครื่องมือส่องสว่างด้วยผ้าหรือกล่องกระดาษ เป็นต้น การคลุมหรือปิดกั้นอาจทำให้เกิดเปลวไฟได้
6. อย่าถอดชิ้นส่วนแท่นชาร์จหรือตลับแบตเตอรี่ เมื่อต้องการตรวจซ่อมหรือซ่อมแซม ควรใช้บริการจากช่างที่มีคุณสมบัติเหมาะสม การประกอบกลับเข้าที่อย่างไม่ถูกต้องอาจเสี่ยงต่อการเกิดไฟฟ้าช็อตหรือไฟไหม้ได้
7. ใช้เครื่องมือกับชุดแบตเตอรี่ที่ได้รับการออกแบบมาโดยเฉพาะเท่านั้น การใช้ชุดแบตเตอรี่ประเภทอื่นอาจทำให้ได้รับบาดเจ็บและเกิดไฟไหม้ได้
8. เมื่อไม่ได้ใช้งานชุดแบตเตอรี่ ให้เก็บไว้ในห่างจากวัตถุโลหะอื่นๆ เช่น คลิปหนีบกระดาษ เหรียญ กุญแจ ตะปู สกรู หรือวัตถุโลหะขนาดเล็กอื่นๆ ที่อาจทำการเชื่อมต่อกับขั้วหนึ่งไปยังอีกขั้วหนึ่ง การลัดวงจรขั้วแบตเตอรี่ทั้งสองด้านอาจทำให้ผิวหนังลวกหรือเกิดไฟไหม้ได้
9. หากอายุการใช้งานสั้นเกินไป ให้หยุดใช้งานทันที เนื่องจากอาจทำให้แบตเตอรี่มีความร้อนสูงเกิน ซึ่งอาจลวกผิวหนังและอาจร้ายแรงจนถึงขั้นระเบิดได้
10. อย่าใช้งานแบตเตอรี่ที่ชำรุดเสียหาย
11. แบตเตอรี่ที่มีลิเทียมไอออนอยู่ภายใต้ข้อบังคับว่าด้วยสินค้าอันตรายตามกฎหมาย
สำหรับการขนย้ายเชิงพาณิชย์ เช่น โดยบริษัทภายนอก ตัวแทนจัดส่งสินค้า จะต้องปฏิบัติตามข้อบังคับพิเศษบนบรรจุภัณฑ์และฉลากด้วย
สำหรับการจัดเตรียมสินค้าที่จะจัดส่ง ต้องปรึกษาผู้เชี่ยวชาญด้านวัสดุอันตรายด้วย
นอกจากนี้ ให้ปฏิบัติตามข้อบังคับอื่นๆ ที่ลงรายละเอียดเป็นกรณีๆ ไปของแต่ละประเทศด้วย

- ให้ปิดเตปหรือคลุมหน้าสัมผัสที่เปิดอยู่ และบรรจุแบตเตอรี่ในลักษณะที่แบตเตอรี่จะไม่สามารถเคลื่อนที่ได้ในบรรจุภัณฑ์
- ปฏิบัติตามข้อกำหนดในท้องถิ่นเกี่ยวกับกราทังแบตเตอรี่ของท่าน
 - ใช้งานแบตเตอรี่กับผลิตภัณฑ์ที่ Makita ระบุไว้เท่านั้น การติดตั้งแบตเตอรี่เข้ากับผลิตภัณฑ์ที่ไม่สามารถใช้งานร่วมกันได้อาจทำให้เกิดไฟไหม้, ความร้อนสูงเกิน, การระเบิด หรือของเหลวในแบตเตอรี่รั่วไหล
 - หากมีปัญหา ควรปรึกษาตัวแทนจำหน่ายหรือศูนย์บริการของ Makita ที่อยู่ใกล้ที่สุด เพื่อดูแลให้ผลิตภัณฑ์ที่มีความปลอดภัยและไว้วางใจได้ ควรนำส่งผลิตภัณฑ์ให้แก่ศูนย์บริการที่ได้รับอนุญาตของ Makita ดำเนินการซ่อมแซม ตรวจสอบและเปลี่ยนอะไหล่

เก็บรักษาคำแนะนำเหล่านี้ไว้

⚠️ ข้อควรระวัง:

ใช้แต่แบตเตอรี่ลิเธียมไอออนของแท้ของ Makita เท่านั้น การไม่ใช้แบตเตอรี่ของแท้ของ Makita หรือใช้แบตเตอรี่ที่ผ่านการดัดแปลง อาจทำให้แบตเตอรี่ระเบิด เป็นสาเหตุให้เกิดไฟไหม้, ได้รับบาดเจ็บ และเกิดความเสียหายได้

เคล็ดลดับในการดูแลรักษาแบตเตอรี่ที่มีอายุการใช้งานสูงสุด

- ชาร์จด์ลับแบตเตอรี่ก่อนที่จะคายประจุออกจนหมด ให้อายุการใช้งานของเครื่องและชาร์จด์ลับแบตเตอรี่ก่อนเสมอ เมื่อคุณสังเกตเห็นว่าพลังงานของเครื่องมีน้อยลง
- อย่าชาร์จด์ลับแบตเตอรี่ที่มีพลังงานเต็มแล้ว การชาร์จด์ลับแบตเตอรี่มากเกินไปจะทำอายุการใช้งานของแบตเตอรี่สั้นลง
- ชาร์จด์ลับแบตเตอรี่ในอุณหภูมิห้องระหว่าง 10 °C - 40 °C (50 °F - 104 °F) ก่อนที่จะชาร์จด์ ต้องปล่อยให้ดลับแบตเตอรี่ที่ร้อนเย็นลงก่อน
- หากไม่ได้ใช้งานเครื่องเป็นเวลานาน ควรชาร์จด์ลับแบตเตอรี่ทุกหกเดือน

คำอธิบายการใช้งาน

การชาร์จด์

ก่อนใช้งาน ให้ชาร์จด์ลับแบตเตอรี่ด้วยแท่นชาร์จด์ของ Makita

การประกอบหรือการถอดดลับแบตเตอรี่ (ภาพที่ 1)

⚠️ ข้อควรระวัง:

- ปิดสวิตช์เครื่องทุกครั้งก่อนใส่หรือถอดดลับแบตเตอรี่
- ถือเครื่องมือและดลับแบตเตอรี่ให้แน่นในขณะที่ประกอบหรือถอดดลับแบตเตอรี่ การไม่ถือเครื่องมือและดลับแบตเตอรี่

ให้แน่นอาจทำให้อุปกรณ์ดังกล่าวลื่นหลุดจากมือของคุณ อันเป็นผลให้เครื่องมือและดลับแบตเตอรี่ชำรุดเสียหาย และเกิดการบาดเจ็บ

ในการถอดดลับแบตเตอรี่ ให้ถอดดลับแบตเตอรี่ออกจากเครื่องโดยการเลื่อนปุ่มที่ด้านหน้าของดลับแบตเตอรี่

ในการใส่ดลับแบตเตอรี่ ให้จัดแนวลิ้นของดลับแบตเตอรี่ให้ตรงกับร่องในฝาครอบเครื่องและเลื่อนให้เข้าที่ ใส่แบตเตอรี่เข้าไปจนสุดจนกว่าจะล็อกเข้าที่สนิทโดยจะได้ยินเสียงดังคลิกเบาๆ หากคุณยังมองเห็นส่วนสีแดงที่อยู่ด้านบนของปุ่ม แสดงว่ายังไม่ล็อกเข้าที่

⚠️ ข้อควรระวัง:

- ใส่ดลับแบตเตอรี่เข้าไปจนสุดจนกว่าจะมองเห็นส่วนสีแดงเสมอ มิฉะนั้น แบตเตอรี่อาจร่วงหล่นออกจากเครื่องอย่างไม่ตั้งใจและทำให้คุณหรือบุคคลอื่นที่อยู่รอบๆ ได้รับบาดเจ็บได้
- อย่าฝืนใส่ดลับแบตเตอรี่ หากดลับแบตเตอรี่เลื่อนเข้าไปได้ลำบาก อาจเป็นเพราะใส่แบตเตอรี่ไม่ถูกต้อง

การแสดงระดับพลังงานแบตเตอรี่ที่เหลืออยู่ (ภาพที่ 2)

(สำหรับดลับแบตเตอรี่ที่มีตัวระบุเท่านั้น)

กดปุ่มตรวจสอบที่ดลับแบตเตอรี่เพื่อแสดงระดับพลังงานแบตเตอรี่ที่เหลืออยู่ ไฟแสดงสถานะสว่างขึ้นสองสามวินาที

ไฟแสดงสถานะ			ระดับพลังงานที่เหลือ
สว่าง	ดับ	กะพริบ	
■ ■ ■ ■	□	▣	75% ถึง 100%
■ ■ ■ □	□	□	50% ถึง 75%
■ ■ □ □	□	□	25% ถึง 50%
■ □ □ □	□	□	0% ถึง 25%
▣ □ □ □	□	□	ชาร์จด์แบตเตอรี่
■ ■ □ □	□	□	แบตเตอรี่อาจทำงานผิดปกติ
□ □ ■ ■	□	□	

015658

หมายเหตุ:

- ปริมาณแบตเตอรี่ที่แสดงอาจแตกต่างจากปริมาณแบตเตอรี่จริงเล็กน้อย ทั้งนี้ขึ้นอยู่กับสภาพการใช้งานและอุณหภูมิแวดล้อม

การป้องกันการคายประจุมากเกินไป

เมื่อระดับพลังงานแบตเตอรี่ไม่เพียงพอ ไฟจะดับลงโดยอัตโนมัติ ในกรณีนี้ ให้ถอดแบตเตอรี่ออกจากเครื่องมือ และชาร์จแบตเตอรี่

การเปิดไฟ LED (ภาพที่ 3)

⚠️ ข้อควรระวัง:

- อย่ามองเข้าไปในไฟ LED หรือแหล่งกำเนิดแสงไฟโดยตรง กดสวิตช์เพื่อเปิดไฟ LED หากต้องการปิด ให้กดสวิตช์อีกครั้ง

มุมของหัว (ภาพที่ 4)

สามารถปรับมุมของหัวได้ 12 ตำแหน่ง ปรับตามความต้องการ

⚠️ ข้อควรระวัง:

- ระวังอย่านิ้วเข้าไปติดขณะปรับมุมของหัว เพราะนิ้วมือที่ติดอยู่ อาจได้รับบาดเจ็บ

ฟังก์ชันซุม (ภาพที่ 5)

คุณสามารถซุมแสงได้โดยการหมุนวงแหวนซุม หมุนวงแหวนซุมไปทางด้าน ● เพื่อให้แสงกว้างขึ้น และหมุนไปทางด้าน • เพื่อให้แสงแคบลง

หมายเหตุ:

- อย่าหมุนอุปกรณ์ป้องกันเลนส์ มิฉะนั้น อาจหลุดออกมาได้

สายตะขอ (ภาพที่ 6, 7)

สายตะขอนี้เหมาะสำหรับใช้แขวนเครื่องมือเป็นการชั่วคราว

สามารถติดตั้งสายตะขอเข้ากับห่วงที่ด้านบนหรือด้านล่างตามความเหมาะสมในการใช้งาน

การดูแลรักษา

⚠️ ข้อควรระวัง:

- อย่าใช้น้ำมันเชื้อเพลิง เบนซิน ทินเนอร์ แอลกอฮอล์ หรือวัสดุประเภทเดียวกัน เพราะอาจทำให้เครื่องมือเสียหาย ผิดรูปทรง หรือแตกหักได้

เพื่อดูแลให้ผลิตภัณฑ์มีความปลอดภัยและไว้วางใจได้ ควรส่งผลิตภัณฑ์ไปยังศูนย์บริการที่ได้รับอนุญาตของ Makita เพื่อดำเนินการซ่อมแซม ดูแลรักษา หรือปรับ และใช้อะไหล่แท้ของ Makita เท่านั้น

อุปกรณ์เสริม

⚠️ ข้อควรระวัง:

ขอแนะนำให้ใช้อุปกรณ์เสริมหรือส่วนประกอบเหล่านี้กับเครื่องมือ Makita ของคุณตามที่ระบุในคู่มือนี้ การใช้อุปกรณ์เสริมหรือส่วนประกอบอื่นอาจทำให้ผู้ใช้ได้รับบาดเจ็บ ควรใช้อุปกรณ์เสริม

หรืออุปกรณ์ต่อเชื่อมอย่างเหมาะสมและตามจุดประสงค์ในการใช้งานเท่านั้น

- แบตเตอรี่และแท่นชาร์จของแท้ของ Makita

หมายเหตุ:

อุปกรณ์เสริมบางรายการอาจเป็นอุปกรณ์เสริมมาตรฐานที่รวมอยู่ในชุดเครื่องมือแล้ว ทั้งนี้ อาจมีความแตกต่างกันในแต่ละประเทศ

الكماليات الاختيارية

⚠ تنبيه:

يوصى باستخدام هذه الكماليات أو الملحقات مع أداة Makita المحددة في هذا الدليل. استعمال أية ملحقات أو كماليات أخرى قد يؤدي إلى التعرض لإصابات. ينبغي استعمال الكماليات والملحقات فقط بالطريقة المناسبة والكيفية المعدة لها.

- بطارية وشاحن Makita الأصليين

ملاحظة:

قد تكون بعض البنود في القائمة متضمنة في عبوة الأداة ككماليات قياسية، قد تختلف تلك البنود من بلد إلى آخر.

الشحنة المتبقية	لمبات المؤشر		
	يومض	مطلقاً	مضاء
75% إلى 100%	■	■	■
50% إلى 75%	■	■	□
25% إلى 50%	■	□	□
0% إلى 25%	■	□	□
قم بشحن البطارية.	■	□	□
ربما قد أصاب البطارية عطل ما.	■	□	□

ملاحظة:

- قد يختلف المؤشر عن القدرة الفعلية قليلاً وفقاً لظروف الاستخدام والحرارة المحيطة.

الحماية ضد التفريغ الزائد للشحن

ينطفئ الضوء تلقائياً عندما تكون قدرة البطارية غير كافية. في هذه الحالة، انزع البطارية من الأداة وقم بشحنها.

إنارة أضواء الصمام الثنائي الباعث للضوء LED (الشكل التوضيحي 3)

⚠ تنبيه:

- لا تنظر مباشرة إلى أضواء الصمام الثنائي الباعث للضوء أو تعتمد إلى رؤية مصدر الضوء بشكل مباشر.
- اضغط المفتاح لإنارة ضوء الصمام الثنائي الباعث للضوء LED. لإطفاء الضوء، اضغط المفتاح مرة أخرى.

زاوية الرأس (الشكل التوضيحي 4)

يمكن تعديل زاوية الرأس في 12 مرحلة. قم بالتعديل حسب الرغبة.

⚠ تنبيه:

- توخ الحذر حتى لا يعلق إصبعك (أصابعك) عند القيام بتعديل زاوية الرأس. إذا علق إصبعك (أصابعك) فإن هذا قد يؤدي إلى حدوث إصابة.

وظيفة الزوم (الشكل التوضيحي 5)

يمكنك التحكم بالزوم في الضوء عن طريق تدوير حلقة الزوم. للتوسيع، أدر حلقة الزوم إلى الجانب ●، وأدرها إلى الجانب ○ للتضييق.

ملاحظة:

- لا تقم بتدوير واقي العدسة وإلا فسوف تسقط من مكانها.

الحزام الخطافي (الشكل التوضيحي 6، 7)

الحزام الخطافي مناسب لتعليق الأداة بشكل مؤقت. يمكن تثبيت الحزام الخطافي على الحلقة العليا أو السفلى وذلك وفقاً للاستخدام.

الصيانة

⚠ تنبيه:

- لا تقم أبداً باستخدام البنزين أو الثر أو الكحول أو ما إلى ذلك. القيام بذلك قد يؤدي إلى تغير اللون أو التشوه أو التشقق.
- للحفاظ على سلامة وموثوقية المنتج، ينبغي أن تطلب من مراكز خدمات Makita المعتمدة القيام بعمليات الإصلاح وغيرها من عمليات الصيانة والضبط باستخدام قطع الغيار الأصلية من Makita دائماً.

9. لا تستخدم مجموعة بطاريات أو أدوات تالفة أو معدلة. البطاريات التالفة أو المعدلة قد يصدر عنها سلوك غير متوقع مما يتسبب في حدوث حريق أو انفجار أو خطر حدوث إصابة.
10. لا تعرض مجموعة البطاريات أو الأداة للنار أو لدرجة حرارة مفرطة. التعرض للنار أو لدرجة حرارة أكثر من 130 درجة مئوية قد يتسبب في حدوث انفجار.
11. اتبع كل التعليمات المتعلقة بالشحن ولا تقم بشحن مجموعة أو أداة البطاريات خارج نطاق درجة الحرارة المحددة في التعليمات. إن الشحن بطريقة غير مناسبة أو خارج نطاق درجة الحرارة المحددة قد يؤدي إلى تلف البطارية ويزيد من خطورة نشوب حريق.
12. لا تعرض خرطوشة البطارية لقصور كهربائي:
 - (1) لا تلمس أطراف التوصيل بآلية مواد موصلة.
 - (2) تجنب تخزين خرطوشة البطارية في وعاء به أشياء معدنية أخرى مثل مسامير وعلات معدنية وما إلى ذلك.
 - (3) لا تعرض خرطوشة البطارية للماء أو المطر.
- تعرض البطارية لقصور كهربائي يمكن أن يؤدي إلى تدفق كبير للتيار وارتفاع الحرارة وإمكانية التعرض للحرق بل وحتى إلى حدوث عطل.
13. إذا دخل السائل الإلكتروني ولتبي في العينين، اغسلهما بالماء الصافي والتنم العناية الطبية على الفور. قد يؤدي ذلك إلى فقدان البصر.
14. احرص على عدم إسقاط البطارية أو تعريضها لصدمات.
15. لا تقم برمي خرطوشة البطارية في النار حتى إذا كانت تالفة بشكل كبير أو تم استهلاكها بشكل كامل. يمكن أن تنفجر علبة البطارية إذا وضعت في النار.
16. لن يتم استبدال مصدر الضوء الذي يحتوي عليه وحدة الإنارة هذه إلا بواسطة المصنّع أو وكيل الخدمة التابع له أو شخص آخر شريطة أن يكون مؤهلاً بنفس الدرجة.

⚠️ تنبيه:

1. عندما لا تكون الأداة قيد الاستخدام، قم دائماً بإطفائها ونزع خرطوشة البطارية من الأداة.
 2. لا تقم بتخزين الأداة وخرطوشة البطارية في المواقع التي قد تصل فيها درجة الحرارة إلى 50 درجة مئوية (122 درجة فهرنهايت) أو أكثر.
 3. لا تعرض الأداة إلى الصدمات الناتجة عن إسقاطها أو خطبها الخ.
 4. لا تعرض العينين إلى الضوء بشكل مستمر. القيام بهذا قد يلحق بهما الأذى.
 5. لا تقم بتغطية الأداة المضادة أو سدّها باستخدام القماش أو الكرتون الخ، القيام بهذا قد يتسبب في صدور لهب.
 6. لا تقم بتفكيك الشاحن أو خرطوشة البطارية بنفسك، ولكن خذها إلى فني تصليح مؤهل عندما يتطلب الأمر إجراء خدمة أو القيام بالتصليح. إعادة تجميع أي منهما بشكل غير صحيح قد يؤدي إلى خطر التعرض لصدمة كهربائية أو نشوب حريق.
 7. قم فقط باستخدام الأدوات مع مجموعات البطاريات المخصصة لها تحديداً. استخدام بطاريات من أي نوع آخر قد يؤدي إلى خطر التعرض لإصابة ونشوب حريق.
 8. عند عدم استخدام مجموعة البطاريات، احتفظ بها بعيداً عن المواد المعدنية مثل مشابك الورق أو العملات المعدنية أو المفاتيح أو المسامير أو البراغي أو غيرها من المواد المعدنية الصغيرة التي يمكن أن تؤدي إلى التوصيل من طرف إلى آخر. تعرض أطراف البطارية لقصور كهربائي قد يسبب الإصابة بحروق أو نشوب حريق.
 9. إذا أصبحت مدة التشغيل قصيرة جداً، قم بإيقاف التشغيل فوراً. قد يؤدي ذلك إلى ارتفاع الحرارة وإمكانية التعرض لحروق وحتى إلى حدوث انفجار.
 10. لا تستخدم بطاريات تالفة.
 11. بطاريات أيون الليثيوم المستخدمة تخضع لمتطلبات قانون المواد الخطرة. بالنسبة للتلوث التجاري الذي تقوم به أطراف ثالثة أو وكلاء الشحن مثلاً، يجب اتباع المتطلبات الخاصة المتعلقة بالتغليف ووضع العلامات. بالنسبة لتحضير الغرض الذي سيتم شحنه، يجب استشارة أحد خبراء المواد الخطرة.
- كما يرجى التقيد أيضاً بالقوانين الوطنية المفصلة في حال وجودها.
- قم بإغلاق الأجزاء المفتوحة بشريط لاصق ووضع البطارية بشكل يمنعها من التحرك داخل العلبة.

12. قم بتابع القوانين المحلية المتعلقة بالتخلص من البطاريات.
13. قم فقط باستخدام البطاريات مع المنتجات المحددة من قبل Makita. قد يؤدي استخدام البطاريات مع منتجات غير متوافقة إلى نشوب حريق أو ارتفاع الحرارة بشكل مفرط أو الانفجار أو إلى تسرب السائل الإلكتروني.
14. إذا وقعت أية مشاكل، قم باستشارة وكيل أو مركز خدمة Makita الأقرب إليك. للحفاظ على سلامة المنتج ومصداقيته، ينبغي أن يتم إجراء التصليحات والصيانة والتعديل بواسطة مركز خدمة Makita المعتمد.

احتفظ بهذه التعليمات.

⚠️ تنبيه:

لا تستعمل سوى بطاريات أيون الليثيوم الأصلية من Makita. استعمال بطاريات غير بطاريات Makita الأصلية أو بطاريات تم تعديلها قد يؤدي إلى انفجار البطارية ونشوب حريق ووقوع إصابات شخصية وأضرار.

نصائح لإطالة عمر البطارية إلى أقصى حد ممكن

1. قم بشحن خرطوشة البطارية قبل فروع شحنها بالكامل. احرص على إيقاف تشغيل الأداة وقم بشحن خرطوشة البطارية عند انخفاض قدرة الأداة.
2. لا تقم أبداً بإعادة شحن خرطوشة بطارية مشحونة بالكامل. الشحن الزائد يقصر من عمر خدمة البطارية.
3. قم بشحن خرطوشة البطارية في غرفة درجة حرارتها 10 درجة مئوية - 40 درجة مئوية (50 درجة فهرنهايت - 104 درجة فهرنهايت). اترك خرطوشة البطارية الساخنة حتى تبرد قبل شحنها.
4. قم بشحن خرطوشة البطارية مرة واحدة كل ستة أشهر إذا كنت لا تستخدمها لفترة طويلة من الزمن.

شرح الوظائف

الشحن

قم بشحن خرطوشة البطارية باستخدام شاحن Makita وذلك قبل الاستخدام.

تركيب أو نزع خرطوشة البطارية (الشكل التوضيحي 1)

⚠️ تنبيه:

- اضبط الأداة على وضع الإيقاف دائماً قبل تركيب أو نزع خرطوشة البطارية.
- أمسك الأداة وخرطوشة البطارية بإحكام عند القيام بتركيب أو نزع خرطوشة البطارية. عدم إمساك الأداة وخرطوشة البطارية بإحكام قد يؤدي إلى انزلاقهما من يديك مما قد يعرض الأداة وخرطوشة البطارية لأضرار ويعرض لإصابات شخصية.
- لنزع خرطوشة البطارية، اسحبها من الأداة مع سحب الزر الموجود على وجه الخرطوشة الأمامي.
- لتركيب خرطوشة البطارية، قم بمحاذاة لسان خرطوشة البطارية مع أخدود العلبة وأدخلها في مكانها. قم بإدخالها بالكامل إلى أن يتم قفلها في مكانها مع صدور صوت طقة خفيف. إذا كان المؤشر الأحمر الموجود على الجهة العلوية من الزر ظاهراً فذلك يعني بأنه لم يتم قفلها بشكل كامل.

⚠️ تنبيه:

- قم دائماً بتركيب خرطوشة البطارية بشكل كامل إلى أن لا يعود المؤشر الأحمر ظاهراً. عدم القيام بذلك قد يتسبب في سقوط الخرطوشة من الأداة مما يؤدي إلى تعرضك أو تعرض الأشخاص الآخرين القريبين منك للإصابة.
- لا تقم بتركيب خرطوشة البطارية بالforce. عدم انزلاق الخرطوشة إلى الداخل بسهولة يعني بأن طريقة إدخالها غير صحيحة.

مؤشرات شحنة البطارية المتبقية (الشكل التوضيحي 2)

(فقط لحرايطيش البطاريات المزودة بمؤشر)

اضغط زر التأكيد الموجود على خرطوشة البطارية لعرض مؤشر شحنة البطارية المتبقية. تضيء لمبات المؤشر ليعرض تونان.

شرح الأجزاء

- | | | |
|----------------------|----------------|---------------|
| 1. خرطوشة البطارية | 5. زر التاك | 9. حزام خطافي |
| 2. المؤشر الأحمر | 6. مفتاح | 10. حلقة |
| 3. زر تحرير البطارية | 7. واقي العدسة | |
| 4. لمبات المؤشر | 8. حلقة الزوم | |

المواصفات

DML808											الموديل		
4.9 واط x قطعة واحدة											صمام ثنائي باعث للضوء LED		
BL1860B	/BL1850 BL1850B	/BL1840 BL1840B	/BL1830 BL1830B	/BL1820 BL1820B	BL1815N	BL1815	BL1460B	BL1450	BL1440	/BL1430 BL1430B	BL1415N	BL1415	خرطوشة البطارية العادية
18 فولط					14.4 فولط							الفولطية	
32 ساعة	26 ساعة	20 ساعة	14 ساعة	10 ساعة	7.5 ساعة	6.0 ساعة	20 ساعة	18 ساعة	15 ساعة	9.5 ساعة	5.5 ساعة	4.0 ساعة	مدة التشغيل (تقريباً)
297 ملم			280 ملم			297 ملم			280 ملم			الطول	أبعاد (مع البطارية)
79 ملم			79 ملم			79 ملم			79 ملم			العرض	
119 ملم			119 ملم			101 ملم			101 ملم			الارتفاع	
0.73 - 1.09 كجم											الوزن الصافي (مع البطارية)		

- المواصفات المبينة هنا عرضة للتغيير دون إشعار وذلك نظراً للبحث والتطوير المستمر الذي نقوم به.
- قد تختلف المواصفات وخرطوشة البطارية من بلد إلى آخر.
- قد تختلف مدة التشغيل اعتماداً على نوع البطارية وظروف الاستخدام.
- قد يختلف الوزن بحسب الملحقات ومن ضمنها خرطوشة البطارية. الجدول يوضح أخف المجموعات وأكثرها ثقلاً وفقاً لإجراء 01/2014 الخاص بالجمعية الأوروبية لمعدات الطاقة.

تحذير: ⚠

قم فقط باستعمال خرطوشة البطارية المدرجة أعلاه. استعمال أي خرطوشة بطارية أو سواحن أخرى قد يتسبب في حدوث إصابة وأو اشتعال حريق.

تعليمات هامة حول ضمان السلامة

تحذير: ⚠

عند استعمال الأدوات الكهربائية، يجب اتباع احتياطات السلامة الأساسية دائماً للحد من خطر نشوب حريق أو التعرض لصدمة كهربائية أو إصابات شخصية، بما في ذلك ما يلي:

اقرأ جميع التعليمات.

- قبل استخدام خرطوشة البطارية اقرأ جميع التعليمات والعلامات التحذيرية الموجودة على (1) شاحن البطارية و (2) البطارية و (3) المنتج الذي يتم استخدامه مع البطارية.
- لا تقم بشحن البطارية إلا بواسطة الشاحن المحدد من قبل الجهة المصنعة. شحن بطارية باستخدام شاحن مخصص لنوع آخر من البطاريات قد يؤدي إلى خطر نشوب حريق.
- قم باستعمال مصدر للطاقة بنفس الفولطية المحددة على لوحة اسم الشاحن.
- لا تقم باستعمال محول رفع الجهد الكهربائي أو مولد المحرك أو مأخذ طاقة التيار المباشر.
- بعد شحن البطارية أو قبل القيام بأية عملية صيانة أو تنظيف، افصل الشاحن عن مأخذ الطاقة.
- هذا الجزء الخاص بحامل البطارية ليس مضاداً للماء. لا تستعمله في مواقع رطبة أو ممبللة. لا تعرضه للمطر أو الثلج. لا تغسله في الماء.
- لا تعتمد إلى لمس المصباح الكهربائي من الداخل بواسطة الأدوات الحديدية أو الملاقط.
- الاستخدام في ظروف غير مناسبة قد يؤدي إلى خروج السائل من البطارية، تجنب ملامسة السائل. إذا لمسته بصورة غير مقصودة، قم بإزالة الماء. إذا دخل السائل في العيون، اطلب المساعدة الطبية أيضاً. السائل المتسرب من البطارية قد يسبب الإصابة بتهيج أو حروق.

الرموز

اقرأ دليل التعليمات. 

استعمال داخل المبنى فقط. 

لا تحدد في مصدر الضوء أثناء التشغيل. 

ليبلان الاتحاد الأوروبي فقط. 

لا تتخلص من الآلات الكهربائية أو مجموعة البطاريات مع القمامة المنزلية! خصوصاً للتجهيزات الأوروبية المتعلقة بالآلات الكهربائية والإلكترونية المستهلكة والبطاريات والركام والبطاريات المستهلكة والركام وتطبيقها بموجب القوانين الوطنية، يجب جمع الآلات الكهربائية والبطاريات ومجموعات البطاريات التي انتهى عمر خدمتها بشكل منفصل وإعادةها إلى أحد مراكز التدوير المتوافقة بيئياً. 

Cd
Ni-MH
Li-ion

لوازم جانبی اختیاری

⚠ احتیاط:

این لوازم جانبی یا ضمیمه‌ها برای استفاده توسط ابزار Makita که در این دفترچه راهنما تعیین شده‌اند، توصیه می‌شوند. استفاده از هر لوازم جانبی یا ضمیمه دیگر ممکن است ریسک آسیب به افراد را در پی داشته باشد. لوازم جانبی یا ضمیمه‌ها باید فقط به نحو صحیح و از پیش تعیین شده استفاده شوند.

- باتری و شارژر اصلی Makita

توجه:

برخی از آیتم‌های این لیست ممکن است به عنوان لوازم جانبی استاندارد درون بسته‌بندی ابزار موجود باشند. و ممکن است بسته به کشورهای مختلف متفاوت باشند.

ظرفیت باقیمانده	چراغ‌های نشانگر		
	چشمک زن	خاموش	روشن شده
75% تا 100%	■	■	■
50% تا 75%	■	■	□
25% تا 50%	■	□	□
0% تا 25%	■	□	□
باتری را شارژ کنید.	⚡	□	□
ممکن است باتری دچار سوء عملکرد شده باشد.	■	□	□

توجه:

- بسته به شرایط استفاده و دمای محیط، ممکن است نشانگر اندکی با ظرفیت واقعی متفاوت باشد.

محافظت از تخلیه بیش از حد

هنگامی که ظرفیت باتری کافی نیست، چراغ‌ها بطور خودکار خاموش می‌شوند. در این وضعیت، باتری را از ابزار جدا کرده و باتری را شارژ کنید.

روشن کردن چراغ LED (شکل 3)

⚠ احتیاط:

- مستقیماً به نور LED یا منبع نور نگاه نکنید.
- کلید روشن/خاموش را فشار دهید تا نور LED روشن شود. برای خاموش کردن، کلید روشن/خاموش را دوباره فشار دهید.

زاویه سر (شکل 4)

زاویه سر می‌تواند در 12 مرحله تنظیم شود. به صورت دلخواه تنظیم کنید.

⚠ احتیاط:

- مراقب باشید هنگام تنظیم زاویه سر، انگشتان گیر نکنند. گیر افتادن انگشتان ممکن است موجب آسیب شود.

عملکرد تمرکز (شکل 5)

شما می‌توانید با چرخاندن حلقه تمرکز، نور را متمرکز کنید. حلقه تمرکز را برای عریض کردن به سمت ● و برای محدود کردن به سمت ● بچرخانید.

توجه:

- محافظ لنز را بچرخانید، وگرنه لنز جدا می‌شود.

قلاب بند (شکل 6 و 7)

قلاب بند برای آویزان کردن موقت ابزار مناسب می‌باشد. قلاب بند می‌تواند بسته به شیوه استفاده، روی حلقه بالایی یا پایینی نصب شود.

نگهداری

⚠ احتیاط:

- هرگز از گازوئیل، بنزین، تینر، الکل و مشابه آن استفاده نکنید. ممکن است موجب رنگ پریدگی، تغییر شکل یا ترک شود.
- برای حفظ ایمنی و اعتبار محصول، باید تعمیرات و هرگونه نگهداری یا تنظیمات محصول توسط مراکز خدمات مجاز Makita انجام پذیرد و همواره از قطعات جایگزین Makita استفاده شود.

9. ایسته یا ابزار باتری که صدمه دیده یا تعمیر شده است استفاده نکنید. باتری‌های صدمه دیده یا تعمیر شده ممکن است رفتار غیرقابل پیش‌بینی از خود نشان دهند که موجب آتش‌سوزی، انفجار یا ریسک آسیب جانی گردد.
10. بسته یا ابزار باتری را در معرض آتش یا دمای شدید قرار ندهید. قرار گرفتن در معرض آتش یا دمای بالاتر از 130 درجه سانتیگراد ممکن است موجب انفجار گردد.
11. همه دستورالعمل‌های شارژ کردن را دنبال کرده و بسته یا ابزار باتری را خارج از محدوده دمایی که در دستورالعمل‌ها مشخص شده شارژ نکنید. شارژ کردن نادرست یا در نماه‌های خارج از محدوده مشخص شده ممکن است به باتری صدمه بزند و ریسک آتش‌سوزی را افزایش دهد.
12. کارتریج باتری را دچار اتصال کوتاه نکنید:
 - (1) ترمینال‌های باتری را با هیچگونه جسم رسانایی لمس نکنید.
 - (2) از نگهداری کارتریج باتری همراه با سایر اجسام فلزی مانند میخ، سکه و غیره در یک ظرف خودداری کنید.
 - (3) کارتریج باتری را در معرض آب یا باران قرار ندهید.
- اتصال کوتاه باتری می‌تواند موجب ایجاد یک جریان برق عظیم، گرم شدن بیش از حد، سوختگی احتمالی و حتی از کار افتادگی ابزار گردد.
13. اگر الکترولیک وارد چشم‌انتان شد، آنها را با آب تمیز بشوید و فوراً به پزشک مراجعه نمایید. این ممکن است موجب از دست رفتن بینایی شما شود.
14. دقت کنید که باتری از دستانتان رها نشود یا به آن ضربه نزنید.
15. کارتریج باتری را نسوزانید حتی اگر شدیداً صدمه دیده باشد یا کاملاً کهنه شده باشد. کارتریج باتری می‌تواند درون آتش منفجر شود.
16. منبع نور قرار گرفته در این نورافکن فقط باید توسط سازه یا نماینده خدمات او یا شخص واجد شرایط مشابه جایگزین شود.

⚠ احتیاط:

1. هنگامی که ابزار مورد استفاده قرار نمی‌گیرد، آن را خاموش کرده و کارتریج باتری را از آن خارج نمایید.
2. ابزار و کارتریج باتری را در مکان‌هایی که ممکن است دما تا 50 درجه سانتیگراد (122 درجه فارنهایت) یا بالاتر از آن برسد، نگهداری نکنید. با انداختن، ضربه زدن و غیره، به ابزار شوک وارد نکنید.
3. چشم‌ها را بطور پیوسته در معرض نور این وسیله قرار ندهید. ممکن است به آنها آسیب وارد کند.
4. ابزار روشن شده را با پارچه یا کارتزن و غیره نبوشانید یا مسدود نکنید. پوشاندن یا مسدود کردن آن می‌تواند موجب ایجاد شعله آتش شود.
5. شارژر یا کارتریج باتری را از هم باز نکنید؛ هنگامی که به سرویس یا تعمیر احتیاج دارد، آن را نزد تعمیر کار واجد شرایط ببرید. دوباره سوار کردن نادرست قطعات ممکن است باعث شوک الکتریکی یا آتش‌سوزی شود.
6. فقط از بسته‌های باتری معین شده برای ابزارها استفاده کنید. استفاده از هرگونه بسته باتری دیگر ممکن است ریسک آسیب جانی یا آتش‌سوزی ایجاد کند.
7. هنگامی که از بسته باتری استفاده نمی‌شود، آن را از دیگر اجسام فلزی مانند گیره کاغذ، سکه، کلید، میخ، پیچ و دیگر اجسام فلزی کوچکی که می‌توانند بین ترمینال‌های باتری اتصال ایجاد کنند، دور نگه دارید. ایجاد اتصال بین ترمینال‌های باتری ممکن است موجب سوختگی یا آتش‌سوزی شود.
8. اگر مدت عملکرد شدیداً کاهش یابد، فوراً استفاده از دستگاه را متوقف کنید. این ممکن است موجب ریسک گرمایش بیش از حد، سوختگی‌های احتمالی و حتی انفجار گردد.
9. از باتری صدمه دیده استفاده نکنید.
10. باتری‌های لیتیوم‌یونی مورد استفاده، مطابق با مقررات قوانین مواد خطرناک می‌باشند.
11. برای حمل و نقل تجاری مثلاً توسط عوامل حمل و نقل شخص سوم، باید مقررات خاصی در مورد بسته‌بندی و برچسب‌ها رعایت گردد. به منظور آمادسازی اقلامی که حمل می‌شوند، مشاوره با کارشناس مواد مخاطره‌آمیز ضروری است.

12. از قوانین محلی خود مبنی بر دور انداختن باتری پیروی کنید.
13. از باتری‌ها فقط همراه با محصولات تعیین شده توسط Makita استفاده کنید. استفاده از باتری‌ها در محصولات ناسازگار ممکن است موجب آتش‌سوزی، گرمایش بیش از حد، انفجار یا نشت الکترولیت گردد.
14. اگر به مشکلی برخوردید، با نزدیک‌ترین مرکز خدمات Makita یا فروشنده خود تماس بگیرید. برای حفظ ایمنی و اعتبار محصول، باید تعمیرات، نگهداری یا تنظیم محصول توسط مرکز خدمات مجاز Makita انجام پذیرد.

این دستورالعمل‌ها را نگاه دارید.

⚠ احتیاط:

فقط از باتری‌های لیتیوم‌یونی اصلی Makita استفاده کنید. استفاده از باتری‌های Makita تقلبی یا باتری‌هایی که تغییر داده شده‌اند، ممکن است موجب منفجر شدن باتری و ایجاد آتش‌سوزی، آسیب جسمی و زیان گردد.

راهنمایی‌هایی برای حفظ حداکثر طول عمر باتری

1. قبل از اینکه کارتریج باتری کاملاً تخلیه شود آن را شارژ کنید. همواره هنگامی که احساس کردید ابزار قدرت کافی ندارد، کار با آن را متوقف کرده و کارتریج باتری را شارژ کنید.
2. هرگز کارتریج باتری کاملاً شارژ شده را مجدداً شارژ نکنید. شارژ بیش از حد، طول عمر باتری را کاهش می‌دهد.
3. کارتریج باتری را در دمای اتاق بین 10 درجه سانتیگراد - 40 درجه سانتیگراد (50 درجه فارنهایت - 104 درجه فارنهایت) شارژ کنید. قبل از شارژ کردن یک کارتریج باتری داغ، اجازه دهید خنک شود.
4. از کارتریج باتری برای مدت طولانی استفاده نمی‌کنید، آن را هر شش ماه یک بار شارژ کنید.

توضیحات کاربردی

شارژ کردن

قبل از استفاده، کارتریج باتری را با شارژر Makita شارژ کنید.

نصب یا جداسازی کارتریج باتری (شکل 1)

⚠ احتیاط:

- همواره قبل از نصب یا جداسازی کارتریج باتری، ابزار را خاموش کنید.
- هنگام نصب یا جداسازی کارتریج باتری، ابزار و کارتریج باتری را محکم در دست بگیرید. عدم محکم نگه داشتن ابزار و کارتریج باتری ممکن است موجب لیز خوردن آنها از دستانتان شده و سبب صدمه دیدن ابزار و کارتریج باتری و نیز آسیب جانی گردد.
- برای جداسازی کارتریج باتری، درحالی که دکمه جلوی کارتریج را می‌لغزانید، کارتریج را کشیده و از ابزار جدا کنید.
- برای نصب کردن کارتریج باتری، زبانه روی کارتریج باتری را با شیار درون محفظه هم‌تراز کرده و آن را به داخل بلغزانید. کارتریج را کاملاً وارد کنید تا اینکه با یک صدای تیک کوچک در جای خود قفل شود. اگر می‌توانید نشانگر قرمز را در بالای دکمه ببینید، یعنی بطور کامل قفل نشده است.

⚠ احتیاط:

- همواره کارتریج باتری را کامل نصب کنید تا اینکه نشانگر قرمز دیده نشود. در غیر این صورت، ممکن است بطور اتفاقی از ابزار بیرون بیافتد و موجب آسیب شما یا اشخاص اطراف شما شود.
- کارتریج باتری را با فشار نصب نکنید. اگر کارتریج به آسانی به داخل نمی‌لغزد، به این معناست که بطور صحیح نصب نمی‌شود.

نشان دادن ظرفیت باقیمانده باتری (شکل 2)

(فقط برای کارتریج‌های باتری دارای نشانگر)

دکمه بررسی روی کارتریج باتری را فشار دهید تا ظرفیت باقیمانده باتری نشان داده شود. چراغ‌های نشانگر برای چند ثانیه روشن می‌شوند.

شرح قطعات

- | | | |
|-----------------------|--------------------|-------------|
| 1. کارت‌تریچ باتری | 5. دکمه بررسی | 9. قلاب بند |
| 2. نشانگر قرمز | 6. کلید روشن/خاموش | 10. حلقه |
| 3. دکمه رهاسازی باتری | 7. محافظ لنز | |
| 4. چراغ‌های نشانگر | 8. حلقه تمرکز | |

مشخصات

DML808												مدل	
LED												LED	
عدد 1 x 4.9 W													
BL1860B	/BL1850 BL1850B	/BL1840 BL1840B	/BL1830 BL1830B	/BL1820 BL1820B	BL1815N	BL1815	BL1460B	BL1450	BL1440	/BL1430 BL1430B	BL1415N	BL1415	کارت‌تریچ باتری استاندارد
18 V						14.4 V						ولتاژ	
32 ساعت	26 ساعت	20 ساعت	14 ساعت	10 ساعت	7.5 ساعت	6.0 ساعت	20 ساعت	18 ساعت	15 ساعت	9.5 ساعت	5.5 ساعت	4.0 ساعت	مدت عملکرد (تقریبی)
297 میلی‌متر			280 میلی‌متر			297 میلی‌متر			280 میلی‌متر			طول	ابعاد (همراه با باتری)
79 میلی‌متر			79 میلی‌متر			79 میلی‌متر			79 میلی‌متر			عرض	
119 میلی‌متر			119 میلی‌متر			101 میلی‌متر			101 میلی‌متر			ارتفاع	
0.73 - 1.09 کیلوگرم												وزن خالص (همراه با باتری)	

- به دلیل برنامه مداوم تحقیق و توسعه ما، این مشخصات بدون اطلاع قبلی تغییر خواهند کرد.
- مشخصات و کارت‌تریچ باتری ممکن است در کشورهای مختلف متفاوت باشند.
- مدت عملکرد ممکن است بسته به نوع باتری و شرایط استفاده متفاوت باشد.
- وزن ممکن است بسته به متعلقات، از جمله باتری، متفاوت باشد. سبک‌ترین و سنگین‌ترین ترکیب، مطابق با EPA-Procedure 01/2014، در جدول نمایش داده شده‌اند.

⚠ هشدار:

فقط از کارت‌تریچ‌های باتری که در بالا اشاره شده استفاده کنید. استفاده از کارت‌تریچ‌های باتری و شارژرهای دیگر ممکن است موجب آسیب جانی و یا آتش‌سوزی شود.

دستورالعمل‌های ایمنی مهم

⚠ هشدار:

هنگام استفاده از ابزار الکتریکی، برای کاهش ریسک آتش‌سوزی، شوک الکتریکی و آسیب جانی، همواره از احتیاط‌های ایمنی اولیه پیروی نمایید، از جمله:

همه دستورالعمل‌ها را بخوانید.

1. قبل از استفاده از کارت‌تریچ باتری، تمام دستورالعمل‌ها و نشانه‌های احتیاطی مربوط به (1) شارژر باتری، (2) باتری و (3) باتری مصرفی محصول را مطالعه نمایید.
2. فقط با شارژری که توسط سازنده تعیین شده شارژ کنید. شارژری که برای یک نوع بسته باتری مناسب می‌باشد، ممکن است در هنگام استفاده توسط بسته باتری دیگر، ریسک آتش‌سوزی ایجاد کند.
3. از یک منبع برق با ولتاژی که در اطلاعات روی شارژر مشخص شده استفاده کنید.
4. هرگز از مبدل افزاینده، موتور ژنراتور یا مخزن برق مستقیم DC استفاده نکنید.
5. پس از شارژ کردن یا قبل از هرگونه عملی جهت نگهداری یا نظافت، شارژر را از منبع برق جدا کنید.
6. این بخش نگهدارنده باتری، ضد آب نیست. در مکان‌های مرطوب یا خیس استفاده نکنید. در معرض باران یا برف قرار ندهید. آن را در آب نشورید.
7. داخل سر چراغ قوه را با فیچی، ابزار فلزی و غیره لمس نکنید.
8. تحت شرایط نامناسب، ممکن است مایعی از باتری خارج شود؛ از تماس با آن اجتناب کنید. اگر بطور اتفاقی آن را لمس کردید، با آب فراوان بشورید. اگر مایع با چشمانتان تماس برقرار کرد، به پزشک نیز مراجعه نمایید. مایع خارج شده از باتری ممکن است موجب سوزش یا سوختگی شود.

علامت



..... دفترچه راهنمای دستورالعمل‌ها را مطالعه کنید.



..... فقط استفاده در فضای سرپوشیده



..... به منبع نور عملیاتی خیره نشوید.



..... فقط برای کشورهای عضو اتحادیه اروپا

هرگز نباید تجهیزات الکتریکی یا بسته باتری را همراه با زباله‌های خانگی دور بیندازید!

به منظور تطابق با مصوبات اروپایی، درباره تجهیزات الکتریکی و الکترونیکی مستعمل و باتری‌ها و انبارها و باتری‌ها و انبارهای مستعمل و اجرای این مصوبات با توجه به مقررات و قوانین کشوری، تجهیزات الکتریکی و باتری‌ها و بسته(های) باتری که عمر مفید آنها به پایان رسیده است باید جداگانه جمع‌آوری شده و به یک مرکز بازیافت سازگار با محیط زیست فرستاده شوند.

Cd
Ni-MH
Li-Ion

Makita Corporation
3-11-8, Sumiyoshi-cho,
Anjo, Aichi 446-8502 Japan

DML808-12L-1704

www.makita.com

ALA