

Công Suất Cao
Độ Bền Cao
Truyền Tín Hiệu Điện Tử

Đáp ứng nhu cầu sử dụng chuyên nghiệp



Máy Cưa Đĩa Dừng Pin
SP001G 165 mm (6-1/2")

XGT
40V Li-ion max



XGT 40V max
XGT X2 80V max

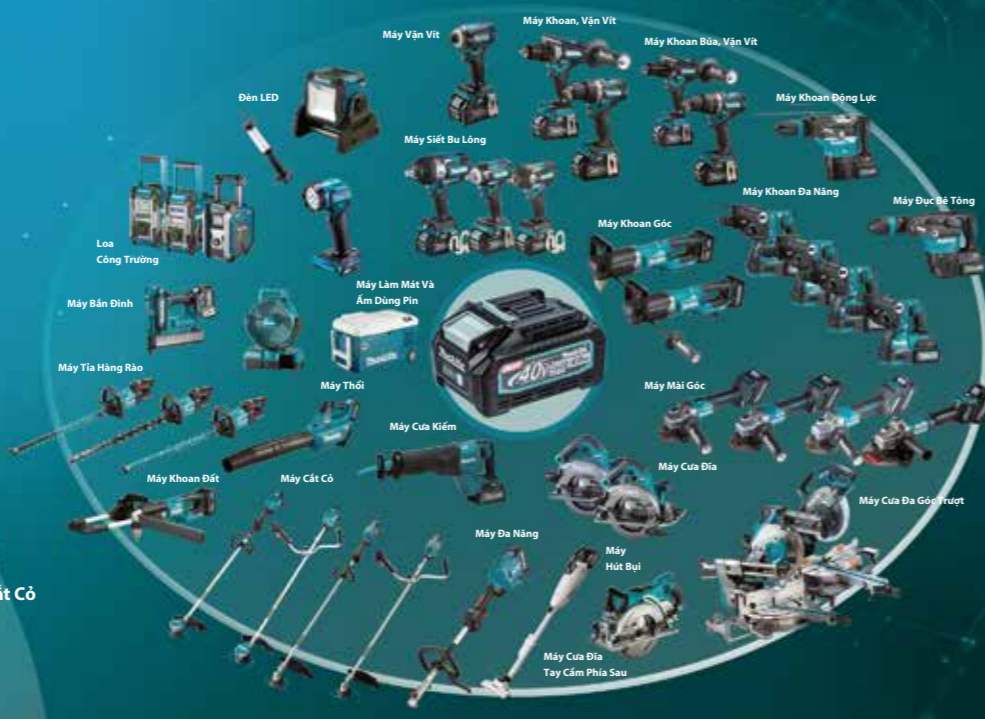

Phụ kiện ● Phụ kiện kèm theo

Lưỡi cưa T.C.T



- Giảm đáng kể sức cản khi cắt
- Hình dạng đầu của loại Mới

Số răng	Miếng (mm)	Mép (mm)	Góc móc (độ)	Gỗ	MDF	Laminate	Nhôm	CORIAN®	Mã số
56	1.0	1.45	23°	✓	✓	✓			EFFICUT B-57364 ●
28	1.4	2.0	15°	✓					B-56649
28	1.6	2.2	15°	✓					B-07434
48	1.25	1.85	8°	✓					B-56166
48	1.6	2.2	8°	✓					B-07353
60	1.4	2.0	5°		✓	✓			B-56661
60	1.4	2.0	5°		✓	✓			B-56677
56	1.4	2.0	-3°				✓		B-56655
56	1.7	2.4	-3°				✓		B-07440
48	1.4	2.0	5°					✓	B-56683
48	1.7	2.4	5°					✓	B-10344

Thời gian sạc

	DC40RA Fast Charging	DC40RC
BL4020 2.0Ah	22 phút	30 phút
*BL4025 2.5Ah	28 phút	38 phút
*BL4040 4.0Ah	45 phút	67 phút
*BL4050F 5.0Ah	50 phút	85 phút

* Pin được đề xuất

Trọng lượng có thể khác nhau tùy thuộc vào phụ kiện đi kèm, bao gồm cả bộ pin. Sự kết hợp nhẹ nhất và năng nhất, tùy theo tiêu chuẩn EPTA 01/2014, được hiển thị trong bảng. Các phụ kiện kèm theo và thông số kỹ thuật có thể thay đổi theo quốc gia hoặc khu vực.

Thanh dẫn hướng & túi đựng thanh dẫn hướng

Chiều dài	Thanh dẫn hướng	Mã số	Giá đỡ bảo vệ thanh dẫn hướng	Mã số
1,000 mm		199140-0		E-05670
1,400 mm		194368-5		E-05664
1,500 mm		199141-8		E-10920
1,900 mm		194925-9		E-10936
3,000 mm		194367-7		E-10936

Túi đựng thanh dẫn hướng

Phụ kiện liên kết thanh dẫn hướng 2 cái/bộ

Mã số 198884-9/198885-7(EU)
Số lượng có hạn

Bộ dẫn hướng cắt xiên

Điều chỉnh góc của ray dẫn hướng
Mã số 196664-7

Bộ kẹp

(Dùng với thanh dẫn hướng)
Tiêu chuẩn: Mã số 194385-5
Nhanh: Mã số 199826-6

Thước dẫn

(Thanh cũ)
Mã số 165447-6

Túi chứa bụi

Mã số 126599-8

Máy Cưa Đĩa Dừng Pin

SP001GZ 165 mm (6-1/2")

	Nhiều tốc độ	Đường kính lưỡi cắt 165 mm (6-1/2") Khả năng cắt tối đa 90°: 56 mm (2-3/16") 45°: 40 mm (1-9/16") 48°: 38mm (1-1/2")
	Hãm bằng điện	Tốc độ không tải (RPM) 2,500 - 4,900
	Ổn định tốc độ điện tử	Độ rung 2.5 m/s ² hoặc thấp hơn
	Khởi động êm	Độ ồn áp suất 89 dB(A)
	Hệ thống hút bụi	Độ ồn động cơ 100 dB(A)
	Hộp đựng đồ	Kích thước Không bao gồm pin: 347x221x271mm Bao gồm pin BL4040: 375x221x271mm
		Trọng lượng 4.4 - 5.0 kg

SP001GZ: Không kèm pin, sạc

Phụ kiện kèm theo: Lưỡi cắt gỗ/MDF(B-57364), khoả lục giác (783203-8).

CÔNG TY TNHH MAKITA VIỆT NAM

Kho 4-5-6, Block 16, 18L1-2 Đường số 3, KCN VSIP II, P. Hòa Phú, TP. Thủ Đức, TP. Hồ Chí Minh
ĐT: 0274 362 8338 - Fax: 0274 362 8339 - Website: www.makita.com.vn

CHI NHÁNH CTY TNHH MAKITA VN TẠI MIỀN BẮC

Kho 5, số 1, đường số 6, KCN - DT - DV VSIP Bắc Ninh, X. Phú Châu, TX Từ Sơn, T. Bắc Ninh
ĐT: 0222 376 5942 Fax: 0222 376 5941

TRUNG TÂM DỊCH VỤ KHÁCH HÀNG CHI NHÁNH HÀ NỘI

65 Trường Chinh, P. Phương Liệt, Q. Thanh Xuân, TP. Hà Nội
Điện thoại: 0243 202 2585

TRUNG TÂM DỊCH VỤ KHÁCH HÀNG CHI NHÁNH ĐÀ NẴNG

102 Triệu Nữ Vương, P. Hải Châu 2, Q. Hải Châu, TP. Đà Nẵng
ĐT: 0236 352 5079/ 0236 352 5179 Fax: 0236 352 5479

TRUNG TÂM DỊCH VỤ KHÁCH HÀNG CHI NHÁNH CẦN THƠ

366 Võ Văn Kiệt, Khu Vực 5, Phường An Thới, Quận Bình Thủy, Thành Phố Cần Thơ
ĐT: 0292 3894 358 Fax: 0292 3894 359

TRUNG TÂM DỊCH VỤ KHÁCH HÀNG CHI NHÁNH BUỒN MA THUỘT

68 Lê Đức Thọ, P. Thới Lợi, TP. Buon Ma Thuột, T. Đắk Lắk
ĐT: 0262 355 4556 Fax: 0262 355 4557

TRUNG TÂM DỊCH VỤ KHÁCH HÀNG CHI NHÁNH HẢI PHÒNG

Số 01 Lô OH-01, Dự án Hoàng Huy Reverse Side, P. Thượng Lý, Q. Hồng Bàng, TP. Hải Phòng.
Điện thoại: 0225 8831 529

TRUNG TÂM DỊCH VỤ KHÁCH HÀNG CHI NHÁNH NHÀ TRANG

1053 Đường 2 tháng 4, P. Vạn Thạnh, TP. Nha Trang, T. Khánh Hòa
ĐT: 0258 3823 338

TRUNG TÂM DỊCH VỤ KHÁCH HÀNG CHI NHÁNH HỒ CHÍ MINH

Số 12 Trịnh Văn Căn, P. Cầu Ông Lãnh, Q. 1, TP. Hồ Chí Minh
Điện thoại: 028 3821 5191





Ổn định tốc độ

tạo bề mặt hoàn thiện mịn



Khả năng cắt tối đa **56mm**



- Pin Li-ion 40Vmax
- Động cơ không chổi than DC
- Lưỡi cưa **EFFICUT**

BL
MOTOR

Có thể gắn thanh ray (phụ kiện bán riêng) không cần tới bộ chuyển đổi

Hiệu suất cắt

Cắt ván bếp 40 x 600mm (gỗ nhiều lớp), góc vát: 0°

150 (với pin BL4040*)
lần cắt

Kết quả thử nghiệm phụ thuộc rất nhiều vào độ cứng của vật liệu thử nghiệm, v.v.
*Trên 1 lần sạc đầy pin

Cắt nghiêng

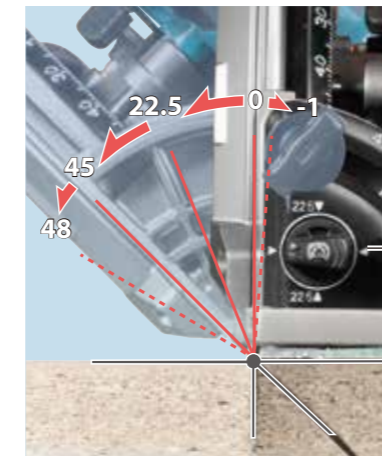

Phạm vi góc nghiêng
:: -1 đến 48°

Điểm dừng

Cắt vát chính xác

Vị trí của đường cắt luôn giống nhau kể cả cắt góc xiên vì khi cắt có gắn thanh dẫn hướng.

Cắt sâu dễ dàng



Nút chặn khi cắt sâu để tránh không có mùn cưa

Cho phép dễ dàng cắt rãnh sơ bộ ở độ sâu 2mm (1/16") mà cắt không có mùn cưa.



AWS Hệ thống tự động kết nối không dây

kết nối với máy hút bụi tương thích bằng Bluetooth. Máy hút bụi tự động chạy trong khi bật công tắc.



Ống hút bụi có thể xoay



Được thêm hai lò xo lá cho phép vận và khóa ống nối bằng cách bấm để tránh ống nối bị bật ngờ rơi ra

XPT Công nghệ bảo vệ vượt trội

Được thiết kế để cải thiện khả năng chống bụi và nước để hoạt động trong các điều kiện khắc nghiệt.



Điều chỉnh tốc độ bằng số

Có thể chọn tốc độ cắt tối ưu để phù hợp với ứng dụng.



Hãm bằng điện

cho phép bắt đầu thao tác tiếp theo một cách nhanh chóng.



Khởi động êm

Giảm thiểu sự sốc của máy khi khởi động đồng thời máy khởi động êm.

Giảm thiểu sự sốc của máy khi khởi động đồng thời máy khởi động êm.