

Model No.M4500 RECIPRO SAW

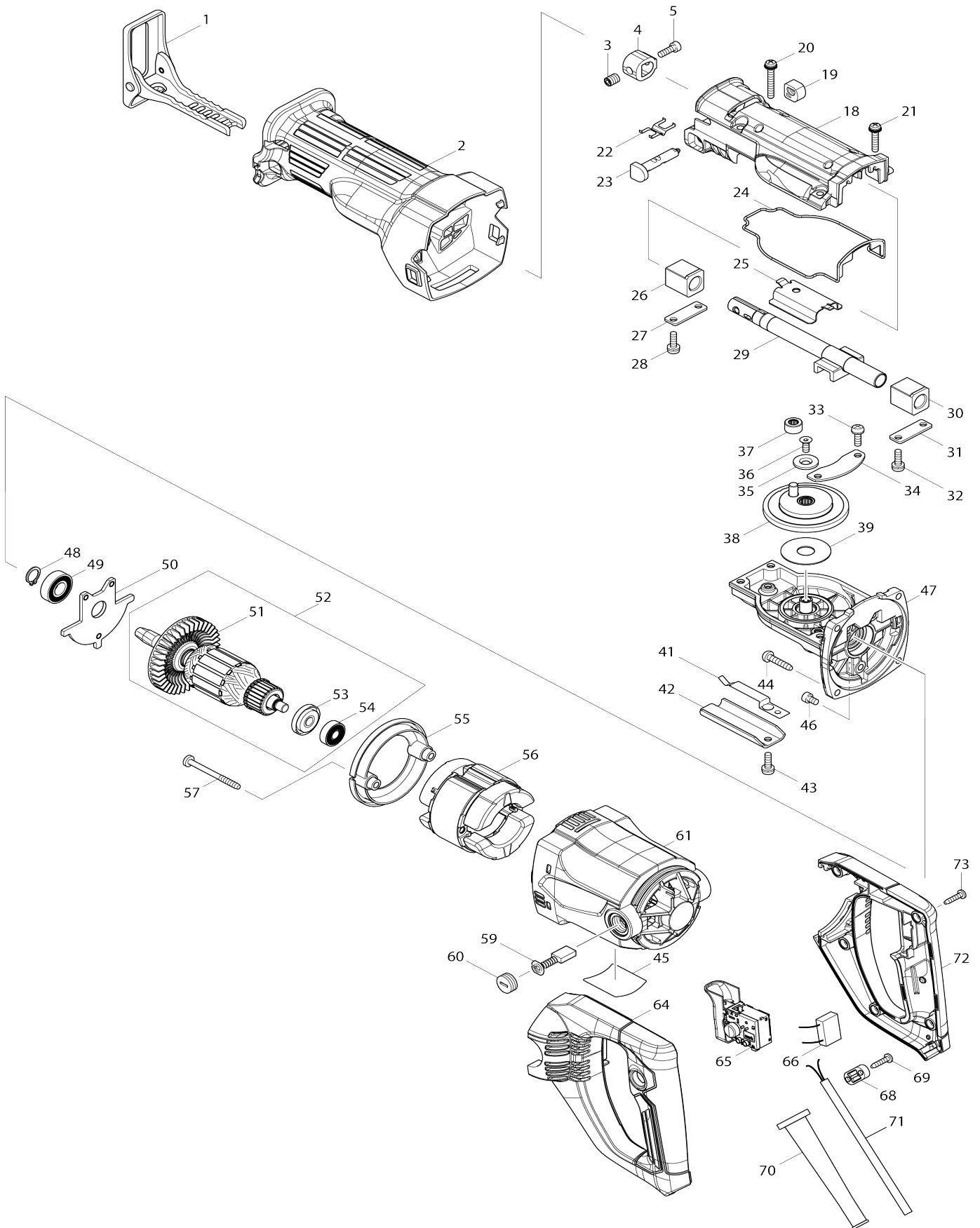

Model No.M4500 RECIPRO SAW

Bản vẽ	Mã Phụ tùng	Mô tả	Tương ứng với	Số lượng	Cũ/ Mới	Ghi chú 1	Ghi chú 2
001	163541-8	Đế hãm		1			
002	424588-0	Bảo vệ cách nhiệt		1			
003	266202-0	Vít không đầu lỗ lục giác M8X10		1			
004	313075-3	Kẹp lưới dao		1			
005	266090-5	Bu-lông đầu lỗ lục giác M5X15		1			
018	142177-6	Cụm vỏ chứa nhông		1			
C10	213151-2	Vòng chặn dầu 14		1			
C20	213174-0	Vòng đệm -x 14		1			
019	418806-6	Nắp		1			
020	911258-5	Vít đầu dù M5X35 WR		2			
021	911243-8	Vít đầu dù M5X25 WR		2			
022	232221-8	Lò xo lá A		1			
023	162236-0	Nút chuyển đổi		1			
024	424586-4	Vòng đệm kín		1			
025	346714-0	Miếng đệm trượt		1			
026	214169-6	Ổ đệm phẳng 14		1			
027	341462-6	Đệm mạ		1			
028	911225-0	Vít đầu dù M5X16 WM		2			
029-1	161600-2	Thanh trượt		1			
030	214169-6	Ổ đệm phẳng 14		1			
031	341462-6	Đệm mạ		1			
032	911225-0	Vít đầu dù M5X16 WM		2			
033	911225-0	Vít đầu dù M5X16 WM		2			
034	346715-8	Đệm bánh nhông		1			
035	267475-8	Long đèn đệm phẳng 6		1			
036	251969-3	Vít đầu chìm lỗ lục giác M5X12		1			
037	212959-1	Ổ kim 708		1			
038	142176-8	Bộ nhông		1			
039	267474-0	Long đèn đệm phẳng 14		1			
041	232222-6	Lò xo lá B		1			
042	346713-2	Thanh dẫn đế hãm		1			
043	911225-0	Vít đầu dù M5X16 WM		1			
044	266459-3	Vít tự cắt ren đầu siết 5X25		4			
045	852C68-8	Bảng tên M4500		1			
046	265530-0	Bu-lông đầu lỗ lục giác M5X8		3			
047	142178-4	Vỏ ngoài hộp số hoàn chỉnh		1			
C10	931302-2	Đai ốc lục giác M6		1			
C20	941151-9	Long đèn đệm phẳng 6		1			
048	961052-5	Vòng giữ (ext) S-12		1			
049	210107-6	Bạc đạn 6001ZZ		1			
050	285737-2	Chốt giữ ổ đệm		1			
051	241863-7	Cánh quạt 70		1			
052	513898-1	Cụm lõi ứng điện 220V		1			
D10		INC. 51,53,54					
053	681644-1	Vòng đệm cách nhiệt		1			
054	210046-0	Bạc đạn 608ZZ		1			
055	454596-7	Tấm chắn gió		1			
056	594629-7	Cụm stato 220-240V		1			

C11	654449-2	Lò xo bung than		2		
C21	654485-8	Mối nối không- cách nhiệt		2		
057	266418-7	Vít tự cắt ren đầu siết 5X55		2		
059	B-80379	CARBON BRUSH SET CB-303A		1		
060	643750-0	Nắp giá đỡ 7-11		2		
061	143589-6	Vỏ ngoài động cơ hoàn chỉnh		1		
C10	643708-9	Ổ chổi than 5-11		2		
064	183D05-0	Bộ tay cầm		1		
D10		INC. 72				
065	650714-7	Công tắc TN04-6/1BEK		1		
068	687140-7	Kẹp dây		1		
069	266326-2	Vít tự cắt ren đầu siết 4X18		2		
070	682573-1	Chắn bảo vệ dây 10		1		
071	691780-5	Dây nguồn 0.75-2-2.0		1	*	
071-1	691780-5	Dây nguồn 0.75-2-2.0	O	1		
072	183D05-0	Bộ tay cầm		1		
D10		INC. 64				
073	266326-2	Vít tự cắt ren đầu siết 4X18		5		
A01	783221-6	Cờ lê lục giác 5/32"		1		

Nhập mã Phụ tùng khi đặt hàng

Ngày in 29/05/2023