

Model No.M4301 JIG SAW

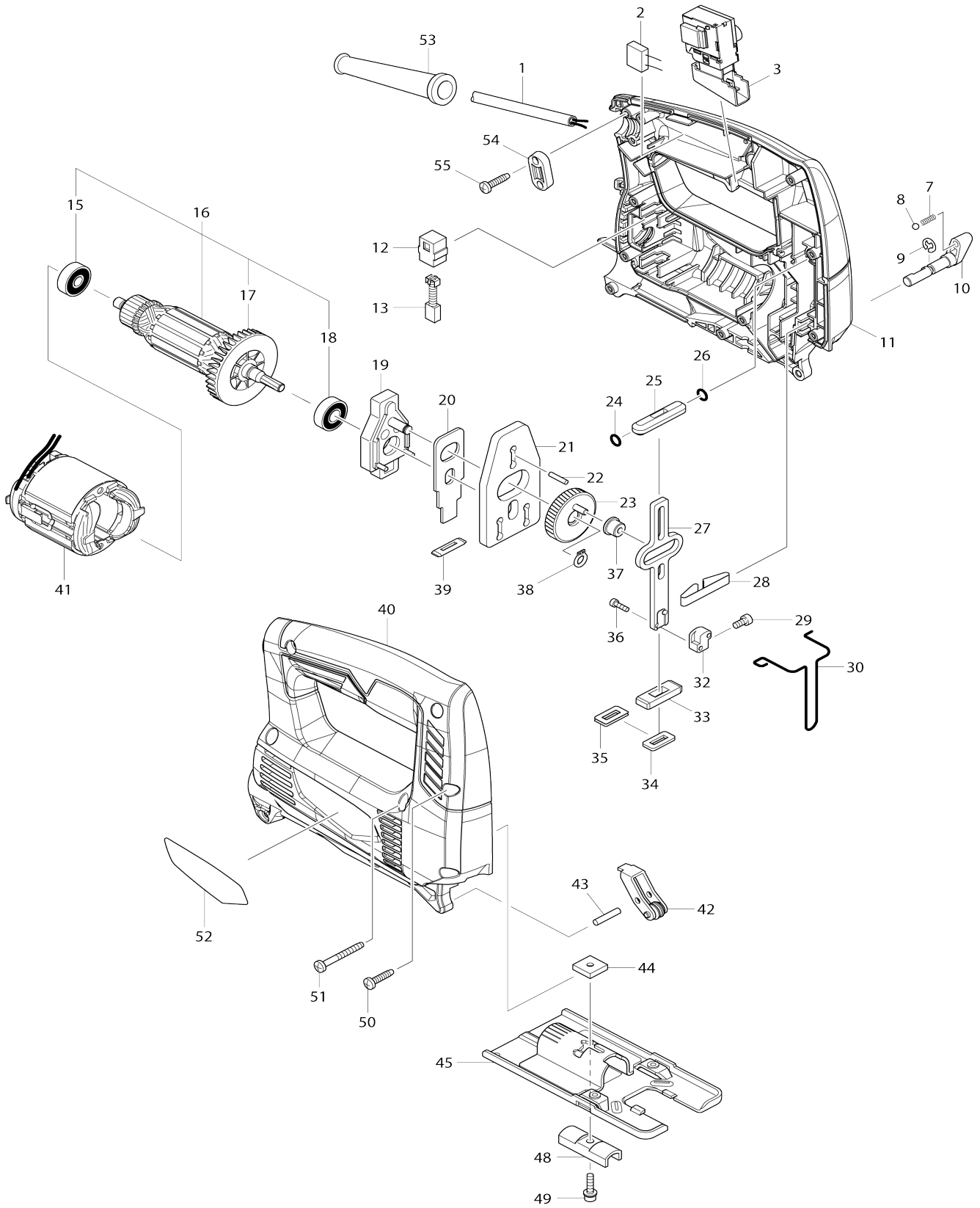

Model No.M4301 JIG SAW

Bản vẽ	Mã Phụ tùng	Mô tả	Tương ứng với	Số lượng	Cũ/ Mới	Ghi chú 1	Ghi chú 2
001	691284-7	Dây nguồn 0.75-2-2.0		1			
003	650633-7	Công tắc DGQ-1104H-03		1			
007	233151-6	Lò xo nển 4		1			
008	216008-6	Bi hãm 4		1			
009	961011-9	Vòng gài trục nhôm (NGOÀI) E-4		1			
010	272267-2	Đòn bẩy 19		1			
011	183E27-6	Bộ vỏ ngoài		1			
C10	263002-9	Chốt cao su 4		2			
D10		INC. 40					
012	643552-4	Ổ chổi than 5-8		2			
013-1	B-80254	CARBON BRUSH SET CB-64A		1			
015	210030-5	Bạc đạn 627ZZ		1			
016-1	510410-8	Cụm lõi ứng điện 220V		1			
D10		INC. 15,17,18					
017	241881-5	Cánh quạt 52		1			
018-1	210200-6	Bạc đạn 608DDW		1			
019	152600-3	Bộ ổ đỡ nhôm		1			
020	344683-9	Tấm đẩy		1			
021	344614-8	Tấm lệch tâm		1			
022	256254-9	Ghim 3		1			
023	153260-4	Bộ nhôm		1			
024	213038-8	Vòng đệm-o 5		1			
025	313082-6	Dẫn hướng thanh trượt		1			
026	213038-8	Vòng đệm-o 5		1			
027	344613-0	Thanh trượt		1			
028	232183-0	Lò xo lá		1			
029	922107-1	Bu-lông đầu lỗ lục giác M4X8		1			
030	323748-0	Miêng cài nắp bảo vệ		1			
032	313140-8	Kẹp lưỡi dao		1			
033	313086-8	Bộ đỡ thanh trượt		1			
034	423307-1	Đệm xốp chặn bụi cửa		1			
035	344686-3	Tấm vòng đệm		1			
036	266177-3	Bu-lông đầu lỗ lục giác M3X10		2			
037	257683-9	Bạc thau gờ 4		1			
038	961002-0	Vòng giữ (ext) S-6		1			
039	416703-0	Đệm bụi		1			
040	183E27-6	Bộ vỏ ngoài		1			
C10	263002-9	Chốt cao su 4		2			
D10		INC. 11					
041	633733-8	Phần trường 220-240V		1			
042	158392-2	Chốt giữ hoàn chỉnh		1			
043	256117-9	Ghim 4		1			
044	343540-8	Giá đỡ		1			
045	163397-9	Bàn cửa		1			
048-1	344685-5	Tấm kẹp bàn		1			
049	922128-3	Bu-lông đầu lỗ lục giác M4X16 W R		1			
050	265995-6	Vít tự cắt ren đầu siết 4X18		9			

051	266351-3	Vít tự cắt ren đầu siết 4X35		1		
052	852A95-3	Bảng tên M4301		1		
053	682569-2	Chắn bảo vệ dây 8-85		1		
054	687124-5	Kẹp dây		1		
055	265995-6	Vít tự cắt ren đầu siết 4X18		2		
A01	783201-2	Cờ lê lục giác 3		1		
A02	A-85628	JIGSAW BLADE NO.B10		1		

Nhập mã Phụ tùng khi đặt hàng

Ngày in 29/05/2023